



# ASSEMBLY INSTRUCTIONS

Pour le français, voir la page 2. Para el español, ver la página 3.

## 44" (1,12 m)

### ROUND PICNIC TABLE

#### MODEL 60205

#### BEFORE ASSEMBLY:

- Assemble on a level surface
- At least 2 people are recommended for setup



WATCH THE HOW-TO ON YOUTUBE



Scan the code, or visit [go.lifetime.com/rpicnicplaylist](http://go.lifetime.com/rpicnicplaylist)

YouTube® and the YouTube logo are trademarks of Google, LLC.

#### TOOLS REQUIRED

5/16" (≈8 mm)



#### TABLE OF CONTENTS

Icon legend.....	4
Warnings & notices.....	5
Parts identifier.....	6
Table top assembly.....	7
Table leg assembly.....	16
Bench assembly.....	25
Additional warnings.....	32
Cleaning & care.....	35
Registration.....	36
Warranty.....	37

#### QUESTIONS?

Call: 1-800-225-3865

#### CONTACT LIFETIME® CUSTOMER SERVICE:

Live Chat: [www.lifetime.com/customerservice](http://www.lifetime.com/customerservice)  
(click on "LIVE CHAT" tab)

For Customer Service in Mainland Europe and the United Kingdom,  
E-mail: [csinternational@lifetime.com](mailto:csinternational@lifetime.com)

Model Number: 60205

Product ID:



# INSTRUCTIONS D'ASSEMBLAGE

For English, see page 1. Para el español, ver la página 3.

## TABLE DE PIQUE-NIQUE RONDE DE 1,12 m (44")

MODÈLE n° 60205

### AVANT L'ASSEMBLAGE :

- Assembler sur une surface de niveau
- Nous recommandons, au moins, 2 adultes pour l'assemblage



REGARDER LA VIDÉO SUR YOUTUBE



Scanner le code, ou visiter [go.lifetime.com/rpicnicplaylist](http://go.lifetime.com/rpicnicplaylist)

YouTube® et le logotype YouTube sont des marques déposées de Google, LLC.

### OUTILS REQUIS



### SOMMAIRE

Légende des icônes.....	4
Avertissements et avis.....	5
Identificateur de pièces.....	6
Assemblage du dessus de table.....	7
Assemblage des pieds.....	16
Assemblage des bancs.....	25
Avertissements supplémentaires...32	
Nettoyage et entretien.....	35
Enregistrement.....	36
Garantie.....	38

### QUESTIONS ?

Composer le **1-800-225-3865**

### CONTACTER AUX SERVICES À LA CLIENTÈLE LIFETIME® :

Chat en direct: [www.lifetime.com/customerservice](http://www.lifetime.com/customerservice)

(cliquer sur la languette « LIVE CHAT »)

Pour nos services à la clientèle du continent européen et au Royaume-Uni,

É-mail : [csinternational@lifetime.com](mailto:csinternational@lifetime.com)

N° de modèle : **60205**

Référence du produit :



# INSTRUCCIONES DE ENSAMBLAJE

For English, see page 1. Pour le français, voir la page 2.

## MESA RONDA PARA PICNIC DE 1,12 m (44")

**MODELO n° 60205**

### ANTES DE ENSAMBLAR:

- Ensamblar sobre una superficie nivelada
- Recomendamos, al menos, 2 adultos para el ensamblaje



MIRAR EL VIDEO EN YOUTUBE



Escanear el código, o visitar [go.lifetime.com/rpicnicplaylist](http://go.lifetime.com/rpicnicplaylist)

YouTube® y el logotipo YouTube son marcas registradas de Google, LLC.

### INSTRUMENTAL REQUERIDO



5/16 in (≈8 mm)



### ÍNDICE

Leyenda de íconos.....	4
Advertencias y avisos.....	5
Identificador de piezas.....	6
Ensamblaje de tablero.....	7
Ensamblaje de las patas.....	16
Ensamblaje de los bancos.....	25
Advertencias adicionales.....	32
Limpieza y cuidado.....	35
Registro.....	36
Garantía.....	39

### ¿PREGUNTAS? PONERSE EN CONTACTO CON LOS SERVICIOS DE CLIENTES LIFETIME®:

Marcar : 1-800-225-3865

Chat en vivo: [www.lifetime.com/customerservice](http://www.lifetime.com/customerservice)  
(clicar en la lengüeta «LIVE CHAT»)

Para nuestros servicios a clientes en el continente europeo y el Reino Unido,  
correo electrónico: [csinternacional@lifetime.com](mailto:csinternacional@lifetime.com)

Número de modelo: 60205  
ID del producto:



## ICON LEGEND / LÉGENDE DES ICÔNES / LEYENDA DE ÍCONOS



- Indicates special heed should be taken when reading.
- Indique qu'une attention spéciale doit être portée à la lecture.
- Indica que uno debe prestar atención al leer.



- Indicates the parts (or no parts) required for a section.
- Indique les pièces (ou aucune pièce) à utiliser pour une section.
- Indica las piezas (o ninguna pieza) que se usarán en una sección.



- Indicates the hardware (no new hardware) required for a specific page or section.
- Indique la quincaillerie (ou aucune nouvelle quincaillerie) n'est requis pour une page précise.
- Indica el herraje (que no se necesita nuevo herraje) para una página específica.



- Indicates the tools (or no tools) to be used for a section.
- Indique les outils (ou aucun outil) à utiliser pour une section.
- Indica las herramientas (o ninguna herramienta) que se utilizarán para una sección.



- Indicates to use/not use an electric drill for a specific step.
- Indique quand utiliser une/que ne pas utiliser de perceuse électrique pour une étape précise.
- Indica la utilización de/que no utilizar un taladro eléctrico para un paso específico.



- Indicates the number of adults required to perform a specific step, e.g., 2, 3, 4, etc. **You may be able to do certain steps by yourself but, for safety reasons, it's best to have two or more adults. And...it's always easier with one or two helpers.**
- Indique le nombre d'adultes requis pour effectuer une étape spécifique, p. ex., 2, 3, 4, etc. **Il est possible de réaliser certaines étapes seul mais, pour des raisons de sécurité, il est préférable d'être au moins deux adultes. Et... c'est toujours plus facile avec un assistant ou deux.**
- Indica el número de adultos requeridos para realizar un paso específico, p.ej., 2, 3, 4, etc. **Es posible realizar unos pasos solo mas, por razones de seguridad, es mejor tener dos adultos o más. Y... siempre es más fácil con un ayudante o dos.**



- Indicates to repeat a step or an action.
- Indique de répéter une étape ou une action.
- Indica repetir un paso o una acción.

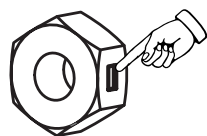

- Indicates the use of a centerlock nut. A nut with this marking will require some effort to tighten. This hardware was designed with this feature in order to prevent loosening later.
- Cette image indique l'usage d'un écrou de blocage central. Un écrou avec ce marquage requerra plus d'effort pour le serrer. Cet écrou a été conçu avec cette fonction afin d'empêcher son desserrage plus tard.
- Indica el uso de una tuerca de bloque central. Una tuerca con esta marca requerirá un poco de esfuerzo para apretarlo. Esta tuerca fue diseñada con esta característica con el fin de evitar su aflojamiento más tarde.

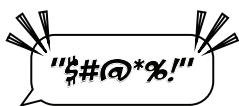

- Indicates a specific step is harder to perform.
- Indique qu'une étape spécifique est plus difficile à exécuter.
- Indica que un paso específico es más difícil de realizar.



- Indicates that one should only hand-tighten the hardware until instructed otherwise.
- Indique qu'il ne faut serrer la quincaillerie qu'à la main jusqu'à ce que l'on reçoive des instructions contraires.
- Indica que sólo se debe apretar a mano el herraje hasta que indique lo contrario.



## WARNINGS & NOTICES / ADVERTENCIAS ET AVIS / AVERTISSEMENTS Y AVISOS

### English:

- **Failure to follow these warnings may result in serious injury or property damage and will void warranty.**
- To ensure safety, do not attempt to assemble this product without following the instructions carefully.
- Assemble the product on level ground.
- Be aware that plastic pieces can be damaged by overtightening the screws. To avoid damage, we strongly recommend the use of a drill with a low torque setting. A #2 Phillips screwdriver may also be used.
- Two capable adults are required for assembly.
- All who participate in the assembly process should wear safety glasses throughout the assembly.
- Do not use or store hot objects on or near the product.
- Proper and complete assembly are essential to reduce the risk of accident or injury.
- Check all hardware for tightness before and during the usage season.
- Additional warnings may be found toward the end of this document.
- **Most injuries are caused by misuse and/or not following instructions. Use caution when using this product.**

### Français :

- **Le non-respect de ces avertissements peut entraîner, en conséquence, des blessures sérieuses ou dommages à la propriété et annulera la garantie.**
- Pour assurer la sécurité, ne pas tenter d'assembler ce produit sans suivre attentivement les instructions.
- Assembler ce produit sur une surface nivelée.
- Il est possible d'endommager les pièces en plastique en serrant excessivement les vis. Pour éviter d'endommager le plastique, nous recommandons vivement l'usage d'une perceuse électrique de faible puissance. Un tournevis cruciforme n° 2 aussi peut être utilisé.
- Deux adultes sont requis pour assembler ce produit.
- Toutes les personnes qui participent à l'assemblage doivent porter des lunettes de sécurité tout le long de l'assemblage.
- Ne pas utiliser ou conserver les objets chauds sur ou dans ce produit.
- L'assemblage correct et complet est essentiel pour réduire le risque des dangers ou des blessures.
- Bien serrer toute la quincaillerie avant et au cours de la période d'usage.
- Il y a des avertissements supplémentaires vers la fin de ce document.
- **La plupart des blessures sont causées par l'abus et/ou par le non-respect des instructions. Faire attention en utilisant ce produit.**

### Español:

- **El incumplimiento de seguir estas advertencias puede resultar en lesiones graves o daño a la propiedad y anulará la garantía.**
- Para asegurar la seguridad, no intentar armar este producto sin seguir detenidamente las instrucciones.
- Ensamblar el producto sobre una superficie nivelada.
- Es posible endañar las piezas de plástico por apretar los tornillos. Para evitar dañar el plástico, recomendamos el uso un taladro eléctrico de baja potencia. Se puede usar también un destornillador de punta Phillips n° 2.
- Dos adultos competentes son requeridos para ensamblar el producto.
- Todos los que participan en el ensamble del producto deben llevar gafas de seguridad a lo largo del ensamble.
- No usar ni almacenar objetos calientes en o cerca de este producto.
- El armado propio y completo es esencial para reducir el riesgo de accidentes y lesiones.
- Apretar todo el herraje antes de y durante la temporada de uso.
- Se pueden encontrar unas advertencias adicionales cerca del fin de las instrucciones.
- **La mayoría de las lesiones son causadas por el uso erróneo y/o el incumplimiento de seguir las instrucciones. Tener cuidado al usar este producto.**



# PARTS IDENTIFIER / IDENTIFICATEUR DE PIÈCES / IDENTIFICADOR DE PIEZAS

## LARGE PARTS / GRANDES PIÈCES / PIEZAS GRANDES

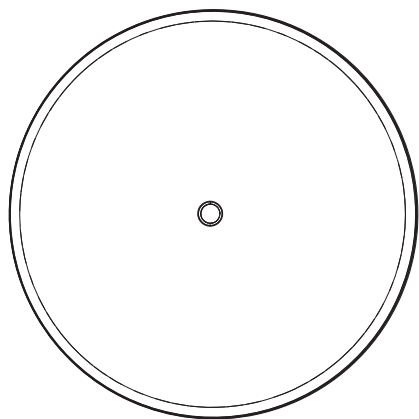

BAC (x1)



BAD (x3)



BDF (x3)

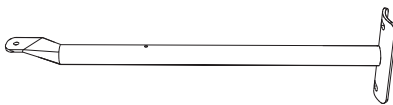

BDE (x3)

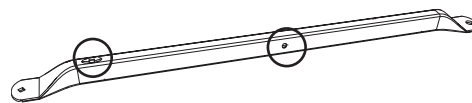

BBU (x3)

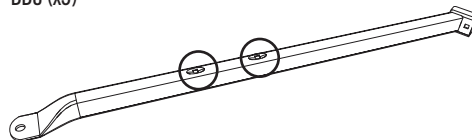

BBV (x3)

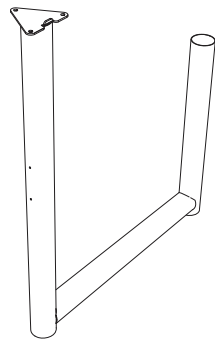

BAE (x3)

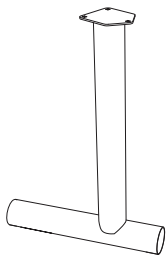

BDG (x3)

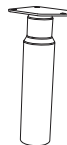

BBY (x3)



BBW (x6)



BBX (x6)



BBZ (x1)

## HARDWARE / QUINCAILLERIE / HERRAJE



# 1

## TABLE TOP ASSEMBLY / ASSEMBLAGE DU DESSUS DE TABLE / ENSAMBLE DEL TABLERO



### HARDWARE REQUIRED / QUINCAILLERIE REQUISE / HERRAJE REQUERIDO

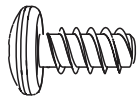

EZT (x6)

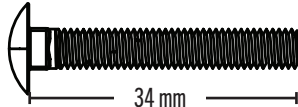

HRI (x6)

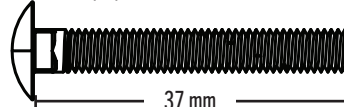

HRH (x3)

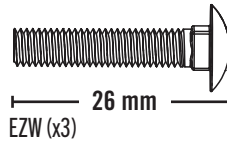

EZW (x3)

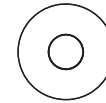

BBQ (x3)



BBP (x12)



### PARTS REQUIRED / PIÈCES REQUISES / PIEZAS REQUERIDAS

#### LARGE PARTS / GRANDES PIÈCES / PIEZAS GRANDES

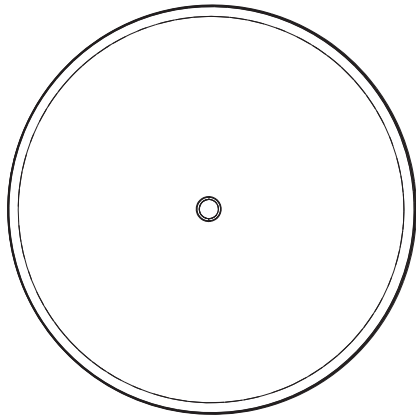

BAC (x1)

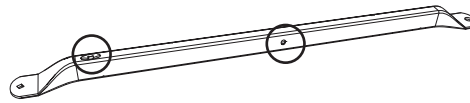

BBU (x3)

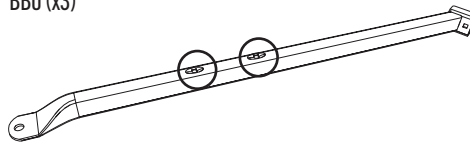

BBV (x3)



### TOOLS REQUIRED / OUTILS REQUIS / INSTRUMENTAL REQUERIDO



5/16 in/po (≈8 mm)

## ▶ SECTION 1 (CONTINUED) / SECTION 1 (SUITE) / SECCIÓN 1 (CONTINUACIÓN)

TOOLS AND HARDWARE REQUIRED / INSTRUMENTAL Y HERRAJE REQUERIDOS / OUTILS ET QUINCAILLERIE REQUIS



If you have trouble with this section, follow the code below to view a video on the assembly in this section.  
En cas de problèmes avec cette section, suivre le code en bas pour voir un vidéo sur l'assemblage à cette section.  
En caso de algún problema con esta sección, Seguir el código debajo para ver un vídeo sobre el ensamble en esta sección.

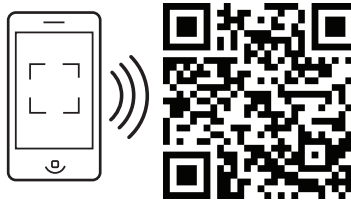

<http://go.lifetime.com/rpicnictop>



- There are two types of table top supports (BBU & BBV). Table top support 1 (BBU) comes with four holes—two of which are very close to each other at one end. Table top Support 2 (BBV) comes with four holes—two very close to each other near the center. It also has a mounting bracket on one end. These alternate when connecting them to one another.
- Il y a deux types de supports du tableau (BBU et BBV). Le support du tableau 1 (BBU) a quatre trous — dont deux sont proches vers l'extrémité. Le support du tableau 2 (BBV) aussi a quatre trous — dont deux sont proches vers le centre. Il faut utiliser un support de chaque type pour chacun des trois montages du pied. Ce support aussi a une équière de montage à une extrémité. S'alternent ces supports en attachant les uns aux autres.
- Hay dos tipos de soportes del tablero (BBU y BBV). El soporte del tablero 1 (BBU) tiene cuatro agujeros, dos de los cuales son cercanos el uno al otro a un extremo. El soporte del tablero 2 (BBV) tiene cuatro agujeros, dos de los cuales son cercanos el uno al otro en el centro. Se requieren uno de los dos tipos para cada uno de los tres montajes de la pata. Este soporte también tiene una abrazadera de montaje a un extremo. Se alternan estos soportes al conectarlos los unos a los otros.

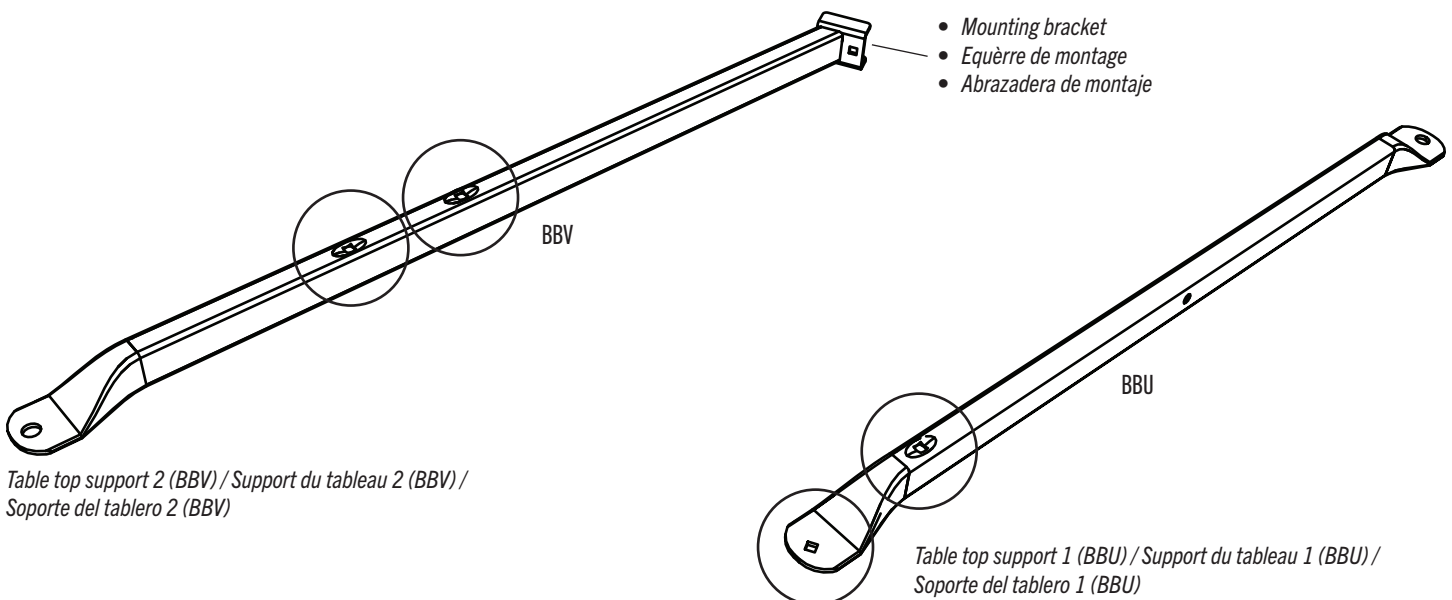

## ► SECTION 1 (CONTINUED) / SECTION 1 (SUITE) / SECCIÓN 1 (CONTINUACIÓN)

TOOLS AND HARDWARE REQUIRED / INSTRUMENTAL Y HERRAJE REQUERIDOS / OUTILS ET QUINCAILLERIE REQUIS

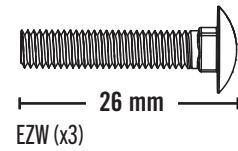
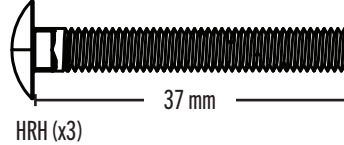
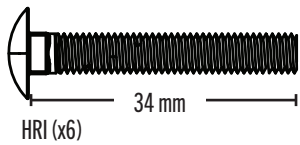

### 1.1

- Secure a **table top support 2 (BBV)** to a **table top support 1 (BBU)** at the angle shown. **Repeat this step two times.**
- Fixer un **support du tableau 2 (BBV)** à un **support du tableau 1 (BBU)** à l'angle illustré. **Répéter cette étape deux fois.**
- Fijar un **soporte del tablero 2 (BBV)** a un **soporte del tablero 1 (BBU)** al ángulo ilustrado. **Repetir este paso dos veces.**

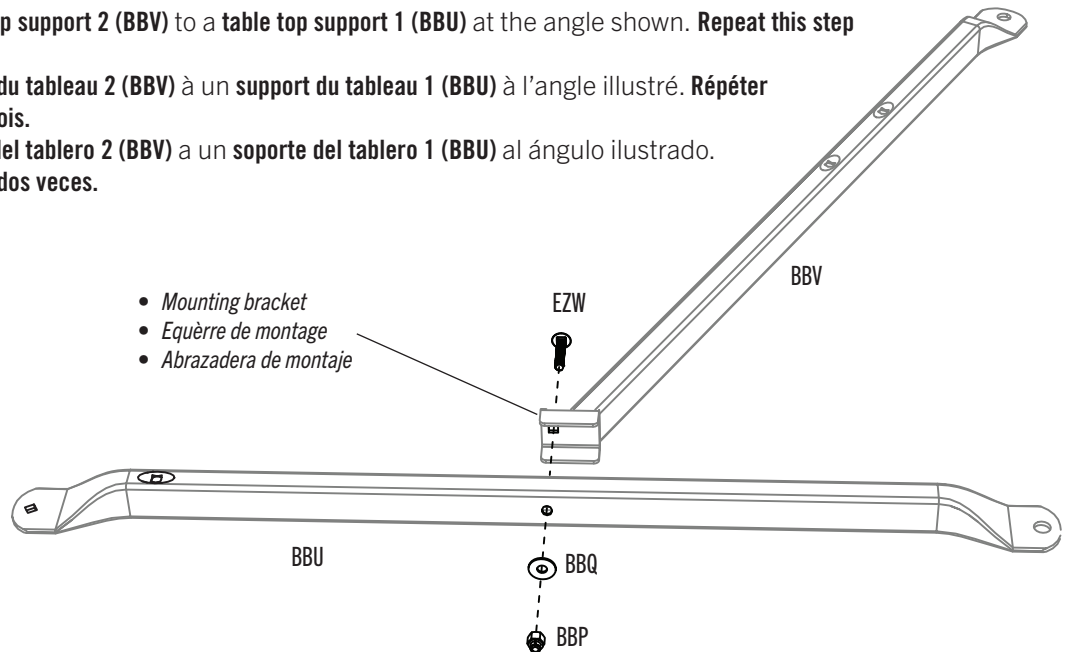

### 1.2



- Insert two (2) **bolts (HRH & HRI)** through the table top support 1 and one (1) **bolt (HRI)** through table top Support 2. Hand tighten the three bolts with **cap nuts (BBP)**. **Repeat this step two times.**
- Insérer deux (2) **boulons (HRH et HRI)** à travers le support du tableau 1 et un (1) **boulon (HRI)** à travers le support du tableau 2. Attacher à la main les trois boulons à l'aide de trois (3) **écrous borgnes (BBP)**. **Répéter cette étape deux fois.**
- Insertar dos (2) **pernos (HRH y HRI)** por el soporte del tablero 1 y un (1) **perno (HRI)** por el soporte del tablero 2. Sujetarlos a mano usando tres (3) **tuercas ciegas (BBP)**. **Repetir este paso dos veces.**

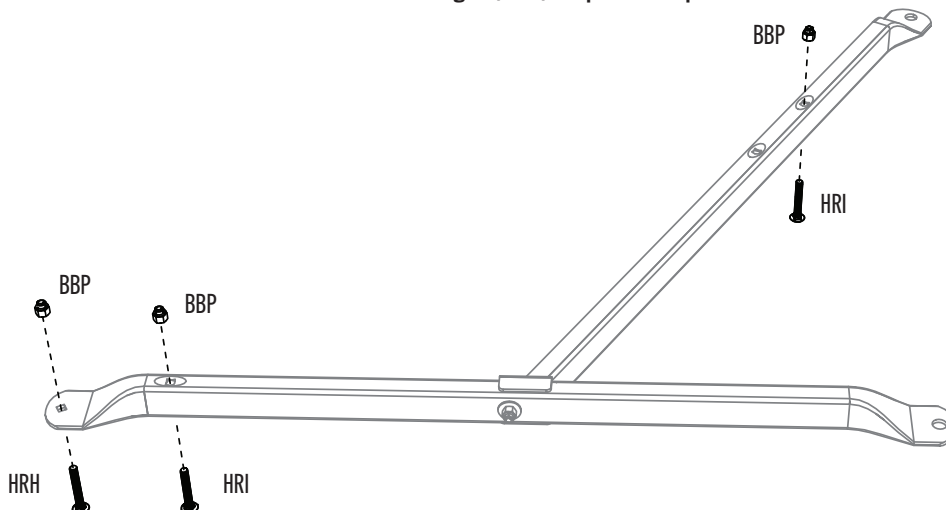

## ► SECTION 1 (CONTINUED) / SECTION 1 (SUITE) / SECCIÓN 1 (CONTINUACIÓN)

TOOLS AND HARDWARE REQUIRED / INSTRUMENTAL Y HERRAJE REQUERIDOS / OUTILS ET QUINCAILLERIE REQUIS



### 1.3

- Set one of the table top support assemblies down on the floor as shown. **Remove the cap nut indicated.**
- Placer un des assemblages du support du tableau par terre comme illustré. **Enlever l'écrou borgne indiqué.**
- Colocar uno de los ensambles del soporte del tablero sobre el suelo como se muestra. **Retirar la tuerca ciega indicada.**

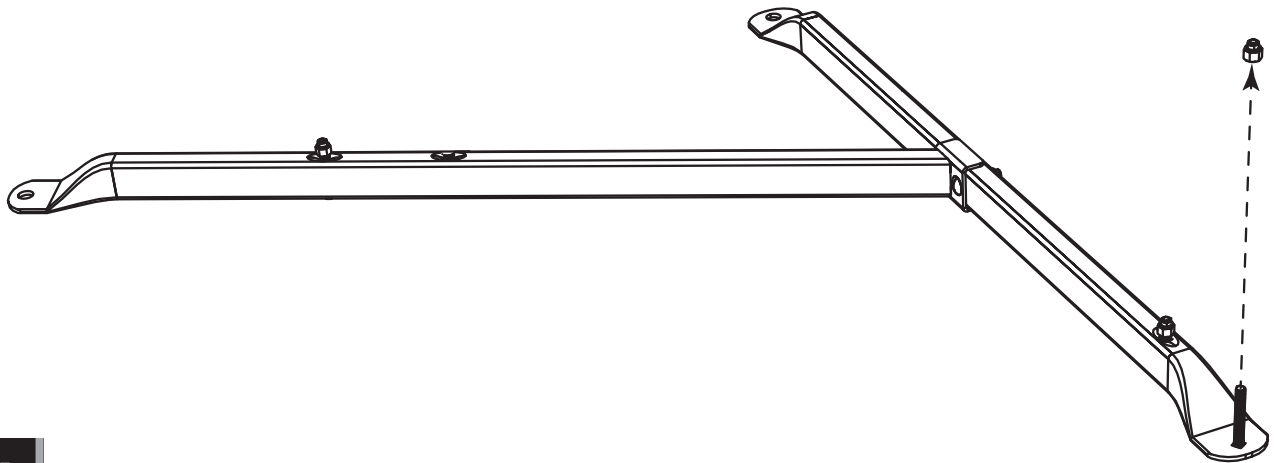

### 1.4

- Set a second table top support assembly in the orientation shown down over the bolt indicated. **Only hand tighten the cap nut for now.**
- Placer un deuxième assemblage du support du tableau dans la direction indiquée sur le boulon indiqué. **Serrer l'écrou borgne à main en ce moment.**
- Colocar un segundo ensamble del soporte del tablero con la orientación indicada sobre el perno indicado. **Apretar la tuerca ciega sólo a mano en este momento.**

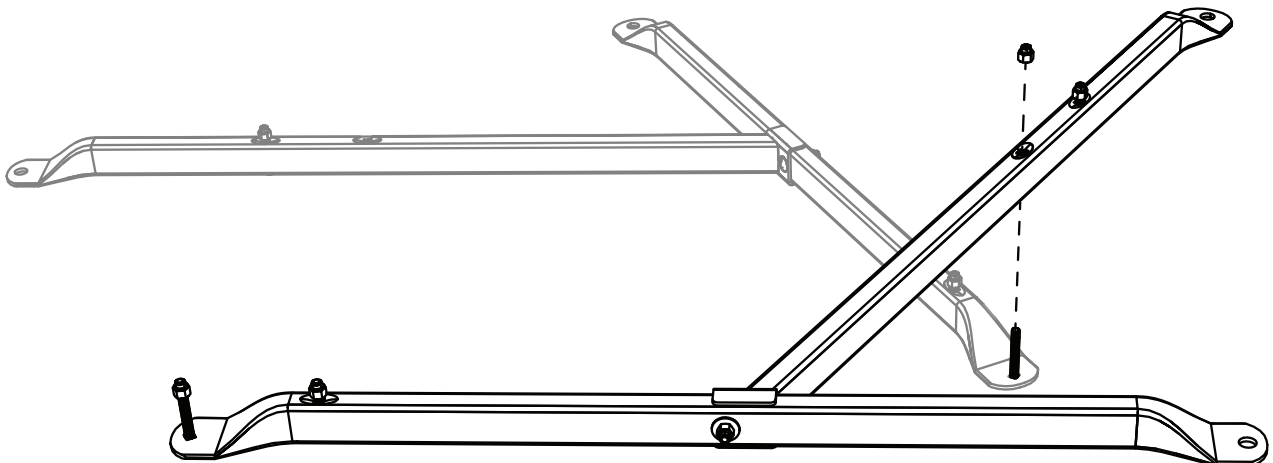

## ► SECTION 1 (CONTINUED) / SECTION 1 (SUITE) / SECCIÓN 1 (CONTINUACIÓN)

TOOLS AND HARDWARE REQUIRED / INSTRUMENTAL Y HERRAJE REQUERIDOS / OUTILS ET QUINCAILLERIE REQUIS



- *The assembly should now look like the one below.*
- *L'assemblage doit apparaître comme l'image ci-dessous.*
- *El ensamble debe aparecer como la imagen debajo.*

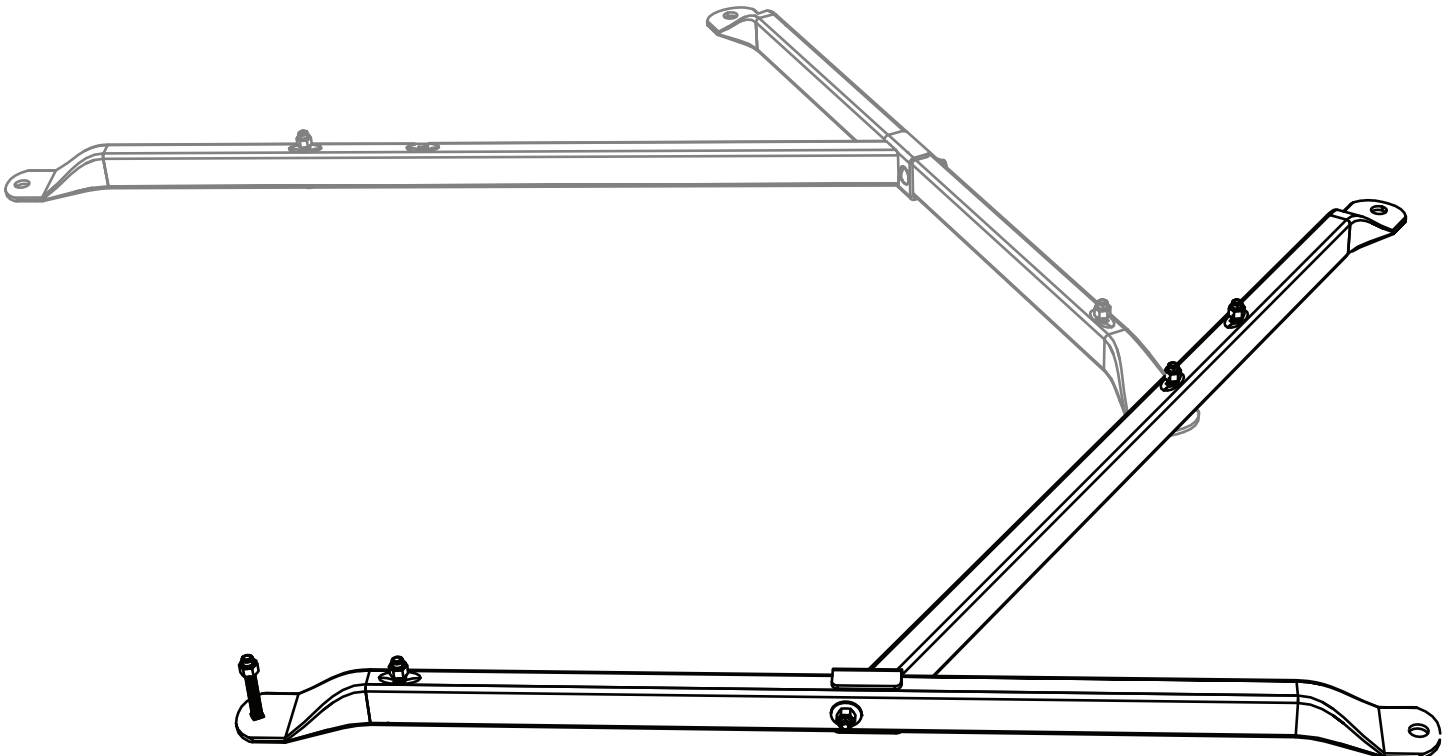

## ► SECTION 1 (CONTINUED) / SECTION 1 (SUITE) / SECCIÓN 1 (CONTINUACIÓN)

TOOLS AND HARDWARE REQUIRED / INSTRUMENTAL Y HERRAJE REQUERIDOS / OUTILS ET QUINCAILLERIE REQUIS



### 1.5

- Remove the cap nuts from the bolts at the ends of the two table top support 1 assemblies, and attach the last table top support assembly to the previous two. **Only hand tighten the nuts for now.**
- Enlever les écrous borgnes des boulons aux extrémités des deux assemblages du support du tableau 1, et attacher le dernier assemblage du support du tableau aux deux assemblages précédents. **Serrer les écrous borgnes à la main en ce moment.**
- Retirar las tuercas ciegas de los pernos a los extremos de los dos ensambles del soporte del tablero 1, y sujetar el último ensamble del soporte del tablero a los dos ensambles anteriores. **Apretar las tuercas sólo a mano en este momento.**

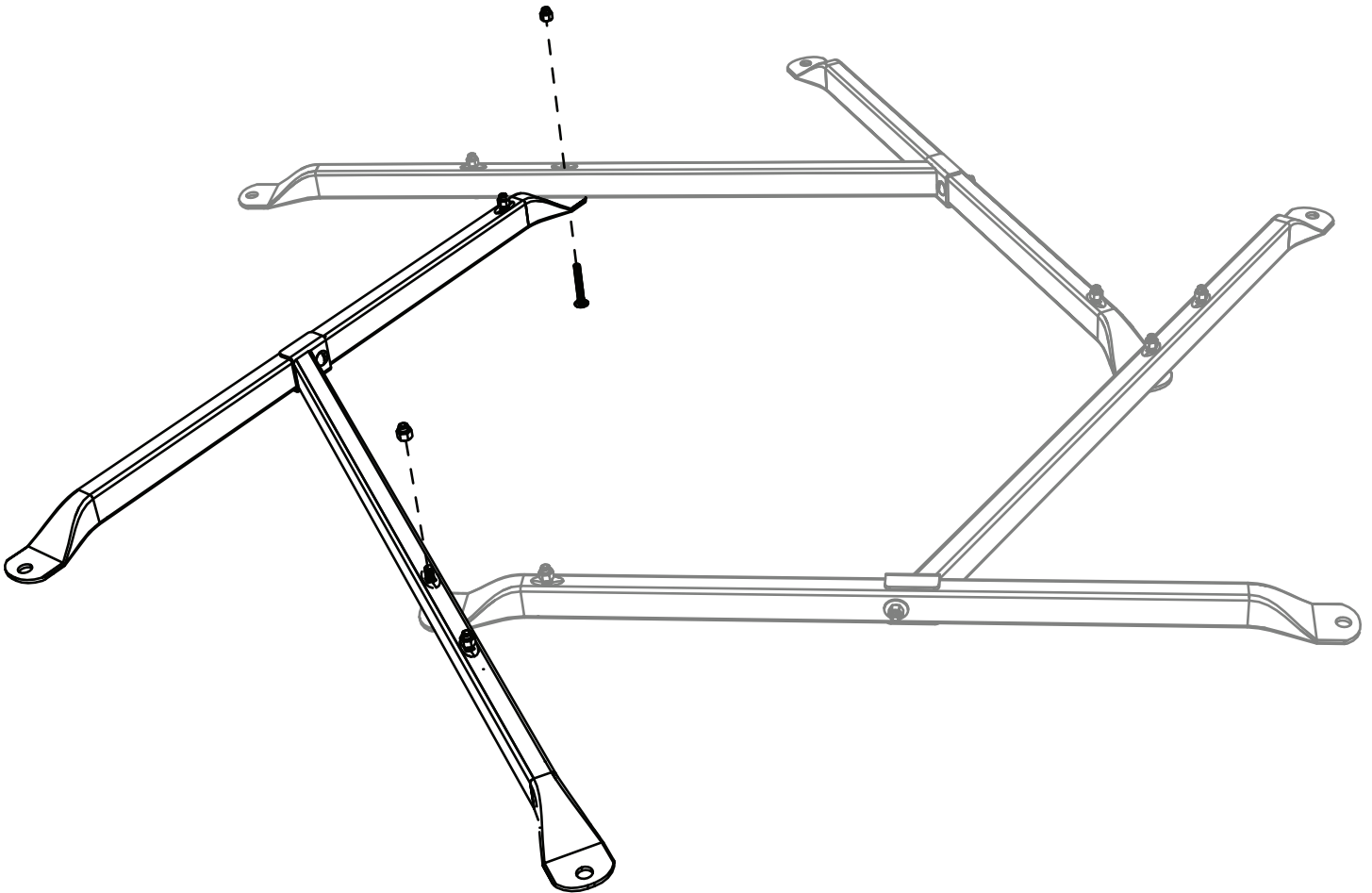

## ► SECTION 1 (CONTINUED) / SECTION 1 (SUITE) / SECCIÓN 1 (CONTINUACIÓN)

TOOLS AND HARDWARE REQUIRED / INSTRUMENTAL Y HERRAJE REQUERIDOS / OUTILS ET QUINCAILLERIE REQUIS



- The assembly should now look like the one below.
- L'assemblage doit apparaître comme l'image ci-dessous.
- El ensamble debe aparecer como la imagen debajo.

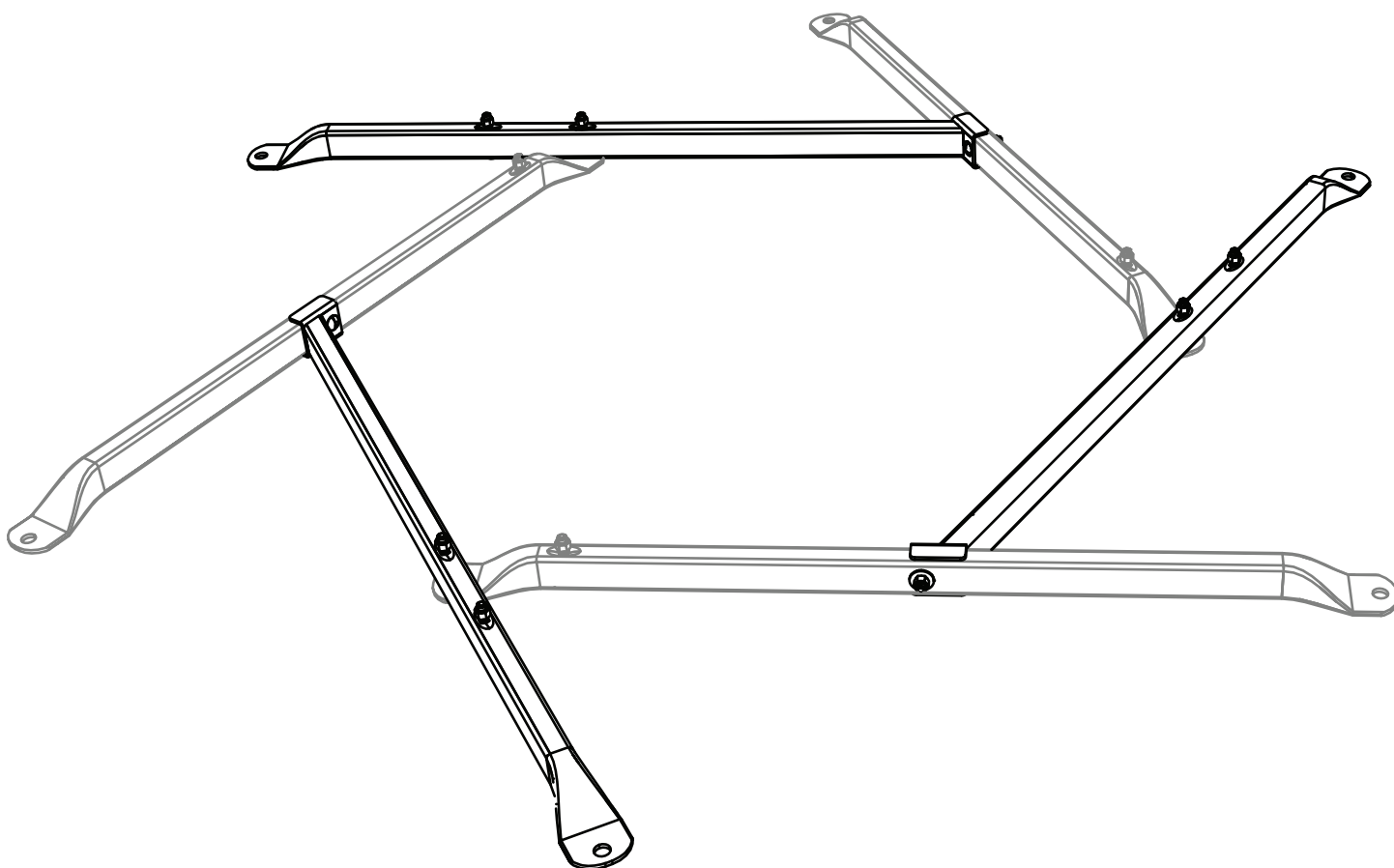

## ► SECTION 1 (CONTINUED) / SECTION 1 (SUITE) / SECCIÓN 1 (CONTINUACIÓN)

TOOLS AND HARDWARE REQUIRED / INSTRUMENTAL Y HERRAJE REQUERIDOS / OUTILS ET QUINCAILLERIE REQUIS



### 1.6

- There are six (6) screw holes (shown in black) bosses along the outer rim of the underside of the **table top (BAC)**. Set the assembly inside the table top and turn it until the holes in the six table top supports align with the six screw holes in the table top.
- There are six (6) trous de fixation (illustrés en noir) le long de la bordure externe de la surface inférieure du **tableau (BAC)**. Mettre l'assamblage de supports dans l'intérieur de tableau, et tourner-le jusqu'à ce que les six trous dans les supports du tableau 2 s'alignent avec les six trous de fixation dans le tableau.
- Hay seis (6) agujeros de fijación (ilustrados en negro) a lo largo del borde externo de la superficie inferior del **tablero (BAC)**. Meter el ensamble de soportes dentro del tablero, y girarlo hasta que los seis agujeros en los soportes se alineen con los seis agujeros de fijación en el tablero.

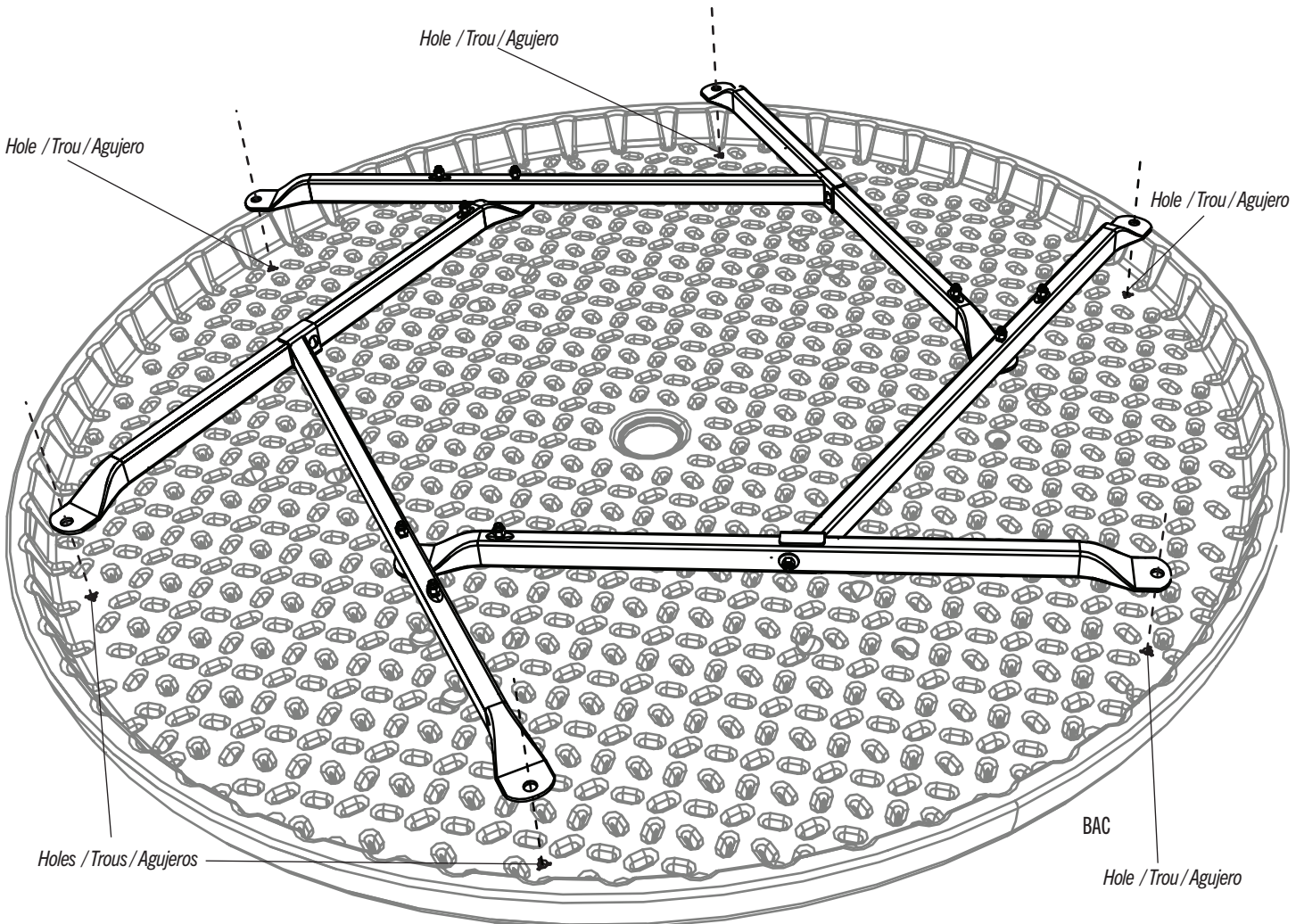

## ► SECTION 1 (CONTINUED) / SECTION 1 (SUITE) / SECCIÓN 1 (CONTINUACIÓN)

TOOLS AND HARDWARE REQUIRED / INSTRUMENTAL Y HERRAJE REQUERIDOS / OUTILS ET QUINCAILLERIE REQUIS

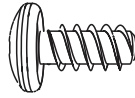

EZT (x6)

1.7

- With the holes aligned, secure the support assembly to the table top using six (6) screws (EZT). **Do not overtighten.**
- Avec les trous alignés, attacher l'assemblage de supports au tableau à l'aide de six (6) vis (EZT). **Ne pas trop serrer.**
- Con los agujeros alineados, sujetar el ensamble de soportes al tablero usando seis (6) tornillos (EZT). **No apretar demasiado.**

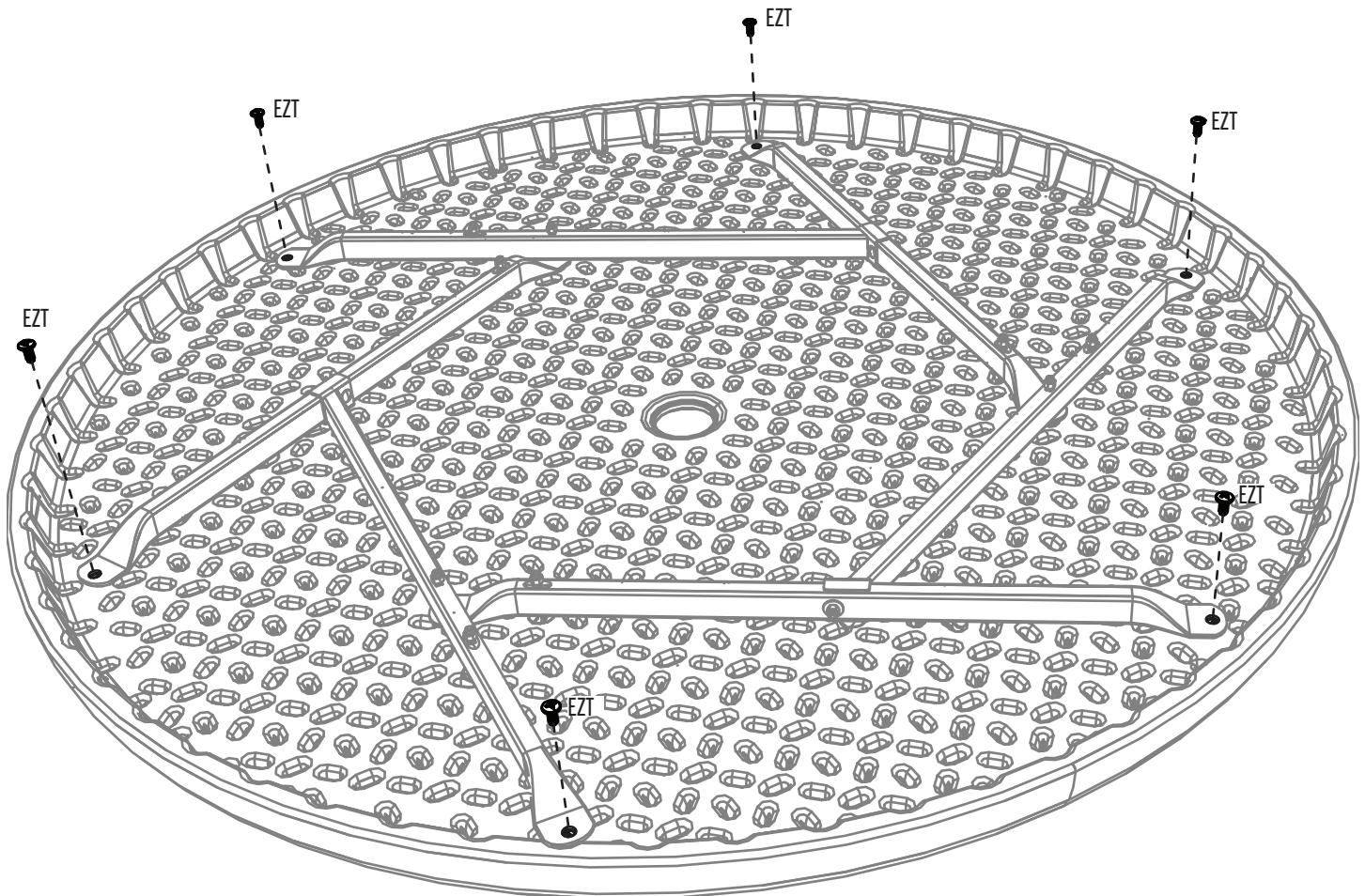

# 2

## TABLE LEG ASSEMBLY / ASSEMBLAGE DES PIEDS / ENSAMBLE DE LAS PATAS



### HARDWARE REQUIRED / QUINCAILLERIE REQUISE / HERRAJE REQUERIDO

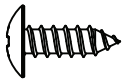

AYW (x21)



### PARTS REQUIRED / PIÈCES REQUISES / PIEZAS REQUERIDAS

#### LARGE PARTS / GRANDES PIÈCES / PIEZAS GRANDES

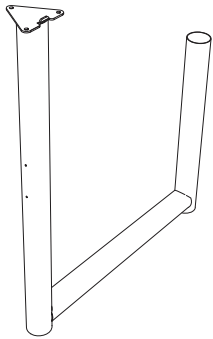

BAE (x3)

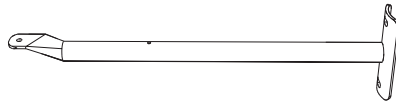

BDE (x3)



BBX (x6)



### TOOLS REQUIRED / OUTILS REQUIS / INSTRUMENTAL REQUERIDO



5/16 in/po (≈8 mm)

## ► SECTION 2 (CONTINUED) / SECTION 2 (SUITE) / SECCIÓN 2 (CONTINUACIÓN)

TOOLS AND HARDWARE REQUIRED / INSTRUMENTAL Y HERRAJE REQUERIDOS / OUTILS ET QUINCAILLERIE REQUIS

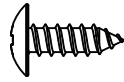

AYW (x12)



- If you have trouble with this section, follow the code below to view a video on the assembly in this section.
- En cas de problèmes avec cette section, suivre le code en bas pour voir un vidéo sur l'assemblage à cette section.
- En caso de algún problema con esta sección, Seguir el código debajo para ver un video sobre el ensamble en esta sección.

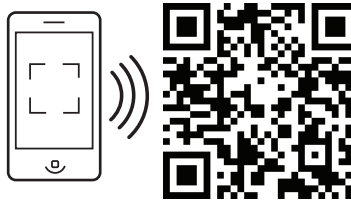

<http://go.lifetime.com/rpicniclegs>

### 2.1

- Turn a **table leg (BAE)** upside down, and press two (2) **foot caps (BBX)** onto the bottom as shown. Secure with two (2) **screws (AYW)** for each foot cap. **Repeat this step for the other two table legs.**
- Tourner un **piéd (BAE)**, et pousser deux (2) **capuchons (BBX)** sur la partie inférieure comme illustré. Fixer-les au pied à l'aide de deux (2) **vis (AYW)** pour chaque capuchon. **Répéter cette étape pour les autres deux pieds.**
- De vuelta una **pata (BAE)**, y empujar dos (2) **tapones (BBX)** sobre la parte inferior de la pata como se muestra. Fijarlos a la pata usando dos (2) **tornillos (AYW)** para cada tapón. **Repetir este paso para las otras dos patas.**

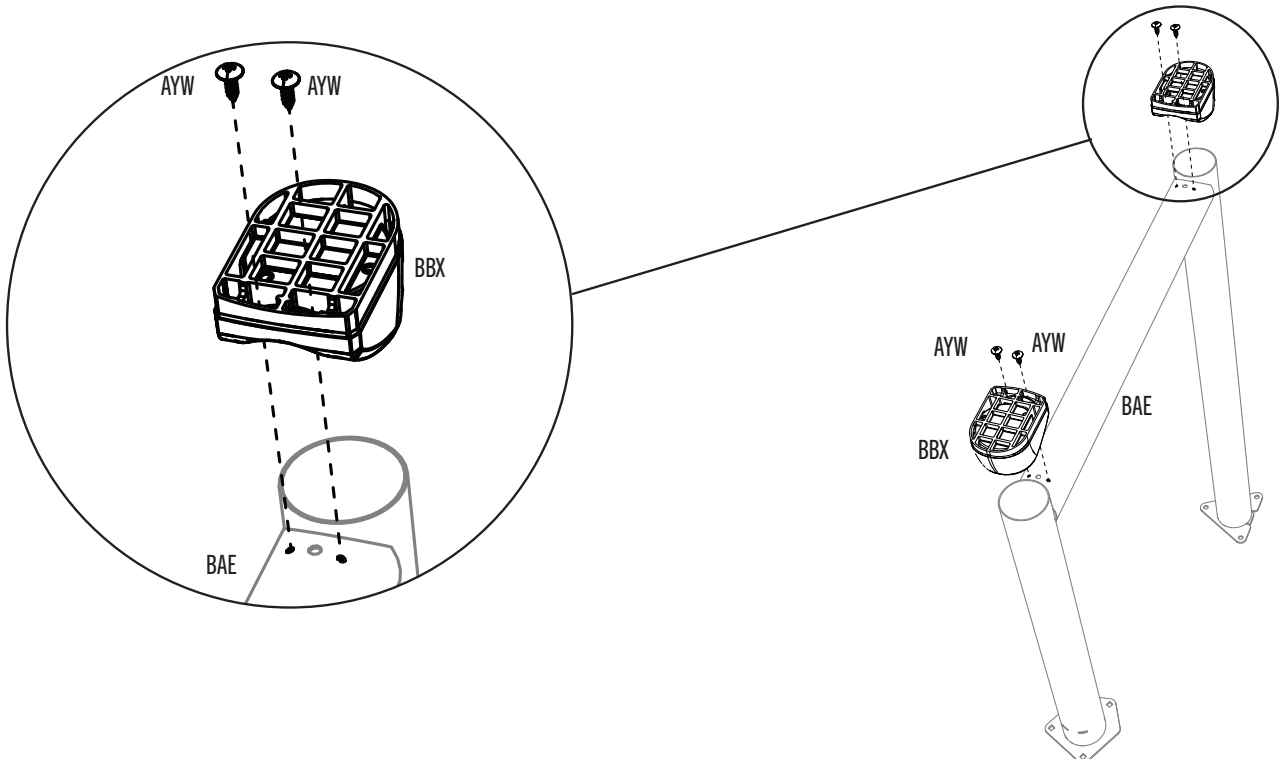

## ► SECTION 2 (CONTINUED) / SECTION 2 (SUITE) / SECCIÓN 2 (CONTINUACIÓN)

TOOLS AND HARDWARE REQUIRED / INSTRUMENTAL Y HERRAJE REQUERIDOS / OUTILS ET QUINCAILLERIE REQUIS



### 2.2

- Remove the nine cap nuts indicated from the table top supports.
- Enlever les neuf écrous borgnes indiqués des supports du tableau.
- Retirar las nueve tuercas ciegas indicadas de los soportes del tablero.

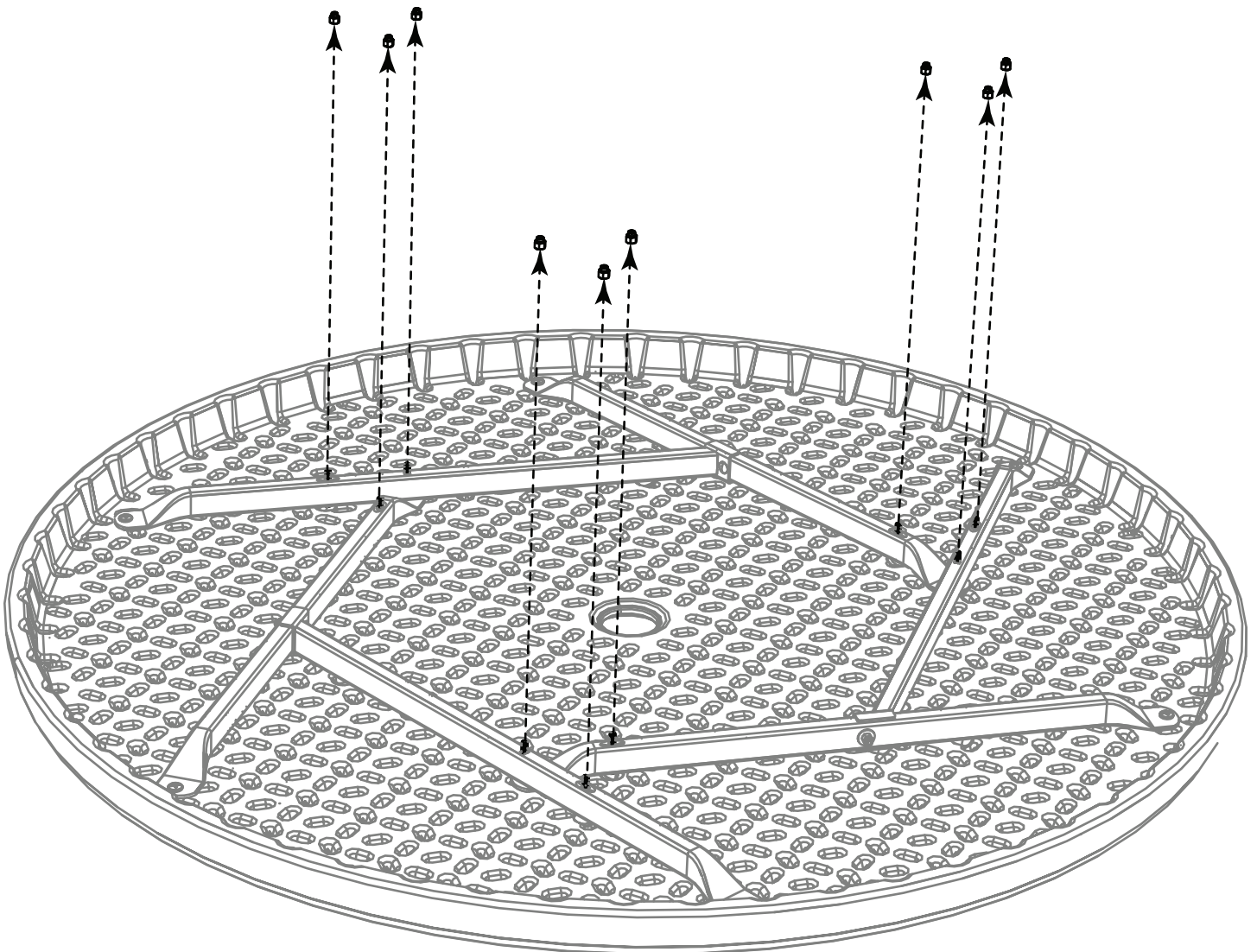

## ► SECTION 2 (CONTINUED) / SECTION 2 (SUITE) / SECCIÓN 2 (CONTINUACIÓN)

TOOLS AND HARDWARE REQUIRED / INSTRUMENTAL Y HERRAJE REQUERIDOS / OUTILS ET QUINCAILLERIE REQUIS



### 2.3

- Set one of the table leg assemblies over the three exposed bolts, and secure by hand using the three cap nuts you removed in step 2.2. **Note the orientation of the leg.**
- Mettre un des assemblages de pied de la table sur les trois boulons exposés, et attacher-le à la main à l'aide des trois écrous borgnes enlevés dans l'étape 2.2. **Noter l'orientation du pied.**
- Meter uno de los ensambles de pata de la mesa sobre los tres pernos expuestos, y sujetarlo a mano usando las tres tuercas ciegas retiradas en el paso 2.2. **Notar la orientación de la pata.**

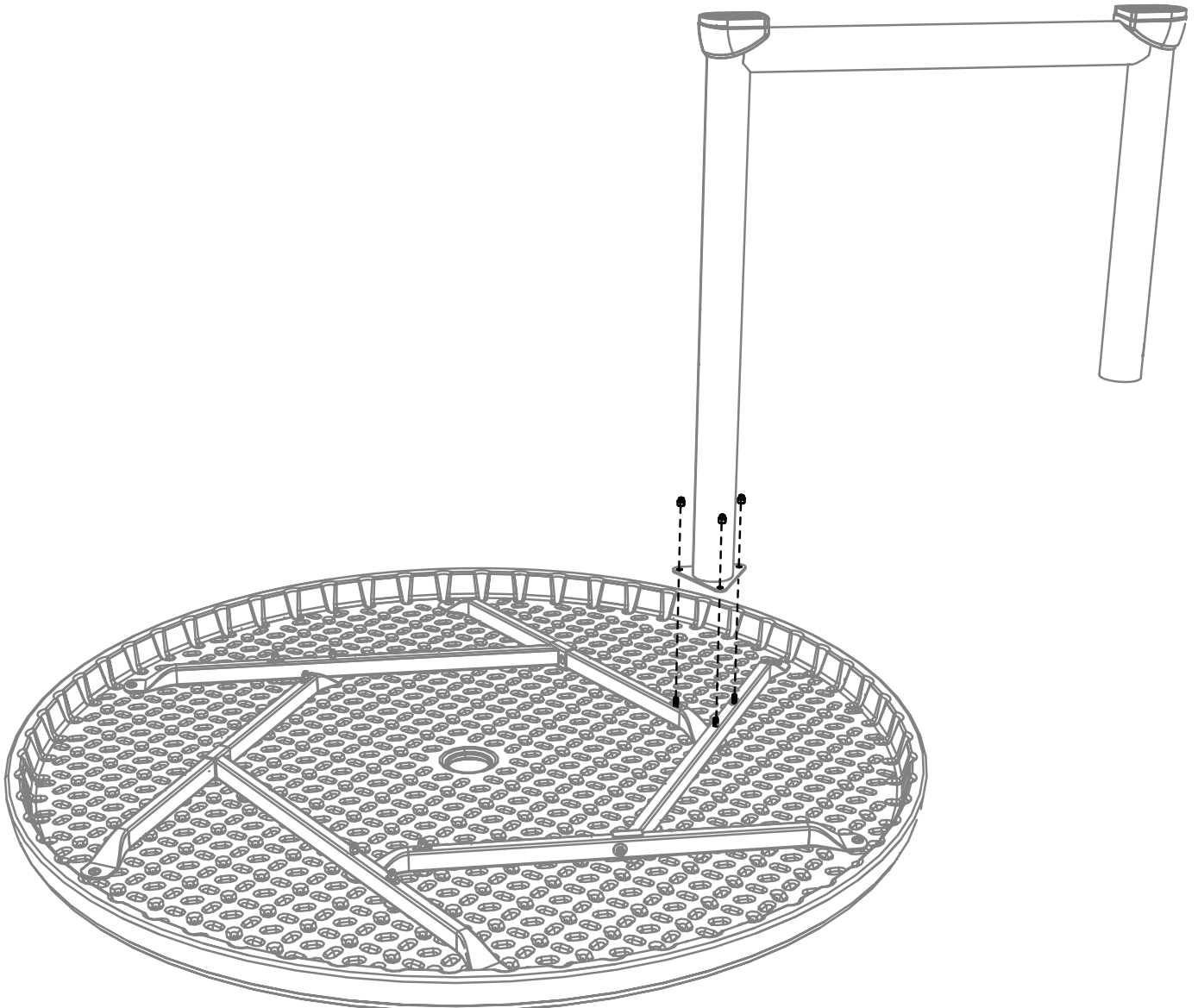

## ► SECTION 2 (CONTINUED) / SECTION 2 (SUITE) / SECCIÓN 2 (CONTINUACIÓN)

TOOLS AND HARDWARE REQUIRED / INSTRUMENTAL Y HERRAJE REQUERIDOS / OUTILS ET QUINCAILLERIE REQUIS



### 2.4

- Set a second table leg assembly over the next set of exposed bolts, and secure by hand using the three cap nuts you removed in step 2.2. **Note the orientation of the legs.**
- Mettre un deuxième assemblage de pied de la table sur la prochaine série de trois boulons exposés, et attacher-le à la main à l'aide des trois écrous borgnes enlevés dans l'étape 2.2. **Noter l'orientation des pieds.**
- Meter un segundo ensamble de pata de la mesa sobre el próximo juego de tres pernos expuestos, y sujetarlo a mano usando las tres tuercas ciegas retiradas en el paso 2.2. **Notar la orientación de las patas.**

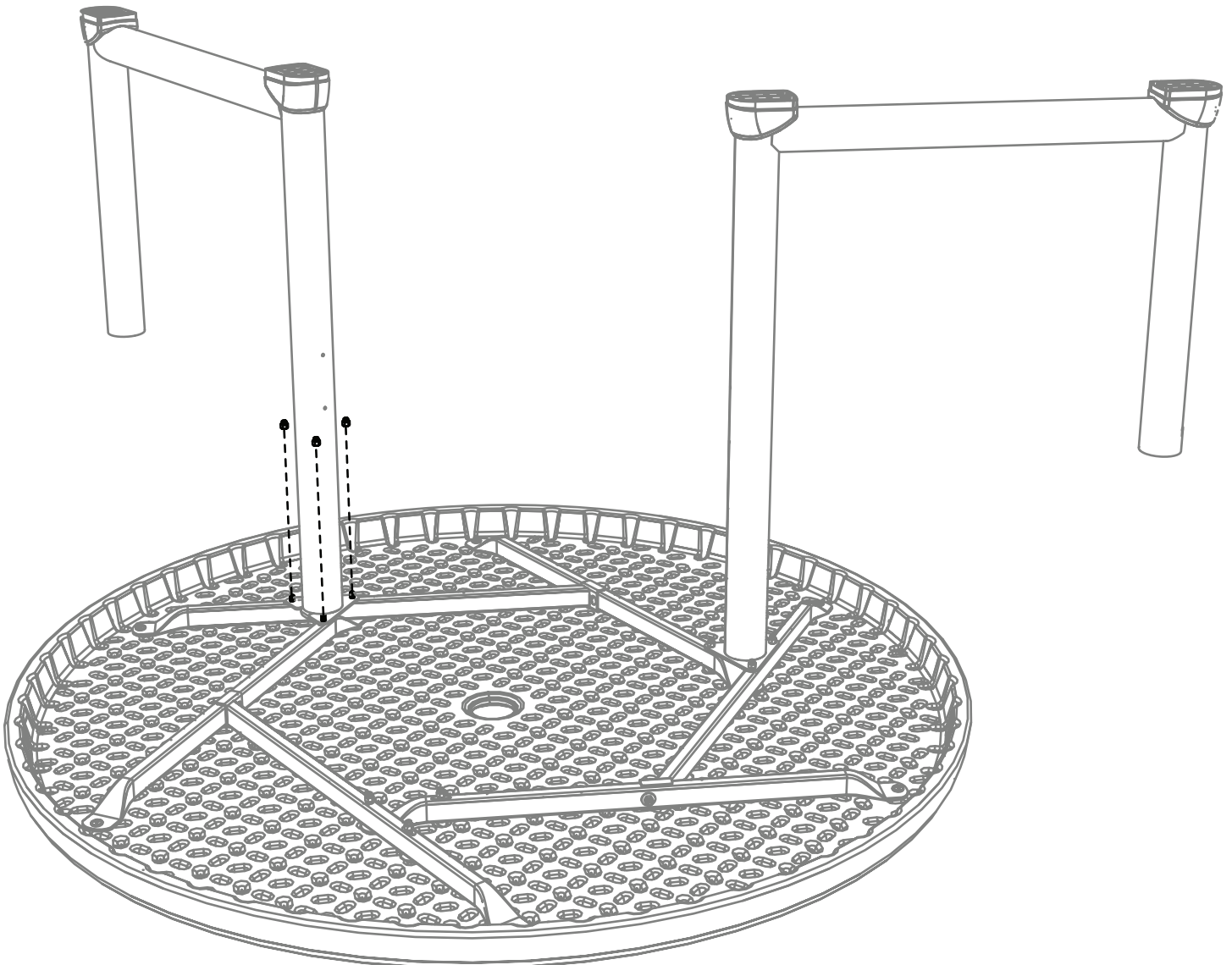

## ► SECTION 2 (CONTINUED) / SECTION 2 (SUITE) / SECCIÓN 2 (CONTINUACIÓN)

TOOLS AND HARDWARE REQUIRED / INSTRUMENTAL Y HERRAJE REQUERIDOS / OUTILS ET QUINCAILLERIE REQUIS



### 2.5

- Set the third table leg assembly over the last set of exposed bolts, and secure by hand using the three cap nuts you removed in step 2.2. **Note the orientation of the legs.**
- Mettre le troisième assemblage de pied de la table sur la dernière série de trois boulons exposés, et attacher-le à la main à l'aide des trois écrous borgnes enlevés dans l'étape 2.2. **Noter l'orientation des pieds.**
- Meter el tercer ensamble de pata de la mesa sobre el último juego de tres pernos expuestos, y sujetarlo a mano usando las tres tuercas ciegas retiradas en el paso 2.2. **Notar la orientación de las patas.**

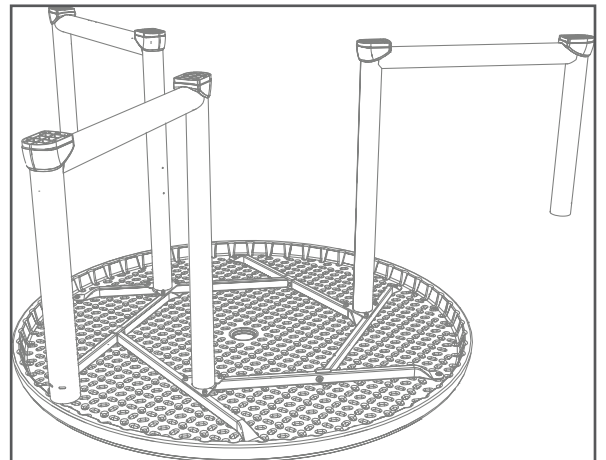
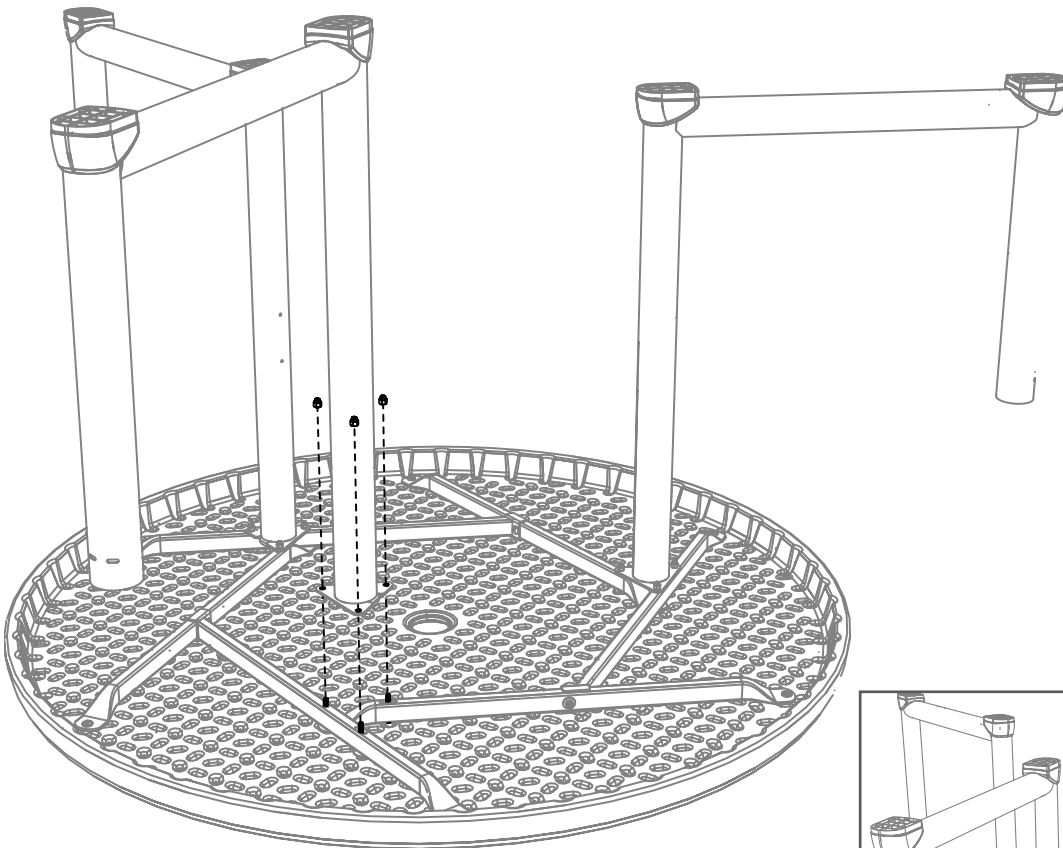

## ► SECTION 2 (CONTINUED) / SECTION 2 (SUITE) / SECCIÓN 2 (CONTINUACIÓN)

TOOLS AND HARDWARE REQUIRED / INSTRUMENTAL Y HERRAJE REQUERIDOS / OUTILS ET QUINCAILLERIE REQUIS

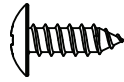

AYW (x3)

### 2.6

- Secure the three **center leg braces (BDE)** together so they overlap one another as shown.
- Fixer les trois **support centraux des pieds (BDE)** les uns les autres pour qu'ils se chevauchent comme illustré.
- Fijar los tres **soportes centrales de las patas (BDE)** los unos a los otros para que ellos se solapen como se muestra.

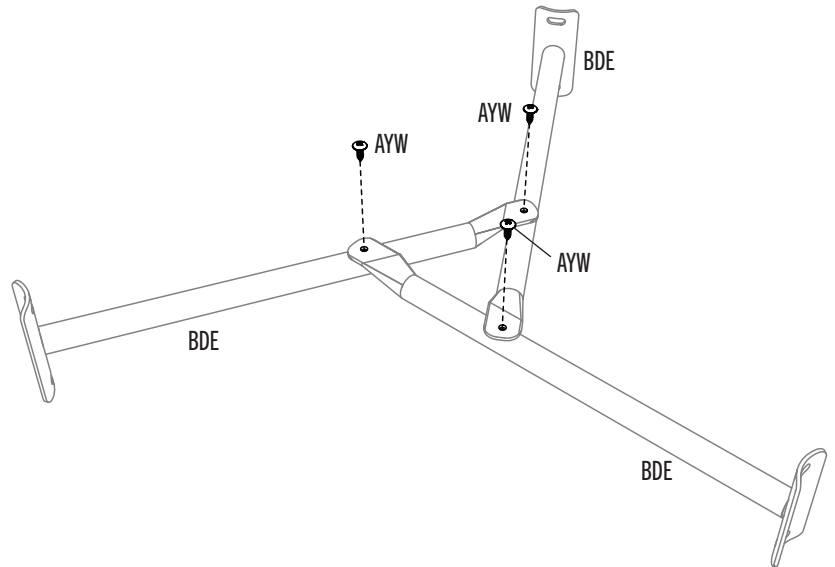

### 2.7

- Slide center leg brace assembly down in between the legs until the holes line up with the holes in the legs. **Note the orientation of the supports. Since the table is upside down in this image, so are the supports—screw heads are underneath the supports.**
- Faire glisser l'assemblage des supports centraux entre les pieds jusqu'à ce que les trous s'alignent avec les trous dans les pieds. **Noter l'orientation des supports. Depuis que la table est tournée, les supports sont aussi tournés — les têtes des vis sont en dessous des supports.**
- Deslizar el ensamble de soportes centrales entre las patas hasta que los agujeros se alineen con los agujeros en las patas. **Notar la orientación de los soportes. Ya que la mesa está invertida en este imagen, los soportes también son invertidos—las cabezas de los tornillos están ubicados debajo de los soportes.**

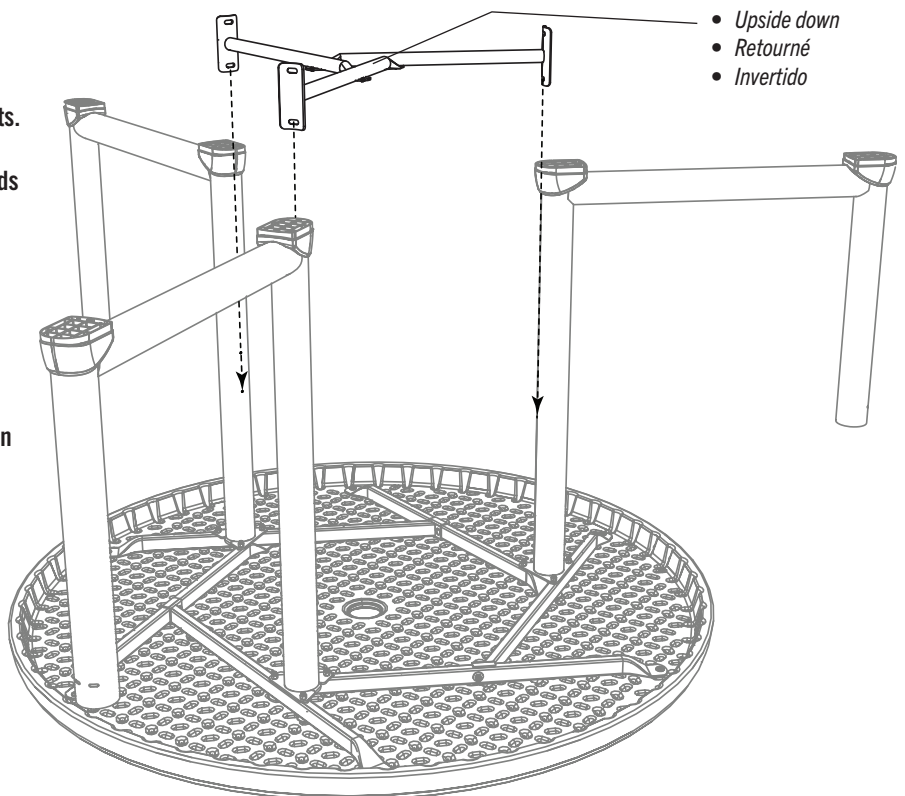

## ► SECTION 2 (CONTINUED) / SECTION 2 (SUITE) / SECCIÓN 2 (CONTINUACIÓN)

TOOLS AND HARDWARE REQUIRED / INSTRUMENTAL Y HERRAJE REQUERIDOS / OUTILS ET QUINCAILLERIE REQUIS



5/16 in/po  
(≈8 mm)



AYW (x6)

### 2.8

- Secure the assembly to the legs using two (2) **screws (AYW)** for each center support. **Tighten all hardware now.**
- Fixer l'assemblage aux pieds à l'aide de deux (2) **vis (AYW)** pour chaque support central. **Serrer toute la quincaillerie maintenant.**
- Fijar el ensamble a las patas usando dos (2) **tornillos (AYW)** para cada soporte central. **Apretar todo el herraje ahora.**

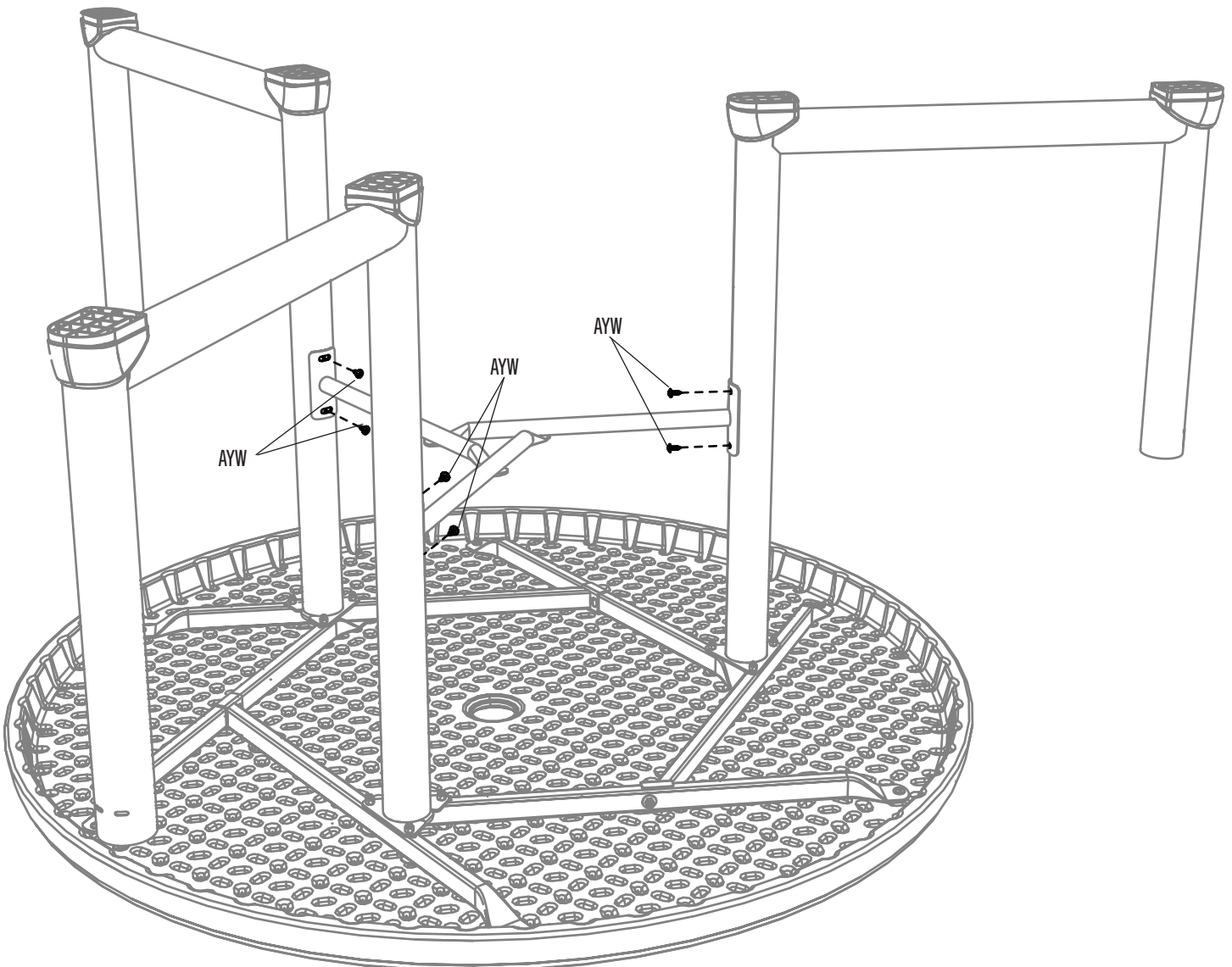

## ► SECTION 2 (CONTINUED) / SECTION 2 (SUITE) / SECCIÓN 2 (CONTINUACIÓN)

TOOLS AND HARDWARE REQUIRED / INSTRUMENTAL Y HERRAJE REQUERIDOS / OUTILS ET QUINCAILLERIE REQUIS



- The assembly should now look like the one below.
- L'assemblage doit apparaître comme l'image ci-dessous.
- El ensamble debe aparecer como la imagen debajo.

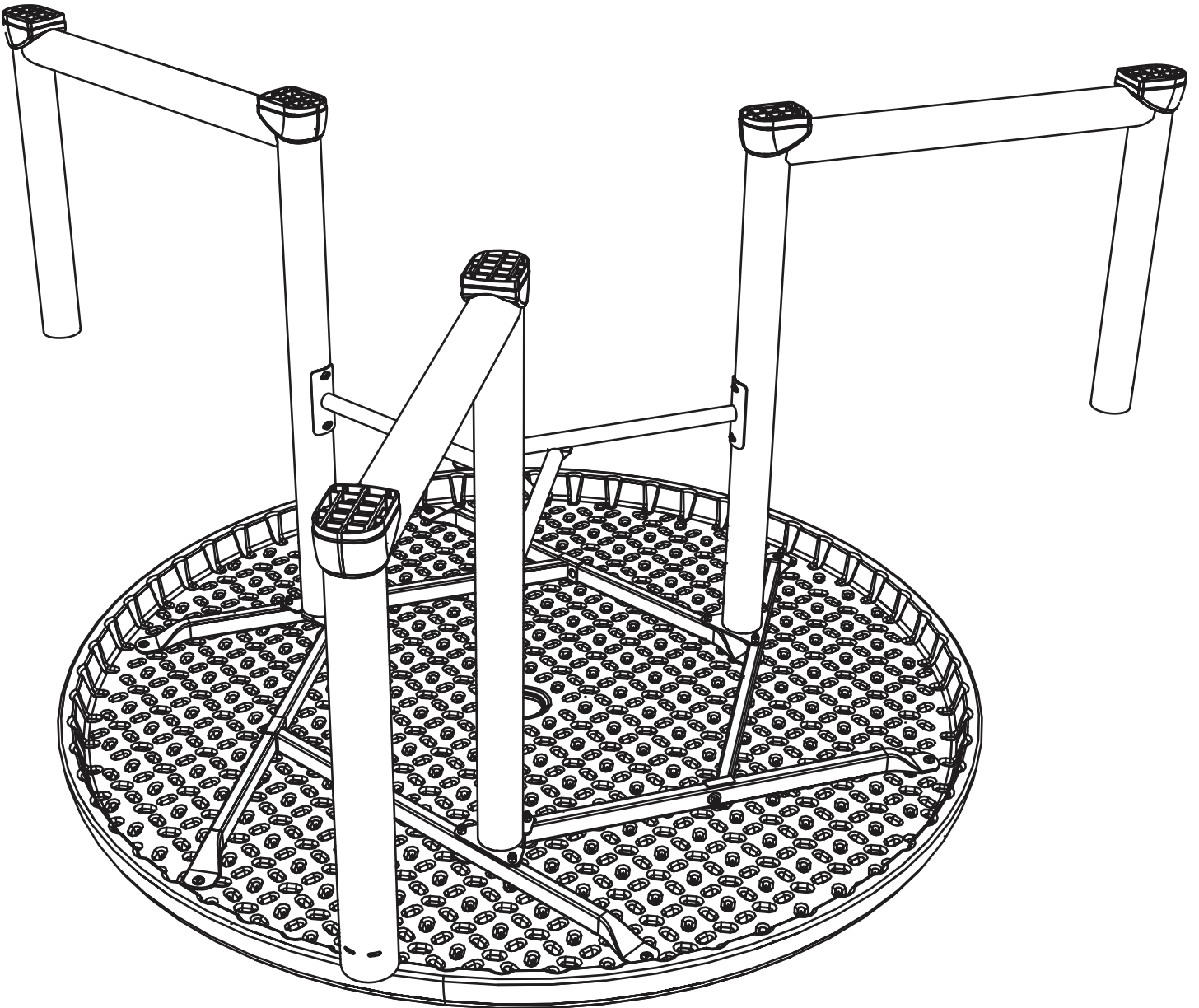

# 3

## BENCH ASSEMBLY / ASSEMBLAGE DES BANCs / ENSAMBLE DE LOS BANCOS



### HARDWARE REQUIRED / QUINCAILLERIE REQUISE / HERRAJE REQUERIDO

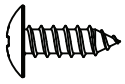

AYW (x12)

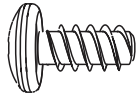

EZT (x18)

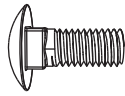

BBR (x18)



BBS (x18)

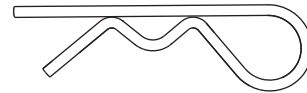

ARH (x3)



### PARTS REQUIRED / PIÈCES REQUISES / PIEZAS REQUERIDAS

#### LARGE PARTS / GRANDES PIÈCES / PIEZAS GRANDES

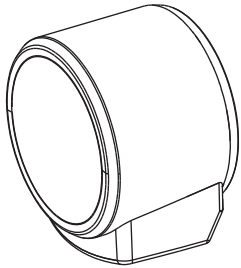

BBW (x6)

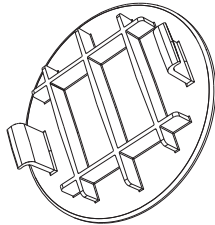

BBZ (x1)



BDF (x3)

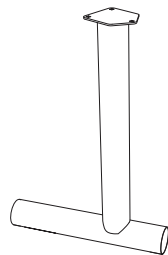

BDG (x3)



BBY (x3)



BAD (x3)



### TOOLS REQUIRED / OUTILS REQUIS / INSTRUMENTAL REQUERIDO



5/16 in/po (≈8 mm)

## ► SECTION 3 (CONTINUED) / SECTION 3 (SUITE) / SECCIÓN 3 (CONTINUACIÓN)

TOOLS AND HARDWARE REQUIRED / INSTRUMENTAL Y HERRAJE REQUERIDOS / OUTILS ET QUINCAILLERIE REQUIS



AYW (x12)



- If you have trouble with this section, follow the code below to view a video on the assembly in this section.
- En cas de problèmes avec cette section, suivre le code en bas pour voir un vidéo sur l'assemblage à cette section.
- En caso de algún problema con esta sección, Seguir el código debajo para ver un video sobre el ensamble en esta sección.

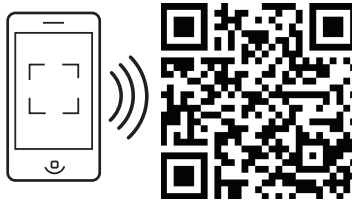

<http://go.lifetime.com/rpicnicbench>

### 3.1

- Press a **foot cap (BBW)** onto each end of the three **bench legs (BDG)** as shown to align the holes. Secure each foot cap with two (2) **screws (AYW)**.
- Pousser un **capuchon (BBW)** sur chaque extrémité des trois **pieds du banc (BDG)** comme indiqué pour aligner les trous. Fixer chacun à l'aide de deux (2) **vis (AYW)**.
- Empujar un **tapón (BBW)** sobre cada extremo de las tres **patas del banco (BDG)** como se muestra para alinear los agujeros. Fijar cada tapón usando dos (2) **tornillos (AYW)**.

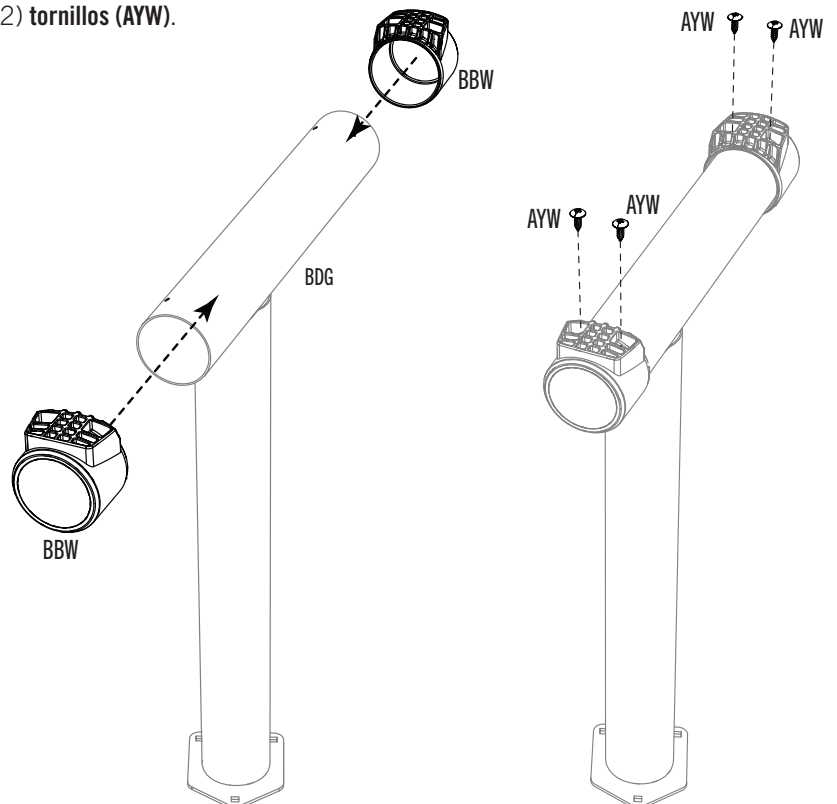

## ► SECTION 3 (CONTINUED) / SECTION 3 (SUITE) / SECCIÓN 3 (CONTINUACIÓN)

TOOLS AND HARDWARE REQUIRED / INSTRUMENTAL Y HERRAJE REQUERIDOS / OUTILS ET QUINCAILLERIE REQUIS



5/16 in/po  
(≈8mm)

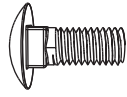

BBR (x18)



BBS (x18)

### 3.2

- Turn a **bench frame (BDF)** upside down as shown. Attach the **legs (BDG & BBY)** to the frame using the hardware shown. **Do steps 3.1–3.2 for all three bench frames.**
- Retourner la **charpente du banc (BDF)** comme illustré. Attacher les **pieds (BDG et BBY)** à la charpente à l'aide de la quincaillerie indiquée. **Faire les étapes 3.1 – 3.2 pour les trois charpentes de banc.**
- De vuelta el **armazón del banco (BDF)** como se muestra. Sujetar las **patas (BDG y BBY)** al armazón usando el herraje indicado. **Hacer los pasos 3.1–3.2 para los tres armazones de banco.**



- *Note the orientation of bench legs (BDG & BBY) with respect to the frame.*
- *Noter l'orientation des pieds du banc (BDG et BBY) à l'égard de la charpente.*
- *Notar la orientación de las patas del banco (BDG y BBY) con respecto al armazón.*

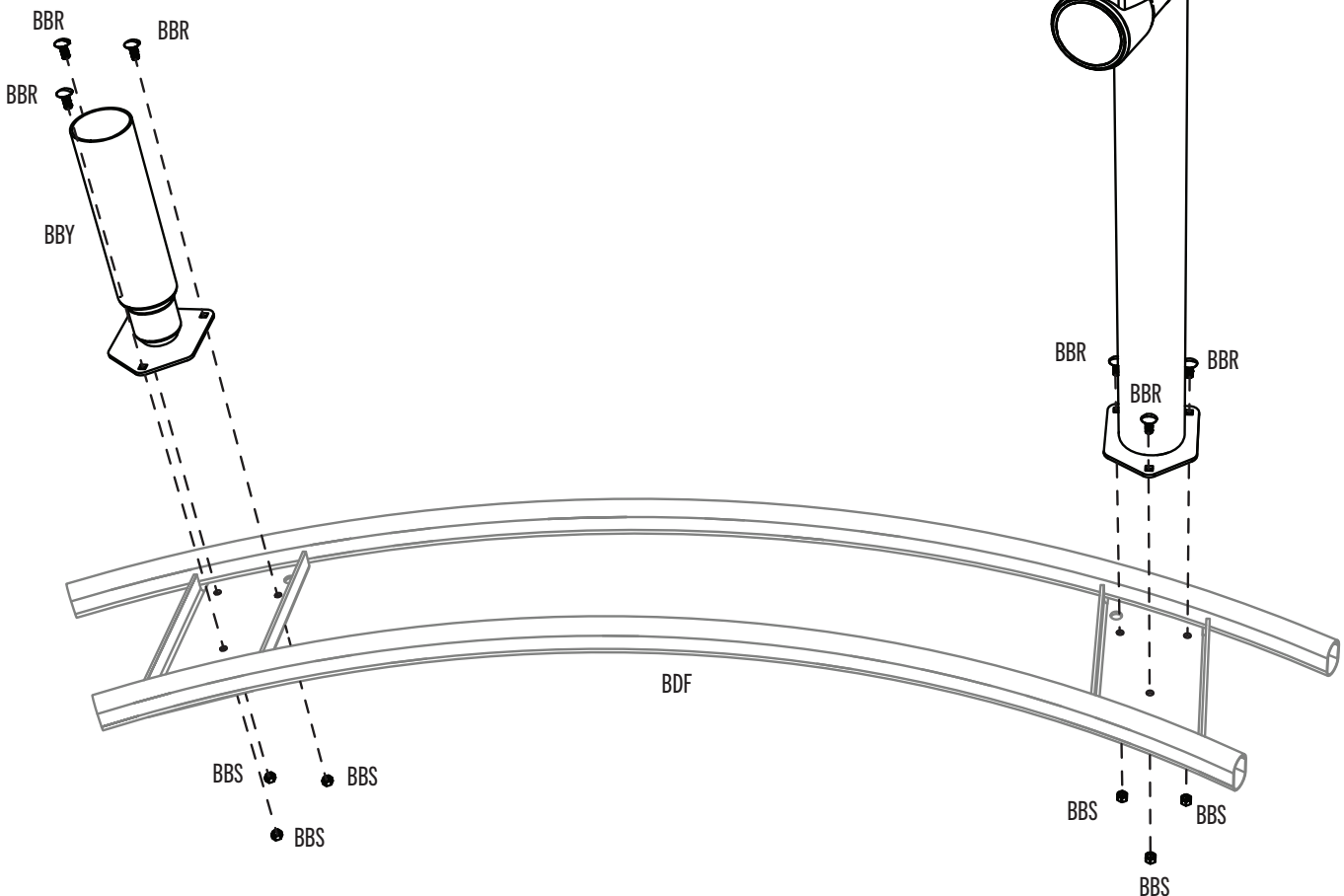

## ► SECTION 3 (CONTINUED) / SECTION 3 (SUITE) / SECCIÓN 3 (CONTINUACIÓN)

TOOLS AND HARDWARE REQUIRED / INSTRUMENTAL Y HERRAJE REQUERIDOS / OUTILS ET QUINCAILLERIE REQUIS

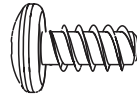

EZT (x18)

### 3.3

- Set a bench frame into a **bench (BAD)**, and align the holes.
- Mettre un **cadre du banc** dans un **banc (BAD)**, et aligner les trous.
- Colocar un armazón del banco en un **banco (BAD)**, y alinear los agujeros.

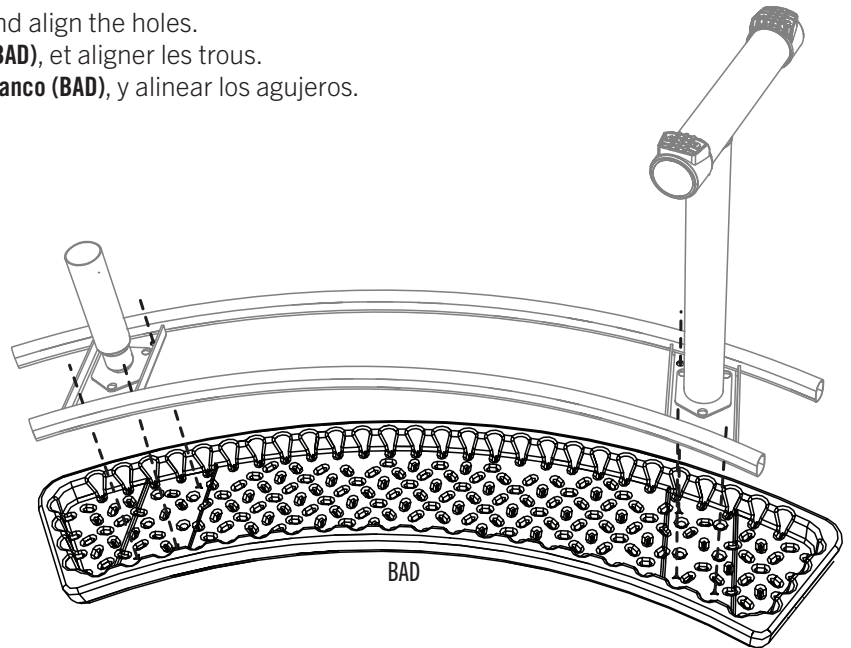

### 3.4

- Secure the bench frame to the bench using six (6) screws (EZT). Repeat steps 3.3–3.4 for the other two benches.
- Fixer le cadre du banc au banc à l'aide de six (6) vis (EZT). Répéter les étapes 3.3. – 3.4 pour les deux autres bancs.
- Fijar el armazón del banco al banco usando seis (6) tornillos (EZT). Repetir los pasos 3.3–3.4 para los dos otros bancos.

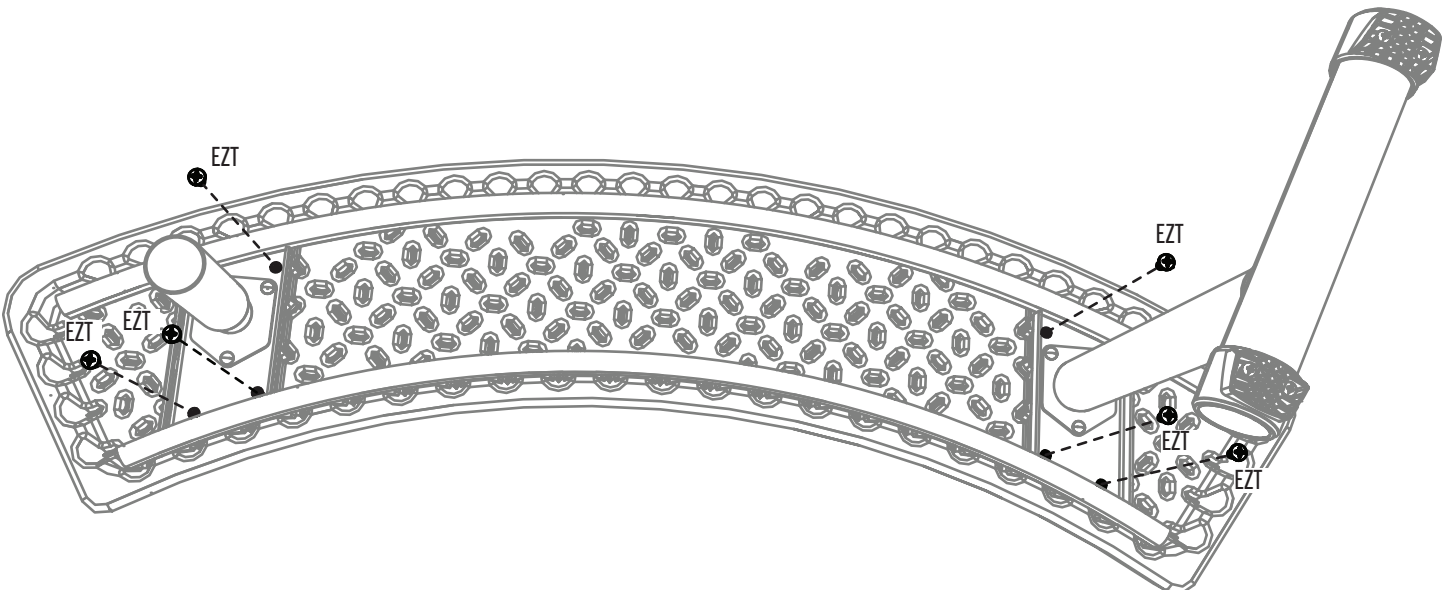

### ► SECTION 3 (CONTINUED) / SECTION 3 (SUITE) / SECCIÓN 3 (CONTINUACIÓN)

TOOLS AND HARDWARE REQUIRED / INSTRUMENTAL Y HERRAJE REQUERIDOS / OUTILS ET QUINCAILLERIE REQUIS



## 3.5

- Turn the table assembly right side up, and insert a small bench leg into each table leg as indicated.
- Retourner le montage de la table vertical, et insérer le petite pied de banc dedans le pied de table comme indiqué.
- Dar vuelta el montaje de la mesa vertical, e insertar una pata de banco pequeña en cada pata de mesa como se muestra.

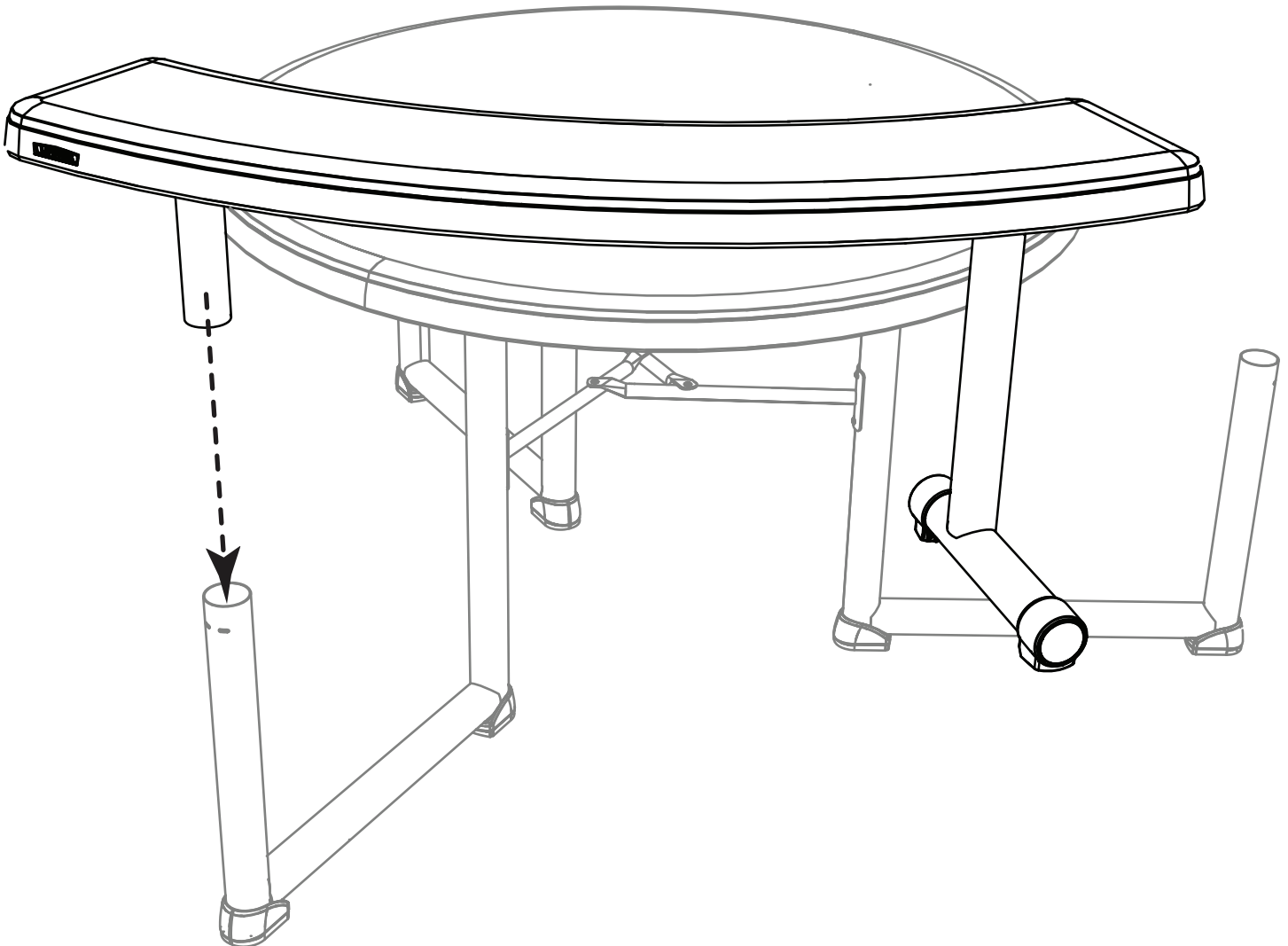

## ► SECTION 3 (CONTINUED) / SECTION 3 (SUITE) / SECCIÓN 3 (CONTINUACIÓN)

TOOLS AND HARDWARE REQUIRED / INSTRUMENTAL Y HERRAJE REQUERIDOS / OUTILS ET QUINCAILLERIE REQUIS

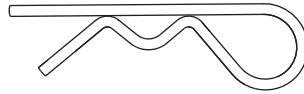

ARH (x3)

### 3.6

- Insert a **cotter key (ARH)** into the slit in the table leg to hold the bench in place. **Repeat steps 3.5–3.6 for the other two benches.**
- Insérer une **clavette (ARH)** dans la fente dans le pied de table pour garder le banc en place. **Répéter les étapes 3.5 – 3.6 pour les deux autres bancs.**
- Insertar una **chaveta (ARH)** dentro de la ranura en la pata de mesa para guardar el banco en su lugar. **Repetir los pasos 3.5–2.6 para los otros dos bancos.**

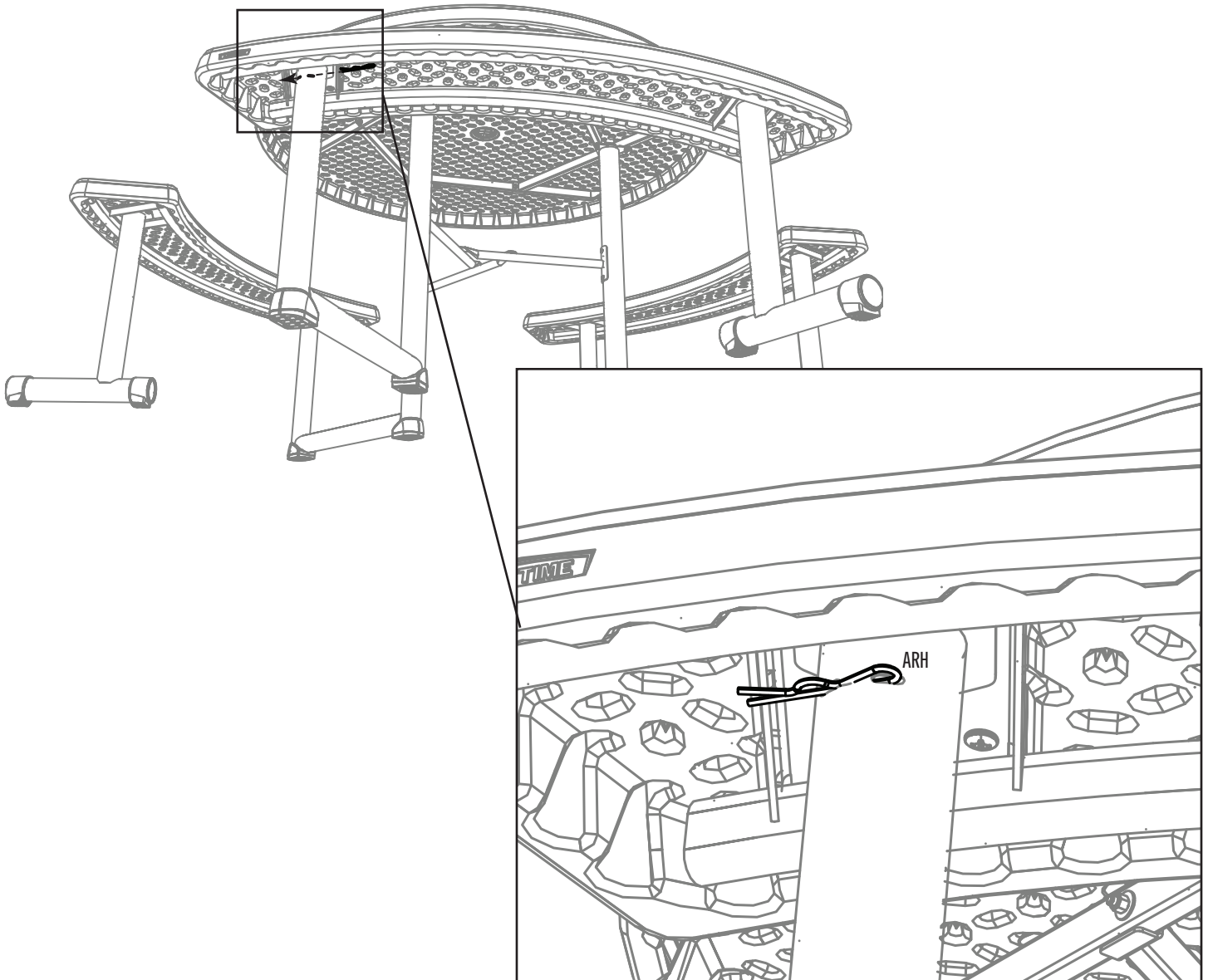

## ► SECTION 3 (CONTINUED) / SECTION 3 (SUITE) / SECCIÓN 3 (CONTINUACIÓN)

TOOLS AND HARDWARE REQUIRED / INSTRUMENTAL Y HERRAJE REQUERIDOS / OUTILS ET QUINCAILLERIE REQUIS



### 3.7

- If you have an parasol/umbrella, remove the plug from the hole in the center of the table top and insert the parasol/umbrella. If not, leave the plug in place.
- S'il y a un parasol, enlever le capuchon et insérer le parasol dans le trou. Si non, laisser le capuchon ainsi.
- Si hay sombrilla, quitar el tapón del hoyo e insertar la sombrilla. Si no, dejar el tapón así.

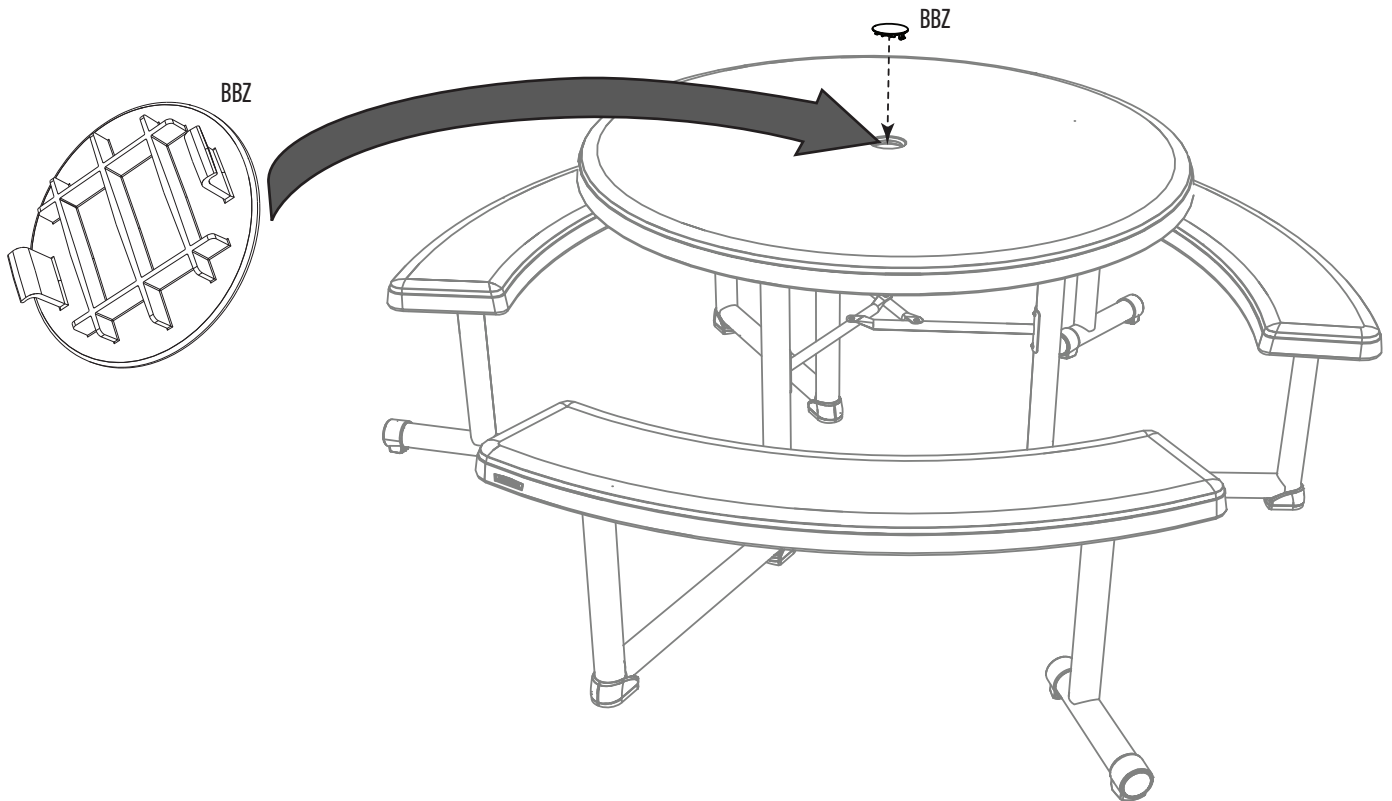

### CAUTION

When using an umbrella with this table, always anchor the umbrella to an umbrella base.



### PRECAUCIÓN

Al usar una sombrilla con esta mesa, siempre ancle la sombrilla a una base para la sombrilla.



### ATTENTION

Quand vous utilisez un parasol avec cette table, ancrez-le bien à un pied de parasol.



## ADDITIONAL WARNINGS / AVERTISSEMENTS SUPPLÉMENTAIRES / AVERTENCIAS ADICIONALES

 <b>WARNING</b> 	
<ul style="list-style-type: none"><li>• Surface may be hot if left in sun.</li><li>• Do not place a direct heat source on or near the surface unless using a heat barrier.</li><li>• Do not stand on table or benches.</li><li>• Do not sit on table.</li><li>• Do not tip table on edge as benches may fall causing injury.</li><li>• Lift table by the tabletop.</li><li>• Do not lift table by benches.</li><li>• Failure to comply with these warnings could result in serious personal injury.</li><li>• Must only be used on level ground.</li></ul>	
 <b>AVERTISSEMENT</b> 	
<ul style="list-style-type: none"><li>• La surface peut être chaude en cas d'exposition au soleil.</li><li>• Ne pas placer de source de chaleur directement sur ou près de la table sans utiliser de quoi protéger la table de la chaleur.</li><li>• Ne pas se mettre debout sur la table ou sur les bancs.</li><li>• Ne pas se reposer sur le plateau.</li><li>• Ne pas mettre la table sur le bord ou les bancs peuvent tomber et causer des blessures.</li><li>• Soulever la table par le panneau de la table.</li><li>• Ne pas soulever la table par les bancs.</li><li>• Le non respect de ces mis en gardes pourrait entraîner des blessures graves.</li><li>• Ne doit être utilisé que sur un sol plat.</li></ul>	
 <b>ADVERTENCIA</b> 	
<ul style="list-style-type: none"><li>• La superficie puede estar caliente se se ha dejado expuesta al sol.</li><li>• No colocar una fuente directa de calor sobre la superficie de la mesa o cerca de la misma sin usar una protección contra el calor.</li><li>• No pararse sobre la mesa ni sobre los bancos.</li><li>• No sentarse sobre la mesa.</li><li>• No poner la mesa en el borde o los bancos pueden caer y causar lesiones personales.</li><li>• Levantar la mesa por el tablero de la mesa.</li><li>• No levantar la mesa por los bancos.</li><li>• El no respetar estas advertencias puede ser causa de serias lesiones personales.</li><li>• Solo debe usarse en terreno nivelado.</li></ul>	
	
<ul style="list-style-type: none"><li>• <b>WATCH FOR PINCH POINTS</b></li><li>• <b>EVITER LES RISQUES DE PINCEMENT</b></li><li>• <b>CUIDARSE DE LOS PUNTOS DE PUNZANTE</b></li></ul>	
1236526	



NOTES / REMARQUES / NOTAS

A large, empty white rectangular area intended for writing notes or remarks, occupying the majority of the page below the header.



NOTES / REMARQUES / NOTAS

A large, empty white rectangular area intended for writing notes or remarks.

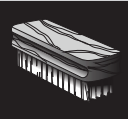

## CLEANING & CARE

**Congratulations on your Lifetime® product purchase. By following the instructions below, your new Lifetime product should provide you with years of service and enjoyment.**

The polyethylene panels are stain- and solvent-resistant. Most stains can be removed using a mild soap and a soft-bristled brush. Abrasive cleaning materials may scratch the plastic and are not recommended. Repair scratches or rust spots on the metal by sanding the affected area lightly; using a rust preventative spray primer; and finally, spraying with a high-gloss spray enamel paint. Avoid placing a direct heat source on or near surfaces unless using a heat barrier.

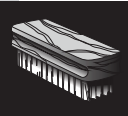

## NETTOYAGE ET ENTRETIEN

**Nous vous félicitons d'avoir acheté ce produit Lifetime®. En suivant les instructions ci-dessous, votre nouvel produit Lifetime devrait vous fournir des années de service et de plaisir.**

Les murs et les étagères en polyéthylène sont résistants aux tâches et solvants de nettoyage. Pour les nettoyer, se servir d'un savon doux et d'une brosse douce. Les produits abrasifs de nettoyage risquent d'égratigner le plastique et ne sont pas recommandés. Pour réparer les égratignures ou tâches de rouille sur le métal, frotter légèrement l'endroit affecté ou papier de verre, puis passer un couche de produit vaporisant préventif et enfin vaporiser une peinture émail brillant élevé. Éviter de placer une source de chaleur directe sur ou près des surfaces, ou les protéger à l'aide d'une protection contre la chaleur.



## LIMPIEZA Y CUIDADO

**Felicidades por la compra de su producto Lifetime®. Al seguir todas las instrucciones siguientes, podrá disfrutar satisfactoriamente del servicio de su nuevo producto Lifetime.**

Los paneles de polietileno son resistentes a las manchas y al solvente. La mayoría de las manchas se pueden remover al utilizar un jabón suave y un cepillo de cerdas blandas. Los materiales de limpieza abrasivos podrían raspar el plástico y no son recomendados. Repare las raspaduras o áreas oxidadas de las piezas de metal lijando ligeramente el área afectada; aplique luego una pintura base en aerosol para prevenir la formación de óxido; finalmente pinte con un esmalte brillante en aerosol. Evite colocar una fuente directa de calor sobre las superficies o cerca de ellas a menos que use una barrera contra el calor.



## REGISTER YOUR PRODUCT ONLINE AT WWW.LIFETIME.COM

At Lifetime®, we are committed to providing innovative and quality products. While registering, you will have the opportunity to give us your feedback. Your input is valuable to us.

- You can also opt in to receive new product notifications or promotions.
- In the unlikely event of a product recall or safety modification, your registration provides the information we need to notify you directly.
- Registration is fast, easy, and completely voluntary.

### LIFETIME'S PROMISE TO YOU:

*Maintaining your privacy is our long-standing policy at Lifetime®. And you can rest assured that Lifetime® will not sell or provide your personal data to other third parties, or allow them to use your personal data for their own purposes.*

We invite you to read our privacy policy at [www.lifetime.com](http://www.lifetime.com)

**REGISTER today!**



## ENREGISTRER CE PRODUIT EN LIGNE À WWW.LIFETIME.COM

Chez Lifetime®, nous nous engageons à fournir des produits innovateurs de qualité. Lors de votre inscription, vous aurez l'occasion de nous faire parvenir vos commentaires. Votre opinion est importante pour nous.

- On peut également choisir de recevoir des avis ou des promotions dans le cadre de nouveaux produits.
- Dans l'éventualité improbable d'un rappel ou d'un avis de sécurité, l'inscription fournit les renseignements nécessaires nous permettant de communiquer avec vous.
- L'inscription est rapide, facile et complètement volontaire.

### LA PROMESSE DE LIFETIME:

*Conserver votre confidentialité est notre politique de longue date chez Lifetime®. Vous pouvez donc être rassuré par le fait que Lifetime® ne vendra pas ou ne fournira pas vos données personnelles à des tiers, et ne leur permettra pas d'utiliser vos données personnelles à leurs propres fins.*

Nous vous invitons à lire notre politique de confidentialité à [www.lifetime.com](http://www.lifetime.com) (en anglais seulement)

**ENREGISTRER CE PRODUIT aujourd'hui!**



## REGISTRAR EL PRODUCTO EN LÍNEA EN WWW.LIFETIME.COM

En Lifetime®, estamos comprometidos a ofrecer productos innovadores y de calidad. Al registrarse, usted tendrá la oportunidad de darnos su retroalimentación. Su información es valiosa para nosotros.

- También puede optar por recibir nuestras notificaciones o promociones.
- En el caso improbable de que el producto deba ser retirado del mercado o que sufra alguna modificación, su registro provee la información que necesitamos para notificarle directamente.
- El registro es rápido, fácil y completamente voluntario.

### LA PROMESA DE LIFETIME® PARA USTED:

*Mantener privacidad es nuestra política permanente en Lifetime®. Y puede estar seguro que Lifetime® no venderá ni dará datos personales a terceros, ni les permitirá usar datos personales para sus propios fines.*

Lo invitamos a leer nuestra política de privacidad en [www.lifetime.com](http://www.lifetime.com) (sólo en inglés)

**¡REGISTRARSE hoy mismo!**



## 2-YEAR LIMITED FACTORY WARRANTY

**THE MANUFACTURER RESERVES THE RIGHT TO MAKE SUBSTITUTIONS TO WARRANTY CLAIMS IF PARTS ARE UNAVAILABLE OR OBSOLETE.**

Lifetime Lawn and Garden products are warranted to the original purchaser to be free from defects in material or workmanship for a period of 2 years from the date of original retail purchase. The word “defects” is defined as imperfections that impair the use of the product. Defects resulting from misuse, abuse or negligence will void this warranty. This warranty does not cover defects due to improper installation, alteration or accident. Lifetime recommends that no modifications be made to this product. This warranty does not cover damage caused by vandalism, rusting, “acts of nature”, natural disasters, normal wear and tear, or any other event beyond the control of the manufacturer.

This warranty is nontransferable and is expressly limited to the repair or replacement of defective products. If the product is defective within the terms of this warranty, Lifetime Products, Inc. will repair or replace defective parts at no cost to the purchaser. Shipping charges to and from the factory or distribution center are not covered and are the responsibility of the purchaser. Labor charges and related expenses for removal, installation or replacement of the product or its components are not covered under this warranty.

This warranty does not cover scratching, scuffing, or other cosmetic damage of the product that may result from normal usage. In addition, defects resulting from intentional damage, negligence, or unreasonable use will void this warranty / are not covered by this warranty.

Liability for incidental or consequential damages is excluded to the extent permitted by law. All merchandise is sold on this condition, and no representative of the company may waive or change this policy. This product is not intended for institutional or commercial use; Lifetime Products, Inc. does not assume any liability for such use. Institutional or commercial use will void the warranty.

This warranty is expressly in lieu of all other warranties, expressed or implied, including warranties of merchantability or fitness for use to extent permitted by Federal and state law. Neither Lifetime Products, Inc., nor any representative assumes any other liability in connection with this product. This warranty gives you specific legal rights, and you may also have other rights which vary from state to state.

Our goods come with guarantees that cannot be excluded under the Australian Consumer Law. You are entitled to a replacement or refund for a major failure and for compensation for any other reasonably foreseeable loss or damage. You are also entitled to have the goods repaired or replaced if the goods fail to be of acceptable quality and the failure does not amount to a major failure.

**ALL WARRANTY CLAIMS MUST BE ACCOMPANIED BY A SALES RECEIPT.  
REPORT PRODUCT DEFECTS IN WRITING TO:**

LIFETIME PRODUCTS, INC.,  
PO Box 160010  
Freeport Center, Bldg. D-12  
Clearfield, UT 84016-0010

For online warranty claims, please visit: [www.lifetime.com/warranty](http://www.lifetime.com/warranty)  
Warranty Department: (800) 225-3865

**FOR INTERNATIONAL WARRANTY:**

All warranty claims must be accompanied by a sales receipt. Report product defects in writing to your regional sales support representative. Please include your dated sales receipt and photographs of damaged parts.

To Identify the representative for your region, please visit: [www.lifetime.com/international](http://www.lifetime.com/international)



## GARANTIE DE FABRICATION LIMITÉE DE 2 ANS

### **LIFETIME® PRODUCTS, INC. RÉSERVE LE DROIT DE FAIRE DES SUBSTITUTIONS EN CAS DE RECOURS EN GARANTIE SI LES PIÈCES NE SONT PAS DISPONIBLES OU SONT OBSOLÈTES.**

L'acheteur d'origine des produits pour pelouses et jardins de Lifetime bénéficie d'une garantie contre toute défectuosité de matériel et de fabrication pour une période de 2 ans à compter de la date d'achat. On entend par « défaut » une imperfection qui nuit à l'utilisation du produit. Tout défaut découlant d'une mauvaise utilisation, d'un abus ou d'une négligence a pour effet d'annuler cette garantie. Cette garantie ne couvre pas les défauts attribuables à une installation inadéquate, une altération ou un accident. Lifetime recommande de ne pas apporter de modifications à ce produit. Cette garantie ne couvre pas les dommages causés par le vandalisme, la corrosion par la rouille, les cas de « force majeure », les catastrophes naturelles, la détérioration et l'usure normales et tout autre événement indépendant de la volonté du fabricant.

Cette garantie n'est pas transférable et se limite expressément à la réparation ou au remplacement d'un produit défectueux. Si le produit est défectueux au sens de cette garantie, Lifetime Products, Inc. réparera ou remplacera les pièces défectueuses sans frais pour l'acheteur. Les frais d'expédition en partance ou en provenance de l'usine ou du centre de distribution ne sont pas couverts et incombent à l'acheteur. Les coûts relatifs à la main-d'œuvre et les autres frais liés au retrait, à l'installation ou au remplacement du produit ou de ses composants ne sont pas couverts par cette garantie.

Cette garantie ne couvre pas les rayures, les égratignures ou autres dommages esthétiques du produit découlant d'un usage normal. De plus, tout défaut découlant d'un dommage volontaire, de négligence ou d'un usage déraisonnable annule cette garantie et n'est pas couvert par cette garantie.

Dans la mesure permise par la loi, la société n'est pas responsable des dommages indirects ou accessoires. Toute marchandise est vendue à cette condition et aucun représentant de la société ne peut renoncer à l'application de cette politique ou la modifier. Ce produit n'est pas destiné à des fins institutionnelles ou commerciales; Lifetime Products, Inc. n'assume aucune responsabilité à cet égard. Toute utilisation institutionnelle ou commerciale annule la garantie.

La présente garantie remplace expressément toute autre garantie, expresse ou implicite, y compris les garanties de qualité marchande ou d'adaptation à un usage particulier dans la mesure permise par les lois du pays ou de l'État. Ni Lifetime Products, Inc. ni aucun de ses représentants n'assument une quelconque responsabilité en lien avec ce produit. Cette garantie vous donne des droits juridiques précis et vous pourriez également avoir d'autres droits selon l'État ou la province.

La garantie qui accompagne nos produits ne peut être exclue en vertu de la loi sur la protection du consommateur de l'Australie. Le client a droit à un remplacement ou à un remboursement en cas de bris majeur et pour toute autre perte ou dommage raisonnablement prévisible. Le client a aussi droit à ce que les produits soient réparés ou remplacés si un bris survient et rend la qualité inacceptable sans pour autant être qualifiable de bris majeur.

### **TOUTE RÉCLAMATION EN VERTU DE LA GARANTIE DOIT ÊTRE ACCOMPAGNÉE D'UN REÇU DE VENTE. SIGNALEMENT ÉCRIT DE TOUT PRODUIT DÉFECTUEUX :**

LIFETIME PRODUCTS, INC.,  
PO Box 160010  
Freeport Center, Bldg. D-12  
Clearfield, UT 84016-0010

Pour effectuer en ligne une réclamation sous garantie, consultez cette adresse : [www.lifetime.com/warranty](http://www.lifetime.com/warranty)  
Service de la garantie : (800) 225-3865

### **GARANTIE INTERNATIONALE :**

Toute réclamation en vertu de la garantie doit être accompagnée d'un reçu de vente. Veuillez signaler par écrit tout produit défectueux au représentant du soutien aux ventes de votre région. Veuillez inclure le reçu de vente daté ainsi que des photographies des pièces endommagées.

Pour connaître le représentant de votre région, veuillez consulter le : [www.lifetime.com/international](http://www.lifetime.com/international)



## GARANTÍA DE FÁBRICA LIMITADA POR 2 AÑOS

### **EL FABRICANTE SE RESERVA EL DERECHO DE HACER SUSTITUCIONES EN LOS ELEMENTOS REEMPLAZADOS BAJO GARANTÍA SI LAS PIEZAS NO ESTÁN DISPONIBLES O SON OBSOLETAS.**

El comprador original recibe una garantía de que los productos de césped y jardín de Lifetime están libres de defectos de material o mano de obra durante un período de 2 años a partir de la fecha de compra original al por menor. La palabra “defectos” se define como imperfección que imposibilita el uso del producto. Los defectos ocasionados por el mal uso, el abuso o la negligencia anularán esta garantía. Esta garantía no cubre los defectos debidos a una instalación incorrecta, una alteración o un accidente. Lifetime recomienda que no se realicen modificaciones en este producto. Esta garantía no cubre los daños causados por vandalismo, oxidación, “actos de la naturaleza”, desastres naturales, desgaste normal o cualquier otro evento fuera del control del fabricante.

Esta garantía no es transferible y se limita expresamente a la reparación o reemplazo de productos defectuosos. Si el producto resulta defectuoso dentro de los términos de esta garantía, Lifetime Products, Inc. reparará o reemplazará las piezas defectuosas sin costo alguno para el comprador. Los gastos de envío hacia y desde la fábrica o el centro de distribución no están cubiertos y son la responsabilidad del comprador. La mano de obra y los gastos relacionados por la remoción, la instalación o la sustitución del producto o sus componentes no están cubiertos por esta garantía.

Esta garantía no cubre los rayones, los raspones ni otros daños superficiales del producto que pueden resultar del uso normal. Asimismo, los defectos resultantes de daños intencionales, negligencia o uso indebido anularán o no están cubiertos por esta garantía.

Se excluye la responsabilidad por daños imprevistos o derivados en la medida en que lo permita la ley. Toda la mercancía se vende bajo estas condiciones y ningún representante de la empresa puede renunciar a ni cambiar esta política. Este producto no está destinado para uso institucional o comercial; Lifetime Products, Inc. no asume ninguna responsabilidad por dicho uso. El uso institucional o comercial anulará la garantía.

Esta garantía sustituye expresamente cualquier otra garantía, expresa o implícita, incluidas las garantías de comercialización o idoneidad para su uso en la medida permitida por la ley federal y estatal. Ni Lifetime Products, Inc., ni ningún representante asume ninguna otra responsabilidad en relación con este producto. Esta garantía le otorga derechos legales específicos y usted también puede tener otros derechos que varían de un estado a otro.

Nuestros productos vienen con garantías que no se pueden excluir bajo la Ley Australiana del Consumidor. Usted tiene derecho a recibir un reemplazo o reembolso por un fallo grave y compensación por cualquier otra pérdida o daño razonablemente previsible. También tiene derecho a la reparación o el reemplazo de los bienes si los bienes no son de calidad aceptable y el fallo no supone un fallo grave.

### **TODOS LOS RECLAMOS DE GARANTÍA DEBEN ESTAR ACOMPAÑADOS POR UN RECIBO DE COMPRA. REPORTE LOS DEFECTOS DEL PRODUCTO POR ESCRITO A:**

LIFETIME PRODUCTS, INC.,  
PO Box 160010  
Freeport Center, Bldg. D-12  
Clearfield, UT 84016-0010

Para realizar reclamos de garantía por internet, visite: [www.lifetime.com/warranty](http://www.lifetime.com/warranty).  
Departamento de Garantías: (800) 225-3865

### **PARA LA GARANTÍA INTERNACIONAL:**

Todos los reclamos de garantía deben estar acompañados por un recibo de compra. Reporte los defectos del producto por escrito a su representante regional de apoyo de ventas. Por favor, incluya su recibo de compra con la fecha y fotografías de las piezas dañadas.

Para identificar al representante de su región, por favor visite: [www.lifetime.com/international](http://www.lifetime.com/international)

### **GARANTIA NO VÁLIDA EN MÉXICO**

**ENHANCE YOUR LIFETIME® PURCHASE BY ADDING ACCESSORIES OR OTHER GREAT PRODUCTS**

*To purchase accessories or other Lifetime® products, visit us at:*

***www.lifetime.com***

*Or call: 1-800-424-3865*

**AMÉLIORER L'ACHAT LIFETIME® EN AJOUTANT DES ACCESSOIRES OU D'AUTRES PRODUITS**

*Pour acheter des accessoires ou des autres produits Lifetime®, visiter le :*

***www.lifetime.com***

*Ou composer le 1-800-424-3865*

**MEJORAR LA COMPRA DE LIFETIME® AGREGANDO ACCESORIOS U OTROS MARAVILLOSOS PRODUCTOS**

*Para comprar accesorios u otros productos de Lifetime®, visitarnos en:*

***www.lifetime.com***

*O marcar al 1-800-424-3865*



[www.lifetime.com](http://www.lifetime.com)

