

INSTRUCTIONS
ANWEISUNG

INSTRUCTION
사용설명서

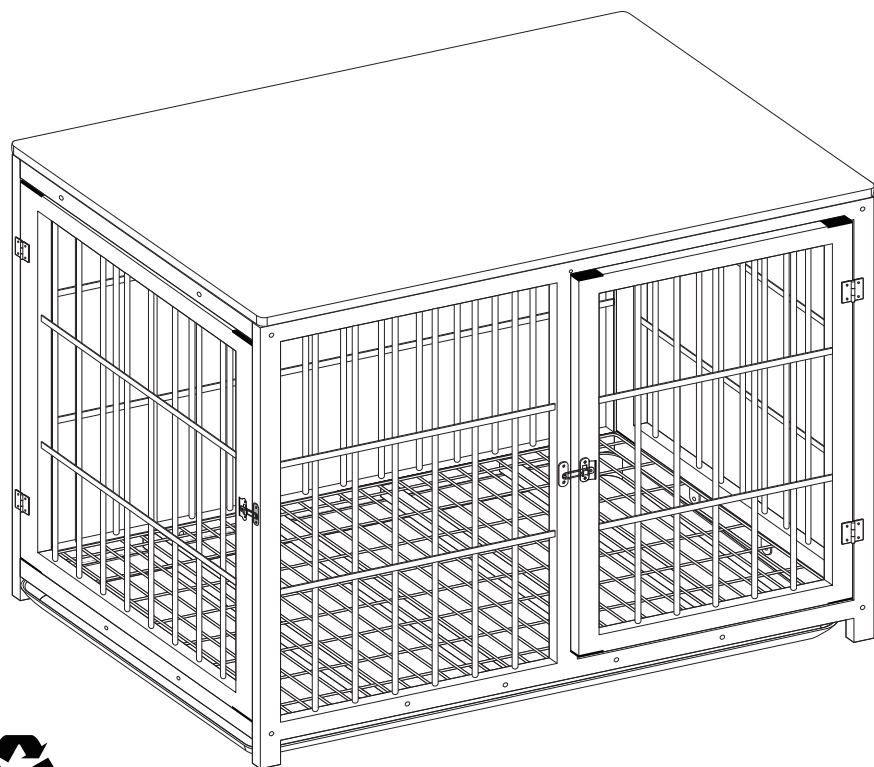

*Two people for assembly
*Installieren zwei Personen zusammen
*2人作業が必要です



A*1

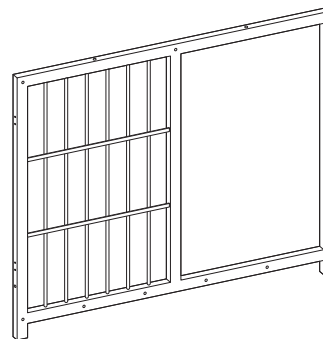

B*1

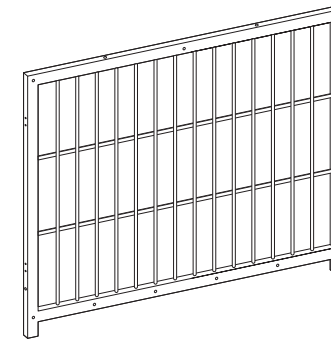

C*2

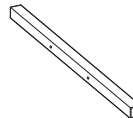

D*5

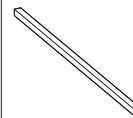

E1*1

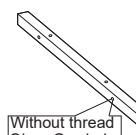

Without thread
Ohne Gewinde
ねじ山無しの穴
sans filetage
구멍

E2*1



With thread
Mit Gewinde
ねじ山付きの穴
avec noix
너트 포함

F*1

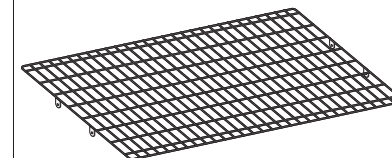

G*1

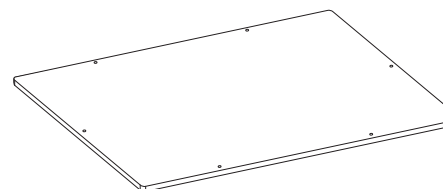

H*2

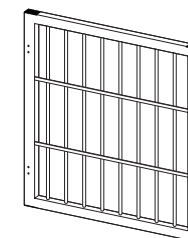

J*1

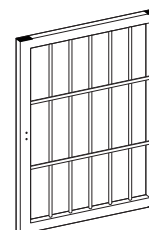

K*1

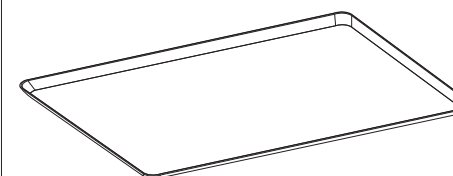

L1*1



M*3

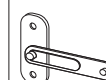

L2*2



N*6



P*36



M5*15mm

Q*30



M6*38mm

R*4



M6

S*4



M6 *45mm

T*1

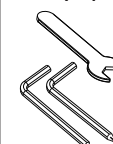

FR



ÉTUI



FR

Ce meuble se recycle,
s'il n'est plus utilisable
déposez-le en déchèterie.
Notice à trier.
Pour en savoir plus:
www.quefairedemesdechets.fr

1

With arrows facing outward
Mit Pfeilen nach außen gerichtet
外へ
Avec la flèche tournée vers l'extérieur
화살표 밖으로 향함

Concave hole facing downward
Konkaves Loch nach unten gerichtet
角パイプのネジ穴が凹んでいる片側を下へ向けてください
Trou concave orienté vers le bas
나사 구멍은 오목한 면이 아래로 향하게 되십시오.

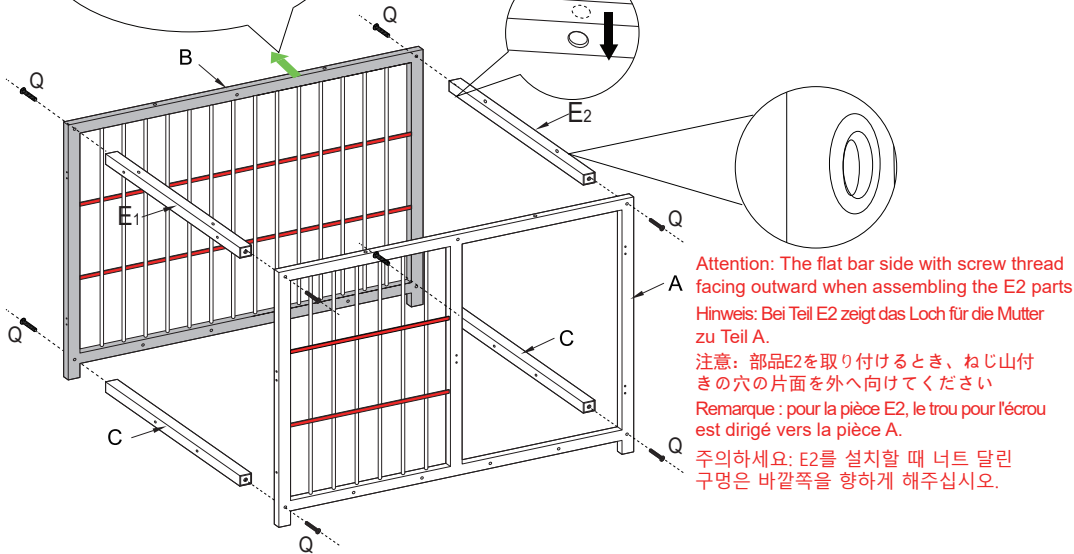
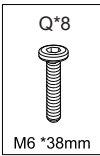

!!! Note: When assembling, the horizontal flat bar of part A and B should be facing outward
Hinweis: Achten Sie beim Zusammenbau darauf, dass die Querstreben der Teile A und B nach außen zeigen.
注意: 組み立てる時、部品Aも部品Bも横バーのあった片側が外へ向いていることを確保してください。
Remarque: Lors de l'assemblage, assurez-vous que le côté barre horizontale des pièces A et B est dirigé vers l'extérieur.
주의: 조립시, 부품A와 B에 있는 가로 막대기는 밖으로 향하게 하고

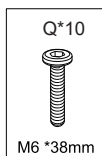
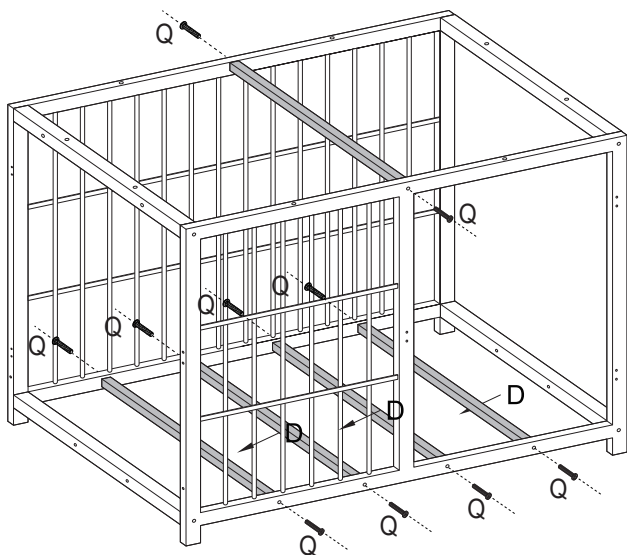

2

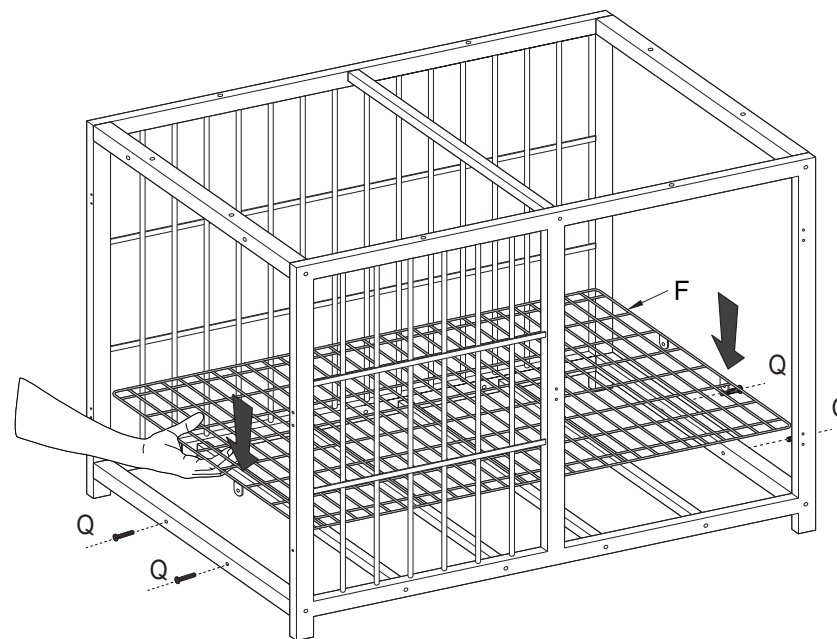
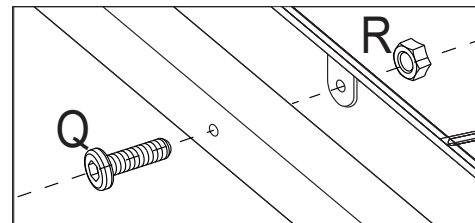
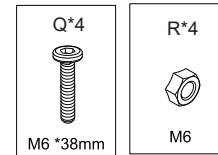

!!! Note: When assembling, the horizontal flat bar of part A and B should be facing outward
Hinweis: Achten Sie beim Zusammenbau darauf, dass die Querstreben der Teile A und B nach außen zeigen.
注意: 組み立てる時、部品Aも部品Bも横バーのあった片側が外へ向いていることを確保してください。
Remarque: Lors de l'assemblage, assurez-vous que le côté barre horizontale des pièces A et B est dirigé vers l'extérieur.
주의: 조립시, 부품A와 B에 있는 가로 막대기는 밖으로 향하게 하고

3

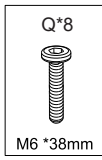
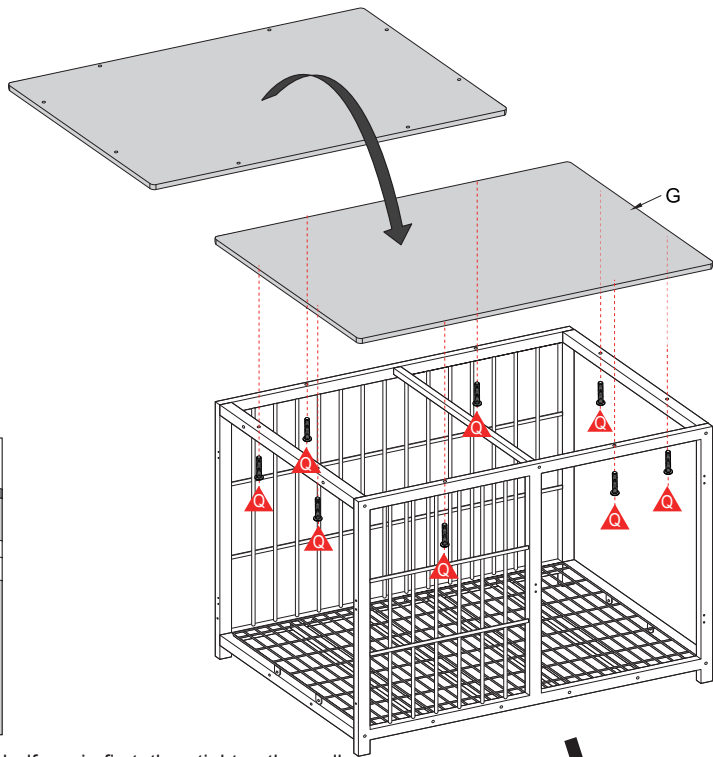

3. Turn all the screws halfway in first, then tighten them all.

3. Schrauben Sie zuerst die Hälfte der Schrauben ein und verriegeln Sie sie dann, nachdem alle Schrauben eingeschraubt sind.

3. 組立の豆知識: 全てのネジをゆるゆるの状態に仮止めしてから、締めていけば、上手に組み立てできます。

3. Commencez par visser la vis à moitié, puis serrez toutes les vis avant de verrouiller la vis.

3. 모든 나사를 느슨한 상태에서 임시 고정 후 조이면 잘 조립할 수 있습니다.

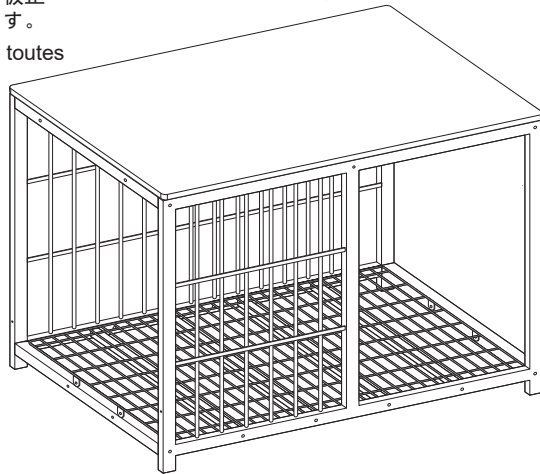

4

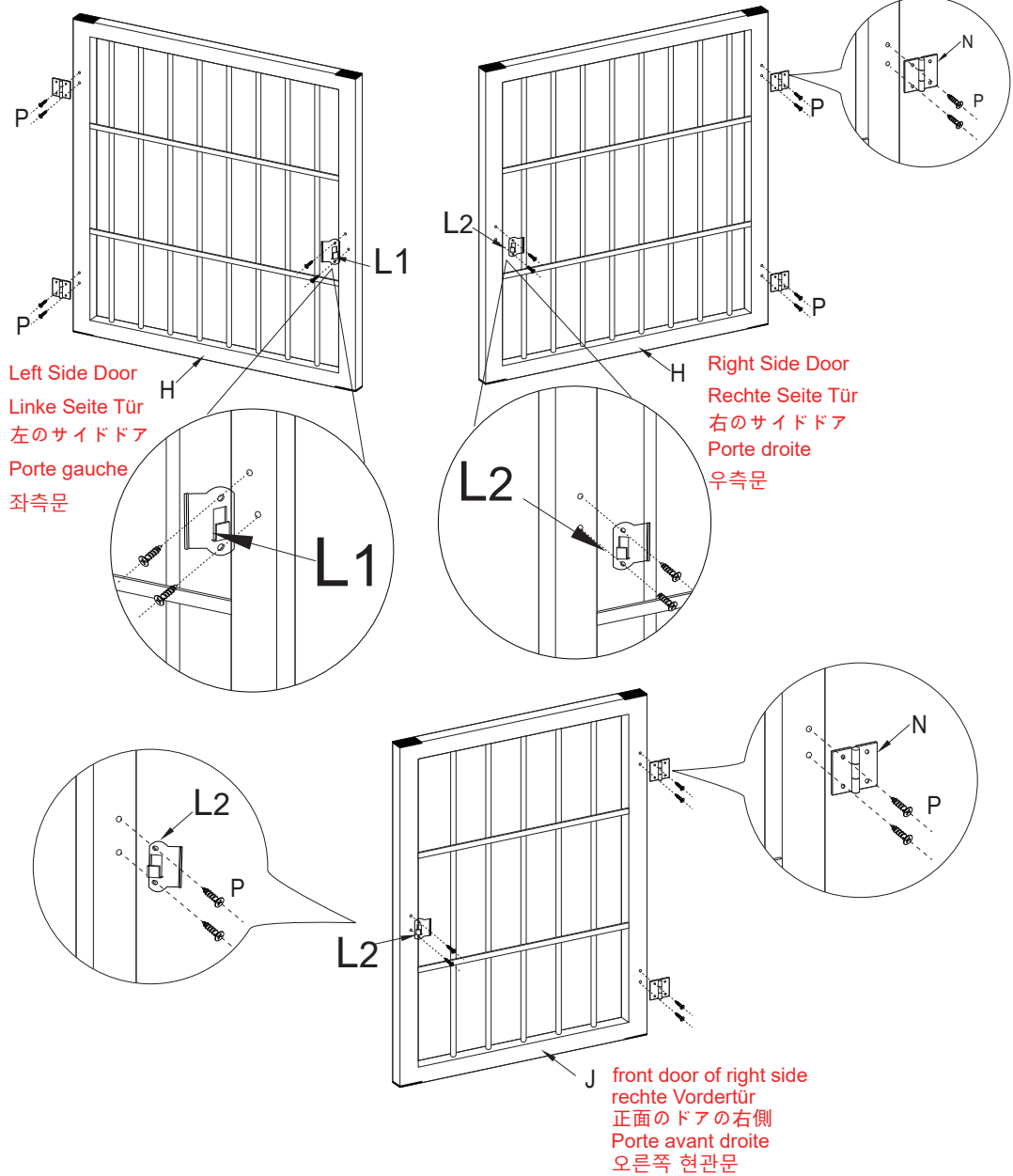
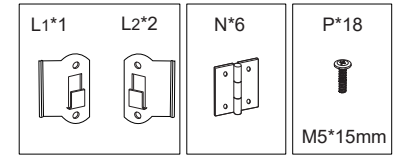

Left Side Door
Linke Seite Tür
左のサイドドア
Porte gauche
좌측문

Right Side Door
Rechte Seite Tür
右のサイドドア
Porte droite
우측문

front door of right side
rechte Vordertür
正面のドアの右側
Porte avant droite
오른쪽 현관문

5

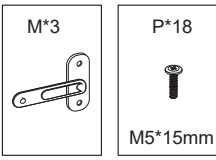
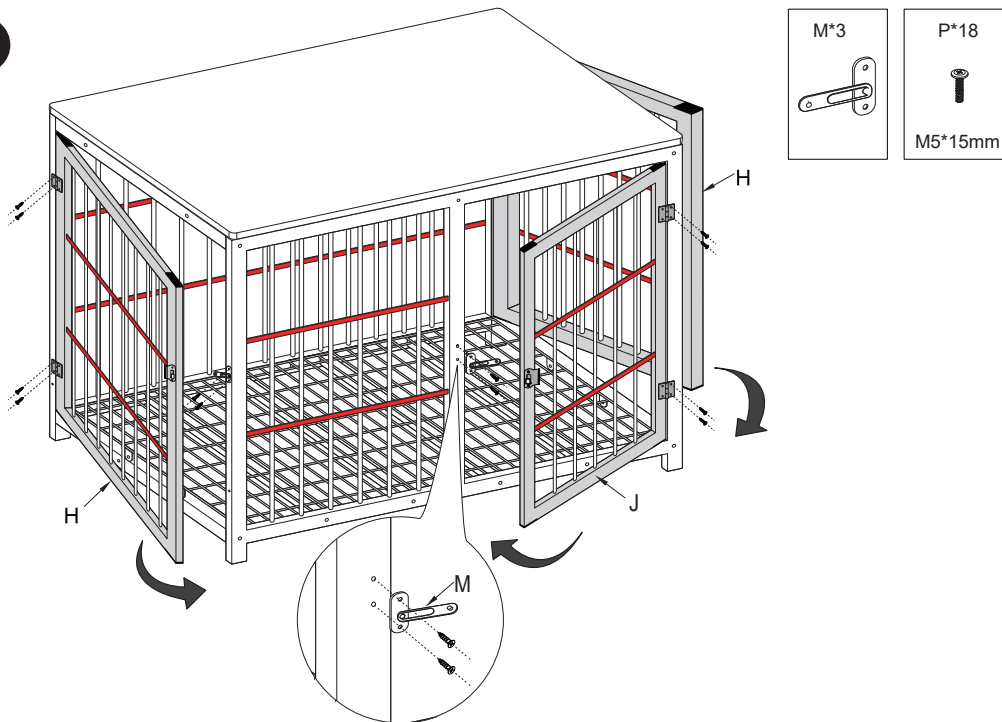

!!! Note: When assembling, the horizontal flat bar of part H and J should be facing outward
 Hinweis: Achten Sie beim Zusammenbau darauf, dass die Querstreben der Teile H und J nach außen zeigen.

注意: 組み立てる時、部品Hも部品Jも横バーのあった片面が外へ向いていることを確保

Remarque: Lors de l'assemblage, assurez-vous que le côté barre horizontale des pièces H et J est dirigé vers l'extérieur.

주의: 조립시, 부품H와 J에 있는 가로 막대기는 밖으로 향하게 하고

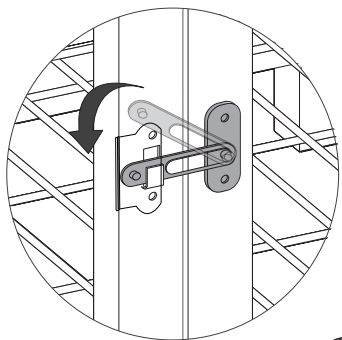

6



*Two people for assembly
 *Installieren zwei Personen zusammen
 *2人作業が必要です



Uses when two dog cages combined
 Verwendet, wenn zwei Hundekäfige kombiniert werden
 連結用
 S'utiliser lorsque deux cages pour chiens sont combinées
 철장 연결용

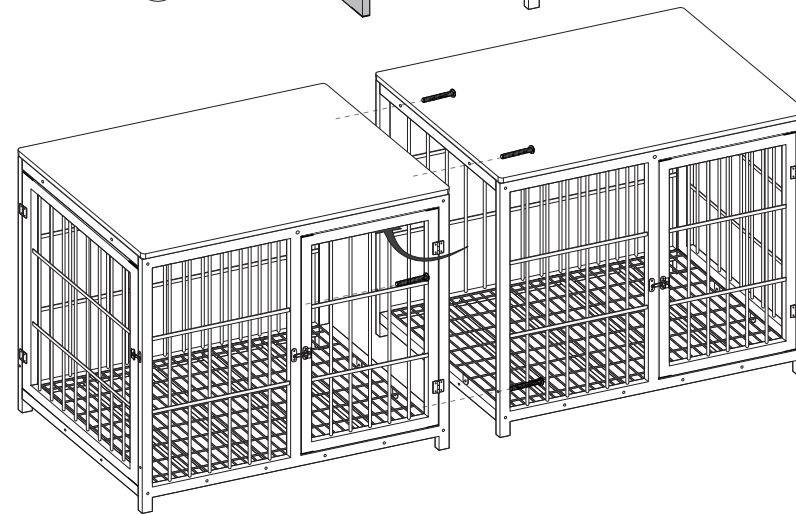
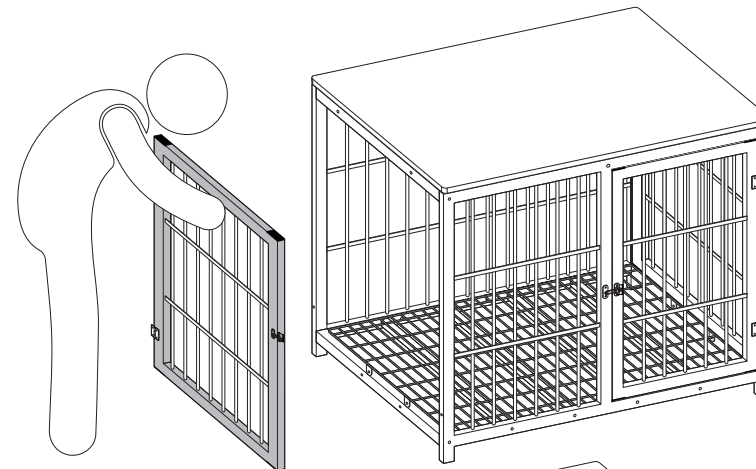

6.no need to assembled the side doors, just using screws S to joint together if you purchase two dog cages.

6. Wenn Sie möchten, dass zwei Käfige kombiniert werden, anstatt die Seitentüren zu installieren, verwenden Sie zum Kombinieren S-Schrauben.

6.もし2つのケージを合わせて使いたい場合には、側板を外してからネジ-Sで繋いでください。

6. Si vous souhaitez combiner deux cages au lieu d'installer les portes latérales, utilisez des boulons en S pour combiner.

6.제품 두 개를 구매하시면 양쪽 사이드 도어를 설치할 필요 없이 나사 S로 연결하시면 됩니다.