

## ASSEMBLY INSTRUCTIONS INSTRUCCIONES DE ARMADO



**ATTENTION**  
DO NOT RETURN  
TO THE STORE

Contact  
MD Sports  
Customer Service

\* For additional resources and Frequently  
Asked Questions, please visit us at  
[themdsports.com](http://themdsports.com)

**ATENCIÓN**  
NO DEVOLVERLO  
A LA TIENDA

Contacto  
MD Sports  
Servicio al Cliente

\* Por mayor información y Preguntas  
Frecuentes, favor visitarnos en  
[themdsports.com](http://themdsports.com)

**LIMITED 90 DAYS WARRANTY**

This product is covered by a limited warranty that is effective for 90 days from the date of purchase. If, during the limited warranty period, a part is found to be defective or breaks, we will offer replacement parts at no cost to you, the customer. The only exceptions to the warranty include mainframes, table tops, playing surfaces, batteries or tools.

The above warranty will not apply in cases of damages due to improper usage, alteration, misuse, abuse, accidental damage or neglect.

This Limited Warranty gives you specific legal rights and you may also have other rights which vary from one State (province) to another.

A PURCHASE RECEIPT (or other proof of purchase) will be required before any warranty service is initiated. For all requests for warranty service, please feel free to contact our Consumer Service Department at :

**WEBSITE: [www.themdsports.com](http://www.themdsports.com)**

Please be aware of your product's Limited Warranty for the return/refund policy from the store. We, at Medal Sports, can not handle the product which is out of product's limited warranty since we only provide available parts. Thank you!

**PLEASE CONTACT US BEFORE RETURNING  
THE PRODUCT TO THE STORE.**

**GARANTÍA LIMITA DE 90 DIAS**

Este producto está cubierto por una garantía efectiva de 90 días a partir de la fecha de su compra. Durante el período límite de la garantía, si una parte defectuosa o quebrada es encontrada, nosotros ofreceremos una reparación o un reemplazo de la partes sin ningún costo para ud, nuestro cliente. Las únicas excepciones de la garantía incluyen unidad principals, tableros de mesa, superficies, pilas o herramientas.

La susodicha garantía no se aplicará en los casos de daños y perjuicios debido al uso impropio, la alteración, el mal uso, el abuso, el daño accidental o la negligencia.

Esta garantía limitada le da a usted derechos legales específicos, usted también puede tener otros derechos que varían de un estado (provincia) a otro.

EL RECIBO DE LA COMPRA (U otra prueba de compra) sería requerida antes que cualquier servicio de garantía fuera iniciada. Para todo pedido por servicio de garantía, por favor siéntase libre de ponerse en contacto con nuestro Departamento de Servicio de Consumidor en:

**WEBSITE: [www.themdsports.com](http://www.themdsports.com)**

Por favor tenga atención sobre el Límite de Garantía de su producto de la política de vuelta/reembolsa desde la tienda. Nosotros, Medal Sports, no podemos manejar el producto que está fuera del límite de garantía ya que proporcionamos solamente partes disponibles. ¡Gracias!

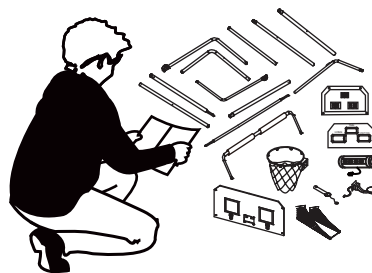
**POR FAVOR PÓNGASE EN CONTACTO CON NOSOTROS  
ANTES DE DEVOLVER EL PRODUCTO A LA TIENDA.**

**STAPLE YOUR RECEIPT HERE****GRAPA SU RECIBO AQUÍ****NOTICE!**

- 1 - Please leave your name, address, phone number, model number, parts needed on the answering machine if there is no attendant. Failure to do so will result in a delay in shipping parts to you.
- 2 - Please review the replacement parts list and make sure that you have all of your parts before beginning assembly. For questions that may arise or for missing/damaged parts, please contact us.

**¡AVISO!**

- 1 - Por favor deje su nombre, dirección, número telefónico, número de modelo, partes necesarios a la máquina contestadora si no fuera atendido. El fracaso de hacer así le causará un retraso del envío de partes.
- 2 - Por favor revise la lista de piezas de repuesto y asegúrese de que tiene todas las piezas antes de comenzar el montaje. Para preguntas o para piezas que no se hayan incluidos/dañadas, por favor pongase en contacto con nosotros.



**TOOLS REQUIRED**

Phillips Screwdriver - **Not Included**  
 Standard (Flat Head Screwdriver) - **Not Included**  
 Wrench - **Included**  
 Allen Key - **Included**



**CAUTION!**

Electric Screwdrivers may be helpful during assembly; however, please set a low torque and use extreme caution.

**ASSEMBLY TIPS**

- 1 - Please read the instructions carefully, and follow all assembly, operation and safety instructions properly in order to avoid damage or injury. For the assembly, at least two adults are required.
- 2 - Some figures or drawings may not look exactly like your product. Please read and understand the text before beginning each assembly step.

**IMPORTANT NOTICE!**

- 1 - This product is intended for INDOOR use only.
- 2 - Please do not sit, climb or lean on the product.
- 3 - Please do not drag the product when moving it in order to avoid damaging the legs.
- 4 - Please only use spray furniture polish to clean the exterior surfaces of the product.
- 5 - This is not a child's toy, adult supervision is required for children playing this game.

**CAUTION!**

Changes or modifications not expressly approved by the party responsible for compliance could void the user's authority to operate the equipment.

**⚠ WARNING:**  
 Adult Assembly Required.

**⚠ WARNING:**  
 CHOKING HAZARD -- This item contains small parts or / and small balls. Not suitable for children under 3 years.



**Strong Adults Needed**

*Adultos fuertes necesarios*



**No Children in Assembly Area**

*No tener niños en el area de ensamble*

**HERRAMIENTAS NECESARIAS**

Destornillador Phillips - **No incluido**  
 Destornillador de Cabeza Plana - **No incluido**  
 Llave Inglesa - **Incluido**  
 Llave Allen - **Incluido**



**¡PRECAUCIÓN!**

Los destornilladores eléctricos pueden ser de gran ayuda durante el ensamblado; sin embargo, por favor ajuste el par de giro bajo y sea extremadamente precavido.

**CONSEJOS PARA EL ENSAMBLADO**

- 1 - Por favor lea las instrucciones con cuidado y siga todo durante el montaje, la operación y instrucciones de seguridad correctamente para evitar el daño o la herida. Para el montaje, por lo menos se requieren dos adultos.
- 2 - Algunas figuras o dibujos podrían parecer no estén exactamente como su producto. Por favor lea y entienda el texto antes de iniciar cada paso del montaje.

**¡AVISO IMPORTANTE!**

- 1 - Este producto está destinado para el uso INTERIOR solamente.
- 2 - Por favor no sientes, subas o inclínes la producto.
- 3 - Por favor no arrastres el producto cuando está moviendo para evitar el daño sobre las piernas.
- 4 - Por favor use solamente pulimento de rociar para muebles para limpiar la superficie exterior del producto.
- 5 - Esto no es un juguete de niños, se requieren la supervisión adulta para niños cuando está jugando este juego.

**¡PRECAUCIÓN!**

Los destornilladores eléctricos pueden ser de gran ayuda durante el ensamblado; sin embargo, por favor ajuste el par de giro bajo y sea extremadamente precavido.

**⚠ ADVERTENCIA:**  
 Las tareas de montaje debe realizarlas un adulto.

**⚠ ADVERTENCIA:**  
 PELIGRO DE ASFIXIO -- Este artículo contiene piezas pequeñas y / o pequeñas bolas. No apto para menores de 3 años.



**Keep away from pets**

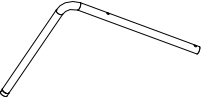
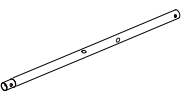
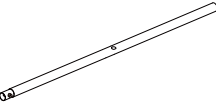
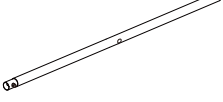
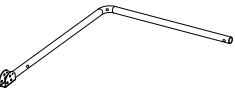
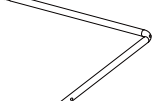
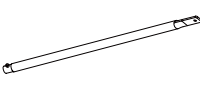
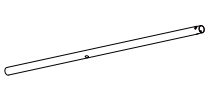
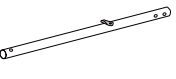
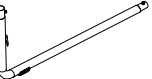
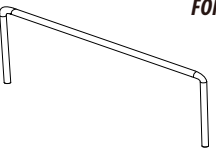


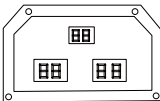
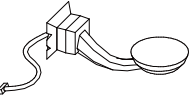
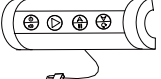

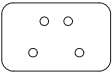
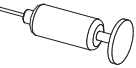

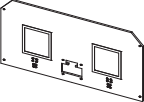

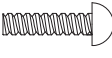

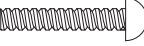





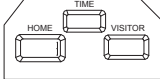

*Mantener alejados a los animales domesticos del area de ensamble*



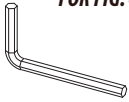

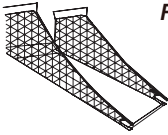
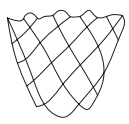
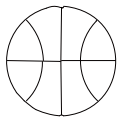
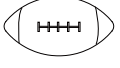

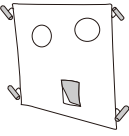
**Do not use or keep product outdoors. For indoor use only. No wet/humid conditions.**

*No usar o guardar el producto en el exterior. Solo para uso en interior. No utilizar ni guardar el producto en lugares humedos o mojados*

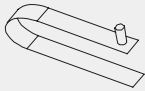

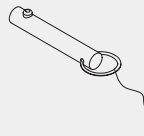


## BBG022\_087M PARTS LIST / LISTA DE PARTES

<b>1</b>	 FOR FIG. 5 x2	<b>2</b>	 FOR FIG. 1 x2	<b>3</b>	 FOR FIG. 1 x1	<b>4</b>	 FOR FIG. 1 x1
Tube - 1 Φ22x580x440mm	Tubo - 1 Φ22x580x440mm	Tube - 2 Φ22x685mm	Tubo - 2 Φ22x685mm	Tube - 3 Φ22x890mm	Tubo - 3 Φ22x890mm	Tube - 4 Φ22x890mm	Tubo - 4 Φ22x890mm
<b>5</b>	 FOR FIG. 3 x1	<b>6</b>	 FOR FIG. 3 x1	<b>7</b>	 FOR FIG. 2 x2	<b>8</b>	 FOR FIG. 2 x2
Tube - 5 Φ22x755x580mm	Tubo - 5 Φ22x755x580mm	Tube - 6 Φ22x755x580mm	Tubo - 6 Φ22x755x580mm	Tube - 7 Φ22x830mm	Tubo - 7 Φ22x830mm	Tube - 8 Φ22x835mm	Tubo - 8 Φ22x835mm
<b>9</b>	 FOR FIG. 5 x2	<b>10</b>	 FOR FIG. 6 x2	<b>11</b>	 FOR FIG. 6 x1	<b>12</b>	 FOR FIG. 9 x1
Tube - 9 Φ22x740mm	Tubo - 9 Φ22x740mm	Tube - 10 Φ22x540x385mm	Tubo - 10 Φ22x540x385mm	Tube - 11 Φ22x1065x520mm	Tubo - 11 Φ22x1065x520mm	Tube - Gray Φ12.7x1070mm	Tubo - Gris Φ12.7x1070mm
<b>13</b>	 FOR FIG. 9 x1	<b>14</b>	 FOR FIG. 8 x1	<b>15</b>	 FOR FIG. 7 x2	<b>16</b>	 FOR FIG. 11 x1
Tube - Black Φ12.7x1070mm	Tubo - Negro Φ12.7x1070mm	Electronic Scorer	Marcador Electrónico	Paddle Sensor	Sensor de Paleta	Control Box	Caja de Control Con Cable
<b>17</b>	 FOR FIG. 7 x2	<b>18</b>	 FOR FIG. 7 x2	<b>19</b>	 FOR FIG. 7 x1	<b>20</b>	 FOR FIG. 10 x2
Rim	Aro	Rim Support	Placa Plástica de Soporte de Rampa	Air Pump	Bomba de Aire	End Cap - A	Gorra Final - A
<b>21</b>	 FOR FIG. 7 x1	<b>22</b>	 FOR FIG. 4, 5, 7, 9, 10 x64	<b>23</b>	 FOR FIG. 7 x16	<b>24</b>	 FOR FIG. 4, 5, 9 x6
Backboard	Tablero de Canasta	M6 Washer	Arandela M6	M6x20mm Bolt	Perno M6x20mm	M6x30mm Bolt	Perno M6x30mm
<b>25</b>	 FOR FIG. 10 x4	<b>26</b>	 FOR FIG. 4 x4	<b>27</b>	 FOR FIG. 5 x2	<b>28</b>	 FOR FIG. 4, 5, 7, 9, 10 x32
M6x42mm Bolt	Perno M6x42mm	M6x48mm Bolt	Perno M6x48mm	M6x35mm Bolt	Perno M6x35mm	M6 Nut	Tuerca M6
<b>29</b>	 FOR FIG. 8 x4	<b>30</b>	 FOR FIG. 11 x2	<b>31</b>	 FOR FIG. 8 x1	<b>32</b>	 FOR FIG. 4, 5, 7, 9, 10 x1
3.5x10mm Bolt	Perno 3.5X10 mm	4x28mm Bolt	Perno 4X28 mm	Electronic Scorer Face Plate	Placa Frontal de Marcador	Wrench	Llave Inglesa

**BBG022\_087M PARTS LIST / LISTA DE PARTES**

<p><b>33</b> <i>FOR FIG. 4, 5, 7, 9, 10</i></p>  <p>x1</p>	<p><b>34</b> <i>FOR FIG. 11</i></p>  <p>x2</p>	<p><b>35</b> <i>FOR FIG. 9</i></p>  <p>x1</p>	<p><b>36</b> <i>FOR FIG. 8</i></p>  <p>x2</p>
<p>Allen Key      Llave Allen</p>	<p>Self - Stick Strap      Correa de Auto - Vara</p>	<p>Ball Return Net      Red de Retorno de Baloncesto</p>	<p>Rim Net      Red</p>
<p><b>37</b></p>  <p>x3</p>	<p><b>38</b> <i>FOR FIG. 14</i></p>  <p>x2</p>	<p><b>39</b> <i>FOR FIG. 14</i></p>  <p>x2</p>	<p><b>40</b> <i>FOR FIG. 14</i></p>  <p>x1</p>
<p>Basketball      Baloncesto</p>	<p>Football      Fútbol</p>	<p>Baseball      Béisbol</p>	<p>Target Mat      Alfombra de Destino</p>

**BBG022\_087M PRE-INSTALLED PARTS / PIEZAS PREINSTALADAS**

<p><b>P1</b> <i>FOR FIG. 1, 2, 3, 6</i></p>  <p>x9</p>	<p><b>P2</b> <i>FOR FIG. 5</i></p>  <p>x2</p>	<p><b>P3</b> <i>FOR FIG. 10</i></p>  <p>x2</p>	<p><b>P4</b> <i>FOR FIG. 4</i></p>  <p>x4</p>
<p>Spring Lock      Cerradura de Resorte</p>	<p>Plastic Pole Insert      Encaje de Poste Plástico</p>	<p>Locking Pin      Clavija de cerradura</p>	<p>End Cap - B      Gorra Final - B</p>
<p><b>P5</b> <i>FOR FIG. 6</i></p>  <p>x2</p>			
<p>Pole Holder      Soporte de Tubo</p>			

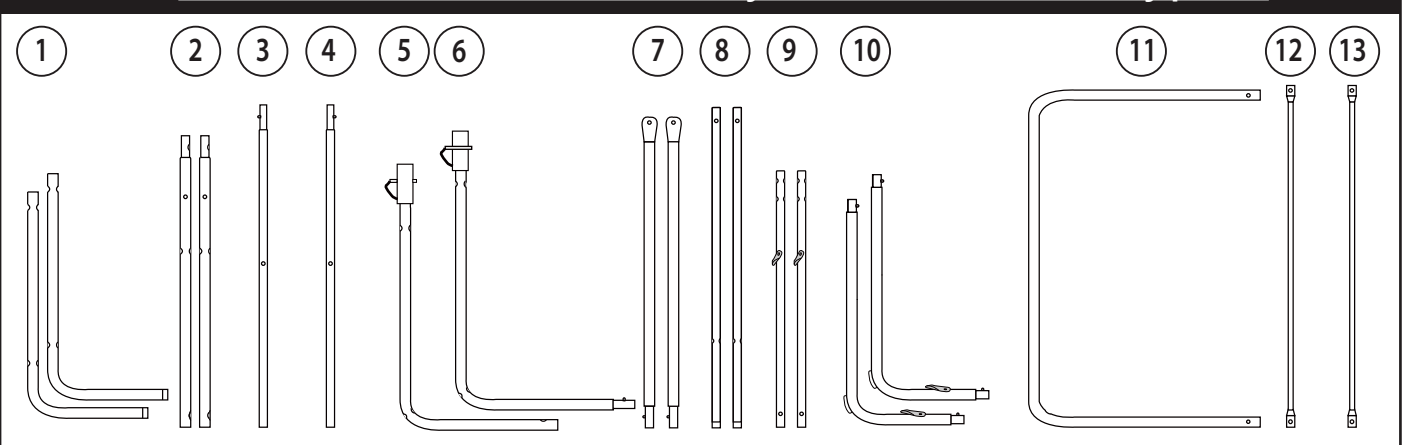
**ASSEMBLY INSTRUCTIONS:**







1. Find a clean, level place to begin the assembly of your Product.
2. Remove all the parts from the box and verify that you have all of the listed parts as shown on the Parts list pages. Carefully cut or tear the four corners of the box so that the bottom of the box can be used as your work surface.

**INSTRUCCIONES DE ENSAMBLAJE:**

1. Encuentre un lugar limpio y nivelado para comenzar el ensamblaje de su producto.
2. Quite todas las partes de la caja y verifique que están todas las partes catalogadas como mostrado en la página de lista de partes. Con cuidado de cortar o rasgar los cuatro rincones de caja de modo que el fondo de la caja podría ser usado como su superficie de trabajo.

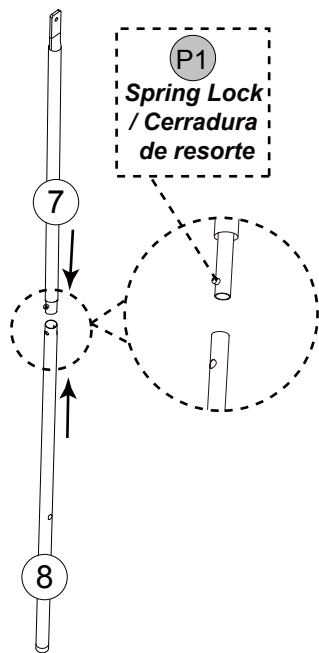
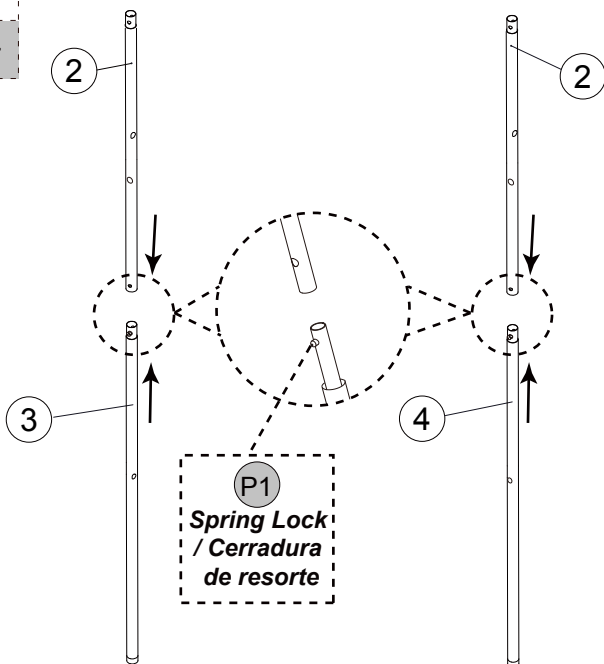
**BEFORE ASSEMBLY - Please inspect and layout all the POLES and parts / ANTES DE MONTAR - Favor revisar y trazar todos los HOYOS y piezas**

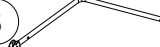




- ②  X 2
- ③  X 1
- ④  X 1
- ⑦  X 2
- ⑧  X 2
- P1  X 4

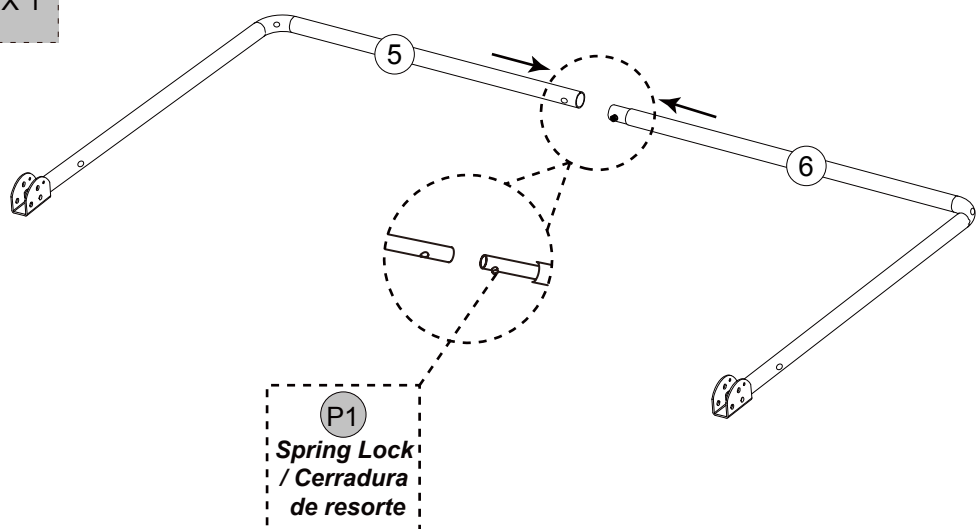
**FIG. 1**








**FIG. 2**



- ⑤  X 1
- ⑥  X 1
- P1  X 1

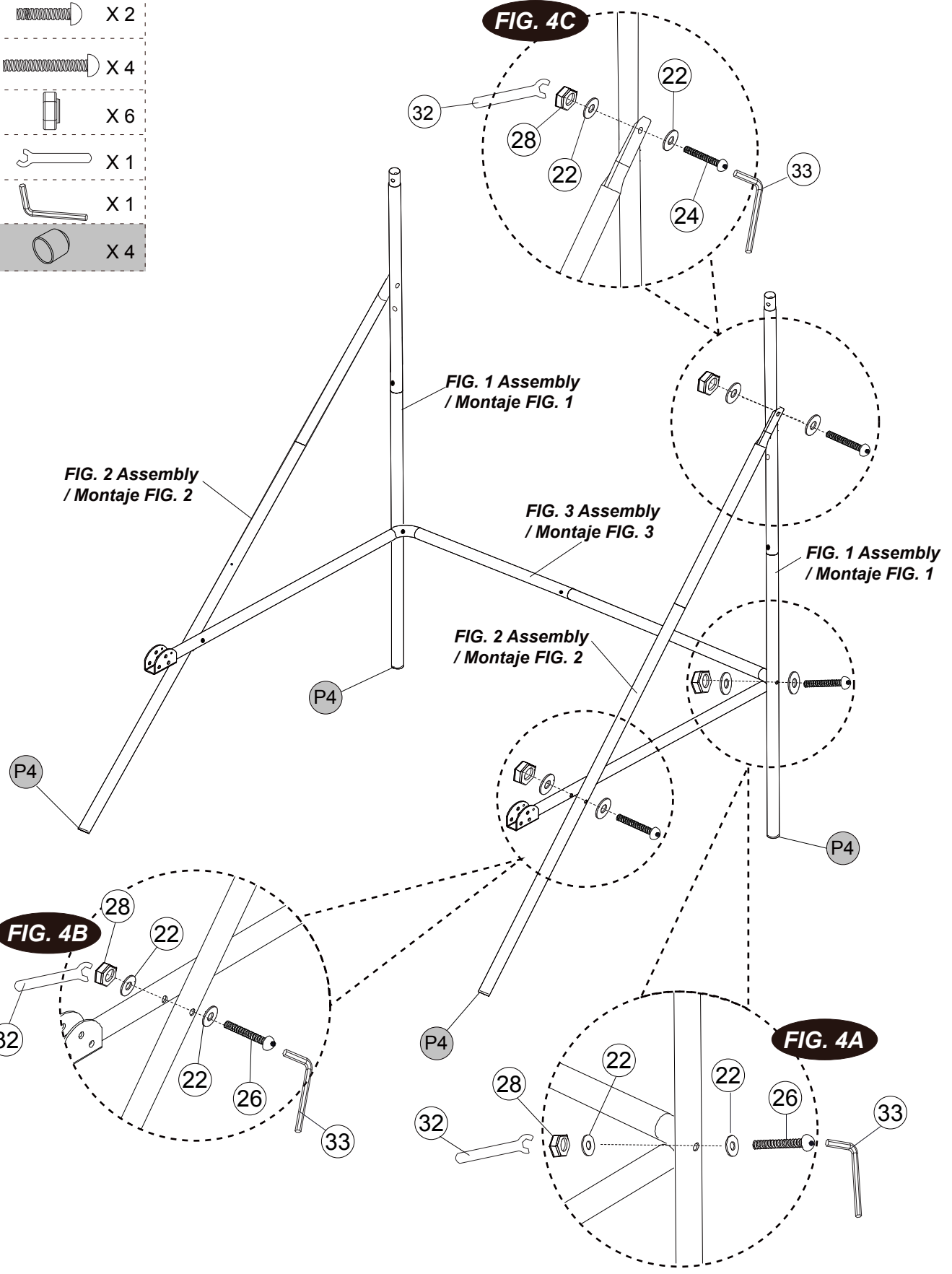
**FIG. 3**

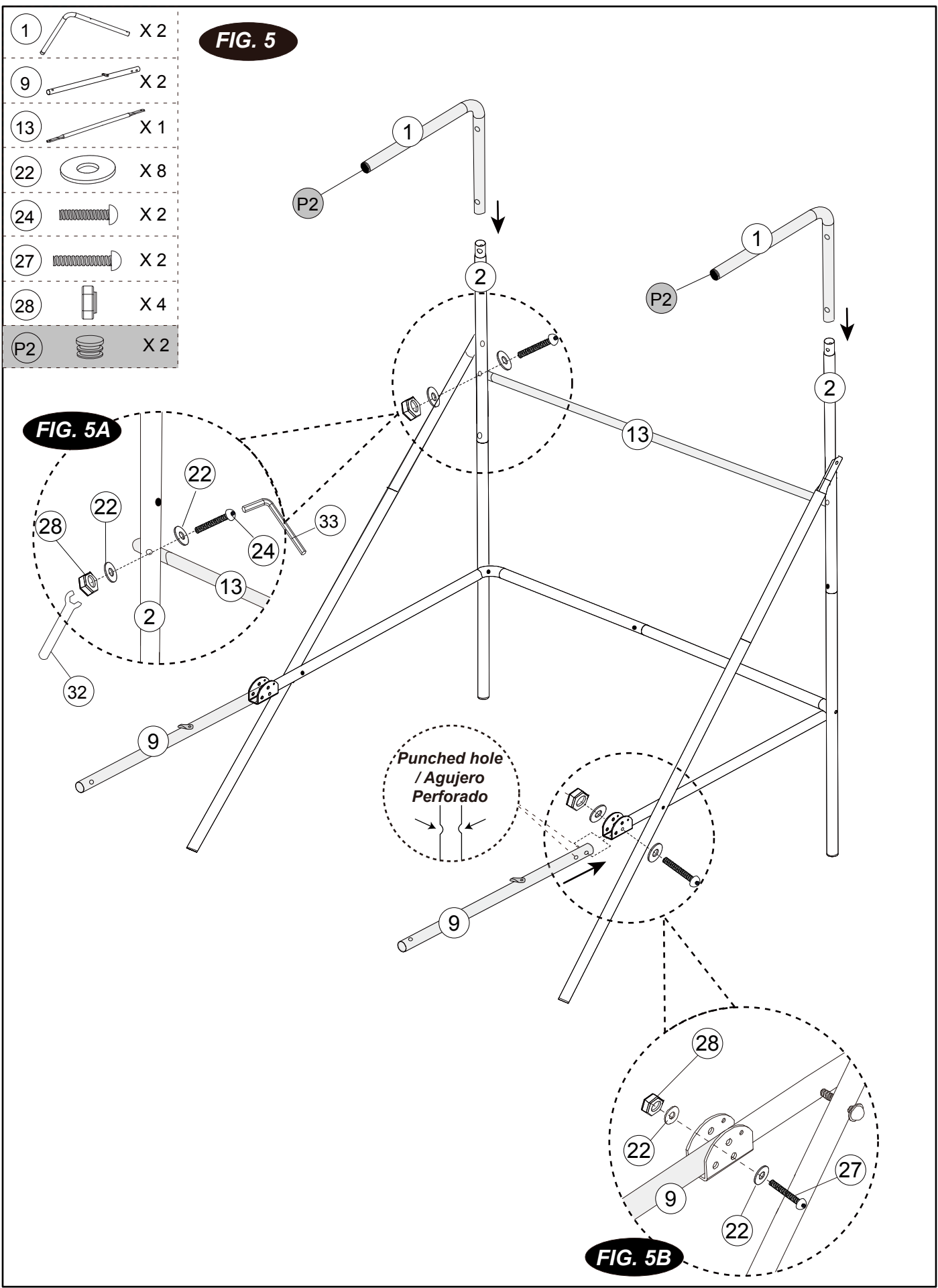


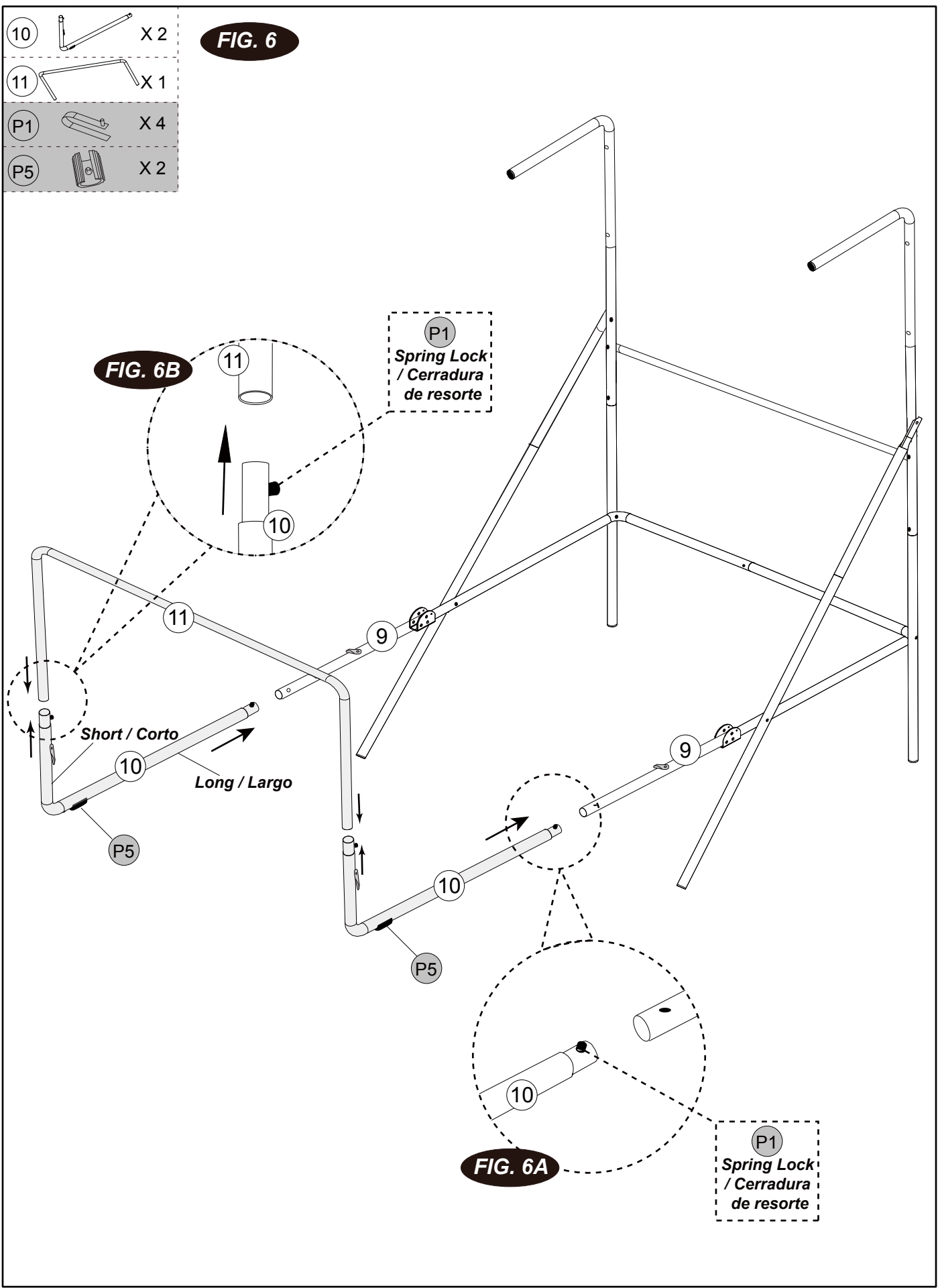
- 22  X 12
- 24  X 2
- 26  X 4
- 28  X 6
- 32  X 1
- 33  X 1
- P4  X 4

**FIG. 4**

**FIG. 4C**







**FIG. 7**

15		X 2
17		X 2
18		X 2
21		X 1
22		X 32
23		X 16
28		X 16

**Note:** Ensure that washers are used on both sides of the backboard as shown in FIG. 7.

**/ Nota:** Asegurar que las arandelas se usen en los dos lados de la placa trasera como indicado en FIG. 7.

**FIG. 8**

14		X 1
29		X 4
31		X 1
36		X 2

**FIG. 8A**

**FIG. 8B**

- 12 X 1
- 22 X 4
- 24 X 2
- 28 X 2
- 35 X 1

**FIG. 9**

**FIG. 9A**

**Note:** Slide elastic straps and sleeve of Ball Return Net (#35) onto Top Tubes - 1 (#1) and Tube - 11 (#11) as shown in FIG. 9A, 9B, 9C.

**/ Nota:** Deslice las correas elásticas y la manga de Red de Retorno de Baloncesto (#35) sobre Tubos - 1 (#1) y Tubo - 11 (#11) como se indica en FIG. 9A & 9B & 9C.

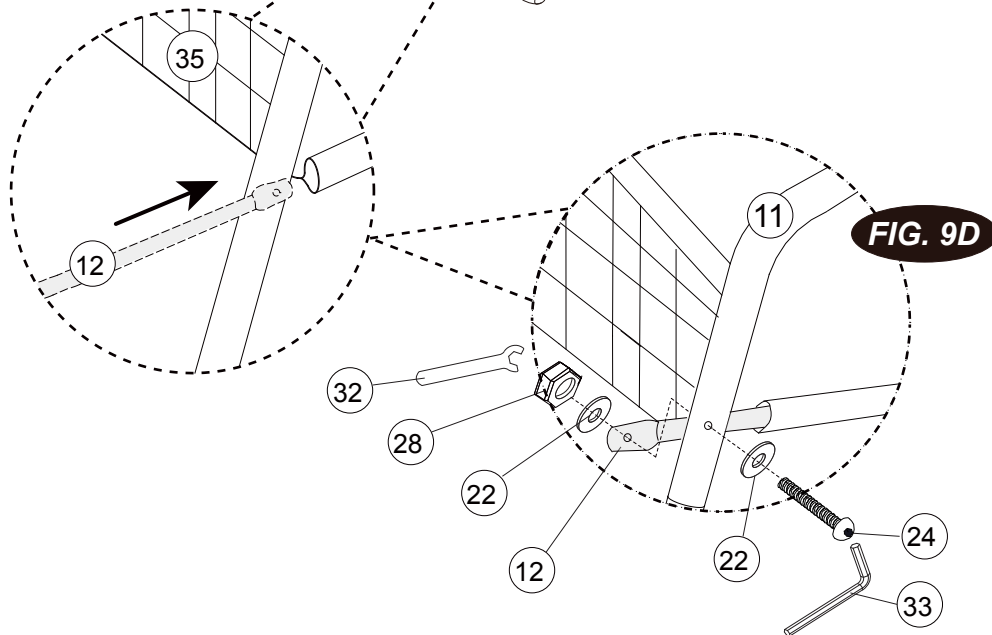
**FIG. 9B**

See FIG. 10A  
/ Vea la FIG. 10A

**FIG. 9C**

**Note:** To secure the Ball Return Net (#35) to Tube - 1 (#1), attach the elastic straps over the nuts (See FIG. 10A.) as shown in FIG. 9B.

**/ Nota:** Para asegurar la Red de Retorno de Baloncesto (#35) al Tubo - 1 (#1), adjunte la correa elástica sobre el tuercas (Vea la FIG. 10A.) como mostrado en la FIG. 9B.



**FIG. 9D**

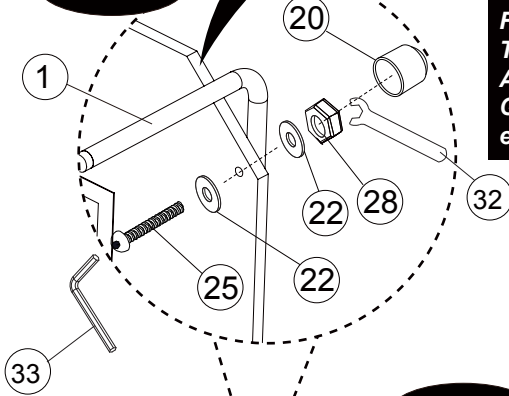
20		X 2
22		X 8
25		X 4
28		X 4
P3		X 2

**FIG. 10**

**Note:** With the help of another adult, attach the Backboard (#21) to the Top Tubes - 1 (#1) using Bolts (#25), Washers (#22), Nuts (#28) and End Caps (#20) as shown in FIG. 10A.

**/ Nota:** Con la ayuda del otro adulto, Fije el Tablero de la Canasta (#21) al Tubos - 1 (#1) usando Pernos (#25), Arandelas (#22), Tuercas (#28) y Gorra Finals (#20) como indicado en FIG. 10A.

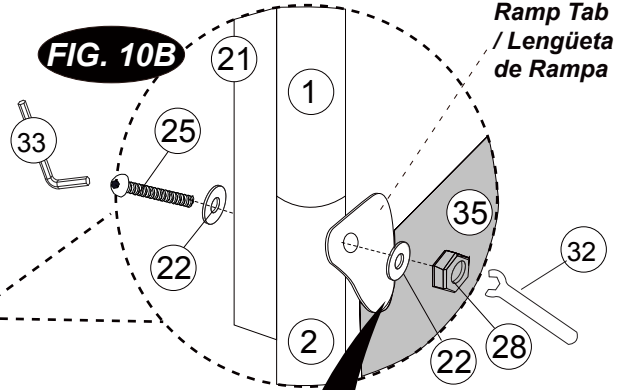
**FIG. 10A**



**Back View / Vista trasera**

**FIG. 10B**

**Ramp Tab / Lengüeta de Rampa**

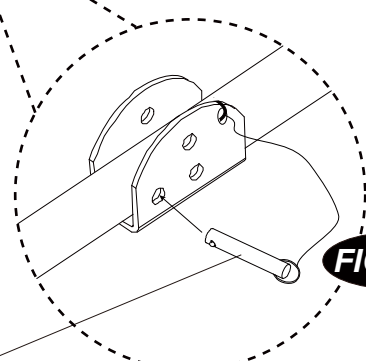


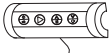


**Note:** At each bottom hole of the backboard, attach the ramp tabs of Ball Return Net (#35) using Bolts (#25), Washers (#22) and Nuts (#28) as shown in FIG. 10B.

**/ Nota:** En cada hoyo inferior del tablero de la canasta, fije las lengüetas de la rampa de Red de Retorno de Baloncesto (#35) usando Pernos (#25), Arandelas (#22) y Tuercas (#28) como se indica en FIG. 10B.

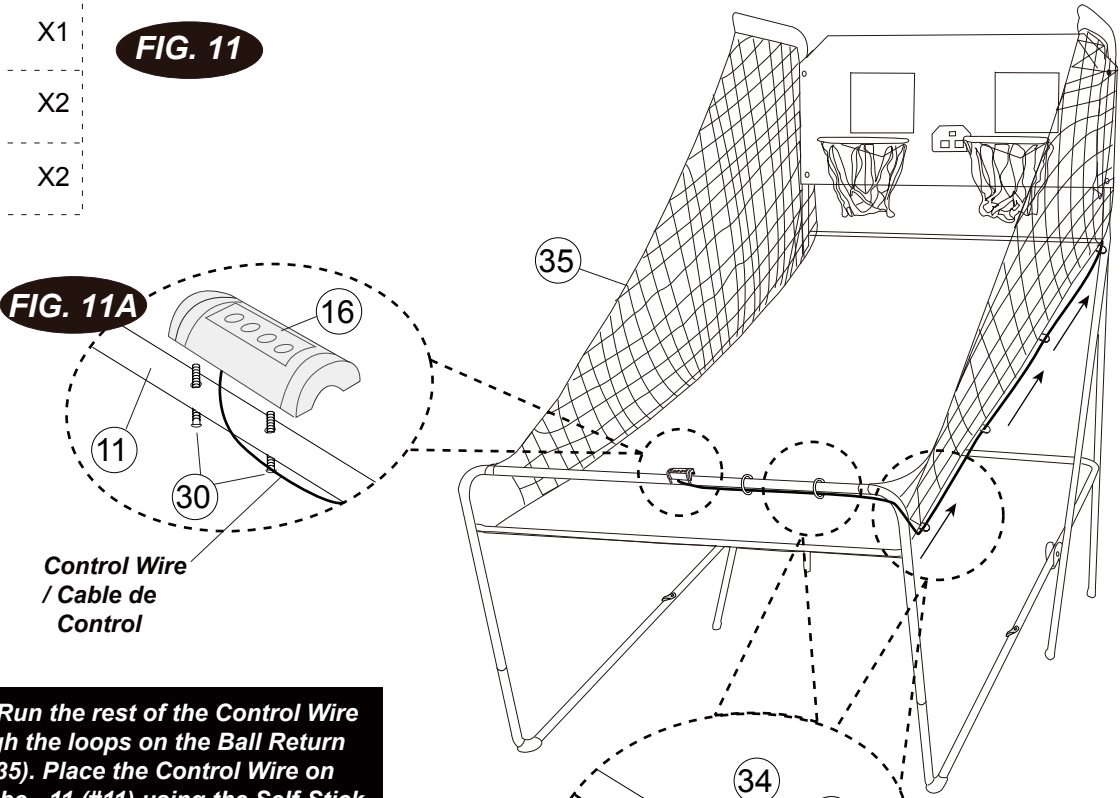
**FIG. 10C**

**P3**  
**Locking Pin / Clavija de cerradura**

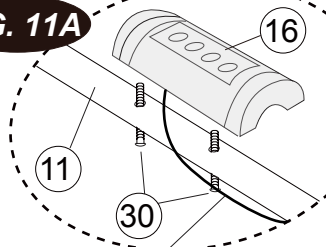


- 16  X1
- 30  X2
- 34  X2

**FIG. 11**

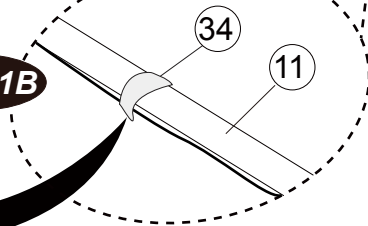


**FIG. 11A**



**Control Wire / Cable de Control**

**FIG. 11B**



**Note:** Run the rest of the Control Wire through the loops on the Ball Return Net (#35). Place the Control Wire on the Tube - 11 (#11) using the Self-Stick Straps (#34) as shown in FIG. 11B.

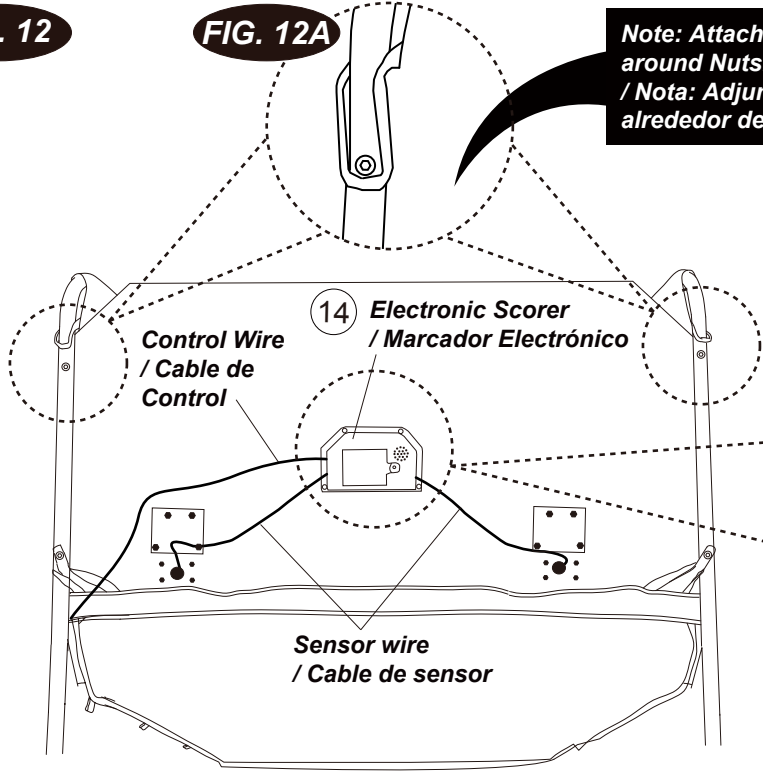
**/ Nota:** Gire el resto del Cable de Control por las curvas de la Red de Retorno de Baloncesto (#35). Coloque el Cable de Control sobre el Tubo - 11 (#11) usando las Correas de Auto-Vara (#34) como mostrado en la FIG. 11B.

**FIG. 12**

**FIG. 12A**

**Note:** Attach elastic straps around Nuts.

**/ Nota:** Adjunte correas elásticas alrededor de Tuercas.

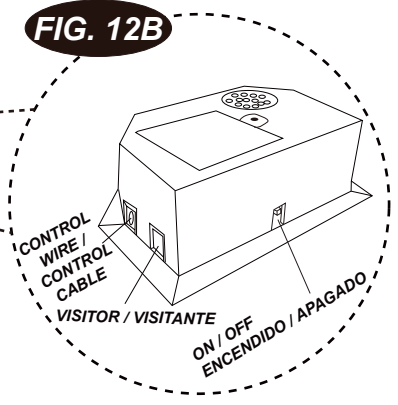


**Control Wire / Cable de Control**

**14 Electronic Scorer / Marcador Electrónico**

**Sensor wire / Cable de sensor**

**FIG. 12B**

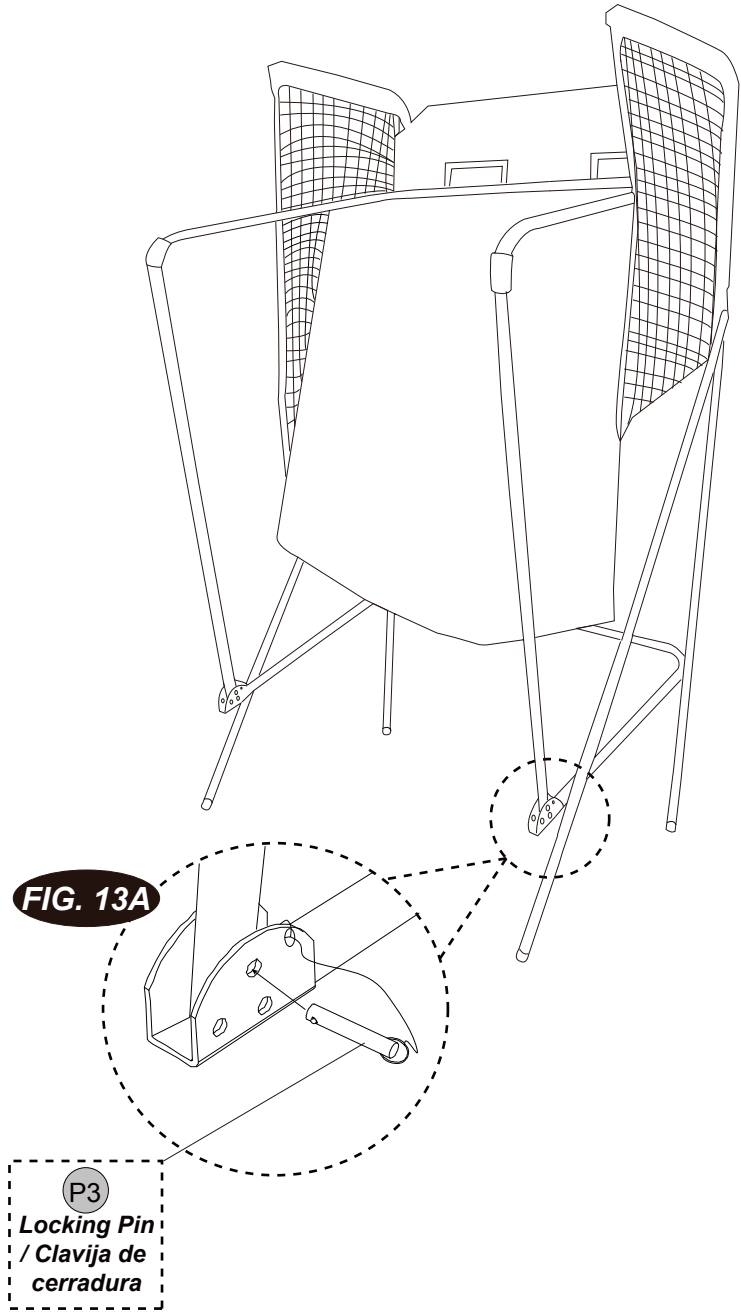


**CONTROL WIRE / CONTROL CABLE**

**VISITOR / VISITANTE**

**ON / OFF ENCENDIDO / APAGADO**




**FIG. 13**



<p><b>IMPORTANT!</b>  <b>Make sure to use the Locking Pin (#P3) when folded.</b></p>	<p><b>¡IMPORTANTE!</b>  <b>Asegúrese, use los Clavijas de cerradura (#P3) cuando está doblado.</b></p>
--	--

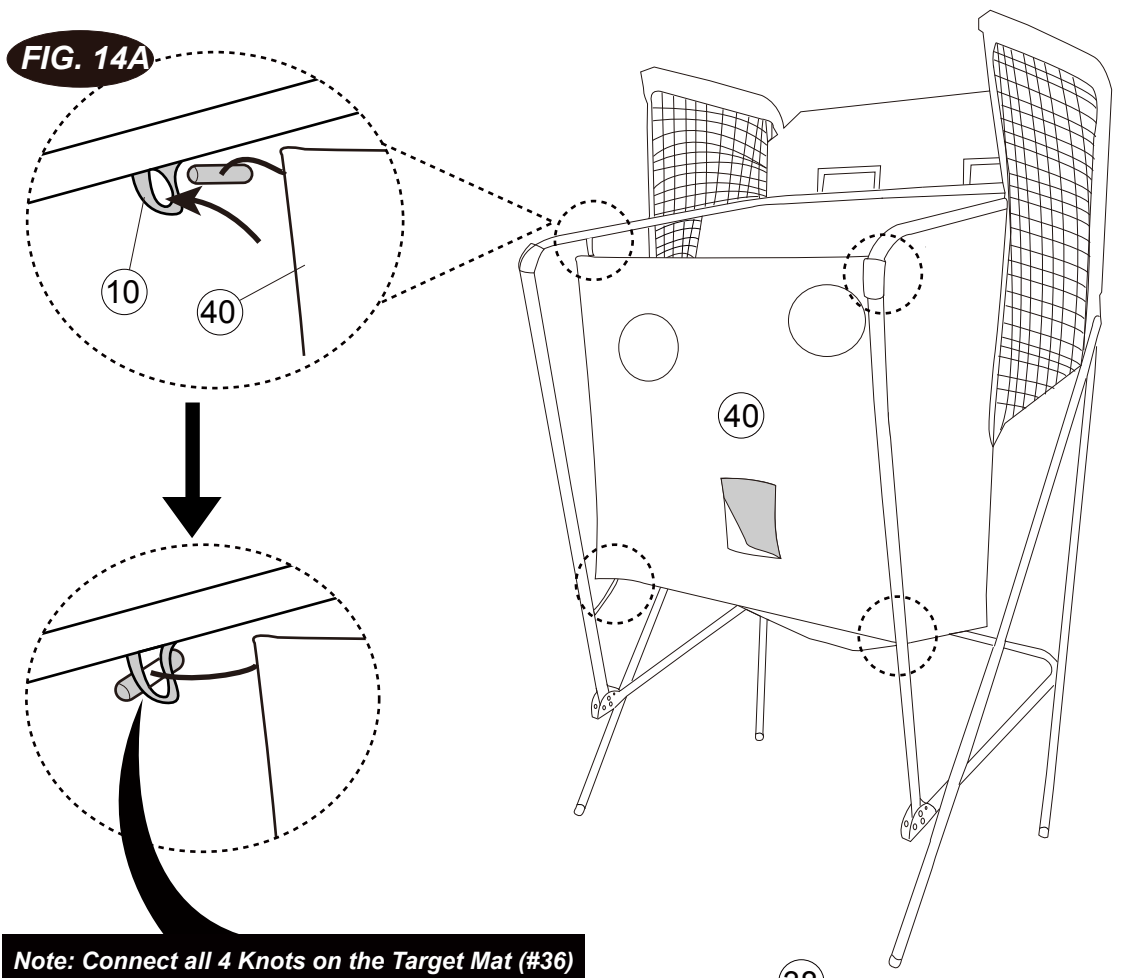
**Note: The locking pin (#P3) needs to be removed from its original position when the game is being used before insertion to the new position when folded.**

**/ Nota: El clavija de cerradura (#P3) debe ser removido de su posición original cuando el juego está siendo utilizado antes de la inserción a la nueva posición plegada.**

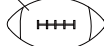
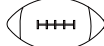


- 38  X2
- 39  X2
- 40  X1

**FIG. 14**

**Baseball & Football Assembly**  
**Ensambladura de Béisbol & Fútbol**



**Note: Connect all 4 Knots on the Target Mat (#36) to the Basketball Frame.**  
**/ Nota: Conecte los 4 nudos sobre la Alfombra de Destino (#36) al Marco de Béisbol.**

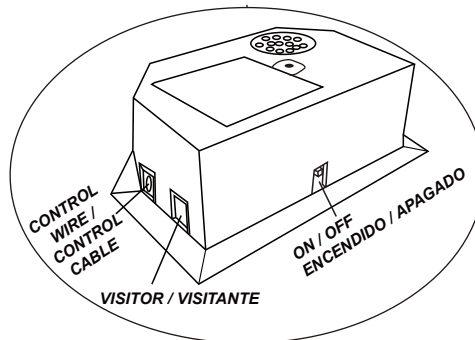
- 38  
- 39  

**ELECTRONIC SCORER OPERATION****Battery Installation**

Battery Box: Unscrew the bolt using a screwdriver and open the battery box. Insert 3 "AA" batteries (not included) in the order of polarity as shown on the inside cover. Then close the cover using a screwdriver. Turn the power ON using the ON/OFF switch.

**Reminding:**

- Batteries must be installed according to the correct polarization (+ and -) required.
- Please clean the battery contacts and also those of the device prior to battery installation.
- If the game will not be used for a long period of time, we recommend that the batteries should be removed.

**⚠ WARNING:**

- Requires 3 "AA" batteries (not included).
- Do not mix old and new batteries.
- Do not mix alkaline, standard (carbon zinc), or rechargeable (nickel-cadmium) batteries.

**CONTROL BOX OPERATION**

Press "ON / OFF" to activate the scorer.  
 Scoreboard "HOME" shows "01" (pre - set game 1).  
 Press "SELECT UP and DOWN" to select a game.  
 Press "PLAY" to enter selected game mode.  
 Press "SOUND" to switch sound ON / OFF while playing.  
 Press "PAUSE" to pause or start time counting.  
 Press and hold the "ON / OFF" button for 3 seconds to turn off the scorer.  
 Press and hold the "RESET" button for 3 seconds to reset the game.  
 Note: If no shot is made or no button is pressed in 15 mins, the scorer will be turned off automatically.

**OPERACIÓN DEL MARCADOR ELECTRÓNICO****Instalación de Batería.**

Caja de Batería: Desatornille el cerrojo por usando un destornillador y abra la Caja de Batería, inserte 3 "AA" baterías (no incluido) al orden de polaridad como mostrado el interno de la Caja de Batería. Y luego atornille sobre la cubierta usando un destornillador. Encienda la unidad con el interruptor ENCENDIDO / APAGADO.

**Atención:**

- Las baterías deben estar instaladas de acuerdo con las correctas polaridades (+ y -) como requerido.
- Favor de limpiar los contactos de las baterías y también aquellos del dispositivo antes de instalar la batería.
- Si no jugará el juego por un largo período de tiempo, recomendamos que quite las baterías.

**⚠ ADVERTENCIA:**

- Requiere 3 "AA" baterías (no incluido).
- No mezcle baterías viejas y nuevas.
- No mezcle baterías alcalina, estándar (carbón, zinc), o recargable (níquel - cadmio).

**OPERACIÓN DE CAJA DE CONTROL**

Presione "ON / OFF" para activar el marcador.  
 El Marcador "HOME" indica "01" (juego 1 pre - fijado).  
 Presione "SELECT UP and DOWN" para seleccionar el juego.  
 Presione "PLAY" para entrar al modo de juego seleccionado.  
 Presione "SOUND" para cambiar prender o apagar el ON / OFF cuando está jugando.  
 Presione "PAUSE" para apagar o iniciar el contado el tiempo.  
 Oprima y detenga la perilla "ON / OFF" por 3 segundos para apagar la tabla de puntaje.  
 Oprima y detenga la perilla "RESET" por 3 segundos para resetear el juego.  
 Nota: Si no se ha realizado tiros o presionado el botón en 15 minutos, el marcador se apagará automáticamente.

**CONTROL PANEL / PANEL DE CONTROL**

**CHOOSE FROM 8 DIFFERENT GAME OPTIONS****1. Beat the time Clock**

Press "PLAY" to enter game 1.

Press "UP/Down" to select single/multiple players (P1/P2/P3/P4).

Press "PLAY" after the number of player is selected.

Press "UP/Down" to select playing time, 30/45/60 seconds.

Press "PLAY" to begin the game.

Scoreboard "HOME" display shows Players 1 and 3.

Scoreboard "VISITOR" display shows Players 2 and 4.

All shots are worth 2 points until the final 10 seconds, where each shot counts 3 points. After a player's game is over, there is a 5 second countdown to the next player's game. The player with the most points scored wins. (The LED will flash on the player with the highest score). Press "PLAY" to restart this game.

**2. 3 Point, Beat the Clock**

Press "PLAY" to enter game 2.

Press "UP/Down" to select single/multiple players (P1/P2/P3/P4).

Press "PLAY" after the number of player is selected.

Press "UP/Down" to select playing time, 30/45/60 seconds.

Press "PLAY" to begin the game.

Scoreboard "HOME" display shows Players 1 and 3.

Scoreboard "VISITOR" display shows Players 2 and 4.

All shots made count 3 points.

After a player's game is over, there is a 5 second countdown to the next player's game.

The player with the most points scored wins (The LED will flash on the player with the highest score).

Press "PLAY" to restart this game.

**3. Battle Back**

Press "PLAY" to enter game 3.

Press "UP/Down" to select multiple players (P2/P4).

Press "PLAY" to begin the game.

For a shot made in the "HOME" hoop, "HOME" scores 2 points and "VISITOR" scores -2 points.

For a shot made in the "VISITOR" hoop, "VISITOR" scores 2 points and "HOME" scores -2 points.

The first player to score 10 points wins the game.

Press "PLAY" to restart this game.

**ELIJA DESDE 8 DIFERENTES OPCIONES DE JUEGO****1. Gane al Reloj de tiempo**

Presione "PLAY" para entrar al juego 1.

Presione "UP/Down" para seleccionar jugadores único/múltiple (P1/P2/P3/P4).

Presione "PLAY" después que el número de jugador fuera seleccionado.

Presione "UP/Down" para seleccionar el tiempo de juego, 30/45/60 segundos.

Presione "PLAY" para iniciar el juego.

La tabla de puntaje de "HOME" muestra los Jugadores 1 y 3.

La tabla de puntaje de "VISITOR" muestra los Jugadores 2 y 4.

Todo tiro vale 2 puntos hasta los finales 10 segundos, cuando 1 tiro vale 3 puntos. Al fin del juego, viene una cuenta atrás por 5 segundos para el juego del siguiente jugador. El jugador con más puntos en la tabla ganará. (El LED queda intermitente para el jugador con el más alto puntaje).

Presione "PLAY" para reiniciar este juego.

**2. 3 puntos, al sonar el reloj**

Presione "PLAY" para entrar al juego 2.

Presione "UP/Down" para seleccionar jugadores único/múltiple (P1/P2/P3/P4).

Presione "PLAY" después que el número de jugador fuera seleccionado.

Presione "UP/Down" para seleccionar el tiempo de juego, 30/45/60 segundos.

Presione "PLAY" para iniciar el juego.

La tabla de puntaje de "HOME" muestra los Jugadores 1 y 3.

La tabla de puntaje de "VISITOR" muestra los Jugadores 2 y 4.

Todos los tiros marcados se cuentan 3 puntos. Al fin del juego, viene una cuenta atrás por 5 segundos para el juego del siguiente jugador. El jugador con más puntos en la tabla ganará. (El LED queda intermitente para el jugador con el más alto puntaje).

Presione "PLAY" para reiniciar este juego.

**3. Batallar en Contra**

Presione "PLAY" para entrar al juego 3.

Presione "UP/Down" para seleccionar jugadores único/múltiple (P2/P4).

Presione "PLAY" para iniciar este juego.

Por un tiro logrado en el cesto del "HOME", el "HOME" logra 2 puntos y el "VISITOR" logra -2 puntos.

Por un tiro logrado en el cesto del "VISITOR", el "VISITOR" logra 2 puntos y el "HOME" logra -2 puntos.

El primer jugador logrando 10 puntos gana el juego.

Presione "PLAY" para reiniciar este juego.

**CHOOSE FROM 8 DIFFERENT GAME OPTIONS****4. Horse**

- Press "PLAY" to enter game 4.
- Press "UP/Down" to select multiple players (P2/P3/P4).
- Press "PLAY" after the number of player is selected.
- Player has to make a shot in 2 seconds.
- First player is allowed to shoot at any hoop (HOME or VISITOR). If first player scores in 2 seconds, no letter is given. Game continues for next player. Scoreboard will display "next player (P2/P3/P4)" and the LED will flash twice in a second. After the LED flash, the next player has to duplicate the shot in the same hoop selected by the first player.
- If the first player doesn't score in 2 seconds, the player receives the letter "H" which will display on the scoreboard. The same player continues until a basket is scored. If the player keeps missing, the letters "O" followed by "R", "S" and "E" are received. Once the letter "E" is received, the player is out.
- The first player to spell "HORSE" loses. Steps d., e. and f. are repeated until the game is finished.
- The last player to spell "HORSE" wins.
- Press "PLAY" to restart this game.

**5. Check Point**

- Press "PLAY" to enter game 5.  
 Press "UP/Down" to select single/multiple players (P1/P2/P3/P4).  
 Press "PLAY" to begin the game.  
 Scoreboard "HOME" display shows "player"; Scoreboard "VISITOR" display shows "24" points.  
 Playing time is pre-set at 40 seconds  
 Points scored will be shown on scoreboard "HOME" display.  
 Before the time ends, once 24/52/68/86 points are scored, playing time increases 10/20/10/20 seconds respectively.  
 After a player's game is over, there is a 5 second countdown to the next player's game.  
 The player with the most points scored wins.  
 (The LED will flash on the player with the highest score).  
 Game is finished when a player scores 98 points.  
 Press "PLAY" to restart this game.

**ELIJA DESDE 8 DIFERENTES OPCIONES DE JUEGO****4. Caballo**

- Presione "PLAY" para entrar al juego 4.
- Presione "UP/Down" para seleccionar jugadores único/múltiple (P2/P3/P4).
- Presione "PLAY" después que el número de jugador fuera seleccionado.
- El jugador tiene que marcar un tiro en 2 segundos.
- Al primer jugador se le permite tirar en cualquier aro (HOME o VISITOR). Si el primer jugador marca en 2 segundos, no se le da la letra. El Juego continúa para el siguiente jugador. En Marcador se visualizará "next player (P2/P3/P4)" y el LED parpadeará dos veces en un segundo. Luego del LED intermitente, el siguiente jugador tiene que duplicar el tiro en el mismo aro seleccionados por el primer jugador.
- Si el primer jugador no logra puntos en 2 segundos, el jugador recibirá la letra "H" que aparece en la tabla de puntaje. El mismo jugador continúa hasta que el cesto logre puntos. Si el jugador sigue perdiendo, la letra "O" seguida por las "R", "S" y "E" se recibirá. Una vez la letra "E" se reciba, el jugador quedará afuera.
- El primer jugador en deletrear "HORSE" pierde. Los pasos d., e. y f se repiten hasta el fin del juego.
- El último jugador en deletrear "HORSE" gana.
- Presione "PLAY" para reiniciar este juego.

**5. Control de Punto**

- Presione "PLAY" para entrar al juego 5.  
 Presione "UP/Down" para seleccionar jugadores único/múltiple (P1/P2/P3/P4).  
 Presione "PLAY" para iniciar este juego.  
 La tabla de puntaje del "HOME" muestra "jugador"; la tabla de puntaje del "VISITOR" muestra "24" puntos.  
 El tiempo de juego se programa en 40 segundos.  
 Los puntos logrados aparecerán en la pantalla de la tabla de puntaje del "HOME".  
 Antes de que termine el tiempo, 24/52/68/86 puntos se lograrán, el tiempo de juego aumenta 10/20/10/20 segundos respectivamente. Al fin del juego, viene una cuenta atrás por 5 segundos para el juego del siguiente jugador.  
 El jugador con más puntos en la tabla ganará.  
 (El LED queda intermitente para el jugador con el más alto puntaje).  
 El juego se acaba cuando un jugador marca 98 puntos.  
 Presione "PLAY" para reiniciar este juego.

**CHOOSE FROM 8 DIFFERENT GAME OPTIONS****6. Around the World**

Use tape to mark the shooting lines.

Press "PLAY" to enter game 6.

Press "UP/Down" to select single/multiple players (P1/P2/P3/P4).

Press "PLAY" after the number of player is selected.

Scoreboard "HOME" display shows Player 1/2/3/4; "VISITOR" display shows the points scored.

Once 10 points have been scored OR 99 seconds have elapsed, the game ends for that player and a 5 second countdown to the next player's game begins.

The player who finishes the game in the shortest time wins (The LED will flash on the winner).

Press "PLAY" to restart this game.

**7. Left and Right shoot**

Press "PLAY" to enter game 7.

Press "UP/Down" to select single/multiple players (P1/P2/P3/P4).

Press "PLAY" after the number of player is selected.

Press "UP/Down" to select playing time, 30/45/60 seconds.

Press "PLAY" to begin the game.

Scoreboard "HOME" display shows "player";

Scoreboard "VISITOR" display shows points.

Make a shot in the "HOME" hoop when the LED is flashing on "HOME"; 2 points scored will be displayed on "HOME".

Make a shot in the "VISITOR" hoop when the LED is flashing on "VISITOR"; 2 points scored will be displayed on "VISITOR".

After a player's game is over, there is a 5 second countdown to the next player's game.

The player with the most points scored wins. (The LED will flash on the player with the highest score).

Press "PLAY" to restart this game.

**8. One to One**

Press "PLAY" to enter game 8.

Press "UP/Down" to select single/multiple players (P1/P2/P3/P4).

Press "PLAY" after the number of player is selected.

Press "UP/Down" to select playing time, 30/45/60 seconds.

Press "PLAY" to begin the game.

Scoreboard "HOME" display shows Players 1 and 3.

Scoreboard "VISITOR" display shows Players 2 and 4.

All shots are worth 2 points until the final 10 seconds, where each shot counts 3 points.

After a player's game is over, there is a 5 second countdown to the next player's game.

The player with the most points scored wins (The LED will flash on the player with the highest score).

Press "PLAY" to restart this game.

**ELIJA DESDE 8 DIFERENTES OPCIONES DE JUEGO****6. Entorno al Mundo**

Use la cinta para marcar las líneas de tiro.

Presione "PLAY" para entrar al juego 6.

Presione "UP/Down" para seleccionar jugadores único/múltiple (P1/P2/P3/P4).

Presione "PLAY" después que el número de jugador fuera seleccionado.

La tabla de puntaje de "HOME" muestra Jugador 1/2/3/4 y la de "VISITOR" muestra los puntos logrados.

Una vez se logren 10 puntos Ó pasados los 99 segundos, el juego finaliza para el jugador y se dan 5 segundos en cuenta atrás al juego del siguiente jugador.

El jugador que termine el juego en el menos tiempo gana el juego (el LED queda intermitente por el ganador).

Presione "PLAY" para reiniciar este juego.

**7. Tiro Izquierda y Derecha**

Presione "PLAY" para entrar al juego 7.

Presione "UP/Down" para seleccionar jugadores único/múltiple (P1/P2/P3/P4).

Presione "PLAY" después que el número de jugador fuera seleccionado.

Presione "UP/Down" para seleccionar el tiempo de juego, 30/45/60 segundos.

Presione "PLAY" para iniciar el juego.

La tabla de puntaje del "HOME" muestra "jugador";

La tabla de puntaje del "VISITOR" muestra los puntos.

Haga un tiro en el cesto del "HOME" cuando el LED queda intermitente en "HOME"; 2 puntos logrados aparecerán en "HOME".

Haga un tiro en el cesto del "VISITOR" cuando el LED queda intermitente en "VISITOR"; 2 puntos logrados aparecerán en "VISITOR".

Al fin del juego, viene una cuenta atrás por 5 segundos para el juego del siguiente jugador.

El jugador con más puntos en la tabla ganará. (El LED queda intermitente para el jugador con el más alto puntaje).

Presione "PLAY" para reiniciar este juego.

**8. Uno a Uno**

Presione "PLAY" para entrar al juego 8.

Presione "UP/Down" para seleccionar jugadores único/múltiple (P1/P2/P3/P4).

Presione "PLAY" después que el número de jugador fuera seleccionado.

Presione "UP/Down" para seleccionar el tiempo de juego, 30/45/60 segundos.

Presione "PLAY" para iniciar el juego.

La tabla de puntaje de "HOME" muestra los Jugadores 1 y 3.

La tabla de puntaje de "VISITOR" muestra los Jugadores 2 y 4. Todo tiro vale 2 puntos hasta los finales 10 segundos, cuando 1 tiro vale 3 puntos.

Al fin del juego, viene una cuenta atrás por 5 segundos para el juego del siguiente jugador.

El jugador con más puntos en la tabla ganará. (El LED queda intermitente para el jugador con el más alto puntaje).

Presione "PLAY" para reiniciar este juego.

**WARNING:** Changes or modifications not expressly approved by the party responsible for compliance could void the user's authority to operate the equipment.

**NOTE:** This equipment has been tested and found to comply with the limits for a Class B digital device, pursuant to Part 15 of the FCC Rules. These limits are designed to provide reasonable protection against harmful interference in a residential installation. This equipment generates, uses and can radiate radio frequency energy and, if not installed and used in accordance with the instructions, may cause harmful interference to radio communications. However, there is no guarantee that interference will not occur in a particular installation. If this equipment does cause harmful interference to radio or television reception, which can be determined by turning the equipment off and on, the user is encouraged to try to correct the interference by one or more of the following measures:

- Reorient or relocate the receiving antenna.
- Increase the separation between the equipment and receiver.
- Connect the equipment into an outlet on a circuit different from that to which the receiver is connected.
- Consult the dealer or an experienced radio/TV technician for help.

**ADVERTENCIA:** Los cambios o modificaciones no expresamente aprobado por la parte responsable del cumplimiento podrían anular la autoridad del usuario para operar el equipo.

**NOTA:** Este equipo ha sido probado y encontrado para cumplir con los límites para el dispositivo digital de Clase B, de conformidad con la Parte 15 de las Reglas de FCC. Estos límites son diseñados para proporcionar protección razonable contra la interferencia dañosa en una instalación residencial. Este equipo genera, usa y podría irradiar la energía de radiofrecuencia y, si no fuera instalado y usado conforme con las instrucciones, podría causar interferencia dañosa para la comunicación de radio. Sin embargo, no está garantizado que la interferencia no ocurrirá en una instalación particular. Si este equipo realmente causado interferencia dañosa a la radio o la recepción de televisión, podría ser determinada por girando el equipo off y on, el usuario está animado de corregir la interferencia por una o más siguientes medidas:

- Reoriente o recolocque la antena de recepción.
- Incremente la separación entre el equipo y el receptor.
- Conecte el equipo a una salida del circuito diferente que el que está conectado con el receptor.
- Consulte el proveedor o un técnico experimentado de radio/televisión por ayudas

**YOU ARE NOW READY TO PLAY!**

**¡USTED ESTA AHORA LISTO PARA JUGAR!**