

## Istruzioni per il montaggio Assembly/Installation instructions



-60 cm - H 40 cm - Width 23 5/8" - Height 15 3/4"

40 cm - H 35 cm - Width 15 3/4" - Height 13 3/4"

20 cm - H 23 cm - Width 7 7/8" - Height 9" PLAFONIERA /  
CEILING LAMP

La sicurezza dell'apparecchio è garantita solo con l'uso appropriato delle seguenti istruzioni, pertanto è necessario conservarle.

1. Togliere la tensione di rete prima di procedere all'installazione.
2. Il collegamento elettrico va fatto eseguire esclusivamente da personale tecnico competente.
3. Inserire i conduttori di rete sul foro del rosone (A) e fissarlo al soffitto con le viti ed i tasselli ad espansione (A1).
4. Collegare i conduttori di alimentazione alla morsetteria in dotazione (B).
5. Fissare la struttura (C) al rosone (A) con le due viti (C1).
6. Inserire la lampadina \* (D) nel portalampada (D1) verificando la potenza massima riportata nella marcatura dell'apparecchio.  
Lampadine consigliate:  
1 x 150W E27  
1 x 100W E14  
1 x 40W G9 \*
7. Infilare il disco in vetro (E) ed il tubo pirex (F) sulla struttura (C) e bloccare il tutto avvitando i 3 perni (G) sulla struttura (C). L'apparecchio è idoneo per essere montato su superfici normalmente infiammabili. Questo modello è destinato ad un utilizzo in ambienti asciutti. Per la pulizia usare un panno morbido e asciutto. Evitare prodotti che contengono solventi.

We only guarantee the safety of the fitting when it is used in accordance with these instructions. Keep them in a safe place for reference purposes.

1. Isolate the installation circuit from the electrical mains, before starting to install the light.
2. The installation must be carried out by a qualified electrician.
3. Pass the electrical wires through the opening of canopy (A) and then fix this in the required position using screws and expansion plugs (A1).
4. Connect the power wires to the terminal block 230V provided (B).
5. Fix the metal structure (C) to canopy (A) with the two screws (C1).
6. Fit the lamp bulb \*(D) in the socket (D1).

Check the maximum power rating of the bulb against the lamp maximum Watt label, to ensure that the bulb power is equal to or less than this figure.

Recommended bulbs:  
1 x 150W E27  
1 x 100W E14  
1 x 40W G9 \*

\* Avoid touching the bulb glass during bulb installation.

7. Insert glass disk (E) and pirex tube (F) onto metal structure (C) and fasten by screwing down the 3 pins (G) on (C).  
This lamp is suitable for installation on combustible surfaces. It is only suitable for use in a dry interior location. Clean with a soft dry cloth. Do not use products containing solvents.

### ATTENZIONE

- Il produttore declina ogni responsabilità per danni causati da uno scorretto utilizzo o per la manomissione dell'apparecchio stesso.
- Non coprire l'apparecchio con panni e/o quant'altro possa causare un eccessivo surriscaldamento.
- Per la sostituzione di componenti usurati rivolgersi a personale qualificato.
- Togliere la tensione di rete prima di sostituire la lampadina o comunque prima di ogni operazione di manutenzione.
- **Sostituzione lampadine:** spegnere la lampada per almeno 10 minuti prima di procedere alla sostituzione.

### WARNINGS

- Our company shall not be held responsible for any injury to persons, or for any damage to things, consequent on incorrect use of this lamp, or consequent on any unauthorised modification of, or tampering with, the same.
- NEVER cover the lamp. This will cause it to overheat and may cause a fire.
- Electrical repairs must be only carried out by a qualified electrician and no-one else.
- Isolate the lamp from the main supply before changing the bulb, or before any other maintenance operation.
- **Changing light bulbs:** allow the lamp to cool for 10 minutes.

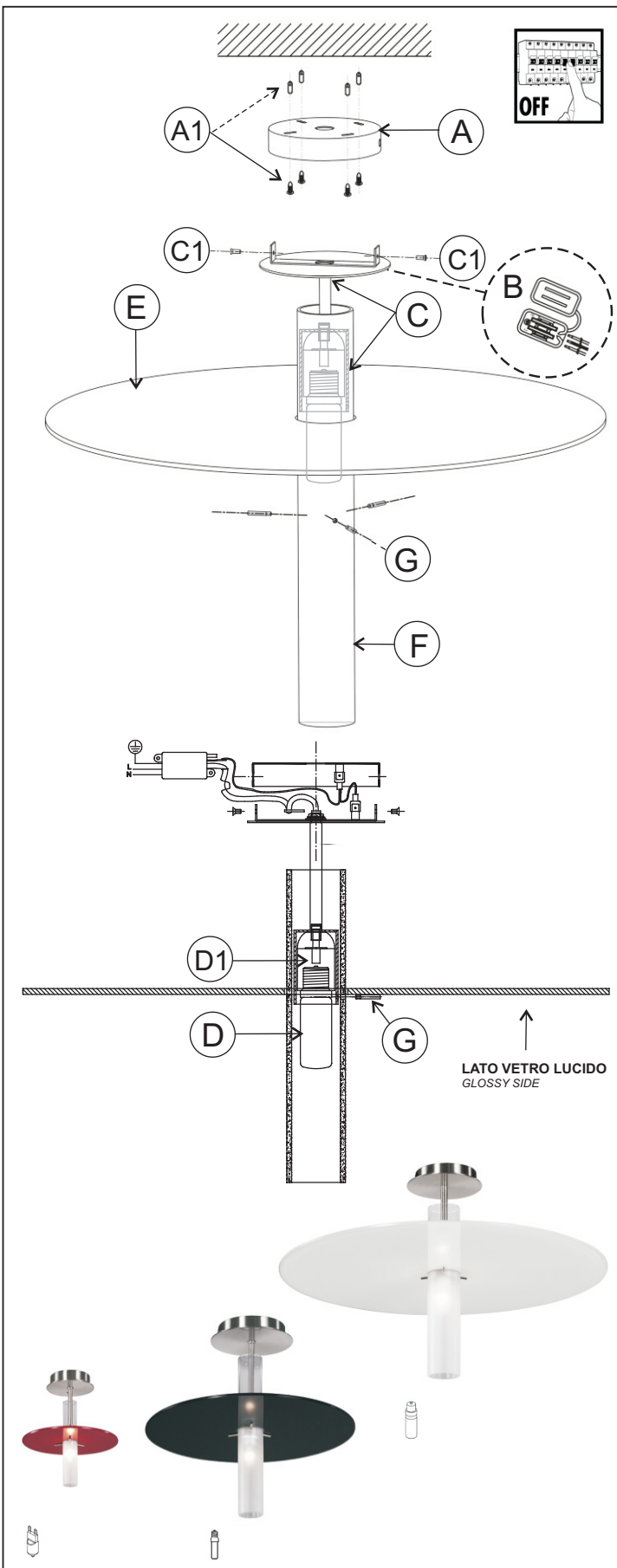

230V 50Hz Classe I IP20

