

lift top coffee table

Relevable Table basse

Couchtisch mit Hubtisch

alza il tavolino da caffè

mesa de centro elevable

昇降式コーヒーテーブル

升降台咖啡桌

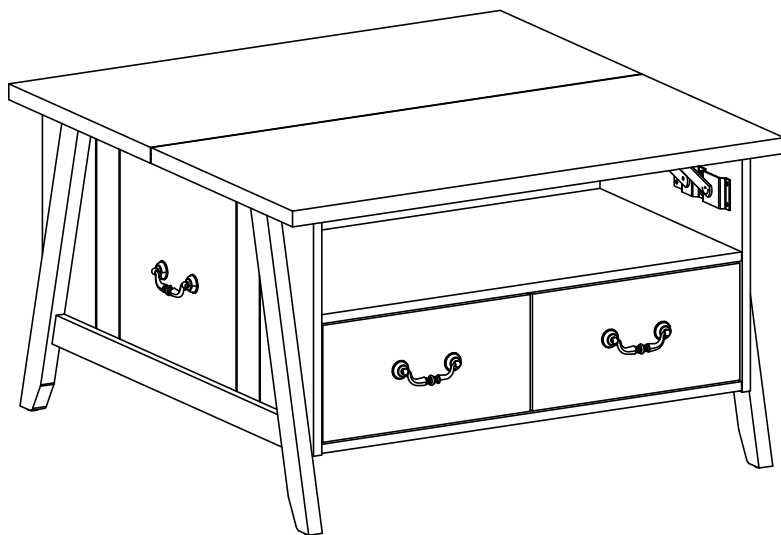

ASSEMBLY INSTRUCTION

Montageanleitung

Instructions De Montage

Istruzioni Per L'assemblaggio

Instrucciones De Montaje

組立説明書

安装说明书



HELPFUL HINTS

BEFORE YOU START

- Inspect product packaging to ensure the appearance is good.
- Read the assembly instruction carefully and follow it step by step.
- To avoid any scratching, putting a soft blanket on the floor is suggested.
- Identify, sort and count all the parts with tags.
- Find out installation position according to the drawing and install it in correct steps.

OTHER

- People needed for assembly: 1-2.
- Estimated assembly time: 0.5-1h.

CAUTION

- Be cautious when using a power drill or power screwdriver.
- Please be aware to slow down and stop when screw is nearly tight.
- Do Not use any harsh chemicals or abrasive cleaners for this item.
- Push, pull or drag this item carefully.

ASTUCES UTILES

AVANT DE COMMENCER

- Inspectez l'emballage du produit pour vous assurer que l'apparence est bonne.
- Lisez attentivement les instructions de montage et suivez-les étape par étape.
- Pour éviter toute rayure, posez une couverture douce sur le sol est suggéré.
- Identifiez, triez et comptez toutes les pièces avec des étiquettes.
- Trouver la position d'installation selon le dessin et l'installer dans les étapes correctes.

AUTRE

- Personnes nécessaires pour l'assemblage : 1-2.
- Temps de montage estimé : 0.5-1 h.

AVERTIR

- Soyez prudent lorsque vous utilisez une perceuse électrique ou un tournevis électrique.
- Veuillez être conscient de ralentir et d'arrêter lorsque la vis est presque serrée.
- N'utilisez pas de produits chimiques corrosifs ou de nettoyeurs abrasifs pour cet article.
- Poussez, tirez ou tirez cet article avec précaution.

CONSEJOS ÚTILES

ANTES DE EMPEZAR

- Inspeccione el paquete del producto para asegurarse de que la apariencia es buena.
- Lea atentamente las instrucciones de montaje y sígala paso a paso.
- Para evitar rayas, se sugiere poner una manta suave en el suelo.
- Identifique, clasifique y enumere todas las piezas con etiquetas.
- Averigüe la posición de instalación según el dibujo e instálela en los pasos correctos.

OTROS

- Personas necesarias para el montaje: 1-2.
- Tiempo de montaje estimado: 0.5-1 h.

PRECAUCIÓN

- Tenga cuidado al utilizar un taladro eléctrico o un destornillador eléctrico.
- Tenga en cuenta que debe hacerlo más despacio y detenerse cuando el tornillo esté casi apretado.
- No utilice productos químicos agresivos ni limpiadores abrasivos para este artículo.
- Empuje, tire o arrastre este elemento con cuidado.

SUGGERIMENTI UTILI

PRIMA DI INIZIARE

- Controllare la confezione del prodotto per assicurarsi che sia in buono stato.
- Leggere con attenzione le istruzioni per l'assemblaggio e seguirle passo dopo passo.
- Per evitare graffi al pavimento, suggeriamo di stendervi una coperta morbida.
- Identificare, suddividere e contare tutte le parti con etichetta.
- Trovare la posizione adatta per il montaggio in base al disegno e montare lo scaffale seguendo correttamente i vari passaggi.

ALTRO

- Persone necessarie per l'assemblaggio: 1-2.
- Tempo di assemblaggio stimato: 0.5-1 ora.

ATTENZIONE

- Prestare molta attenzione quando si utilizza un trapano elettrico o un cacciavite elettrico.
- Rallentare con accortezza e fermarsi quando una vite è già sufficientemente serrata.
- Non utilizzare prodotti chimici aggressivi o detergenti abrasivi su questo articolo.
- Spingere, tirare o trascinare questo articolo con cautela.

NÜTZLICHE HINWEISE

⚠️ BEVOR SIE BEGINNEN

- Überprüfen Sie die Produktverpackung auf Schäden.
- Lesen Sie sich die Montageanleitung sorgfältig durch und befolgen Sie sie Schritt für Schritt.
- Um etwaiges Zerkratzen zu vermeiden, wird das Auslegen einer weichen Decke auf dem Boden empfohlen.
- Identifizieren, sortieren und zählen Sie alle Teile mit Tags nach.
- Identifizieren Sie die Montageposition gemäß der Zeichnung und bauen Sie das Regal den richtigen Schritten entsprechend auf.



SONSTIGES

- Für den Zusammenbau erforderliche Anzahl an Menschen: 1-2.
- Ungefähre Montagedauer: 0.5-1 h.

⚠️ VORSICHT

- Seien Sie bei der Verwendung einer Bohrmaschine oder eines Akkuschraubers vorsichtig.
- Bitte vergessen Sie nicht darauf, langsamer zu werden und zu stoppen, sobald die Schraube fast festgezogen ist.
- Verwenden Sie keinerlei aggressive Chemikalien oder scheuernden Reinigungsmittel für dieses Produkt.
- Schieben oder ziehen Sie dieses Produkt vorsichtig.

温馨提示

⚠️ 安装前注意事项

- 检查产品包装，确保外观良好。
- 仔细阅读安装说明，按步骤操作。
- 为了避免刮伤，建议在地板上放一条柔软的毯子。
- 标识、分类和清点所有部件。
- 根据图形找到安装孔位，按正确步骤安装。



其他:

- 组装所需人员: 1-2人。
- 预计组装时间: 0.5-1小时。

⚠️ 注意:

- 小心使用电钻或电动螺丝刀。
- 当螺丝快要拧紧时，请注意减速。
- 不要使用任何刺激性化学物质或擦洗剂。
- 当推、拉或拖动产品时，注意小心谨慎，防止损坏。

役に立つヒント

⚠️ 組立の場所を確保し、順番通りに組み立てる

- 組立場所（充分広くて平たい場 v 所）を確保してください。
- 床や壁、商品を傷つけないように、商品の下に厚めの布や段ボールなどを敷いてください。
- 組立の順番を守らないと、組立できなくなったり、商品を傷つけたりします。



その他

- 組み立てに必要な人: 1-2。
- 組立時間: 約0.5~1時間。

⚠️ 部品を確認する

- ネジ類などの部品番号、形状を説明書の部品一覧で確認してください。
- 部品をなくさないように纏めて置いてください。
- 部品を取り出すときに使う分だけ取り出してください。

DETAILS

DETAILS
DÉTAILS/POINTS DE MONTAGE
NOTE PARTICOLARI

DETALLES
組み立てのポイント
詳細情報

UNIT:INCH/CM/厘米

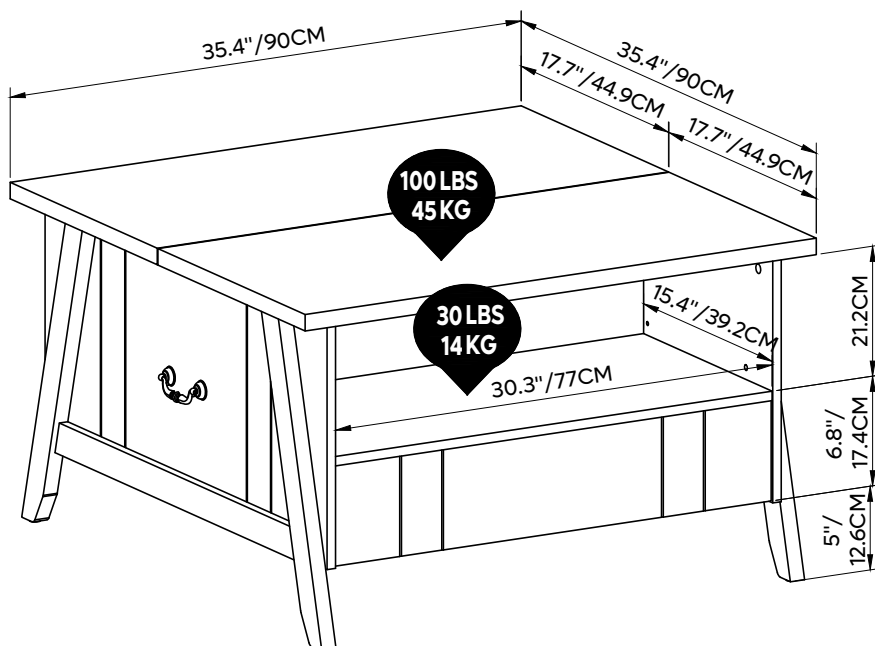
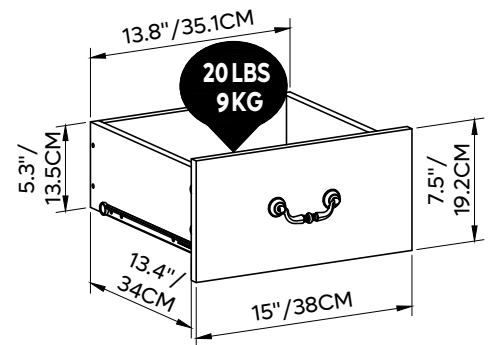
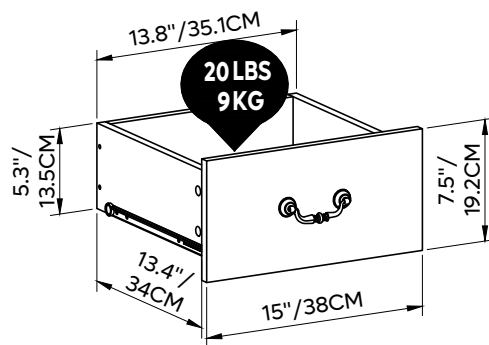
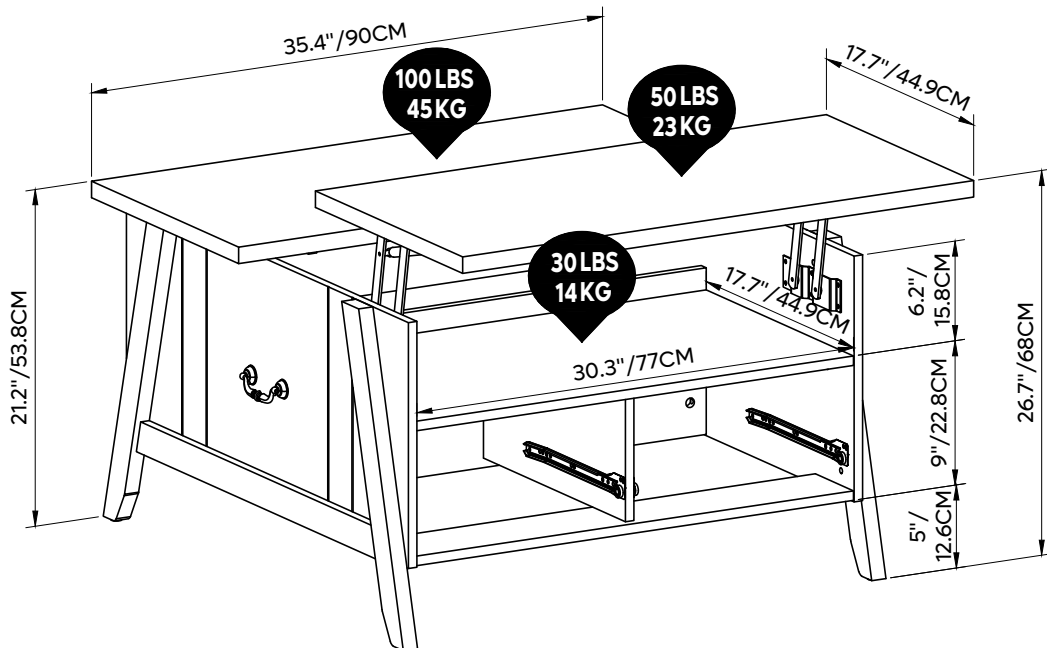

DETAILS

DETAILS
DÉTAILS/POINTS DE MONTAGE
NOTE PARTICOLARI

DETALLES
組み立てのポイント
詳細情報

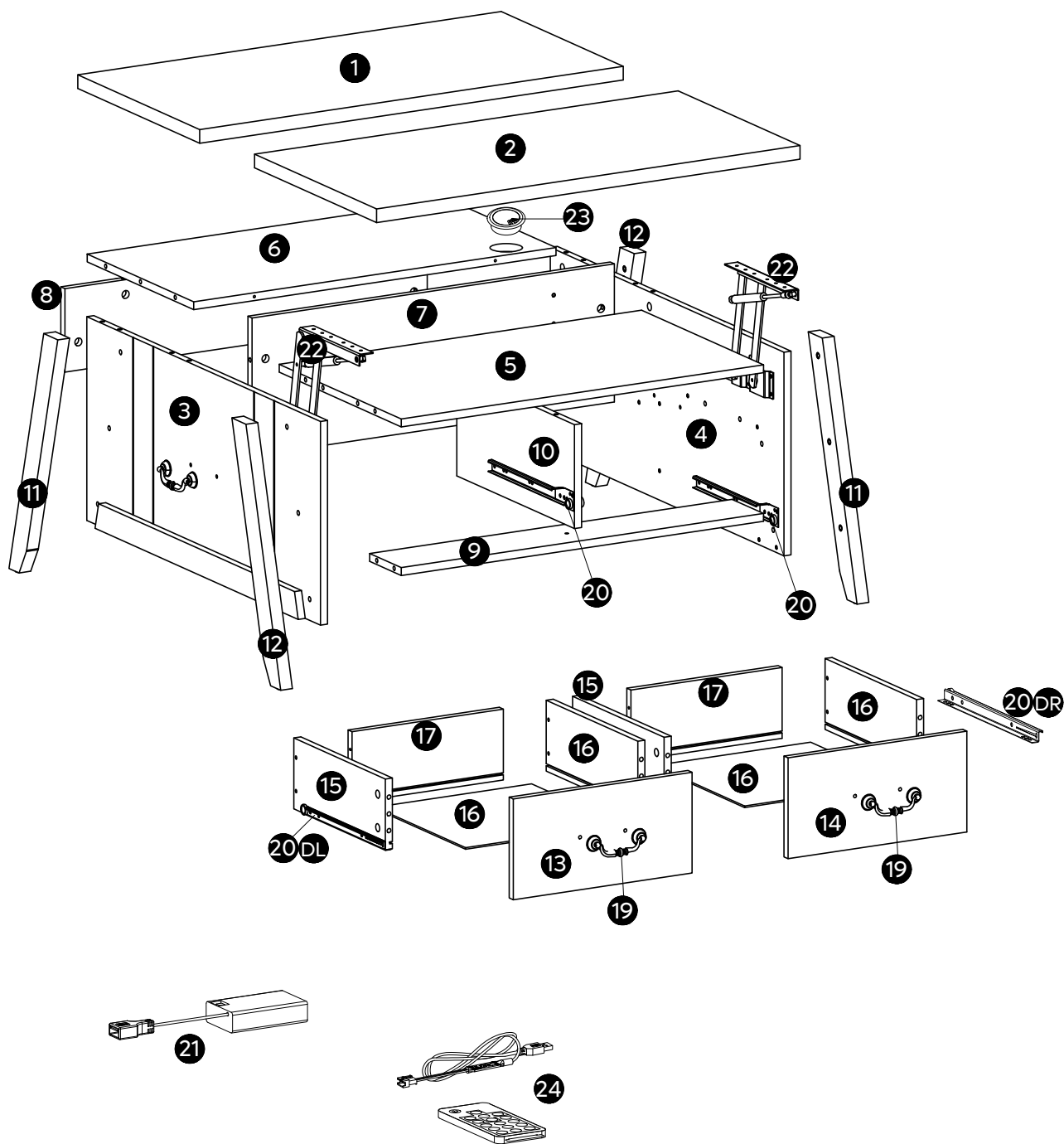

PART LIST

STÜCKLISTE
LISTE DES PIÈCES
ELENCO DEI PEZZI

LISTA DE PIEZAS
部品の確認
部件清单

1

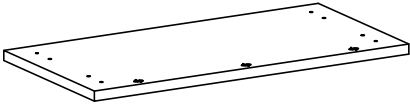

X1

2

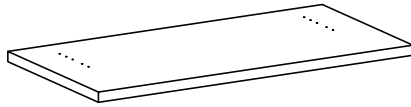

X1

3

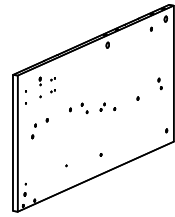

X1

4

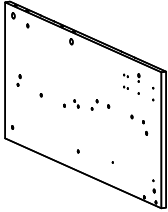

X1

5

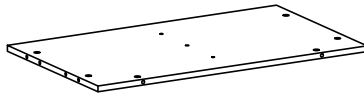

X1

6

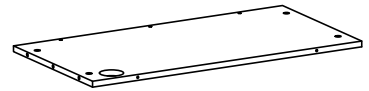

X1

7

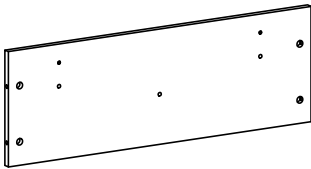

X1

8

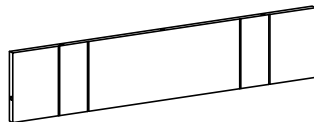

X1

9

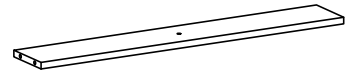

X1

10

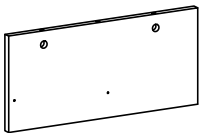

X1

11

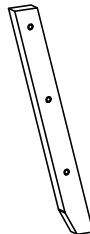

X2

12

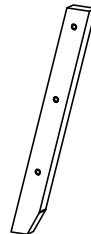

X2

13

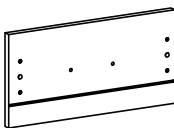

X1

14

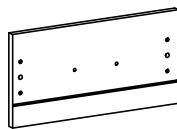

X1

15

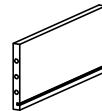

X2

16

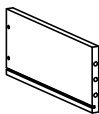

X2

17



X2

18



X2

PART LIST

STÜCKLISTE
LISTE DES PIÈCES
ELENCO DEI PEZZI

LISTA DE PIEZAS
部品の確認
部件清单

19

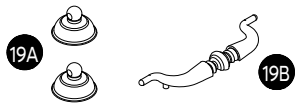

X4

20

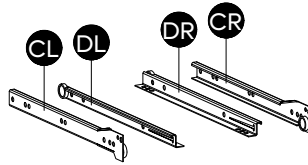

X2

21

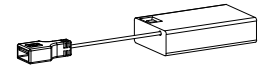

X1

22

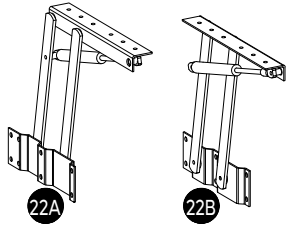

X1

23



X1

24

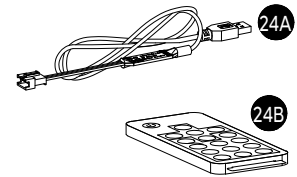

X1

005-600LED









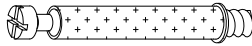

X1

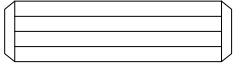
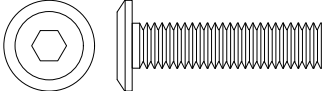
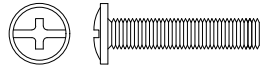
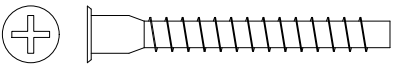
ACCESSORY LIST

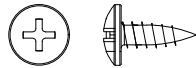
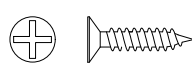
ZUBEHÖRLISTE
LISTE DES ACCESSOIRES
ELENCO DEGLI ACCESSORI

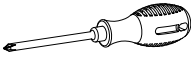
LISTA DE ACCESORIOS
付属品部品の確認
配件清单

A	ST6x35mm	37+2	
B	Ø15mm	37+2	
C	Ø8x30mm	15+2	
D	M6x25mm	12+1	
E	M4x20mm	8+1	
F	ST5x40mm	12+1	
G	ST4x12mm	26+1	
H	ST3.5x10mm	6+1	
I	ST3x14mm	16+1	
J	Ø15mm	4+1	
		1	
	M4	1	

Detailed Installation for Accessory A B

Installation détaillée pour l'accessoire A B
Detaillierte Installation des Zubehörs A B
Installazione dettagliata per l'accessorio A B
Instalación detallada del accesorio A B
カムロック取り付け方
配件A、B详细安装

1

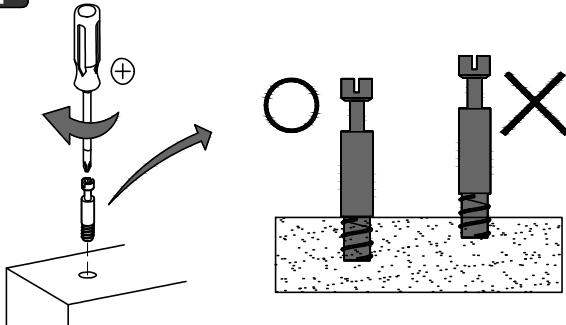

Screw cam dowel on the panel.
Vissez la goupille de came au panneau.
Nockendübel auf die Platte schrauben.
Avvitare il tassello a camme sul pannello.
tornillo de pasador de leva en el panel.
カムロックネジを部品に取り付ける。
螺杆用十字螺丝刀装入对应的预留孔内

2

Place another panel via the dowel.
Placez un autre panneau par le goujon.
Setzen Sie eine weitere Platte über den Dübel ein.
Posizionare un altro pannello tramite il tassello.
Coloque otro panel a través del pasador.
カムロックネジをカムロック穴に差し込む。
螺杆插入对应孔位，将两块板材对接起来。

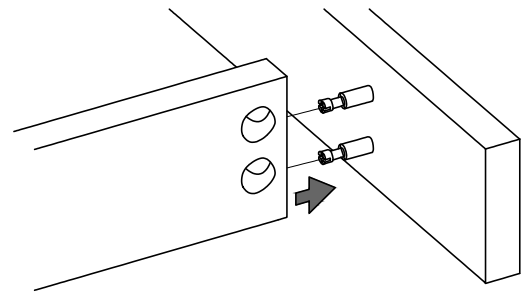

3

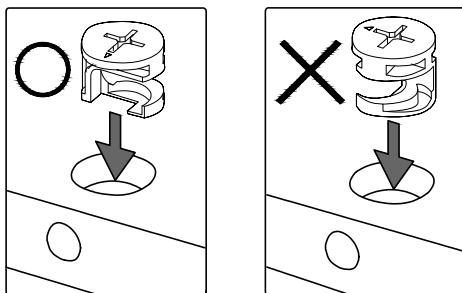

Pay attention to the direction of cam lock when putting it into hole.

Faites attention à la direction du verrou à came en entrant dans le trou.

Achten Sie auf die Richtung des Nockenschlosses, wenn Sie es in das Loch stecken.

Fare attenzione alla direzione della serratura a camme quando lo si inserisce nel foro.

Preste atención a la dirección de la leva de fijación al insertarla en el orificio.

カムロックネジの方向にカムロックの穴の穴の向きを合わせ取り付け。

装入锁扣圆盘，注意锁扣圆盘的方向；

Tighten up cam lock clockwise until it stops.

Serrez le verrou à came dans le sens des aiguilles d'une montre jusqu'à ce qu'il s'arrête.

Ziehen Sie die Nockenverriegelung im Uhrzeigersinn bis zum Anschlag an.

Stringere la serratura a camme in senso orario fino all'arresto.

Apriete la leva de fijación en sentido horario hasta el tope.

カムロックをドライバーで締め固定する。

顺时针旋转锁扣圆盘并锁紧。

4

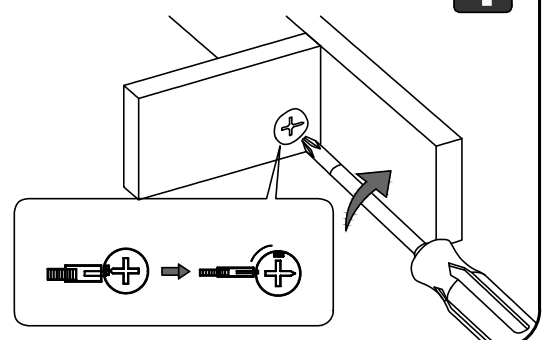

Detailed Installation for LED Strip

Installation détaillée de la bande LED
 Ausführliche Anbringungsanleitung für LED-Streifen
 Installazione dettagliata della striscia LED
 Instalación detallada de la tira de LED
 LEDストリップライトの設置に関する詳細説明
 LED 灯带安装方法

- 1**
- Remove about 25mm (1") of adhesive tape at both ends of LED light strip.
 - Retirez environ 25 mm de ruban adhésif à chaque extrémité de la bande lumineuse LED.
 - An beiden Enden des LED-Streifens etwa 25 mm (1 Zoll) des Klebebandes entfernen.
 - Rimuovere circa 25 mm di nastro adesivo su entrambe le estremità della striscia luminosa a LED.
 - Retire unos 25 mm (1") de la cinta adhesiva en ambos extremos de la tira de luces LED.
 - LEDストリップライトの両端にある粘着テープを約25mm (1") はがしてください。
 - 揭开LED灯带两端的胶纸约25mm (1")。

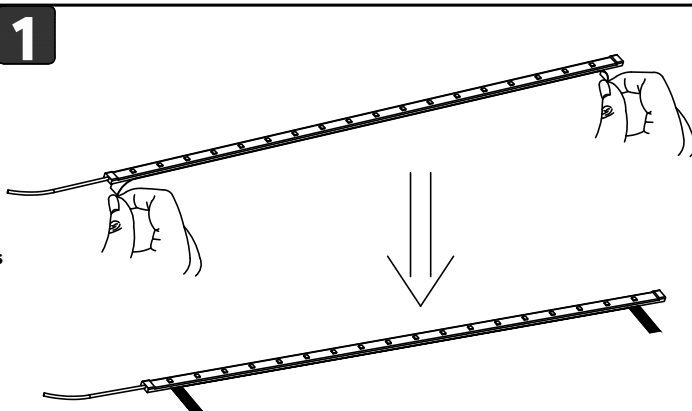

- 2**
- The head and tail of the LED light strip are stuck into the grooves at both ends, and the fixing parts at both ends are locked with screws.
 - La tête et le bout de la bande de lumière LED sont collés dans les rainures aux deux extrémités, et les pièces de fixation situées à chaque extrémité sont sécurisées par des vis.
 - Anfang und Ende des LED-Streifens in die Schlitz an beiden Enden stecken und die Befestigungselemente anschrauben.
 - La testa e la coda della striscia luminosa a LED sono incastrate nelle scanalature alle due estremità e le parti di fissaggio alle due estremità sono bloccate con viti.
 - La cabeza y la cola de la tira de luces LED están pegadas en las ranuras en ambos extremos y las piezas de fijación están bloqueadas con tornillos en ambos extremos.
 - LEDストリップライトの前端と後端を溝に合わせてはめ込んでください。そして、両端にある固定具をネジで留めてください。
 - LED灯带头尾卡入两端槽内粘贴,用螺丝将两端的固定件锁住。

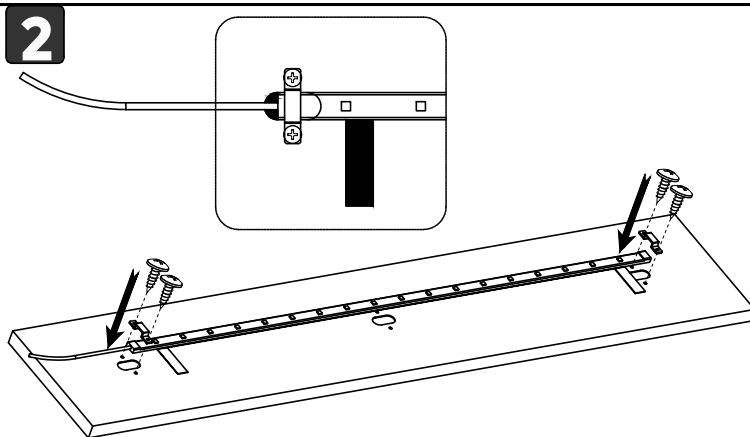

- 3**
- Tear off the whole protective paper, and flatten the strip light so that the LED light strip is completely adhered to the wood.
 - Arrachez tout le papier de protection et aplatissez la bande lumineuse de manière à ce que la bande lumineuse à DEL soit complètement collée au bois.
 - Die gesamte Schutzfolie abziehen und den LED-Streifen so flach andrücken, dass er vollständig auf dem Holz aufliegt.
 - Strappare l'intera carta protettiva e appiattire la striscia luminosa in modo da farla aderire completamente al legno.
 - Retire todo el papel protector y aplane la tira de luz para que la tira de luz LED quede completamente adherida a la madera.
 - 全体の保護ペーパーをはがしてLEDストリップライトを平らにして、木材に完全に貼り付けるようにします。
 - 将整条保护纸撕掉,并压平整条灯带,使LED灯带完全粘在木板上。

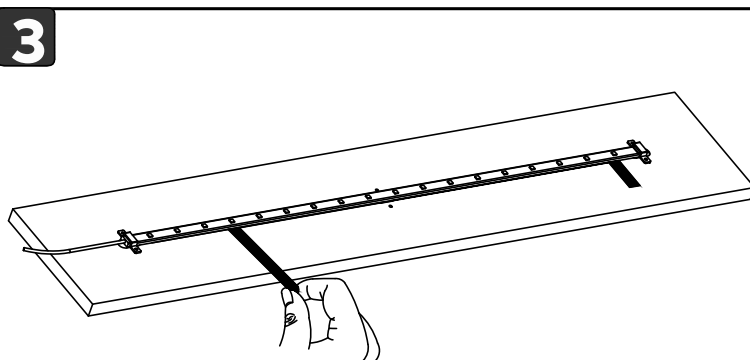

- 4**
- Lock the remaining fixings.
 - Verrouillez les autres fixations.
 - Die restlichen Befestigungen anziehen.
 - Bloccare i restanti elementi di fissaggio.
 - Bloquee las fijaciones restantes.
 - 残りの固定具を留めます。
 - 锁上剩下的固定件。

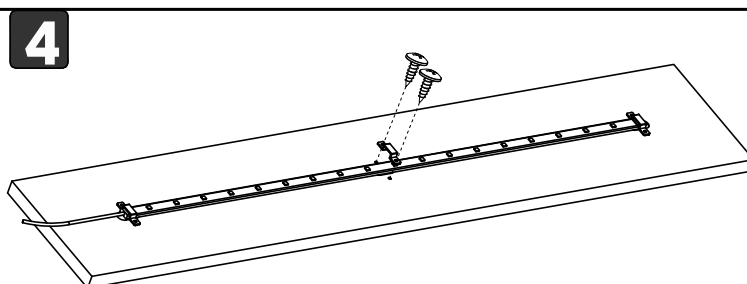

1

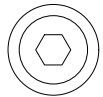
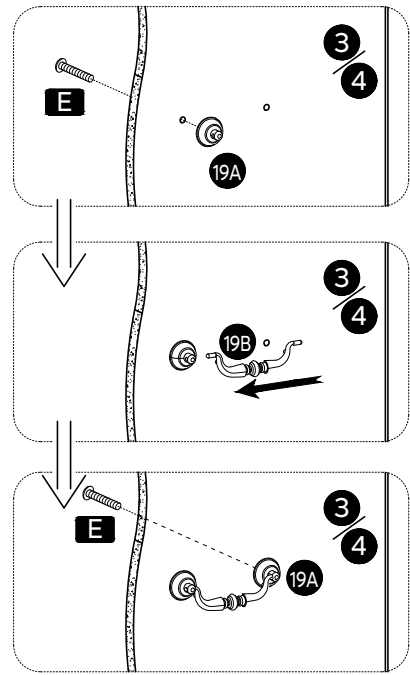
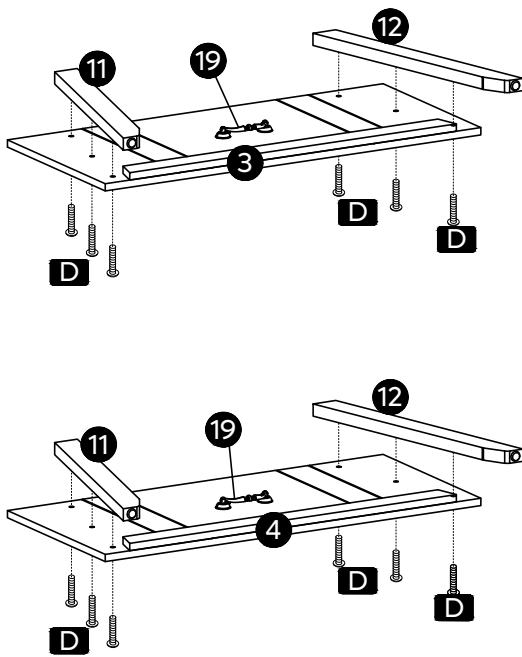

D

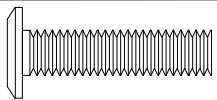

M6x25mm

x 12



E

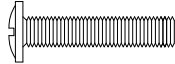

M4x20mm

x 4

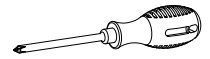

2

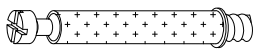
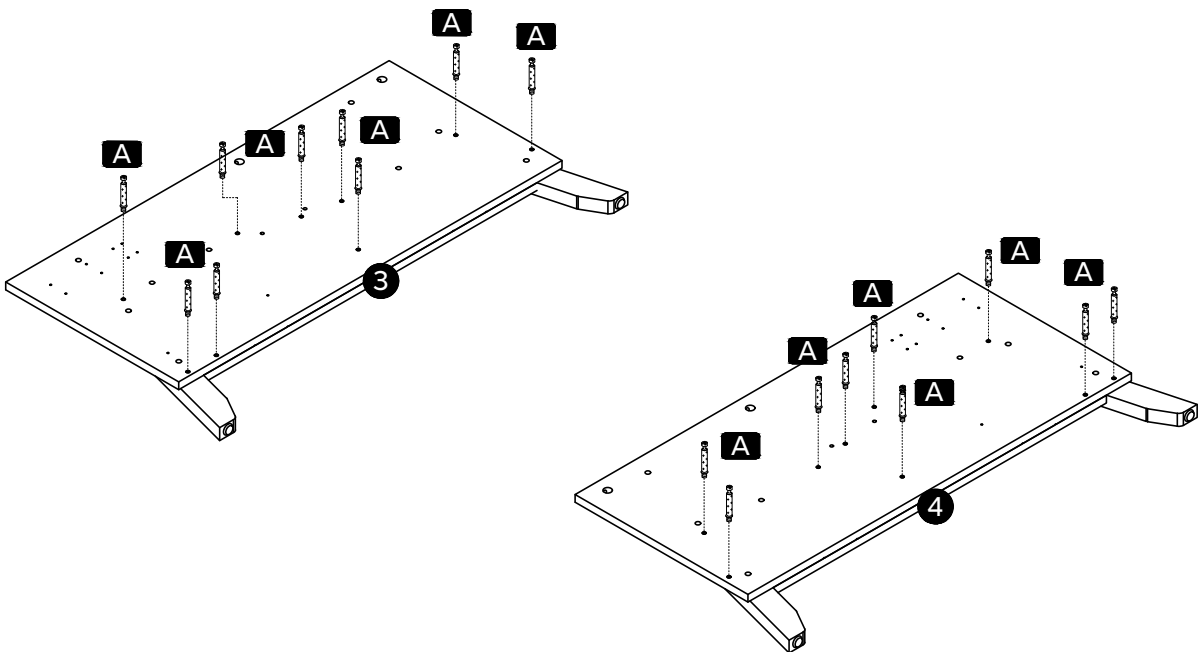

A

ST6x35mm

x18

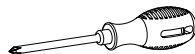

3

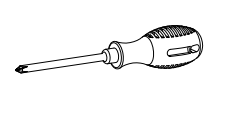
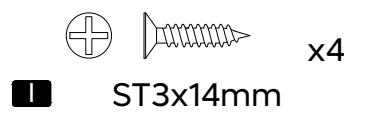
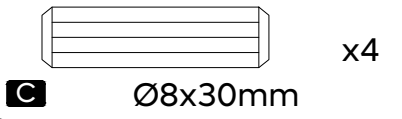
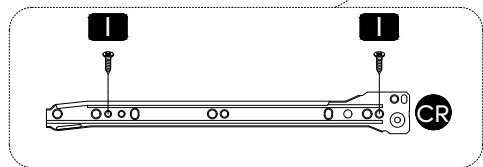
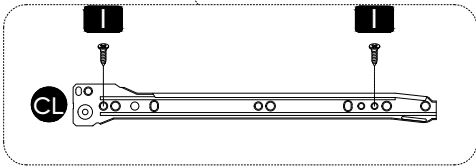
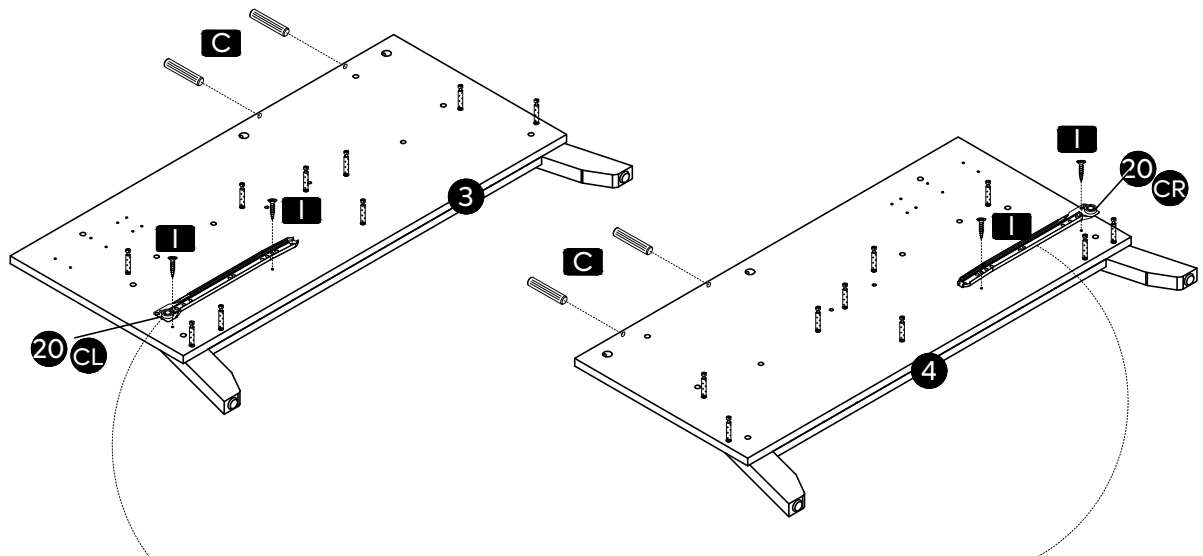

4

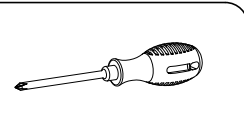
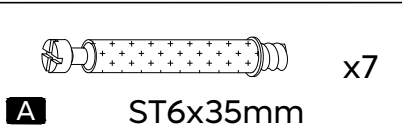
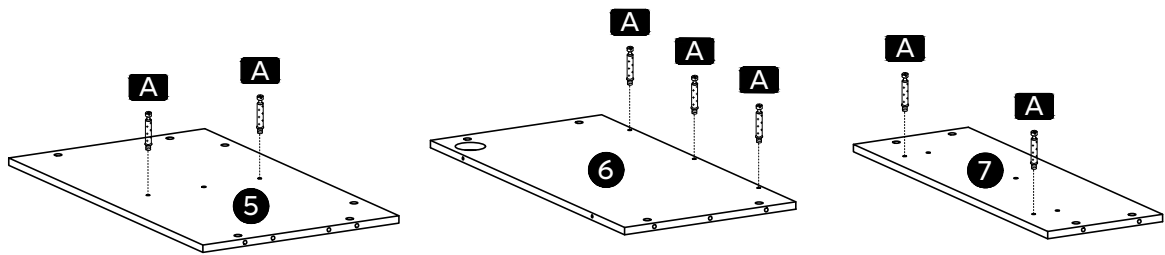

5

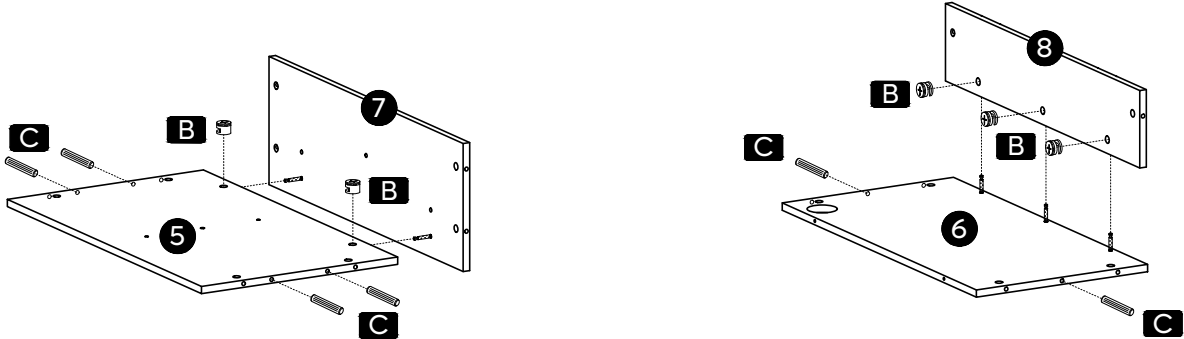

x 5

B Ø15mm

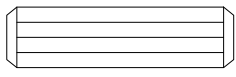

x 6

C Ø8x30mm

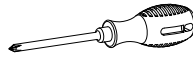

6

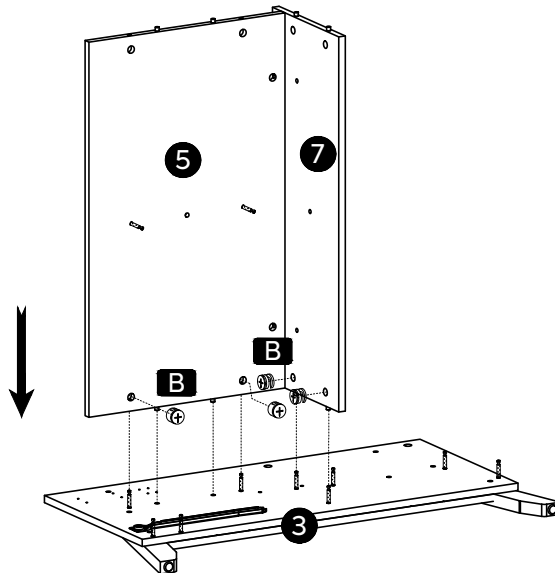

x 4

B Ø15mm

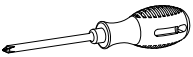

7

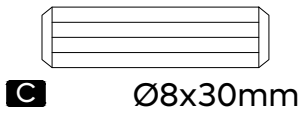
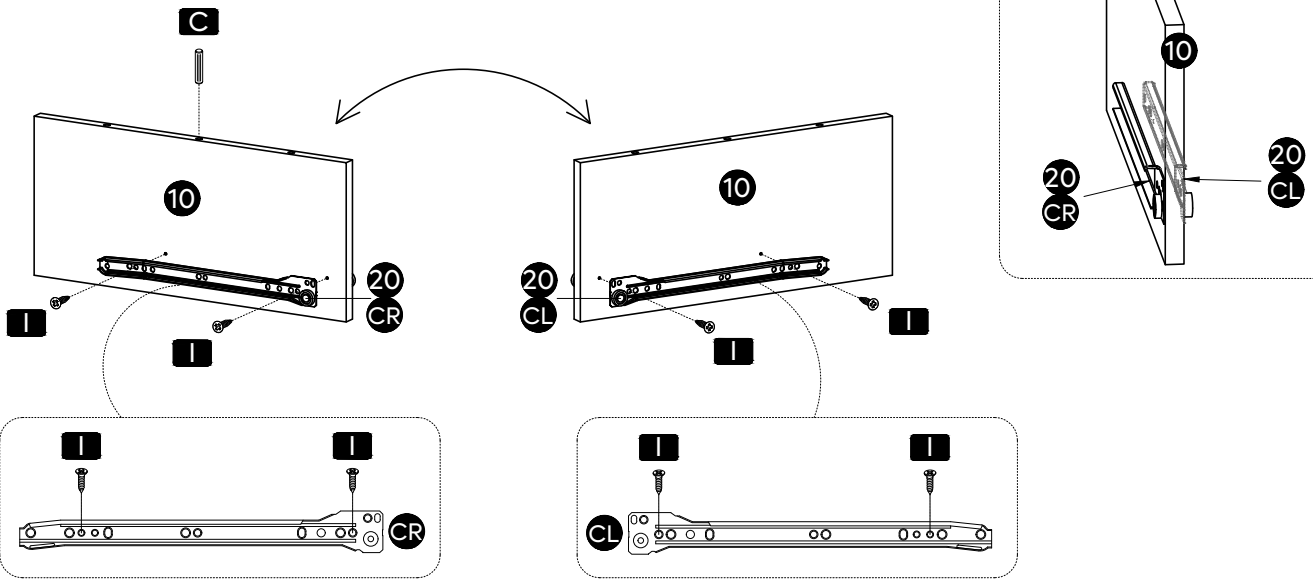

x1

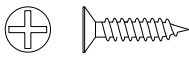

x4

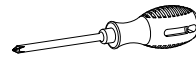

8

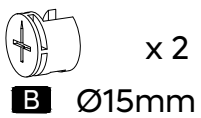
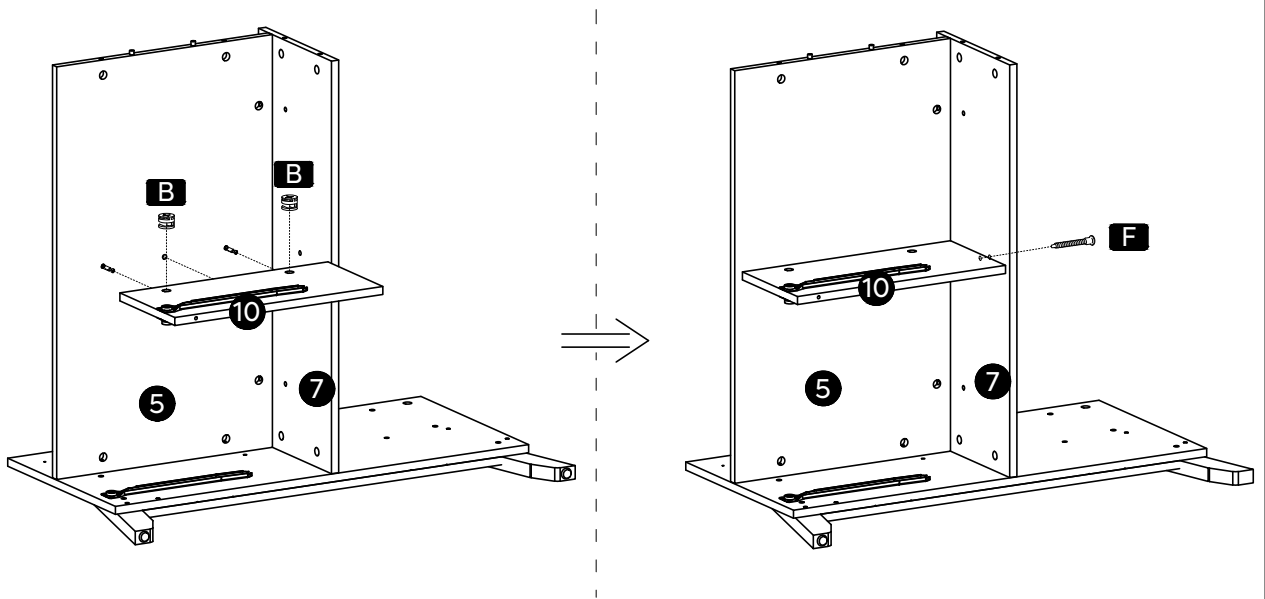

x 2

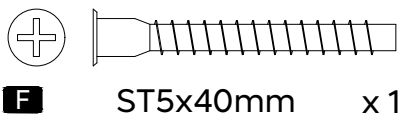

x 1

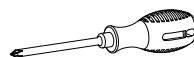

9

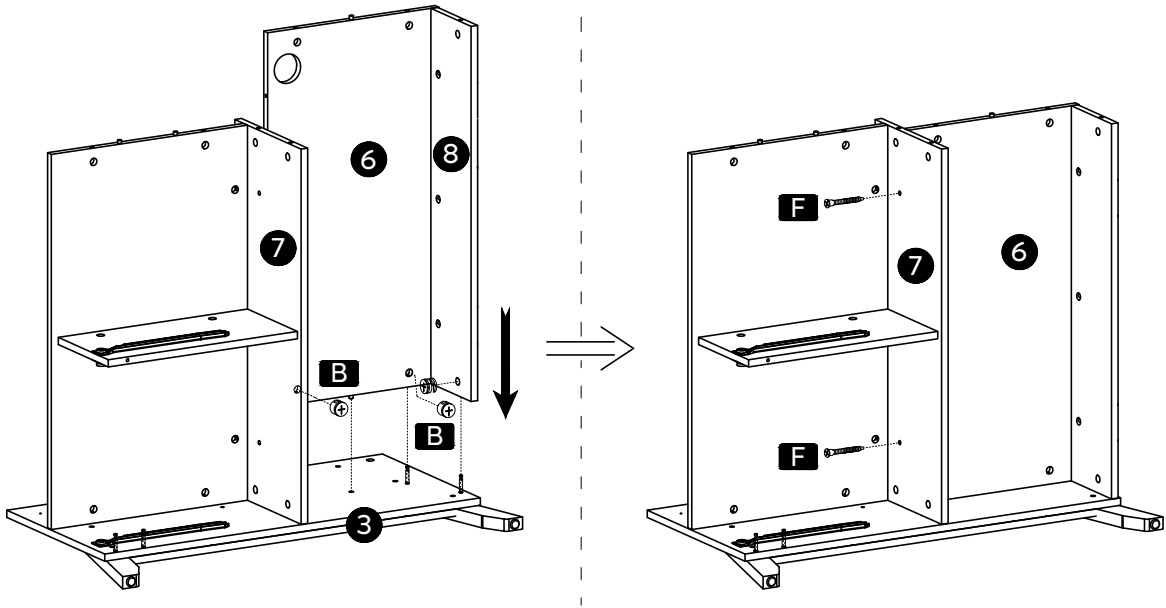

x 3

B Ø15mm

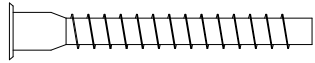

x 2

F ST5x40mm

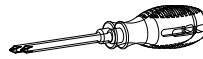

10

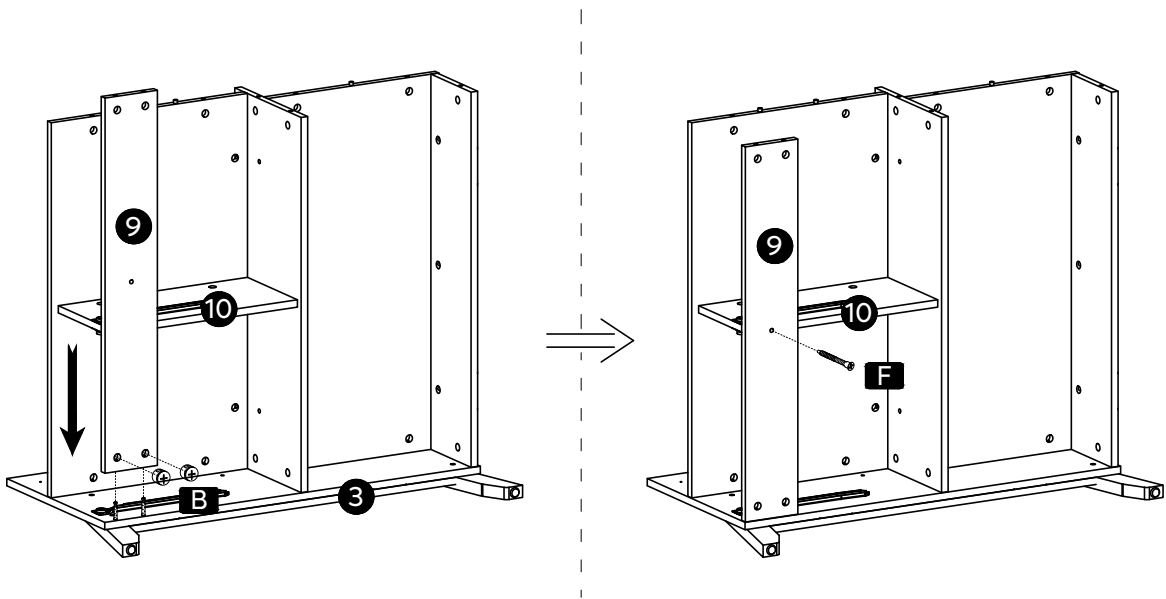

x 2

B Ø15mm

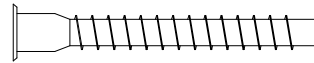

x 1

F ST5x40mm

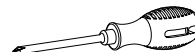

11

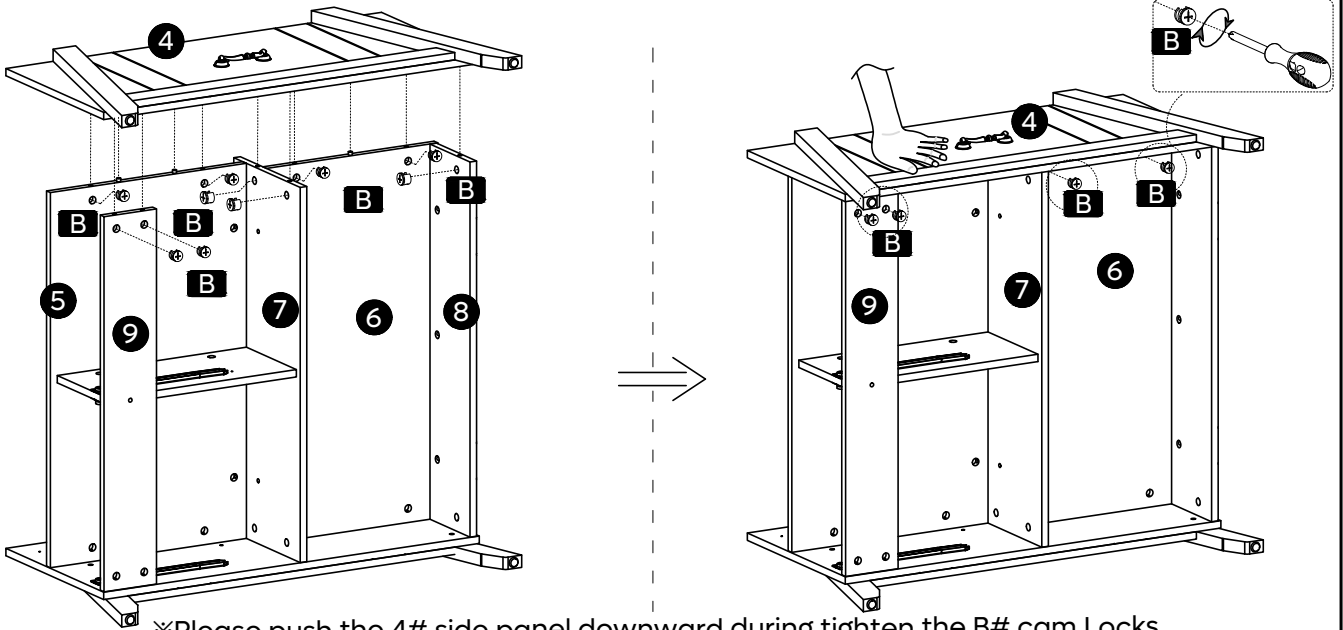

- ※Please push the 4# side panel downward during tighten the B# cam Locks.
- ※Poussez le panneau latéral 4# vers le bas pendant le serrage des verrous à came B#.
- ※Drücken Sie beim Fixieren der Nockenverschlüsse B# bitte das Seitenteil 4# nach unten.
- ※Spingere il pannello laterale 4# verso il basso durante il serraggio delle serrature a camma B#.
- ※Por favor, empuje el panel lateral n.º 4 hacia abajo mientras ajusta los bloqueos de leva B#.
- ※B#カムロックを締め付けながら4#スライドパネルを下方に押ししてください。
- ※请将4#侧板向下挤压，再锁紧B#圆盘。

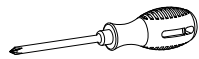

12

- ※ Two persons are needed.
- ※ Deux personnes sont nécessaires.
- ※ Zwei Personen sind erforderlich.
- ※ Sono necessarie due persone.
- ※ Se necesitan dos personas.
- ※ 必ず2人で作業してください。
- ※ 需要2个人协助。

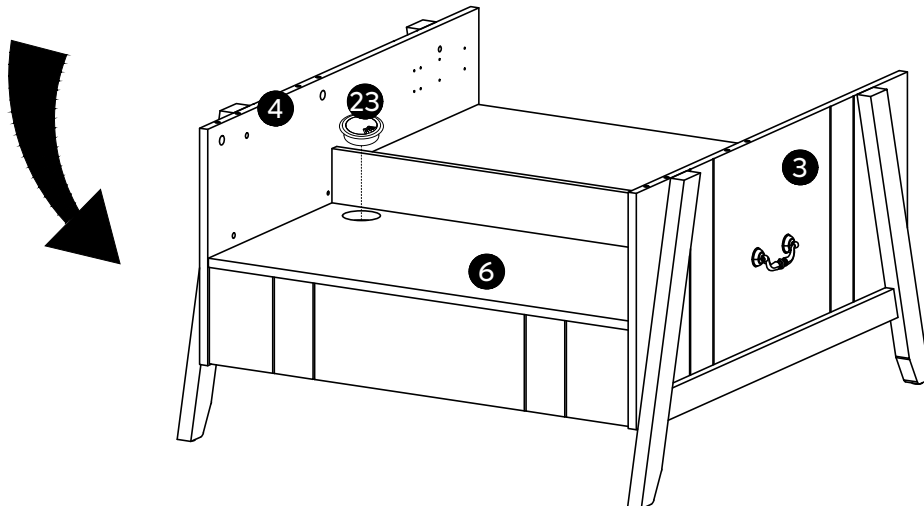

13

- Please refer to "Detailed Installation for LED Strip" on page "10".
- Veuillez consulter "Installation détaillée de la bande LED" sur la page "10".
- Siehe Seite "10" der "Ausführlichen Anbringungsanleitung für LED-Streifen".
- Fare riferimento a "Installazione dettagliata della striscia LED" a pagina "10".
- Consulte "Instalación detallada de la tira de LED" en la página "10".
- "10" ページにある "LEDストリップライトの設置に関する詳細説明" を参照してください。
- 请参考第 "10" 页 "LED 灯带安装方法"

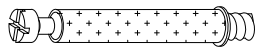
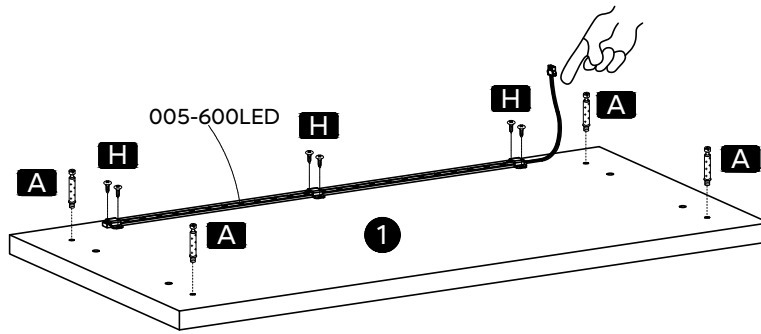

x4

A ST6x35mm



x6

H ST3.5x10mm

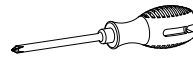

14

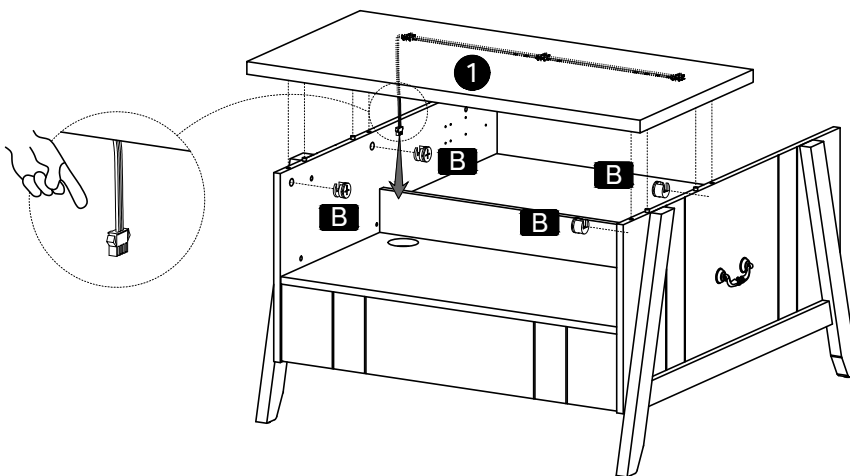

x4

B Ø15mm

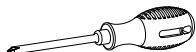

15

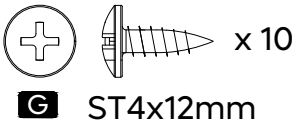
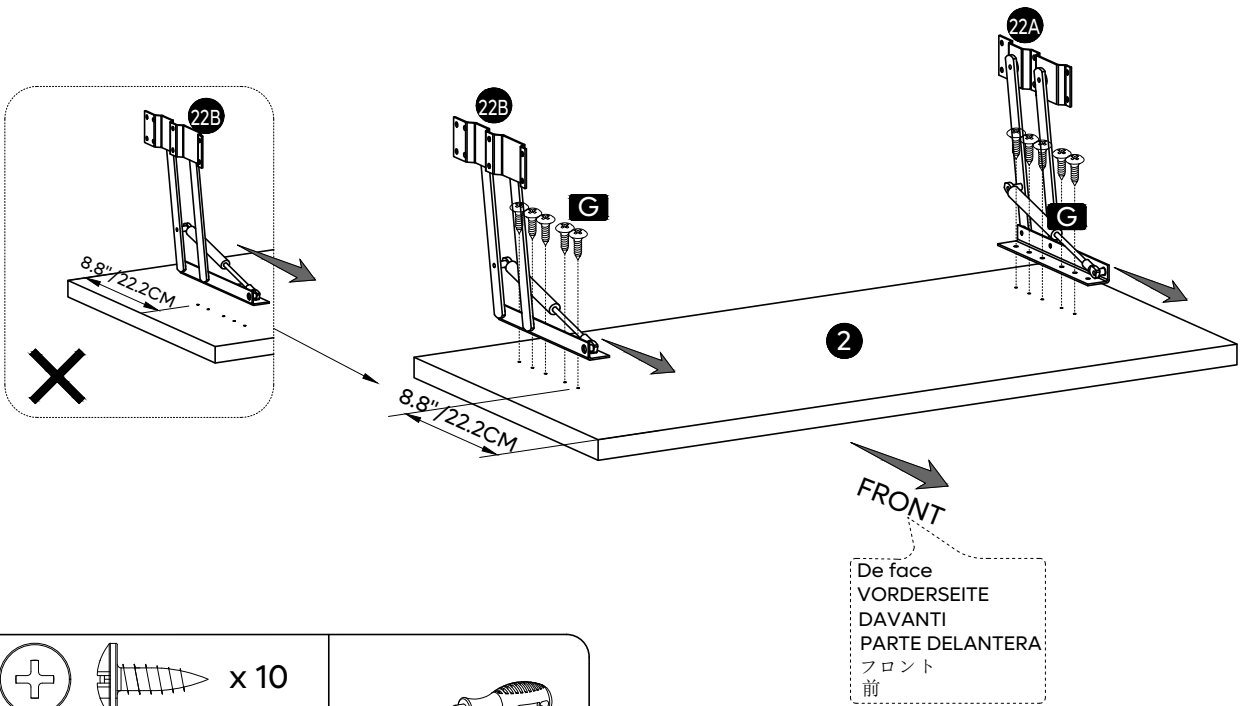

G ST4x12mm

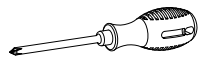

FRONT
De face
VORDERSEITE
DAVANTI
PARTE DELANTERA
フロント
前

16

- ※ Two persons are needed.
- ※ Deux personnes sont nécessaires.
- ※ Zwei Personen sind erforderlich.
- ※ Sono necessarie due persone.
- ※ Se necesitan dos personas.
- ※ 必ず2人で作業してください。
- ※ 需要2个人协助。

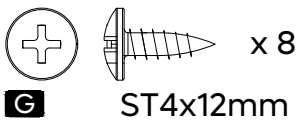
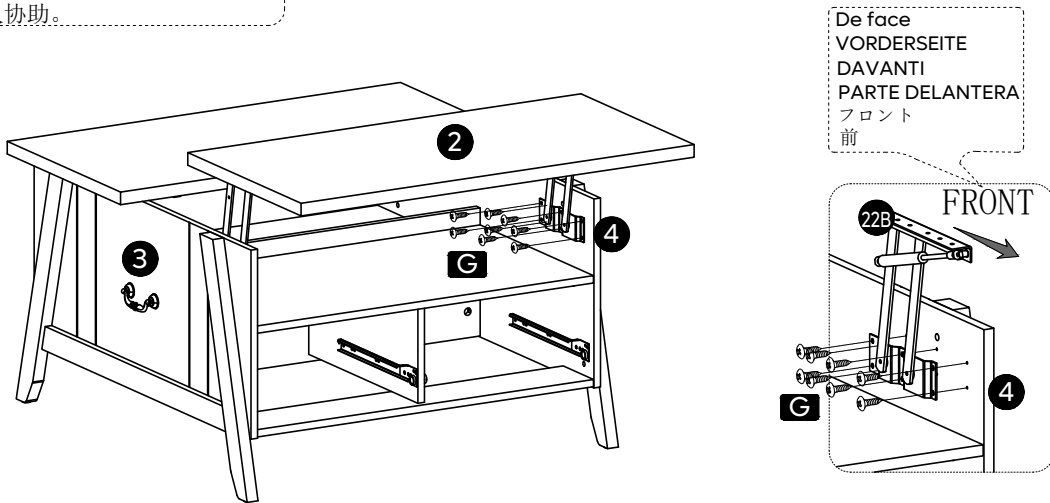

G ST4x12mm

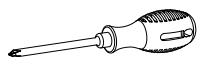

FRONT
De face
VORDERSEITE
DAVANTI
PARTE DELANTERA
フロント
前

17

De face
VORDERSEITE
DAVANTI
PARTE DELANTERA:
フロント
前

- ※ Two persons are needed.
- ※ Deux personnes sont nécessaires.
- ※ Zwei Personen sind erforderlich.
- ※ Sono necessarie due persone.
- ※ Se necesitan dos personas.
- ※ 必ず2人で作業してください。
- ※ 需要2个人协助。

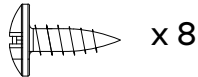
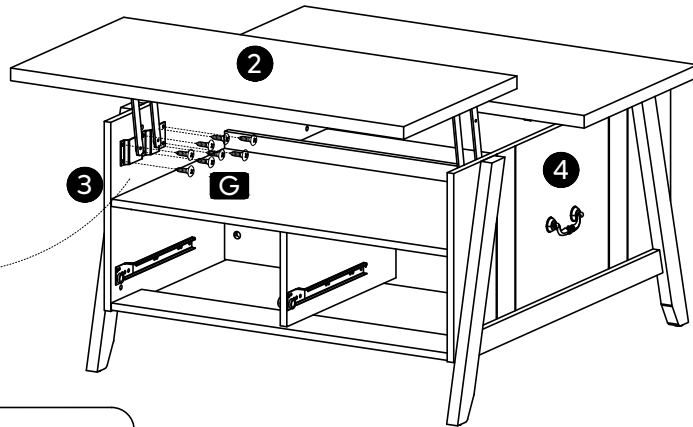
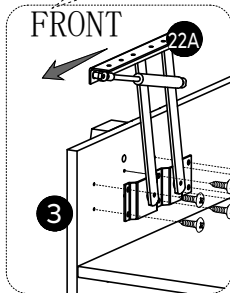

G ST4x12mm

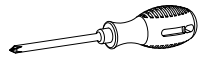

18

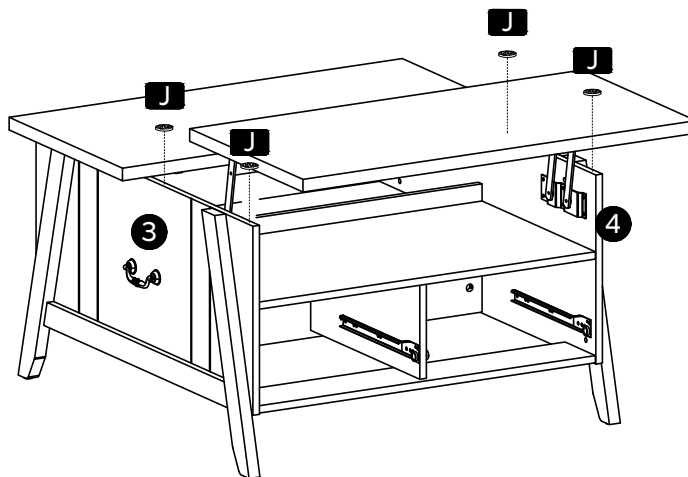

J Ø15mm

19

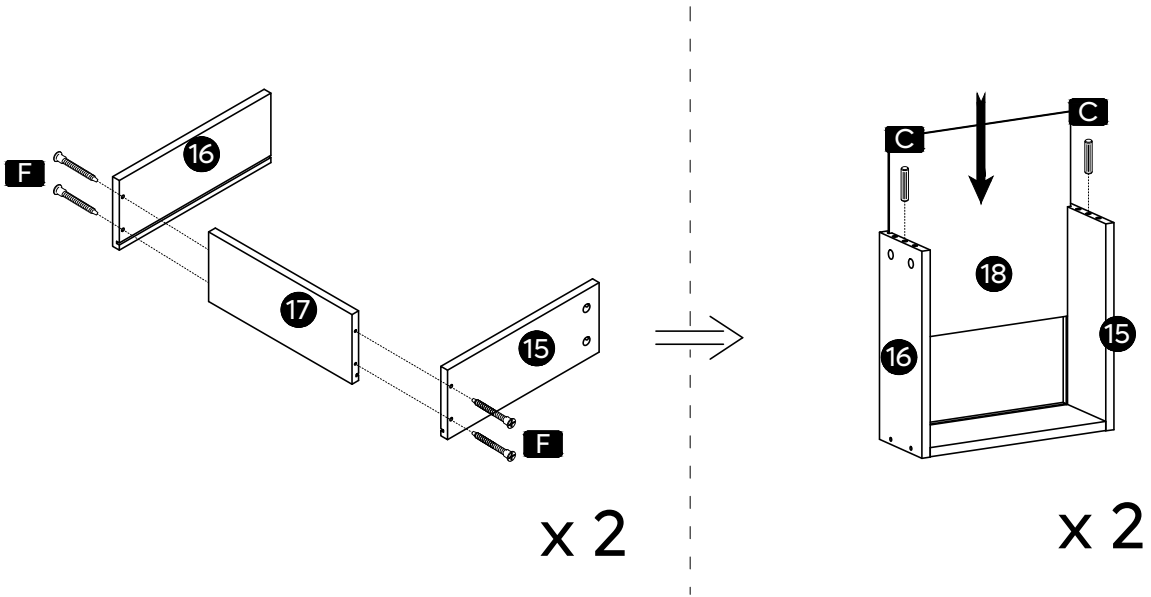

x 2

x 2

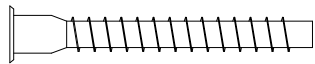

x 8

F

ST5x40mm

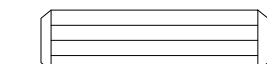

x 4

C

Ø8x30mm

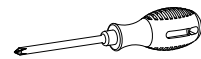

20

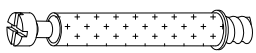
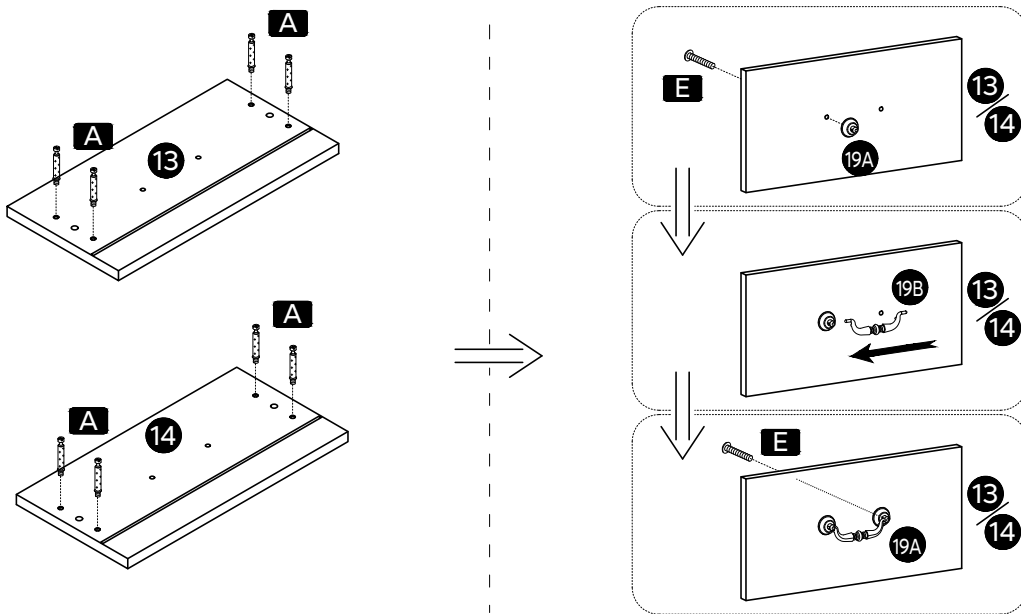

x 8

A

ST6x35mm



x 4

E

M4x20mm

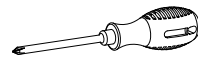

21

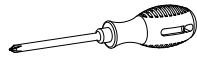
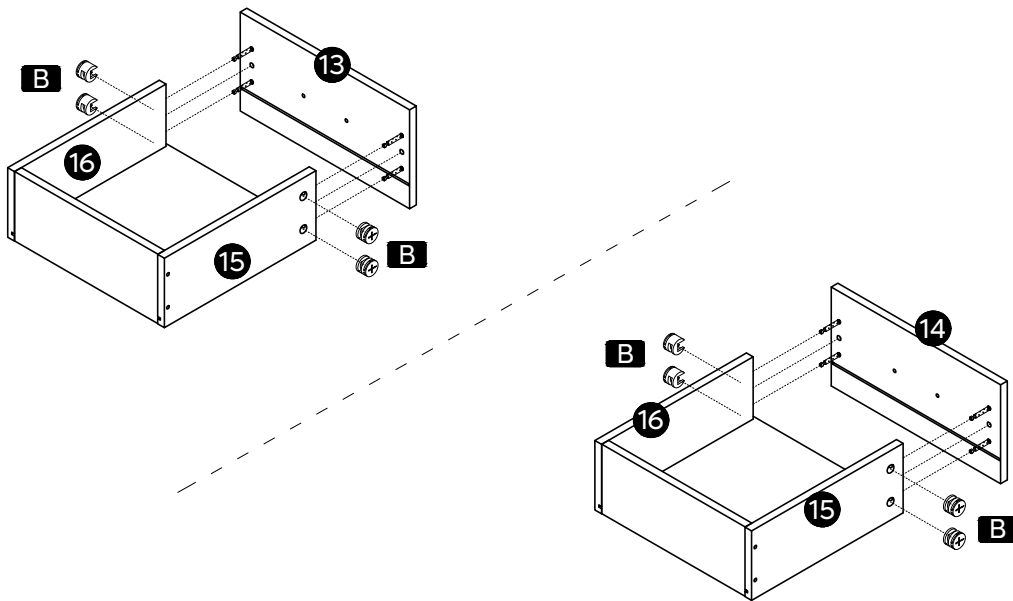

22

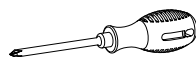
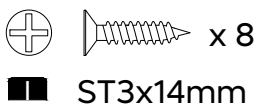
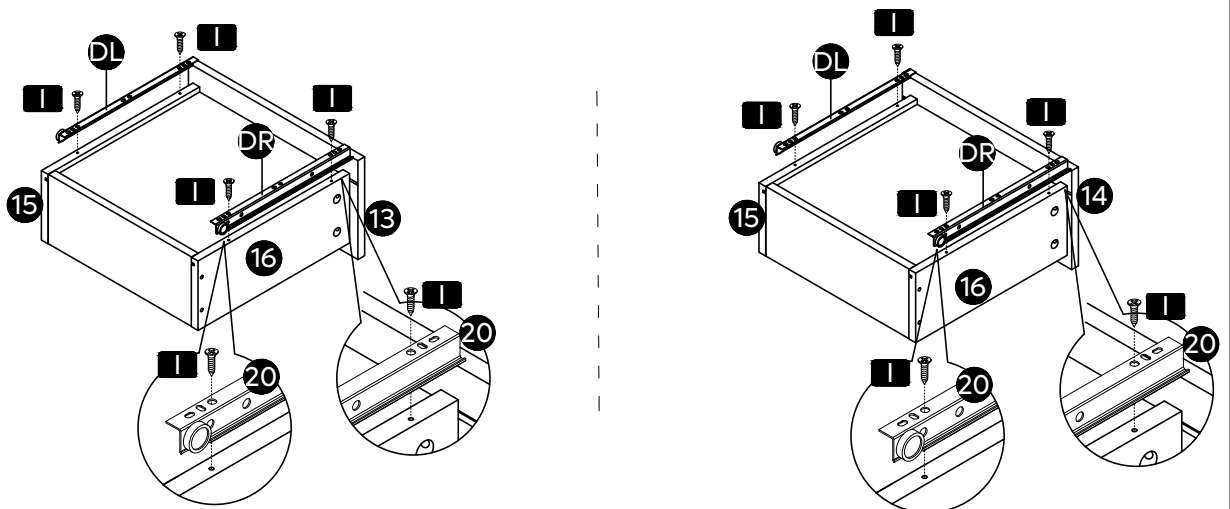

23

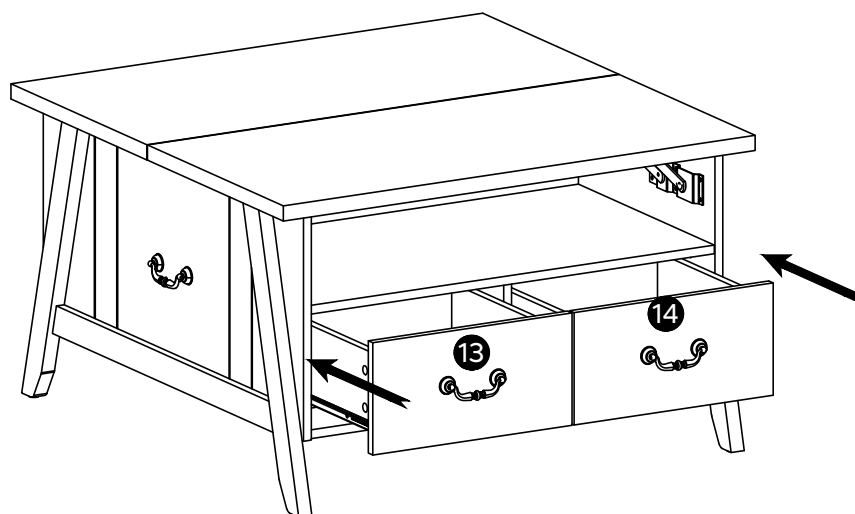

24

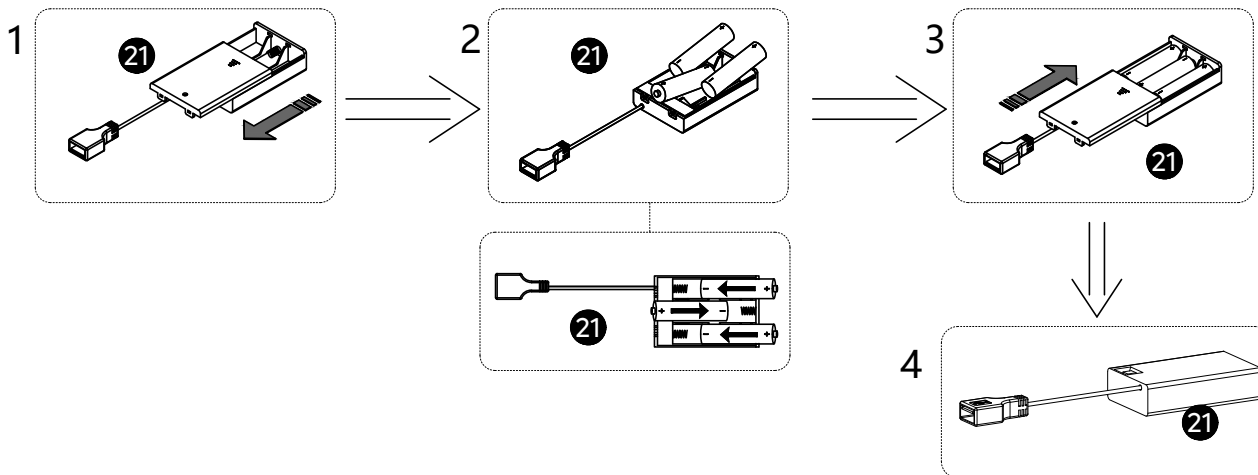

※Warning: Press and slide the battery cover on the rear of the battery compartment and remove the cover. Insert 3 new AA 1.5V batteries into the battery compartment. Ensure that the polarity is correct. Batteries are not included in the package due to safety during transportation.

Note: Do not mix old and new batteries together in the battery compartment.

Do not mix alkaline, standard(carbon-zinc), or rechargeable (NiCad, NiMh, etc.) batteries together

※Avertissement : Appuyez sur le couvercle des piles à l'arrière du compartiment des piles et faites-le glisser pour retirer le couvercle. Insérez 3 piles AA 1,5 V neuves dans le compartiment des piles. Vérifiez que la polarité est correcte. Les piles ne sont pas incluses pour des raisons de sécurité pendant le transport.

Remarque : Ne mélangez pas les piles anciennes et neuves dans le compartiment des piles. Ne mélangez pas les piles alcalines, standard (carbone-zinc) ou rechargeables (NiCad, NiMh, etc.).

※Warnung: Drücken und schieben Sie die Batterieabdeckung auf der Rückseite des Batteriefachs und nehmen Sie die Abdeckung ab. Legen Sie 3 neue AA 1,5V-Batterien in das Batteriefach ein. Achten Sie auf die richtige Polarität. Die Batterien sind aus Gründen der Transportsicherheit nicht im Lieferumfang enthalten.

Hinweis: Mischen Sie keine alten und neuen Batterien im Batteriefach. Mischen Sie auch keine Alkali-, Standard- (Zink-Kohle) oder wiederaufladbaren Batterien (NiCad, NiMh usw.) miteinander.

※Attenzione: premere e far scorrere il coperchio delle batterie sul retro del vano batterie e rimuoverlo. Inserire 3 nuove batterie AA da 1,5 V nel vano batterie. Assicurarsi che la polarità sia corretta. Le batterie non sono incluse nella confezione ai fini della sicurezza durante il trasporto. Nota: non inserire insieme batterie vecchie e nuove nel vano batterie. Non utilizzare insieme batterie alcaline, standard (carbonio-zinco) o ricaricabili (NiCad, NiMh, ecc.).

※Advertencia: presionar y deslizar la tapa de las pilas de la parte posterior del compartimento y retirarla. Insertar 3 pilas nuevas AA de 1,5 V en el compartimento de las pilas. Asegurarse de que los polos estén correctamente situados. Las pilas no se incluyen en el paquete por motivos de seguridad durante el transporte.

Nota: no mezclar pilas nuevas y usadas en el compartimento de las pilas. No mezclar pilas alcalinas, estándar (carbono-zinc) o recargables (NiCad, NiMh, etc.).

※警告: 電池ボックスの後ろ側にある電池カバーを押してスライドさせ、カバーを外してください。新品の単三電池1.5Vを3本、電池ボックスに入れてください。その際、電池の極性 (+、-) をよくご確認ください。配送時の安全性を考慮し、電池は同梱されておりません。

注意: 新品の電池と使用済みの電池を混在させて電池ボックスに入れしないでください。また、アルカリ電池、標準電池 (炭素亜鉛電池)、充電電池 (NiCad、NiMhなど) を混在させないでください。

※注意: 将电池盒后部的电池盖按住并滑动,取下电池盖,装入3节新的AA(5号) 1.5V电池,确保极性正确.

为了运输过程中的安全,电池不包含在包装中。

请不要将新旧电池混合装在电池盒内使用.更不要将碱性电池、标准电池(碳锌电池)或可充电电池(镍镉电池、镍氢电池等)混合在一起使用。

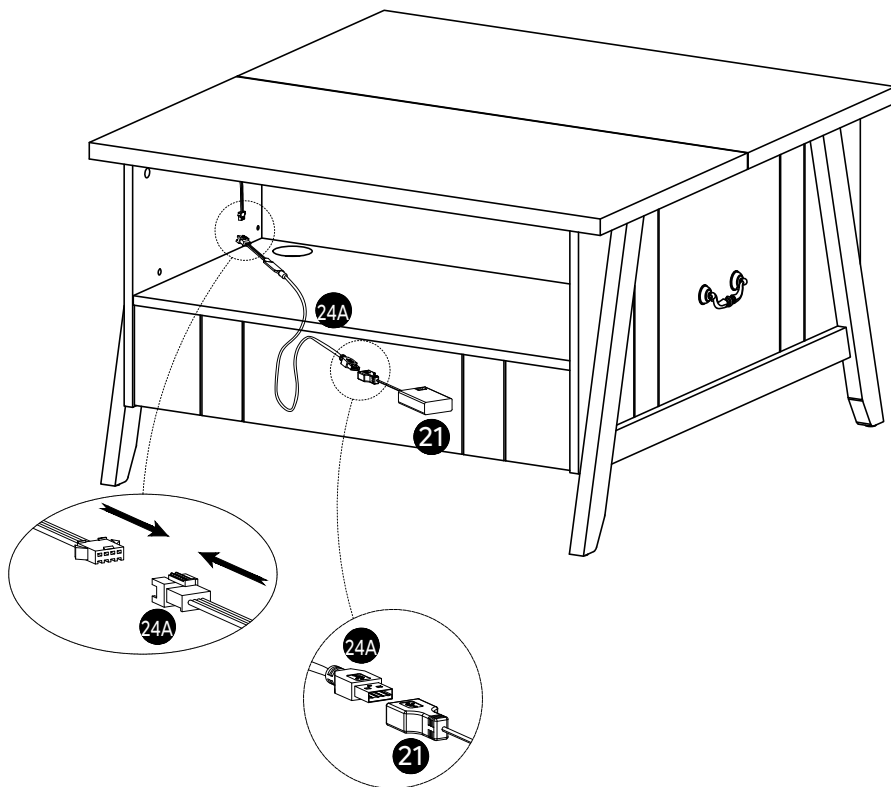

- ※Take out the insulator before using the remote control.
- ※Retirez l'isolant avant d'utiliser la télécommande.
- ※Nehmen Sie das Trennstück heraus, bevor Sie die Fernbedienung benutzen.
- ※Togliere l'isolante prima di usare il telecomando.
- ※Retire el aislamiento antes de utilizar el mando a distancia.
- ※リモコンを使用する前に、絶縁体を取り出してください。
- ※使用遥控器前请取出绝缘体。

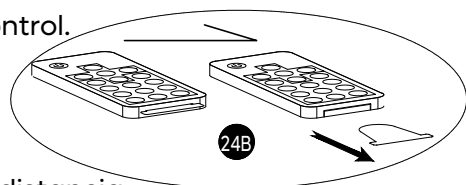

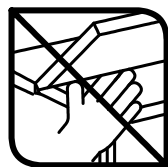
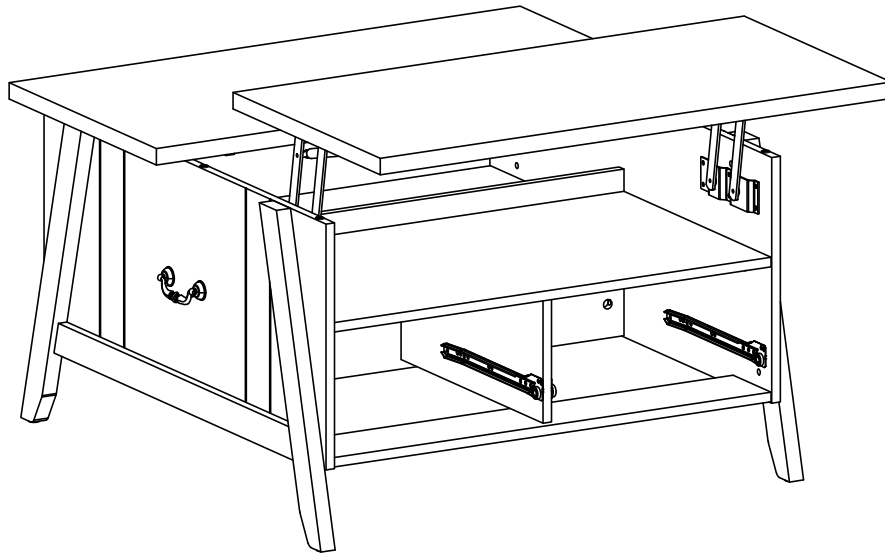
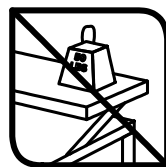
**STOP!****STOP!****OVERLOAD!**

Do not let your children climb the table when it is raised for use. Do not place heavy objects on the edge of the raised table. To prevent your hands from being pinched, do not extend your hands to under the table top when closing the raised panel.

Ne laissez pas les enfants ou les animaux domestiques pénétrer dans l'espace fermé pour le stockage ci-dessous ; ne placez pas vos mains sous le rabat lors de son ouverture ou de sa fermeture pour éviter tout pincement.

Lassen Sie Ihre Kinder nicht auf den Tisch klettern, wenn er zur Benutzung angehoben ist. Stellen Sie keine schweren Gegenstände auf die Kante des erhöhten Tisches. Um zu verhindern, dass Ihre Hände eingeklemmt werden, strecken Sie Ihre Hände nicht unter die Tischplatte, wenn Sie die erhöhte Platte schließen.

Non lasciare che i bambini si arrampichino sul tavolo quando è sollevato per l'uso. Non mettere oggetti pesanti sul bordo del tavolo sollevato. Per evitare che le mani vengano pizzicate, non allungare le mani sotto il piano del tavolo quando si chiude il pannello rialzato.

Cuando la mesa está levantada para su uso, no permita que sus hijos se suban a la mesa ni coloque objetos pesados en el borde de la mesa. Para evitar que sus manos se pellizquen, no las extienda por debajo de la mesa cuando cierre el panel elevado.

テーブルを持ち上げて使用する場合、子供は登ることが禁止されます；持ち上げたテーブルの端に重いものを置かないでください；パネルを閉じるときは、手を挟まないようにテーブルの下に手を伸ばさないでください。

当桌子被抬起使用时，请勿让小孩攀爬；请勿在边缘处放置超重物品；抬起或放下面板时谨防夹手。