

# Tall Cabinet Grande Armoire Gabinete Alto

INSTALLATION INSTRUCTIONS

DIRECTIVES D'INSTALLATION

INSTRUCCIONES DE INSTALACIÓN

## BEFORE BEGINNING | AVANT DE COMMENCER | ANTES DE EMPEZAR

- Please read all instructions carefully.
  - Familiarize yourself with all parts (see "PARTS") and check quantities.
  - Follow all safety precautions (see "SAFETY PRECAUTIONS").
  - Use two people to lift unit and move into position.
- Prière de lire avec soin toutes les directives fournies.
  - Se familiariser avec les pièces nécessaires à l'installation (voir « PIÈCES ») et vérifier les quantités présentes.
  - Respecter toutes les consignes de sécurité (voir « CONSIGNES DE SÉCURITÉ »).
  - Soulever et mettre le module en place à deux.
- Lea todas las instrucciones cuidadosamente.
  - Familiarícese con todas las piezas (VEA "PIEZAS") y verifique las cantidades.
  - Siga todas las precauciones de seguridad (vea "PRECAUCIONES DE SEGURIDAD").
  - Dos personas deben levantar la unidad para colocarla en su posición.

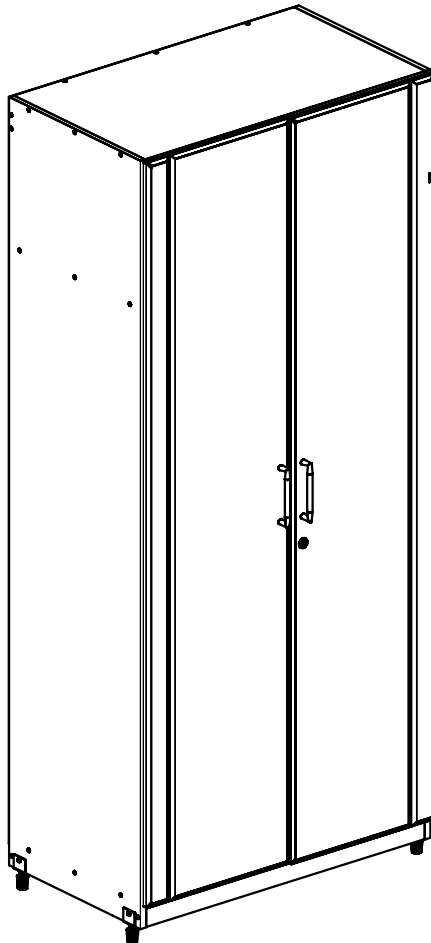

**What you will need:**  
**Vous aurez besoin de :**  
**Va a necesitar:**

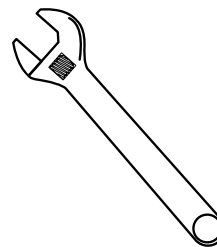
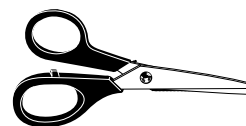
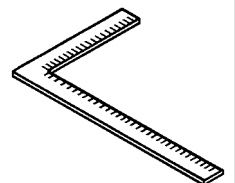
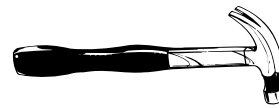

Optional  
Optionnel  
Opcional

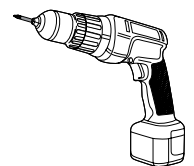

**CLOSETMAID®**

© ClosetMaid Corporation 2009 | Ocala, FL 34471 | 1-800-874-0008 | www.closetmaid.com

01-15232 9/15



**EMERSON**

**⚠ WARNING**

- This unit contains small parts which could be a choking hazard for small children. Children should be under adult supervision at all times or serious injury could occur.
- Always unload unit prior to moving the unit. The weight of personal belongings can cause the unit to become unstable and either tip or collapse. Serious bodily injury and/or damage to personal belongings may occur.
- Do not overload unit. If any shelf, top, or bottom of unit bows or bends, it is overloaded. The shelf, top, or bottom could collapse and cause serious bodily injury and/or damage to personal belongings.
- Do not climb or step on the unit. The unit may become unstable and either tip or collapse. Serious bodily injury and/or damage to personal belongings may occur.
- Do not mount or attach anything to the sides, rear or front of the unit as this can create a force which can cause the unit to tip. Serious bodily injury and/or damage to personal belongings may occur.
- After mounting of the cam posts and dowels to the panels, be careful to not hit the cam posts and dowels prior to final assembly as damage can occur to the mounting of the parts. This may cause the unit to not assemble correctly and create an unstable unit. Serious bodily injury and/or damage to personal belongings may occur.
- Do not stack units. Stacking of units can cause an unsafe tip-over hazard which may cause serious bodily injury and/or damage to personal belongings.
- Do not hang this unit on the wall. The product structure is not designed for wall hanging. Serious bodily injury, damage to personal belongings, and/or damage to the wall may occur.
- Secure finished unit to wall stud using L-Bracket and Wall Screw (#10 x 1-1/2") provided. If wall stud is not accessible, consult your local hardware store for appropriate mounting hardware. Failure to do so may create an unsafe tipping hazard that could lead to serious bodily injury and/or damage to personal belongings.
- Follow proper safety procedures when using power tools and ladders.

**⚠ MISE EN GARDE**

- Ce module contient de petites pièces avec lesquelles de petits enfants peuvent s'étouffer. Les enfants doivent toujours être sous la surveillance constante d'adulte faute de quoi des blessures graves peuvent se produire.
- Toujours vider le module avant de le déplacer. Le poids des effets personnels qui s'y trouvent peut causer l'instabilité du module et le faire basculer ou s'affaisser. Cela pourrait provoquer des blessures graves ou des dommages matériels.
- Ne pas surcharger les modules. Lorsqu'une étagère ou encore le haut ou le bas d'un module plie ou arque, cela indique une surcharge. L'étagère ou les panneaux supérieur ou inférieur pourraient s'affaisser, provoquant des blessures graves ou des dommages matériels.
- Ne pas grimper ou se tenir debout ou assis sur le module. Le module risque de devenir instable et basculer ou s'affaisser. Cela pourrait provoquer des blessures graves ou des dommages matériels.
- Ne rien ancrer ou fixer sur les côtés, l'arrière ou l'avant du module, car cela pourrait le faire basculer. Cela pourrait provoquer des blessures graves ou des dommages matériels.
- Après avoir fixé les boulons à tige et goujons aux panneaux, prendre soin d'éviter de les cogner avant le montage final, car cela risquerait d'endommager l'installation des pièces. Cela risque d'empêcher le montage adéquat du module et d'en causer l'instabilité. Cela pourrait provoquer des blessures graves ou des dommages matériels.
- Ne pas empiler les modules! L'empilage des modules peut causer le basculement des panneaux, provoquant des blessures graves ou des dommages matériels.
- Ne pas suspendre ce module au mur. La structure de ce produit n'est pas conçue pour suspendre au mur. Cela pourrait provoquer des blessures graves, des dommages matériels ou endommager le mur.
- Fixer le module ouvert au montant de charpente à l'aide du Support en L et de la Vis Murale (n° 10 x 3,8 cm) fournis. Lorsqu'aucun montant de charpente n'est accessible, consulter une quincaillerie locale pour obtenir la quincaillerie d'installation qui convient. Négliger de le faire peut provoquer un danger de basculement susceptible d'occasionner des blessures graves ou des dommages matériels.
- Respecter toutes les consignes de sécurité lors de l'utilisation d'outils à moteur et d'échelles.

**⚠ ADVERTENCIA**

- Este producto contiene piezas pequeñas que pueden causar peligro de asfixia a niños pequeños. Los niños deben estar bajo la supervisión de un adulto en todo momento, de lo contrario pueden ocurrir lesiones graves.
- Vacíe siempre la unidad antes de moverla de lugar. El peso de los objetos personales puede resultar en que la unidad quede inestable, se vuelque o colapse pudiendo causar lesiones personales graves y / o daños a los objetos personales.
- No sobrecargue la unidad. Si cualquier repisa o la parte superior o inferior de la unidad se arquea o se dobla, está sobrecargada. La repisa o la parte superior o inferior puede colapsarse, causando lesiones corporales graves y/o daños a objetos personales.
- No escale o suba a la unidad. La unidad puede resultar inestable y puede volcarse o colapsar pudiendo causar lesiones graves personales y daños a los objetos personales.
- No instale o fije nada a los laterales de la unidad o partes delantera o trasera ya que puede crear peso y resultar en que la misma se vuelque pudiendo causar lesiones graves personales y daños a los objetos personales.
- Una vez instalados los postes de leva y las espigas a los paneles, tenga cuidado de no golpear los postes de leva y las espigas antes de terminar la instalación completa ya que las piezas pueden sufrir daños. El no instalar este producto correctamente puede resultar en que el mismo quede inestable pudiendo causar lesiones graves personales y daños a los objetos personales.
- No apile las unidades. Las unidades apiladas pueden volcarse y sufrir daños pudiendo causar lesiones graves personales y daños a los objetos personales.
- No cuelgue esta unidad a la pared. La estructura del producto no está diseñada para colgarse en la pared. Puede ocurrir lesiones personales graves y daños a los objetos personales y / o a la pared.
- Fije la unidad acabada al montante de la pared usando el Soporte en forma de L y el Tornillo de Pared (#10 x 3,8 cm) incluidos. Si no se puede acceder al montante de la pared, visite su ferretería local para los herrajes de instalación apropiados. El no instalar este producto correctamente podría resultar en que la unidad se vuelque y en lesiones corporales graves y/o daños a objetos personales.
- Siga los procedimientos de seguridad adecuados al usar herramientas eléctricas y escaleras.

# PARTS | PIÈCES | PIEZAS

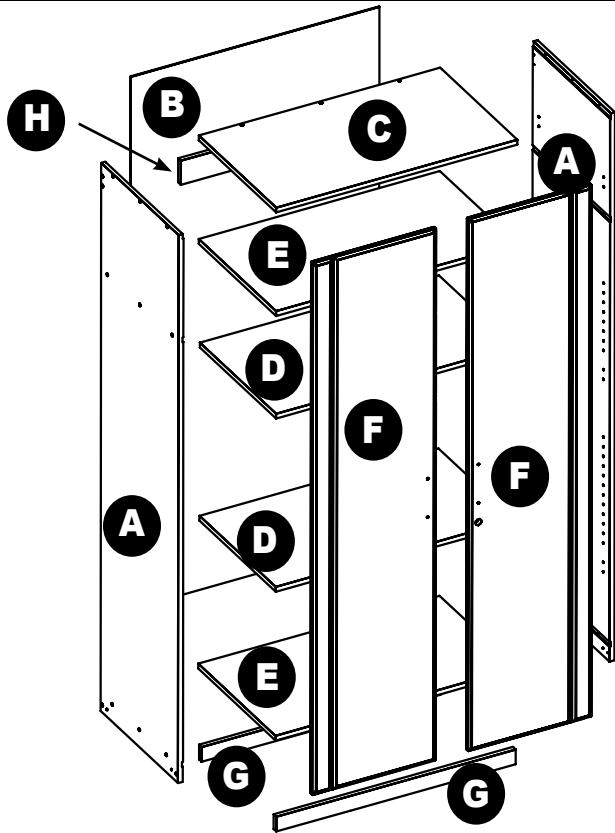

<b>A</b>	74400 (L) /74401 (R)
side panel (2) panneau latéral (2) panel lateral (2)	
<b>B</b>	60127
back panel (1) panneau arrière (1) panel trasero (1)	
<b>C</b>	74403
top shelf (1) étagère supérieure (1) repisa superior (1)	
<b>D</b>	74405
adjustable shelf (2) étagère réglable (2) repisa ajustable (2)	

<b>E</b>	74404
fixed shelf (2) étagère fixe (2) repisa fija (2)	
<b>F</b>	72427(L)/72429(R)
door (2) porte (2) puerta (2)	
<b>G</b>	74407
kick plate (2) garde-pieds (2) placa inferior (2)	
<b>H</b>	74406
top support (1) support supérieur (1) soporte superior (1)	

<b>AA</b>	51682/51681	<b>BB</b>	51463	<b>CC</b>	51544	<b>DD</b>	50523
	frame hinge/door hinge (6) charnière de cadre/de porte/frame de la estructura/bisagra de la puerta (6)		#6 x 1-1/2" flathead screw (29) vis n° 6 x 3,8 cm à tête plate (29) tornillo de cabeza plana #6 x 3,8 cm (29)		screw cover sheet (3) feuille de capuchons de vis (3) lamina protectora para tornillos (3)		L-bracket (4) support en L (4) soporte en forma de L (4)
<b>EE</b>	81786	<b>FF</b>	50529	<b>GG</b>	50583	<b>HH</b>	81502
	#10 x 3/4 panhead screw (4) vis à tête cylindrique bombée n° 10 de 19 mm (4) tornillo de cabeza redonda #10 x 19 mm (4)		nail (40) clou (40) clavo (40)		#8 x 1/2" flathead screw (12) vis n° 8 x 13 mm à tête plate (12) tornillo de cabeza plana #8 x 13 mm (12)		handle (2) poignée (2) manija (2)
<b>II</b>	81758	<b>JJ</b>	51656	<b>KK</b>	99423	<b>LL</b>	51470
	handle screw (4) vis de la poignée (4) tornillo de la manija (4)		shelf support (8) support d'étagère (8) soporte de repisa (8)		door bumper (4) butoir de porter (4) parachoques de la puerta (4)		#10 x 2-1/2" panhead screw (2) vis à tête cylindrique bombée n° 10 de 6,35 cm (2) tornillo de cabeza redonda #10 x 6,35 cm (2)
<b>MM</b>	81719	<b>NN</b>	51929	<b>OO</b>	81701	<b>PP</b>	81708
	#10 x 1/2" flathead screw (4) vis n° 10 x 13 mm à tête plate (4) tornillo de cabeza plana #10 x 13 mm (4)		foot (4) patte (4) pata (4)		foot bolt (4) boulon de patte (4) perno de la pata (4)		foot nut (4) écrou de patte (4) tuerca de la pata (4)
<b>QQ</b>	51930	<b>RR</b>	50531	<b>SS</b>	50532	<b>TT</b>	81710
	lock kit (1) ensemble de verrou (1) juego de cerradura (1)		latch (1) loquet (1) cierre (1)		latch plate (1) plaque de loquet (1) placa del cierre (1)		#8 x 1/2" panhead screw (4) vis à tête cylindrique bombée n° 8 de 13 mm (4) tornillo de cabeza plana #8 x 13 mm (4)

**PART IDENTIFICATION | IDENTIFICATION DES PIÈCES | IDENTIFICACIÓN DE LAS PIEZAS**

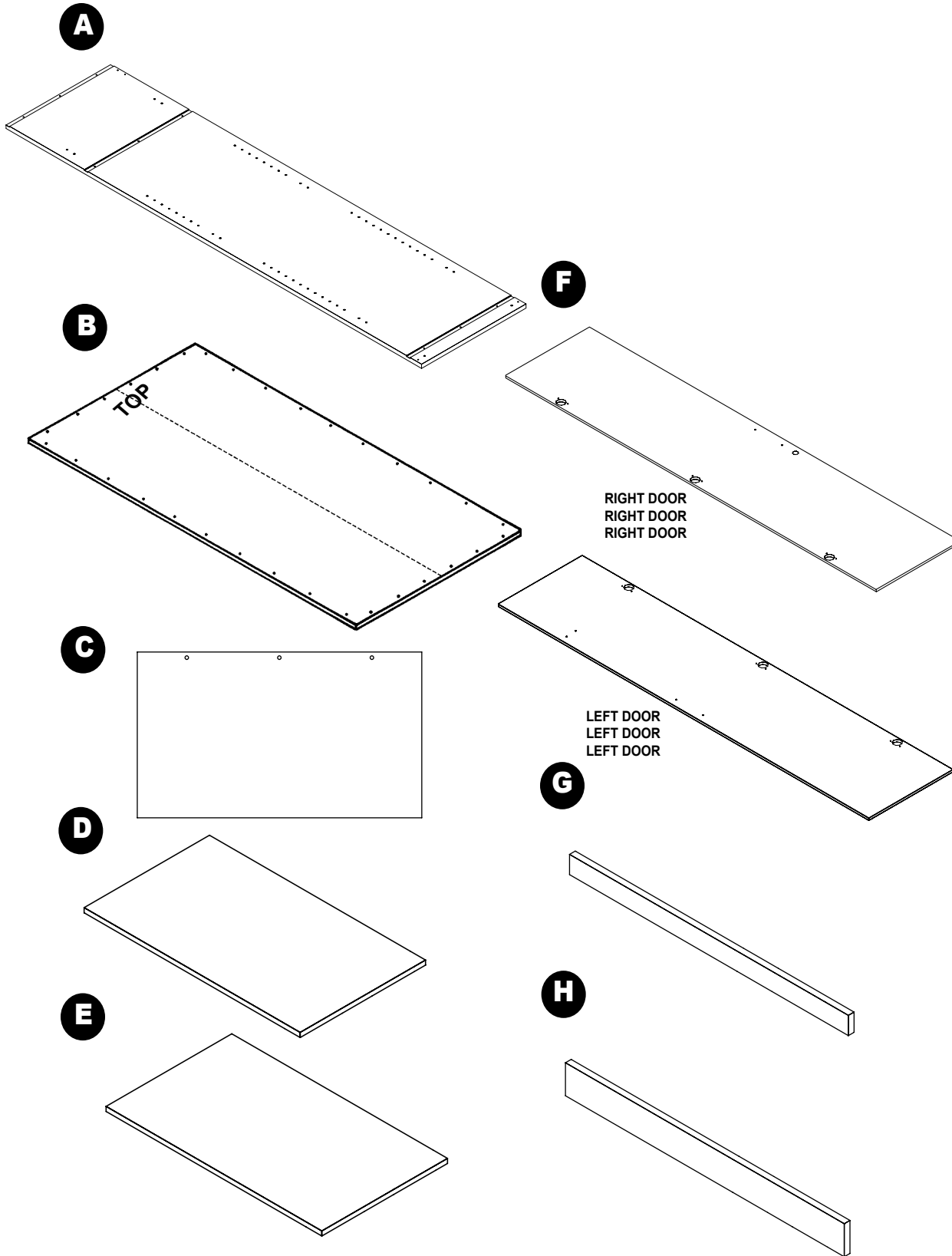

<b>A</b>	side panel (2) panneau latéral (2) panel lateral (2)
<b>B</b>	back panel (1) panneau arrière (1) panel trasero (1)
<b>C</b>	top shelf (1) étagère supérieure (1) repisa superior (1)
<b>D</b>	adjustable shelf (2) étagère réglable (2) repisa ajustable (2)
<b>E</b>	fixed shelf (2) étagère fixe (2) repisa fija (2)
<b>F</b>	door (2) porte (2) puerta (2)
<b>G</b>	kick plate (2) garde-pieds (2) placa inferior (2)
<b>H</b>	top support (1) support supérieur (1) soporte superior (1)

## HELPFUL HINTS | CONSEILS UTILES | CONSEJOS PRÁCTICOS

Use these helpful hints to ensure proper assembly. Review and refer back to these hints when prompted to do so in an assembly step.

We recommend you protect your work surface during assembly to prevent scratching or damage to table tops, wood floors, etc.

Suivre ces conseils utiles pour assurer une installation sûre et adéquate. Revenir à ces conseils lorsque c'est indiqué lors des étapes de montage.

Nous recommandons de protéger la surface de travail durant le montage afin d'éviter d'égratigner ou d'endommager les dessus de table, plancher de bois, etc.

Use estos consejos prácticos para asegurarse de una instalación apropiada. Lea y revise de nuevo estos consejos cuando se le indique en los pasos de instalación.

Recomendamos que proteja su área de trabajo durante el ensamblaje para no rayar las superficies de las mesas, pisos de madera, etc.

### DOOR HINGES

The door hinge may be packaged together as one unit. You must separate the hinge parts to install.

### CHARNIÈRES DE PORTE

La charnière peut être emballée comme une seule pièce. Il faut séparer la charnière en deux sections pour l'installer.

### BISAGRAS DE PUERTA

La bisagra de puerta puede venir de fábrica como una sola unidad. Debe separar las piezas de la bisagra para su instalación.

**TURN THIS SCREW CLOCKWISE TO LOOSEN!  
TOURNER CETTE VIS DANS LE SENS DES AIGUILLES D'UNE MONTRE POUR DESSERRER!  
¡GIRE ESTE TORNILLO EN DIRECCIÓN DE LAS MANIJAS DEL RELOJ PARA AFLOJARLO!**

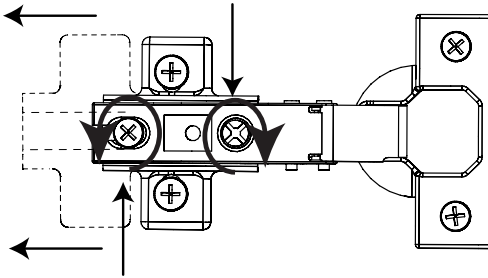

**LOOSEN THIS SCREW FULLY- BUT DO NOT REMOVE!  
DESSERRER COMPLÈTEMENT CETTE VIS, MAIS SANS LA RETIRER!  
¡AFLOJE COMPLETAMENTE ESTE TORNILLO – PERO NO LO quite!**

If door needs to be adjusted, see below to adjust hinges accordingly. Adjust doors with doors open, then close to check alignment. Repeat as necessary.

S'il est nécessaire d'ajuster la porte, voir les directives ci-dessous pour régler les charnières en conséquence. Régler les portes alors qu'elles sont ouvertes, puis fermer pour vérifier l'alignement. Répéter au besoin.

Si la puerta necesita ser ajustada vea a continuación cómo ajustar las bisagras. Ajuste las puertas cuando estén abiertas, luego ciérrelas para verificar si están alineadas. Si resulta necesario, repita los pasos.

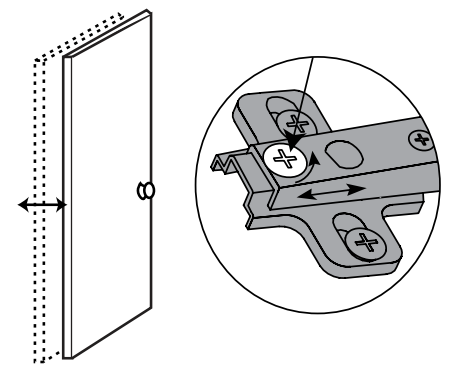
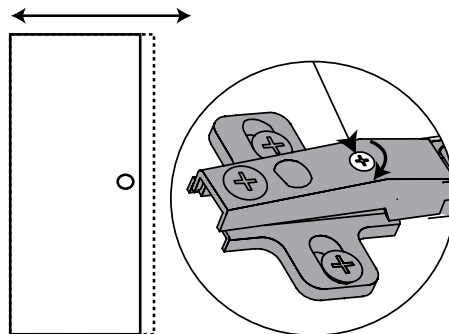
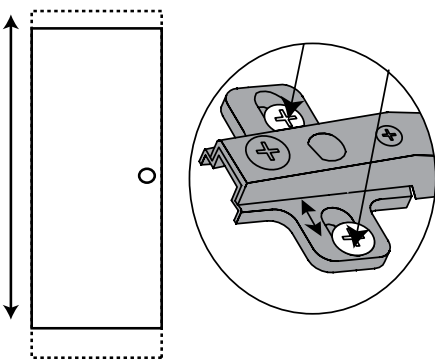

Hardware quantities may vary, depending upon your model. Please check hardware quantities carefully in each step.

Le nombre de pièces de quincaillerie peut varier selon le modèle. Prière de vérifier soigneusement les quantités de pièces à chaque étape.

La cantidad de los herrajes puede variar, según el modelo. Verifique con cuidado la cantidad de los herrajes en cada paso.

# STEP 1 ÉTAPE 1 PASO 1

**Attach frame hinge and feet to left and right side panels.  
Fixer la charnière de porte aux panneaux des côtés gauche et droit.  
Fije la bisagra de la estructura a los paneles laterales derecho e izquierdo.**

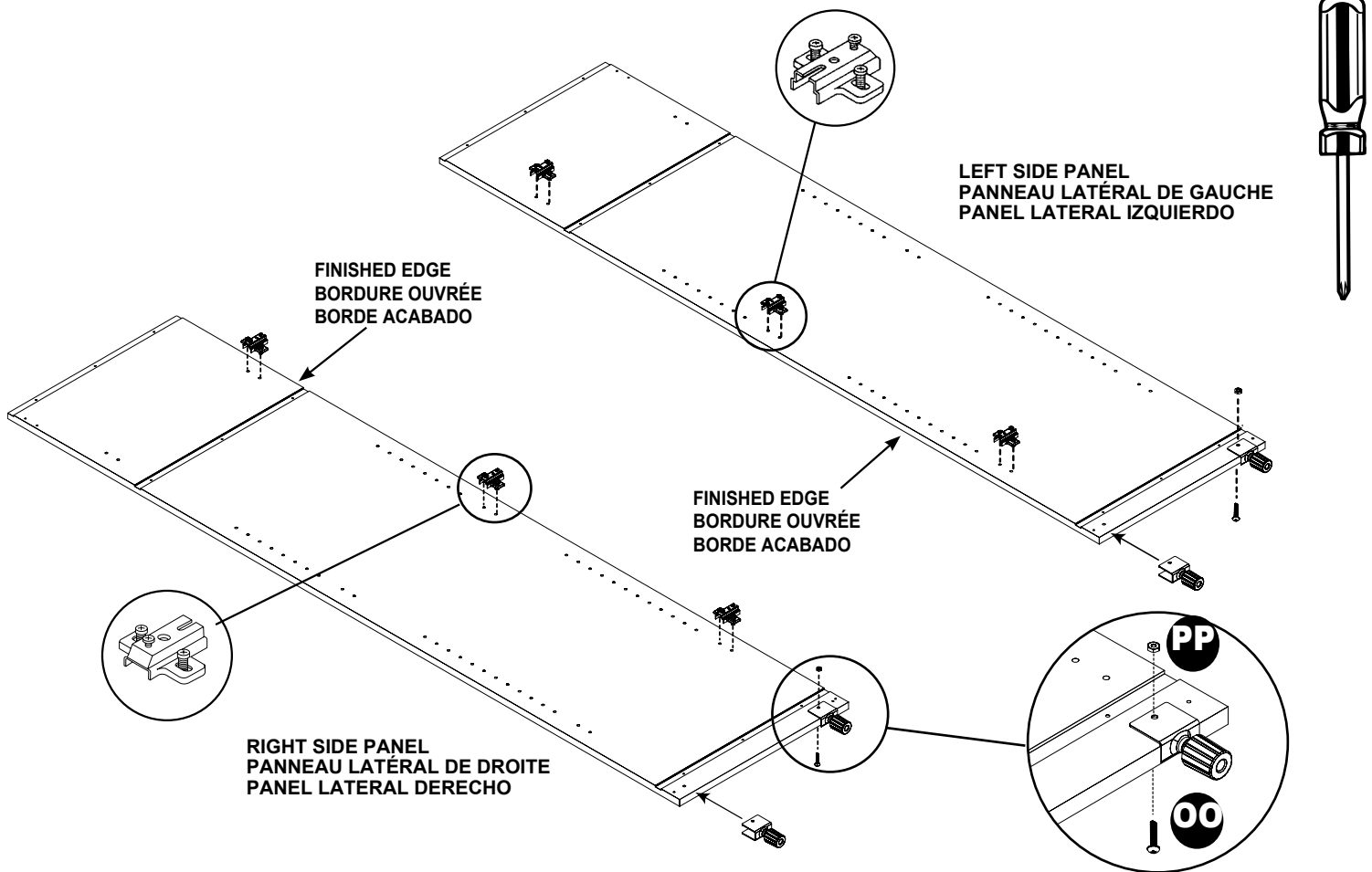

## NOTE:

- See "HELPFUL HINTS" for specific information on hinge installation.
- Install frame hinge at locations shown on each side panel. Be sure frame hinges are oriented as shown.
- Remove bolt/nut from foot assembly. Align hole in foot "saddle" with hole in bottom of side panel. Push onto side panel as shown. Secure foot with supplied bolt/nut.

## REMARQUE :

- Consulter les directives détaillées sur la manière d'installer les charnières dans les « CONSEILS UTILES ».
- Installer les charnières de cadre aux endroits indiqués sur chaque panneau latéral. S'assurer que les charnières de cadre sont orientées de la manière illustrée.
- Retirer le boulon et l'écrou du module du pied. Aligner le trou de l'assise de la patte avec le trou situé au bas du panneau latéral. Pousser sur le panneau latéral, tel qu'illustré. Fixer la patte avec le boulon et l'écrou fournis.

## NOTA:

- Vea "CONSEJOS PRÁCTICOS" para información específica sobre cómo instalar las bisagras.
- Instale la bisagra de la estructura en las ubicaciones que se muestran en cada panel lateral. Asegúrese de que las bisagras de la estructura queden orientadas como se muestra.
- Quite la tuerca / perno del ensamblaje de la pata. Alinee el agujero en la montura de la pata con el agujero en la parte inferior del panel lateral. Empuje la pata en el panel lateral como se muestra. Sujete la pata con la tuerca / perno incluidos.

# STEP 2 ÉTAPE 2 PASO 2

**Attach fixed shelves, top shelf, and kick plates.**  
**Fixer les étagères fixes, l'étagère supérieure et les garde-pieds.**  
**Instale las repisas fijas, la repisa superior y las placas inferiores.**

**BB**

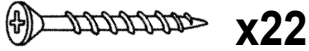

x22

**CC**



x22

**ALL UNFINISHED EDGES UP!  
TOUTES LES BORDURES BRUTES  
VERS LE HAUT! ¡TODOS LOS BORDES  
SIN ACABAR ORIENTADOS HACIA  
ARRIBA!**

**TOP SHELF WITH HOLES  
ÉTAGÈRE SUPÉRIEURE AVEC TROUS  
REPISA SUPERIOR CON AGUJEROS**

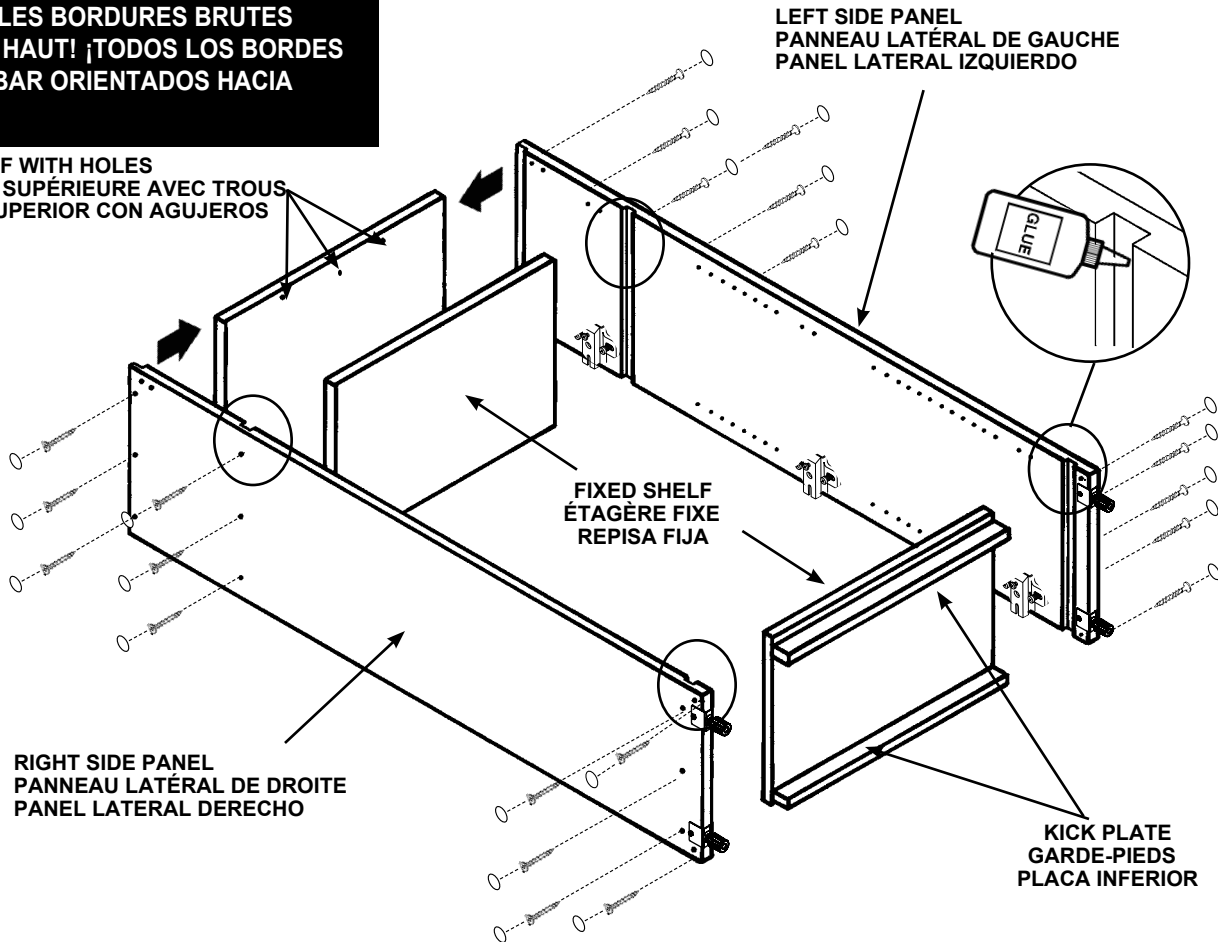

**NOTE:**

- Apply a bead of glue in each groove (the entire length) of right side panel. Attach the top shelf and fixed shelves at each location shown using screws.
- Align kick plates with foot and attach to right side panel.
- Apply a bead of glue inside the entire length of each groove in the left side panel.
- Attach the left side panel to the fixed shelves and kick plates.
- Cover all screw heads with a screw cover.

**REMARQUE :**

- Appliquer un peu de colle dans chaque rainure (sur toute la longueur) du panneau latéral de droite. Fixer l'étagère supérieure et les étagères fixes à chaque emplacement illustré, à l'aide de vis.
- Fixer les deux garde-pieds au panneau latéral de droite.
- Appliquer un peu de colle à l'intérieur de chaque rainure (sur toute la longueur) du panneau latéral de gauche.
- Fixer le panneau latéral de gauche aux étagères fixes et garde-pieds.
- Recouvrir toutes les têtes de vis à l'aide d'un capuchon de vis.

**NOTA:**

- Aplique una gota de pegamento en cada ranura (a todo lo largo) del panel lateral derecho. Fije la repisa superior y las repisas fijas a cada ubicación indicada usando tornillos.
- Fije las dos placas inferiores al panel lateral derecho.
- Aplique gotas de pegamento a lo largo de cada ranura en el panel lateral izquierdo.
- Fije el panel lateral izquierdo a las repisas fijas y placas inferiores.
- Cubra todas las cabezas de tornillos con un tapón de tornillo.

# STEP 3 ÉTAPE 3 PASO 3

**Attach L-brackets to kick plates. Attach top support.  
Fixer les équerres aux garde-pieds. Fixer le support supérieur.  
Fije los soportes en ángulo a las placas inferiores. Fije el soporte superior.**

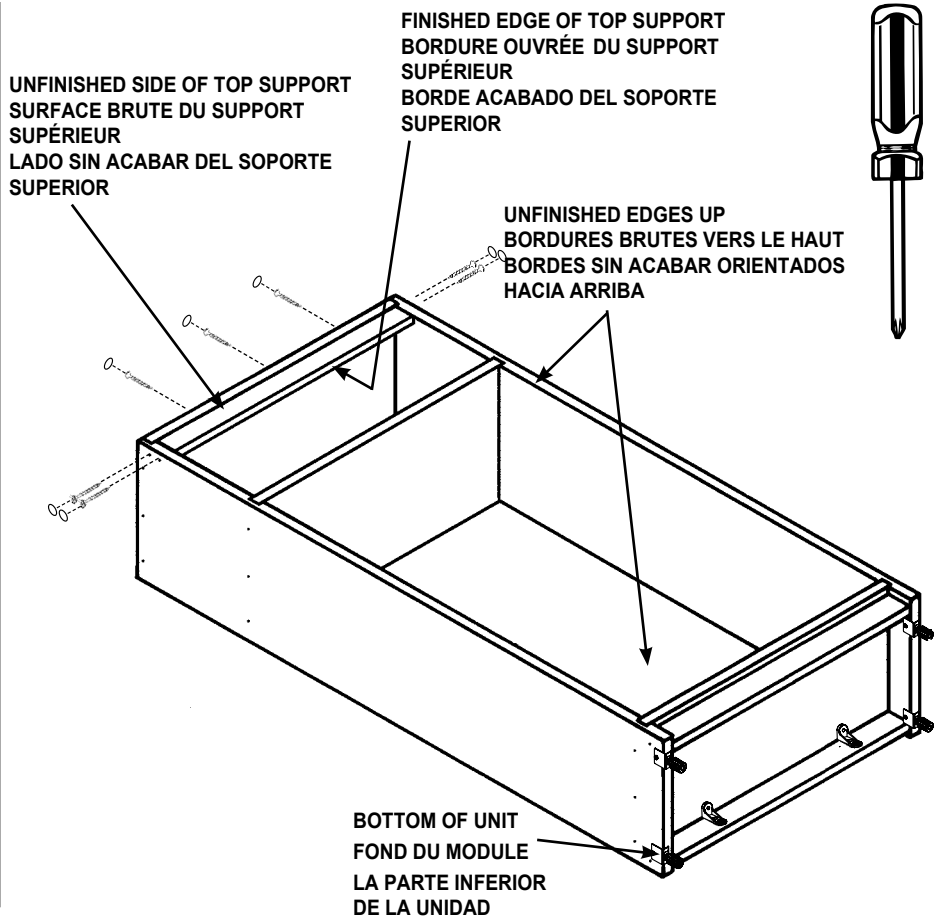
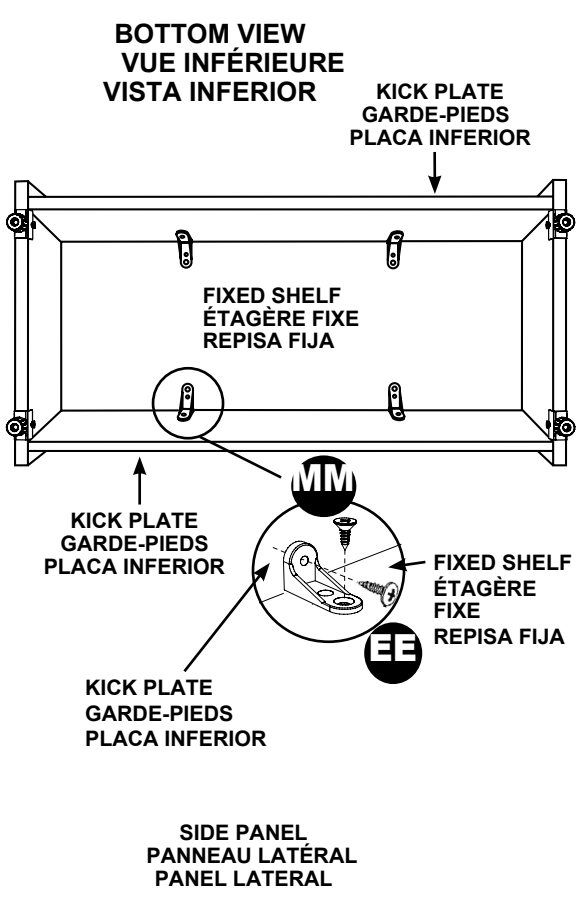

**NOTE:**

- From bottom of unit, install L-brackets to kick plates/ fixed shelf as shown. Holes for L-brackets are not pre-drilled. If necessary, make a pilot hole using a small nail and hammer.
- Place top support between side panels and under top shelf. Be sure **unfinished SIDE** is **UP** and **finished EDGE** points toward **bottom of unit**.
- Secure with screws through holes as shown.
- \* Cover screw heads with a screw cover.

**REMARQUE :**

- Sous le module, installer les équerres aux garde-pieds/à l'étagère fixe, tel qu'illustré. Les trous pour fixer les équerres ne sont pas déjà percés. Si nécessaire, percer un trou de guidage à l'aide d'un petit clou et d'un marteau.
- Placer le support supérieur entre les panneaux latéraux et sous l'étagère supérieure. S'assurer que la **SURFACE brute** est orientée vers le **HAUT** et la **BORDURE ouverte** est orientée vers le **bas du module**.
- Fixer en insérant des vis dans les trous, tel qu'illustré.
- \* Recouvrir les têtes de vis à l'aide d'un capuchon de vis.

**NOTA:**

- Desde la parte inferior de la unidad, instale los soportes en ángulo a las placas inferiores/repisa fija como se muestra. Los agujeros para los soportes en ángulo no están perforados de antemano. Si resulta necesario, haga un agujero piloto usando un clavo pequeño y un martillo.
- Coloque el soporte superior entre los paneles laterales y debajo de la repisa superior. Asegúrese de que el **LADO sin acabar** quede orientado hacia **ARRIBA** y el **BORDE** acabado quede orientado hacia la **parte inferior de la unidad**.
- Sujete el soporte con tornillos a través de los agujeros como se muestra.
- \* Cubra cabezas de tornillo con los tapones de tornillos.

# STEP 4 ÉTAPE 4 PASO 4

**Square up unit and nail back panel(s) on.  
S'assurer que le module est bien d'équerre et clouer le(s) panneau(x) arrière en place.  
Cuadre la unidad y sujete el/los panel(es) trasero(s) con clavos.**

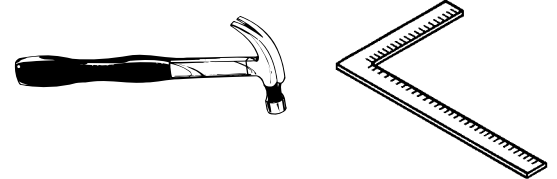

**CAUTION**  
Do not move or stand the unit upright until the back panel(s) is nailed in place.

**ATTENTION**  
Ne pas déplacer le module ni le placer à la verticale tant que le(s) panneau(x) arrière n'est pas cloué en place.

**PRECAUCIÓN**  
No mueva ni levante la unidad hasta que coloque los clavos en el/los panel(es) trasero(s).

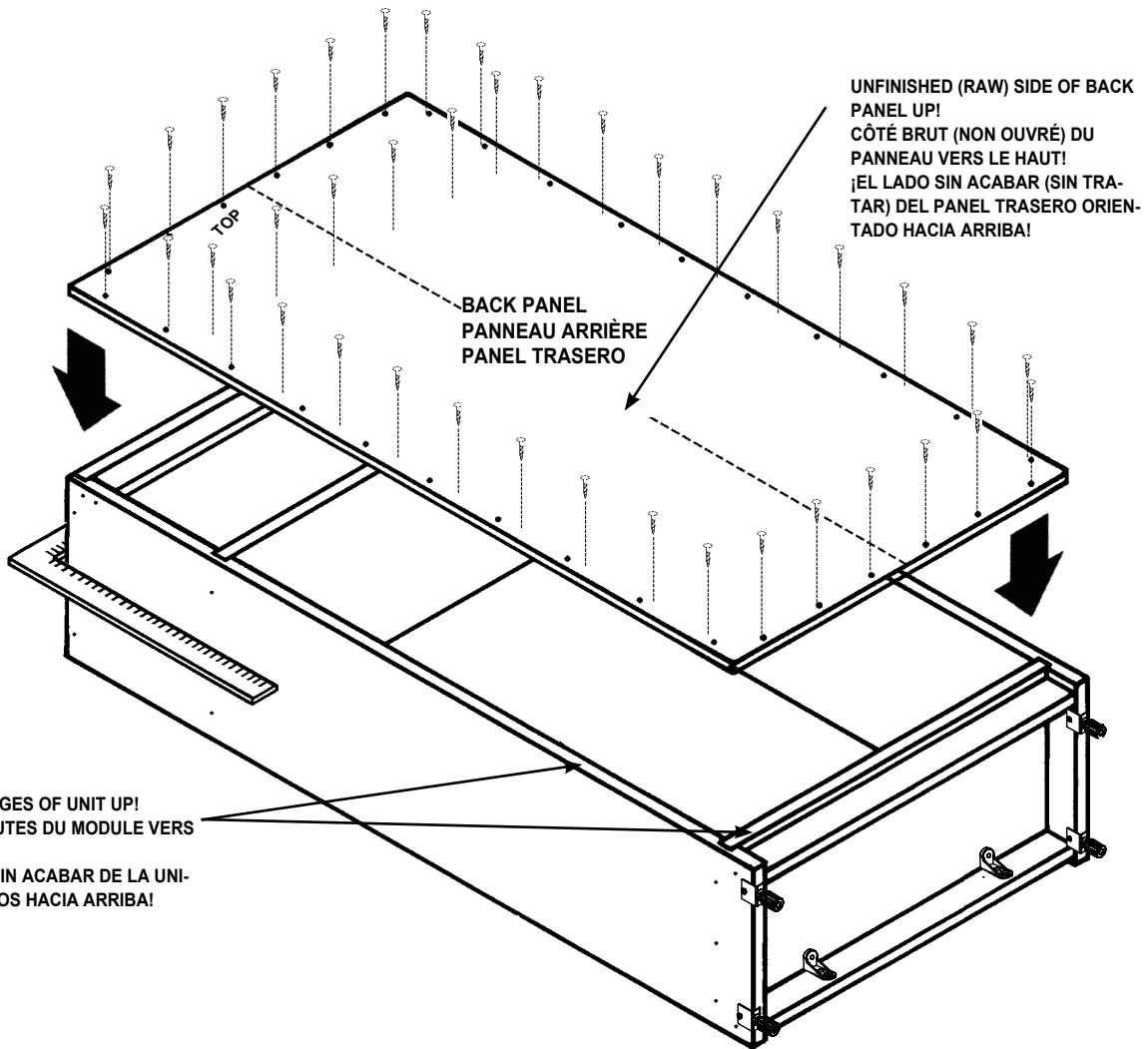

- |   |   |   |
|---|---|---|
| <p><b>NOTE:</b></p> <ul style="list-style-type: none"> <li>Place back panel onto back (unfinished) side of unit. Be sure unfinished (raw) surface is up (finished side of back panel will face into unit).</li> <li>Square up unit.</li> <li>Pound nails in as shown. <b>DO NOT install nails into corners!</b> Use care not to angle nails.</li> </ul> | <p><b>REMARQUE :</b></p> <ul style="list-style-type: none"> <li>Placer le panneau arrière sur le côté arrière (brut) du module. S'assurer que la surface brute (non ouvrée) soit orientée vers le haut (le côté ouvert du panneau arrière est visible de l'intérieur du module).</li> <li>S'assurer que le module est d'équerre.</li> <li>Clouer tel qu'illustré. Prendre soin de bien clouer les clous perpendiculairement.</li> </ul> | <p><b>NOTA:</b></p> <ul style="list-style-type: none"> <li>Colóquelo en el lado trasero (sin acabar) de la unidad. Asegúrese de que la superficie sin acabar (sin tratar) quede orientada hacia arriba (el lado acabado del panel trasero quedará orientado hacia la unidad).</li> <li>Cuadre la unidad.</li> <li>Golpee los clavos como se muestra. Tenga cuidado de no colocar los clavos en ángulo.</li> </ul> |
|---|---|---|

# STEP 5

# ÉTAPE 5

# PASO 5

**Attach unit to wall. Install adjustable shelves.**  
**Fixer le module au mur. Installer l'étagère réglables.**  
**Fije la unidad a la pared. Instale las repisas ajustable.**

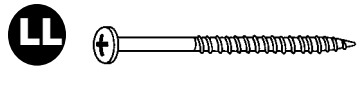

**WARNING**  
**TIP OVER HAZARD**  
 Attach cabinet to wall studs using furnished hardware.  
 Failure to comply could result in property damage or serious personal injury.

**AVERTISSEMENT**  
**RISQUE DE BASCULEMENT**  
 Fixer l'armoire aux montants muraux à l'aide de la visserie fournie.  
 Le non-respect de cette consigne pourrait occasionner des dommages matériels et des blessures graves.

**ADVERTENCIA**  
**EL MUEBLE PUEDE VOLCARSE**  
 Fije el gabinete a los montantes de la pared con el herraje suministrado.  
 El incumplimiento de esta instrucción puede resultar en lesiones personales graves o daños materiales.

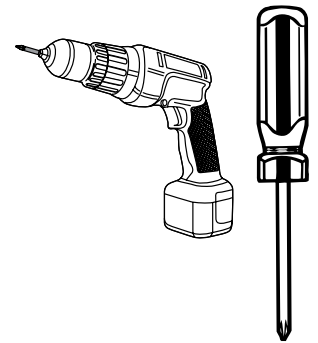
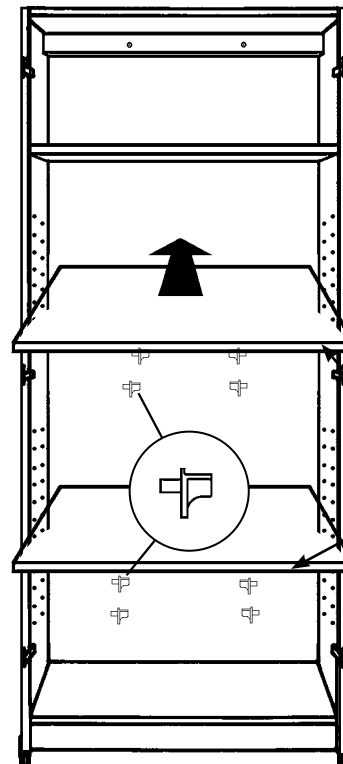
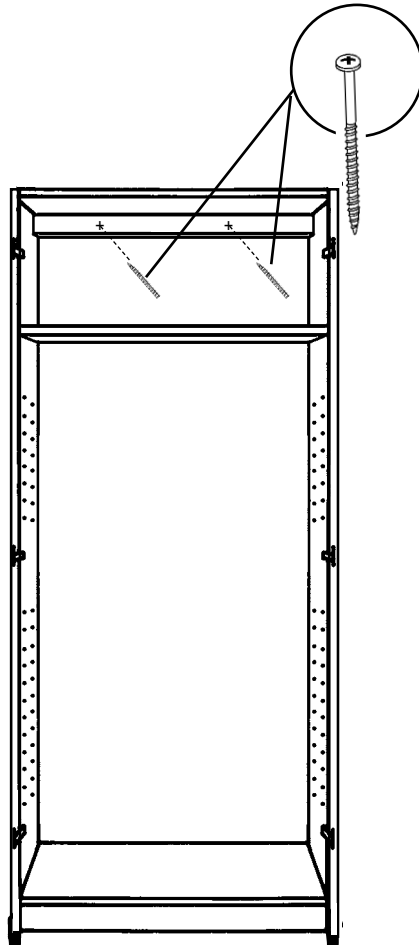

FINISHED EDGES  
 BORDURES OUVRÉES  
 BORDES ACABADOS

## NOTE:

- Stand unit upright.
- Locate wall studs.
- Drive screws through top support and drive directly into wood studs. To ease installation, use a power screwdriver.
- Push adjustable shelf supports into pre-drilled holes at desired locations.
- Place adjustable shelves onto shelf supports. Be sure finished edge of shelf faces out.

## REMARQUE :

- Placer le module à l'endroit.
- Localiser les montants de charpente.
- Visser les vis dans le support supérieur et directement dans les poteaux de cloison en bois. Pour faciliter l'installation, utiliser un tournevis électrique.
- Pousser les supports d'étagère réglables dans les trous de guidage, aux endroits désirés.
- Placer les étagères réglables sur les supports d'étagère. S'assurer que la bordure ouvree de l'étagère est orientée vers l'extérieur.

## NOTA:

- Ponga la unidad en posición vertical.
- Ubique los montantes de pared.
- Coloque los tornillos en el soporte superior y atornillelos directamente en los montantes. Para facilitar la instalación, utilice un destornillador eléctrico.
- Empuje los soportes de las repisas ajustables en los agujeros perforados de antemano en las ubicaciones deseadas.
- Coloque las repisas ajustables en los soportes de repisas. Asegúrese de que el borde acabado quede orientado hacia afuera.

# STEP 6

## ÉTAPE 6

### PASO 6

**Attach door hinges to doors. Attach latch to left door.**  
**Fixer les charnières aux portes. Fixer la poignée gauche à la porte.**  
**Fije las bisagras de la puerta a las puertas. Fije el cierre a la puerta izquierda.**

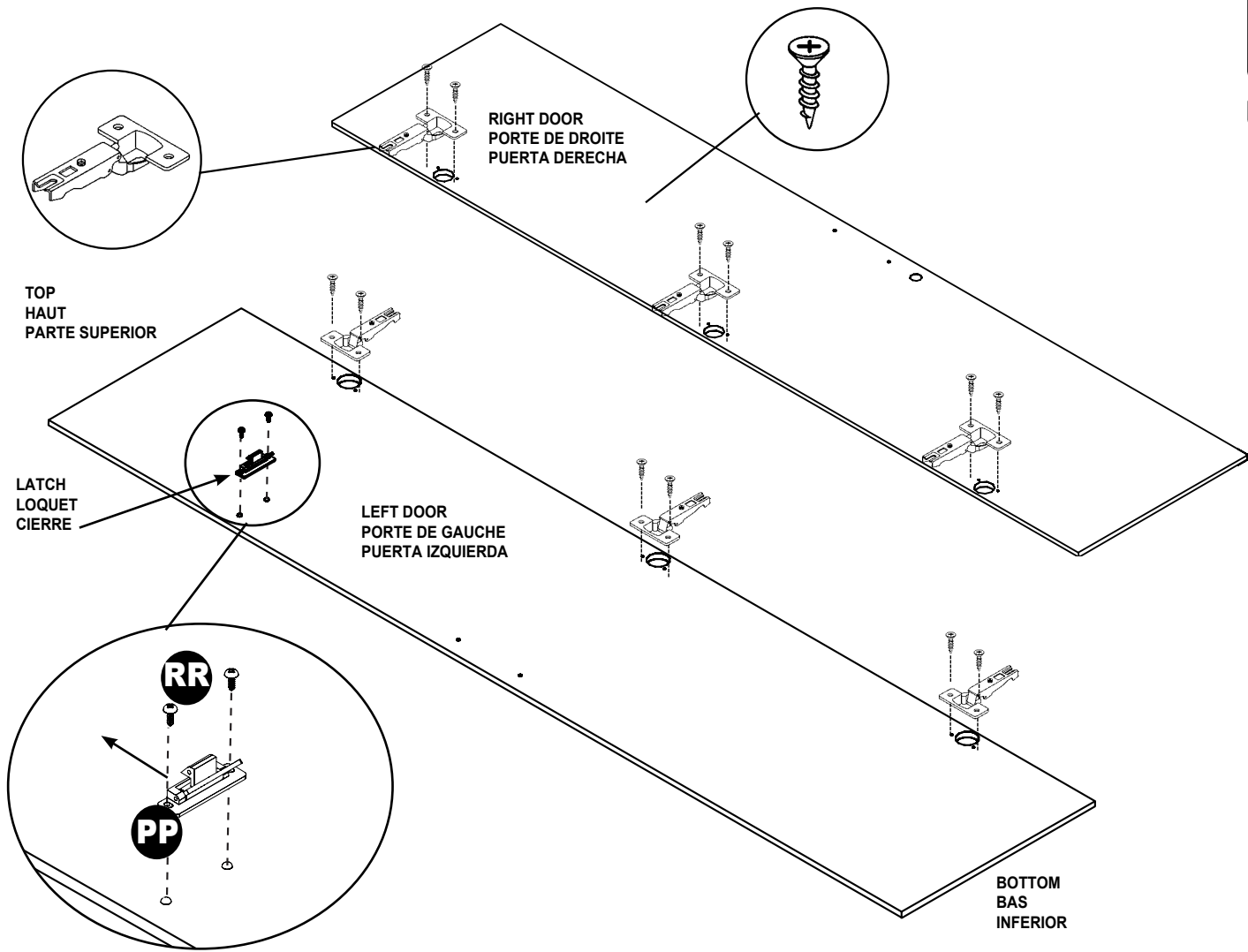
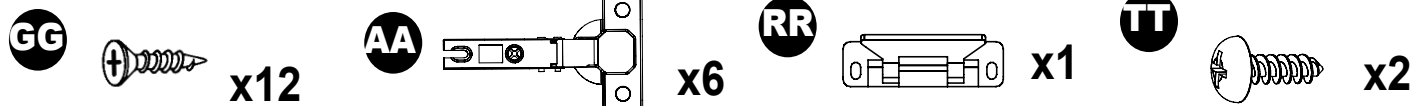

- |  |  |  |
|--|--|--|
| <p><b>NOTE:</b></p> <ul style="list-style-type: none"> <li>• Position each door hinge so that the hinge arm points off door edge.</li> <li>• Install door hinges onto doors.</li> <li>• Attach latch to <b>LEFT</b> door using 2 screws. Be sure flanges face <b>TOP</b> of door, as shown.</li> </ul> | <p><b>REMARQUE :</b></p> <ul style="list-style-type: none"> <li>• Disposer chacune des charnières de porte de manière à ce que le bras de la charnière pointe en direction opposée de la bordure de la porte.</li> <li>• Fixer les charnières aux portes.</li> <li>• Fixer la poignée <b>GAUCHE</b> à la porte à l'aide de 2 vis. S'assurer que les brides soient orientées vers le <b>HAUT</b> de la porte, tel qu'illustré.</li> </ul> | <p><b>NOTA:</b></p> <ul style="list-style-type: none"> <li>• Coloque cada bisagra de la puerta de manera que el brazo de la bisagra sobresalga del borde de la puerta.</li> <li>• Instale las bisagras de la puerta en las puertas.</li> <li>• Fije el cierre a la puerta <b>IZQUIERDA</b> usando 2 tornillos. Asegúrese de que las bridas queden orientadas hacia la <b>PARTE SUPERIOR</b> de la puerta como se muestra.</li> </ul> |
|--|--|--|

# STEP 7 ÉTAPE 7 PASO 7

**Attach door panels to tall unit. Attach handles to doors.  
Fixer les panneaux de porte au grand module. Fixer les poignées  
aux portes.  
Fije los paneles de las puertas a la unidad alta. Fije las manijas  
a las puertas.**



x2

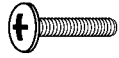

x4

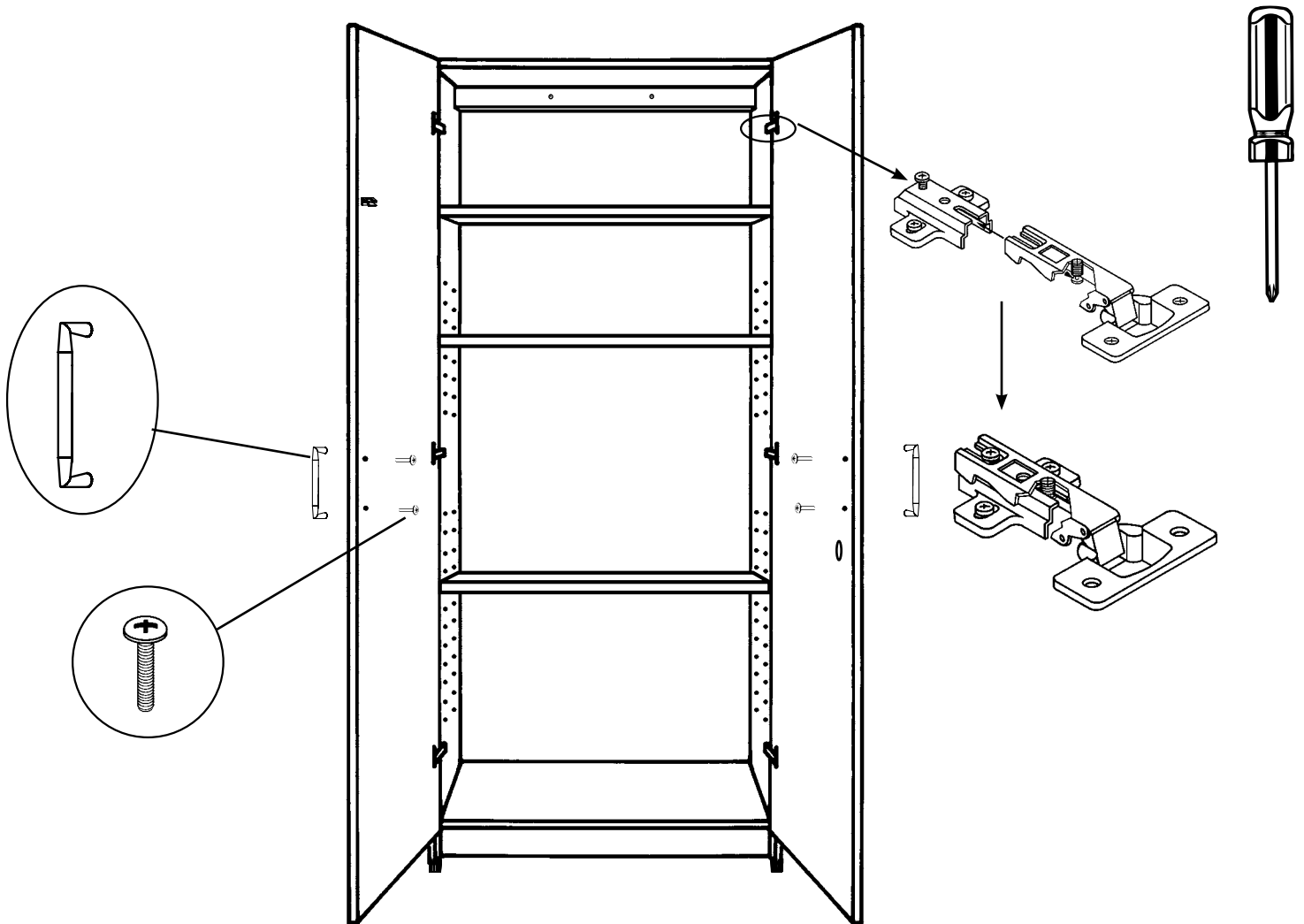

## NOTE:

- Attach doors to unit by sliding each door hinge arm onto each frame hinge. Tighten center screw to hold two hinge pieces together.
- Adjust doors as necessary. See "HELPFUL HINTS" for how to adjust hinges.
- Attach a handle to each door with screws.

## REMARQUE :

- Fixer les portes au module en glissant chaque bras de charnière dans la portion de charnière fixée au cadre. Resserrer la vis centrale pour réunir les deux parties de la charnière.
- Régler la position des portes au besoin. Consulter les directives sur la manière de régler les charnières dans les « CONSEILS UTILES ».
- Fixer une poignée à chaque porte à l'aide de vis.

## NOTA:

- Fije las puertas a la unidad deslizando cada brazo de las bisagras de la puerta en cada bisagra de la estructura. Apriete el tornillo central para unir las dos piezas de la bisagra.
- Ajuste las puertas si resulta necesario. Vea "CONSEJOS PRÁCTICOS" para instrucciones sobre cómo ajustar las bisagras.
- Instale una manija en cada puerta con tornillos.

# STEP 8 ÉTAPE 8 PASO 8

**Install door bumpers. Install lock.**  
**Installer les butoirs de porte. Installer le verrou.**  
**Instale los parachoques de la puerta. Instale la cerradura.**

**KK**  x4

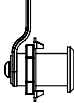
**QQ**  x1

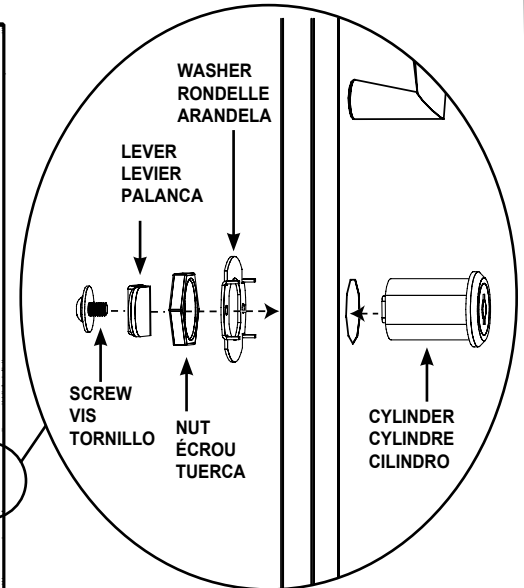
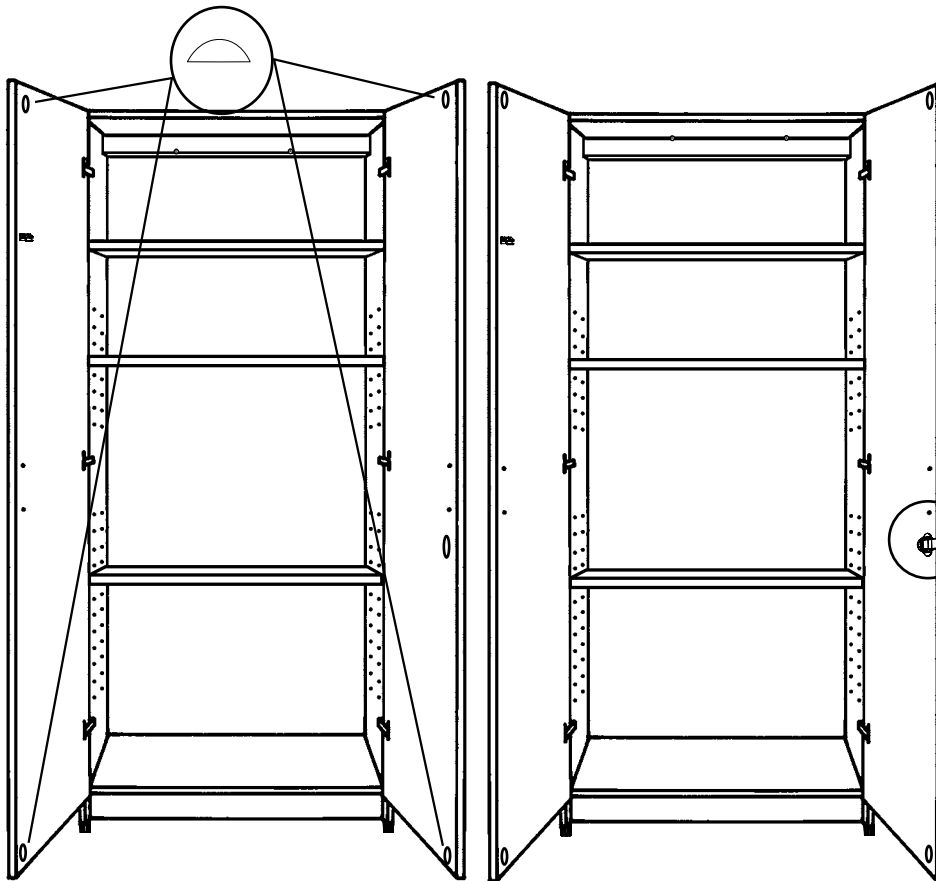
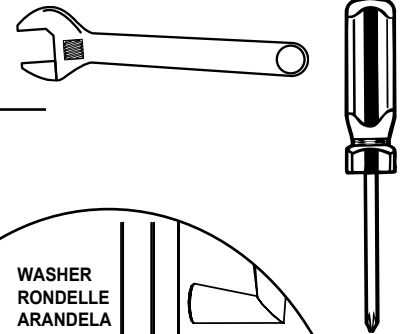

**CORRECT**  
ADÉQUAT  
CORRECTO

**INCORRECT**  
INADÉQUAT  
INCORRECTO

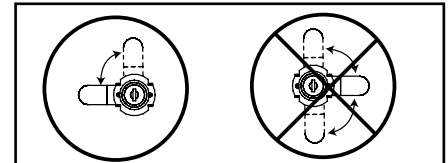

**NOTE:**

- Place bumpers at top and bottom of doors as shown.
- Loosen screw on back of lock assembly. Separate all parts to remove lever. Set lever and parts aside.
- Push cylinder of lock through hole (just below handle) in front side of right door.
- Be sure to assemble lock so lever rotates toward left door when locked!
- Reassemble lock onto door by first putting on the locking washer, then the nut, then the lever. Use a crescent wrench to tighten nut. Secure all lock parts with screw.

**REMARQUE :**

- Disposer les butoirs au sommet et au bas des portes, tel qu'illustré.
- Desserrer la vis derrière le module de verrou. Séparer toutes les pièces pour retirer le levier. Mettre le levier et les pièces de côté.
- Pousser le cylindre du verrou à travers le trou (juste sous la poignée) du devant de la porte de droite.
- Utiliser une clé à molette pour resserrer l'écrou. Fixer toutes les pièces du verrou à l'aide de la vis.
- Remonter le verrou sur la porte en plaçant d'abord la rondelle de verrouillage, puis l'écrou, puis le levier. Utiliser une clé à molette pour resserrer l'écrou. Fixer toutes les pièces du verrou à l'aide de la vis.

- Coloque los parachoques en las partes superior e inferior de las puertas como se muestra.
- Suelte el tornillo en la parte trasero del ensamblaje de la cerradura. Separe las piezas para quitar la palanca. Deje a un lado la palanca y las piezas.
- Empuje el cilindro de la cerradura a través del agujero (justo debajo de la manija) en el lado delantero de la puerta derecha.
- Use una llave inglesa para apretar la tuerca. Sujete todas las piezas del cierre con un tornillo.
- Vuelva a ensamblar la cerradura en la puerta, instalando primero la arandela de seguridad, después la tuerca y finalmente la palanca. Use una llave inglesa para apretar la tuerca. Sujete todas las piezas del cierre con un tornillo.

**NOTA:**

# STEP 9

## ÉTAPE 9

### PASO 9

**Cut out and tape template for latch plate. Make pilot holes.**  
**Découper et coller le modèle de chaque plaque de loquet.**  
**Marquer l'emplacement des trous de guidage.**  
**Recorte y pegue con cinta adhesiva la plantilla para la placa de cierre. Perfore agujeros piloto.**

1

CUT ALONG DOTTED LINE  
 COUPER LE LONG DE LA  
 LIGNE POINTILLÉE  
 CORTE POR LA LÍNEA PUNTEADA

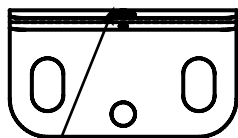

ALIGN FRONT EDGE OF THIS  
 DRAWING WITH LATCH ON DOOR  
 ALIGNER LA BORDURE AVANT DE  
 CE DESSIN AVEC LE LOQUET DE  
 LA PORTE.

ALINEE EL BORDE DELANTERO DE  
 ESTA PLANTILLA CON EL CIERRE  
 EN LA PUERTA

ALIGN THIS EDGE WITH  
 SHELF EDGE  
 ALIGNER CETTE BORDURE  
 AVEC LA BORDURE DE  
 L'ÉTAGÈRE  
 ALINEE ESTE BORDE CON  
 EL BORDE DE LA REPISA

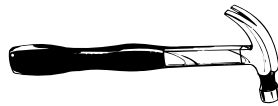

2

TAPE TEMPLATE TO UNDERSIDE OF THIS SHELF!  
 COLLER LE MODÈLE EN DESSOUS DE CETTE ÉTAGÈRE!  
 ¡PEGUE LA PLANTILLA CON CINTA AL LADO INFERIOR DE  
 ESTA REPISA!

LATCH  
 LOQUET  
 CIERRE

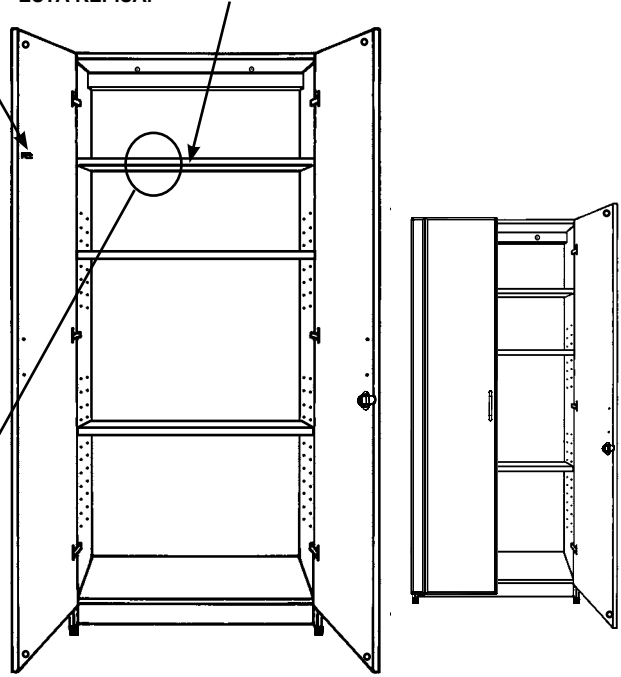

3

TAP GENTLY TO CREATE PILOT HOLE  
 COGNER DOUCEMENT POUR CRÉER  
 UN TROU DE GUIDAGE  
 GOLPEE SUAVEMENTE PARA CREAR  
 UN AGUJERO PILOTO

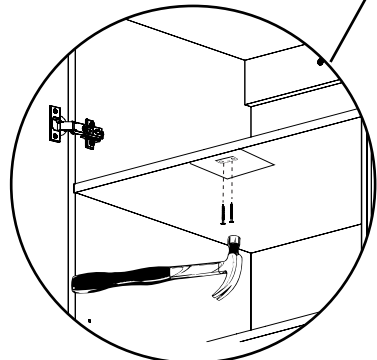

**NOTE:**

- Cut out template above.
- Close left door (keep right door open). Note where latch attached to door lines up with underside of shelf. Place template so latch and plate align (see drawings). Once in position, tape template into place.
- Use a hammer and thin nail to make a pilot hole in center of oblong holes (see detail).

**REMARQUE :**

- Découper le modèle ci-dessus.
- Fermer la porte de gauche (laisser la porte de droite ouverte). Noter l'endroit où le loquet fixé à la porte est aligné avec le dessous de l'étagère. Placer le modèle de manière à ce que le loquet et la plaque soient alignés (voir les illustrations). Une fois en place, coller le modèle en place.
- Faire un trou de guidage au centre des trous ovales à l'aide d'un marteau et un clou mince (voir le détail).

**NOTA:**

- Recorte la plantilla arriba.
- Cierre la puerta izquierda (mantenga abierta la puerta derecha). Tenga en cuenta donde el cierre de la puerta se alinea con el lado inferior de la repisa. Coloque la plantilla para que el cierre y la placa queden alineados (vea los dibujos). Una vez en posición, pegue la plantilla en su lugar con cinta adhesiva.
- Use un martillo y un clavo delgado para hacer un agujero piloto en el centro de los agujeros alargados (vea el detalle).

**STEP 10**  
**ÉTAPE 10**  
**PASO 10**

**Attach latch plate.**  
**Fixer la plaque de loquet.**  
**Sujete la placa de cierre.**

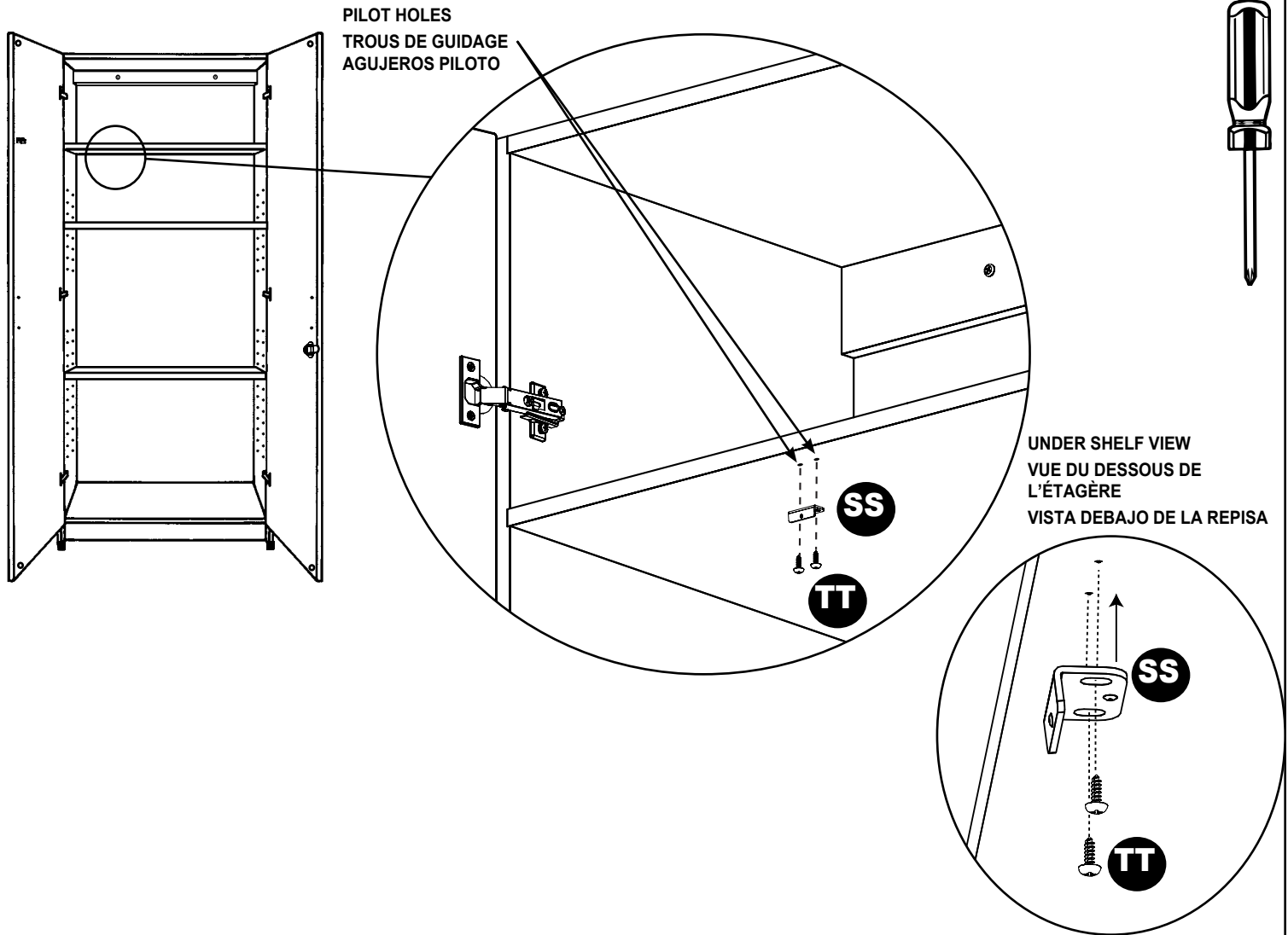
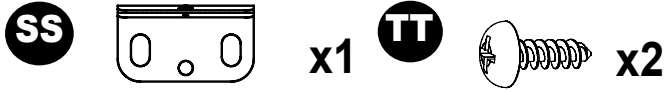

**NOTE:**

- Remove template. Place latch plate into position over pilot holes (be sure pilot holes are centered in oblong holes) and secure latch plate to underside of shelf with screws.

**REMARQUE :**

- Retirer le modèle. Placer la plaque de loquet en place par-dessus les trous de guidage (s'assurer que les trous de guidage sont centrés dans les trous ovales) et fixer la plaque de loquet en dessous de l'étagère à l'aide des vis.

**NOTA:**

- Quite la plantilla. Coloque la placa de cierre en su posición encima de los agujeros piloto (asegúrese de que los agujeros piloto estén centrados en los agujeros alargados) y fije la placa de cierre al lado inferior de la repisa con tornillos.

