

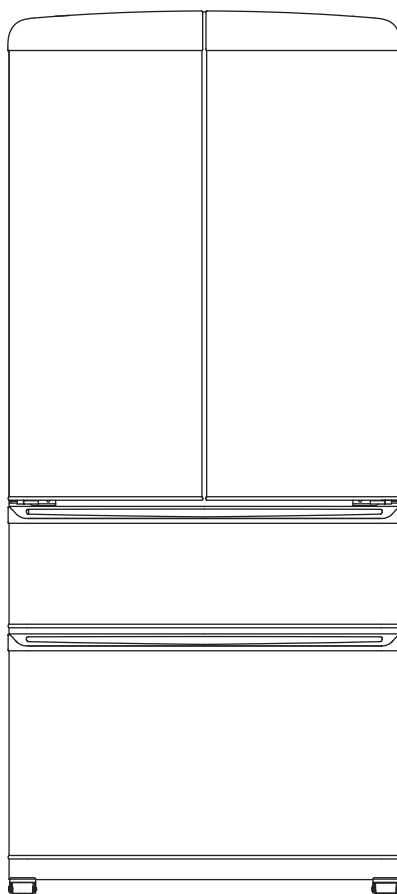

FORNO
Espresso



réfrigérateur 33 pouces 18 CU.FT French Door No Frost
MODESÉRIE DE NUMÉROS IFFFFD1791-33RED

MANUEL D'INSTRUCTION & GUIDE D'INSTALLATION

Lisez attentivement ces instructions avant d'utiliser votre appareil et conservez-les soigneusement.
Si vous suivez les instructions, votre appareil vous donnera satisfaction pendant de nombreuses années.

TABLE DES MATIÈRES

Service clientèle	4
Avertissement	5
Sécurité importante	6
Dimension du produit	7
Découpage	8
Noms des pièces et accessoires	9
Installations :	10
Instructions d'utilisation :	10
Réglage de la température	11
Entretien et maintenance	11
Nettoyage du réfrigérateur	12
Déplacement du réfrigérateur	12
Configuration des rayonnages	12
Comment retirer une étagère et un tiroir coulissants	12
Dépannage	13
Schéma de câblage	14
Garantie	15



AVERTISSEMENT POUR VOTRE SÉCURITÉ

De nombreux messages de sécurité importants figurent dans ce manuel et sur votre appareil. Lisez et respectez toujours tous les messages de sécurité



Il s'agit du symbole d'alerte de sécurité. Ce symbole vous avertit des dangers potentiels qui peuvent vous tuer ou vous blesser, ainsi que d'autres personnes. Tous les messages de sécurité sont suivis du symbole d'alerte de sécurité et des mots "DANGER", "AVERTISSEMENT" ou "ATTENTION" Ces mots signifient :



DANGER

- Vous pouvez être tué ou gravement blessé si vous ne suivez pas immédiatement les instructions.



WARNING

- Vous pouvez être tué ou gravement blessé si vous ne suivez pas les instructions.



ATTENTION

- Situation potentiellement dangereuse qui, si elle n'est pas évitée, peut entraîner des blessures mineures ou modérées.

Tous les messages de sécurité vous indiquent quel est le danger potentiel, comment réduire les risques de blessure et ce qui peut arriver si les instructions ne sont pas suivies.



AVERTISSEMENT : Ce produit peut vous exposer à des produits chimiques, notamment [le plomb, le plomb et les composés de plomb, qui sont connus de l'État de Californie pour provoquer des cancers et des malformations congénitales ou d'autres troubles de la reproduction. Pour plus d'informations, consultez le site www.P65Warning.ca.gov.

Risque de basculement

- Un enfant ou un adulte peut basculer dans la cave et être tué.
- Installer le support anti-basculement au sol conformément aux instructions d'installation.
- Faire glisser la cave vers l'arrière de manière à ce que l'arrière soit engagé dans la fente du support anti-basculement.
- Réengager le support anti-basculement si la cave est déplacée.
- Ne pas utiliser la cave si le support anti-basculement n'est pas installé et enclenché.
- Le non-respect de ces instructions peut entraîner la mort ou des blessures graves pour les enfants et les adultes.

Consignes de sécurité importantes

- L'appareil est destiné à être utilisé exclusivement pour la conservation du vin et des boissons.
- Assurez-vous que la tension/courant indiquée sur la plaque signalétique correspond à votre tension d'alimentation. Brancher sur une prise de courant à 3 broches reliée à la terre, ne pas retirer la broche de mise à la terre, ne pas utiliser d'adaptateur, ni de rallonge.
- Ne pas brancher ou débrancher la fiche électrique lorsque les mains sont mouillées.
- Veillez à ce qu'il y ait suffisamment de personnes pour déplacer et installer l'appareil afin d'éviter d'endommager l'appareil ou de blesser les personnes.
- Pour assurer une bonne ventilation de l'appareil, l'avant de l'appareil doit être complètement dégagé. Placez l'appareil à l'abri de la lumière directe du soleil et des sources de chaleur (poêle, chauffage, radiateur, etc.).
- Cet appareil n'est pas destiné à être utilisé par de jeunes enfants.
- N'utilisez pas cet appareil à d'autres fins que celles pour lesquelles il a été conçu.
- L'utilisation d'accessoires non recommandés par le fabricant peut être dangereuse.
- Le symbole figurant sur le produit ou son emballage indique que ce produit ne doit pas être traité comme un déchet ménager normal et qu'il doit être déposé dans un point de collecte pour le recyclage des produits électriques et électroniques.
- Les composants doivent être remplacés par des composants similaires et l'entretien doit être effectué par du personnel de service autorisé par l'usine.

INFORMATIONS DE SÉCURITÉ IMPORTANTES - DANGER ! RISQUE DE PIÉGEAGE DES ENFANTS

Avant de jeter votre ancien appareil :

Enlever les portes.

Laissez les étagères en place afin que les enfants ne puissent pas facilement grimper à l'intérieur.

Veillez à ce que le circuit de refroidissement, en particulier l'échangeur de chaleur situé à l'arrière/au fond de l'appareil, ne soit pas endommagé.

ATTENTION



Pour éviter qu'un enfant ne se fasse piéger, gardez-le hors de portée des enfants et ne le laissez pas à proximité de l'appareil.

Réfrigérants :

Le R600a est un type de réfrigérant vert à haute performance, dérivé d'ingrédients naturels, qui n'endommage pas la couche d'ozone et n'a pas d'effet de serre. Il se caractérise par une forte capacité de refroidissement et une faible consommation d'énergie. Tous les produits de réfrigération contiennent des fluides frigorigènes qui, en vertu de la législation fédérale, doivent être éliminés avant la mise au rebut du produit. Si vous vous débarrassez d'un ancien appareil de réfrigération, adressez-vous à une entreprise d'élimination qualifiée pour obtenir des instructions.

Cet appareil doit être mis à la terre. En cas de court-circuit électrique, la mise à la terre réduit le risque de choc électrique en fournissant un fil de fuite pour le courant électrique. Cet appareil est équipé d'un cordon muni d'un fil de mise à la terre et d'une fiche de mise à la terre. La fiche doit être branchée dans une prise de courant correctement installée et mise à la terre.

AVERTISSEMENT :



Une mauvaise utilisation de la mise à la terre peut entraîner un risque d'électrocution.

1. Consultez un électricien ou un technicien qualifié si les instructions de mise à la terre ne sont pas entièrement comprises ou si vous avez des doutes quant à la mise à la terre de l'appareil.
2. S'il est nécessaire d'utiliser une rallonge, utilisez uniquement une rallonge à 3 fils avec une fiche de mise à la terre à 3 lames et une prise à 3 fentes pouvant recevoir la fiche de l'appareil et d'une prise à 3 fentes acceptant la fiche de l'appareil. La puissance électrique indiquée sur la rallonge ne doit pas être inférieure à 120 V, 5 A.

A trois branches (fiche de mise à la terre)

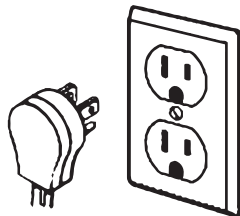

Prise de courant correctement polarisée et mise à la terre

Dimension du produit

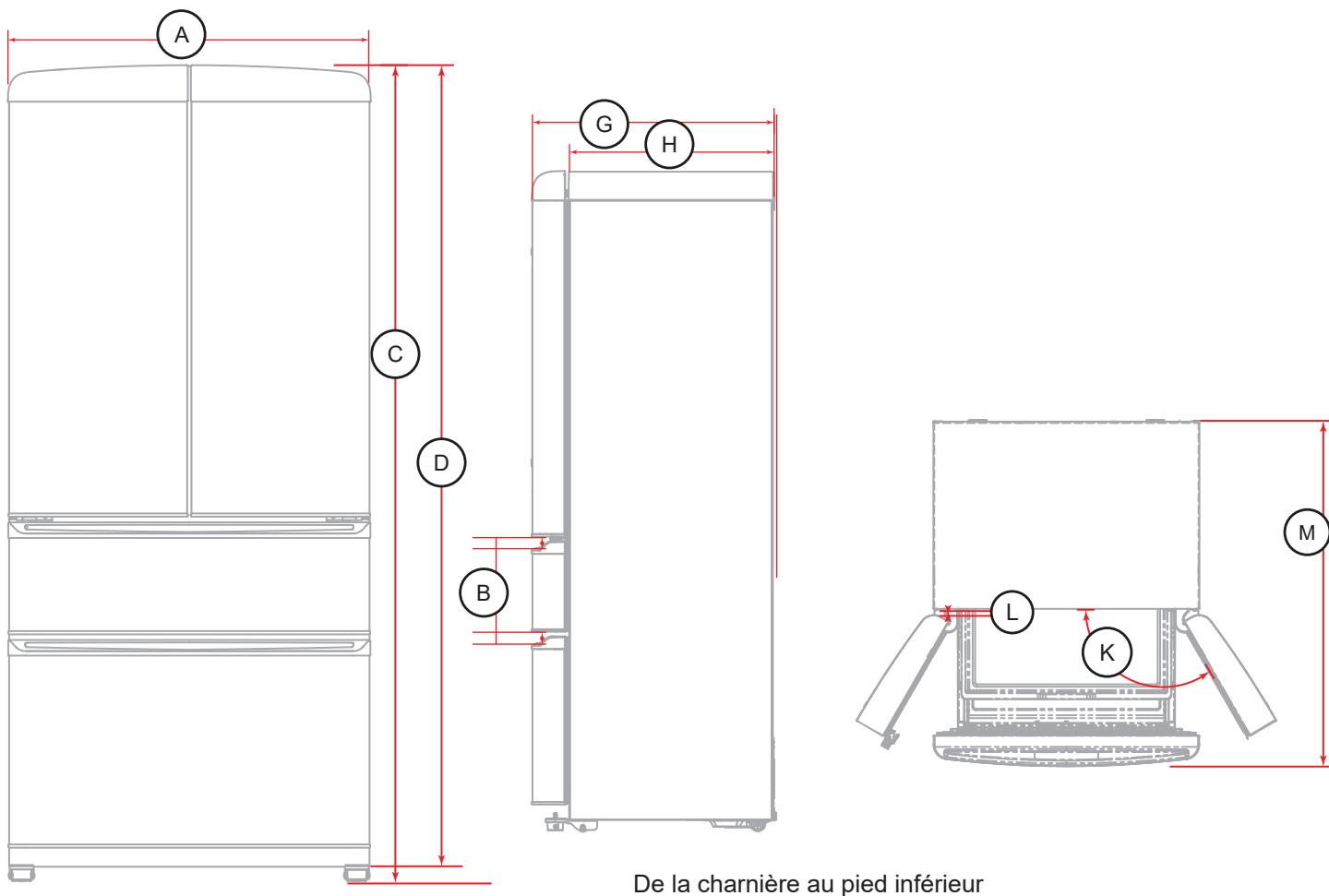

A	B	C	D	G	H
Largeur totale	Écart	Hauteur totale en haut De la charnière au pied (au maximum)	Hauteur jusqu'en haut Hing jusqu'au pied supérieur (au minimum)	Profondeur De la porte à l'arrière	Profondeur Sans porte à l'arrière
32 7/8"	1 7/16"	74"	71 1/4"	27 3/8"	23 1/16"
83.5cm	3.6cm	188cm	180.34cm	69.5cm	58.5cm

K	L	M
Ouverture (Porte entièrement ouverte)	Écart Porte ouverte	Profondeur totale Porte entièrement ouverte
120°	3/4"	42 1/16"
	2cm	107.5cm

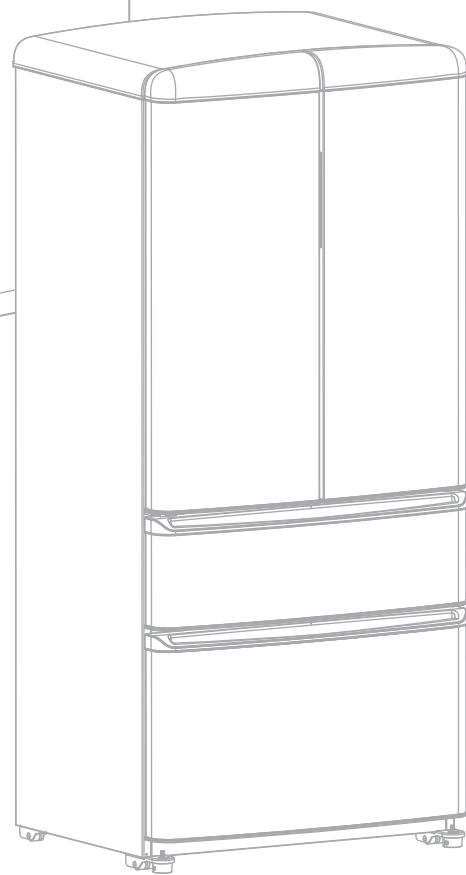
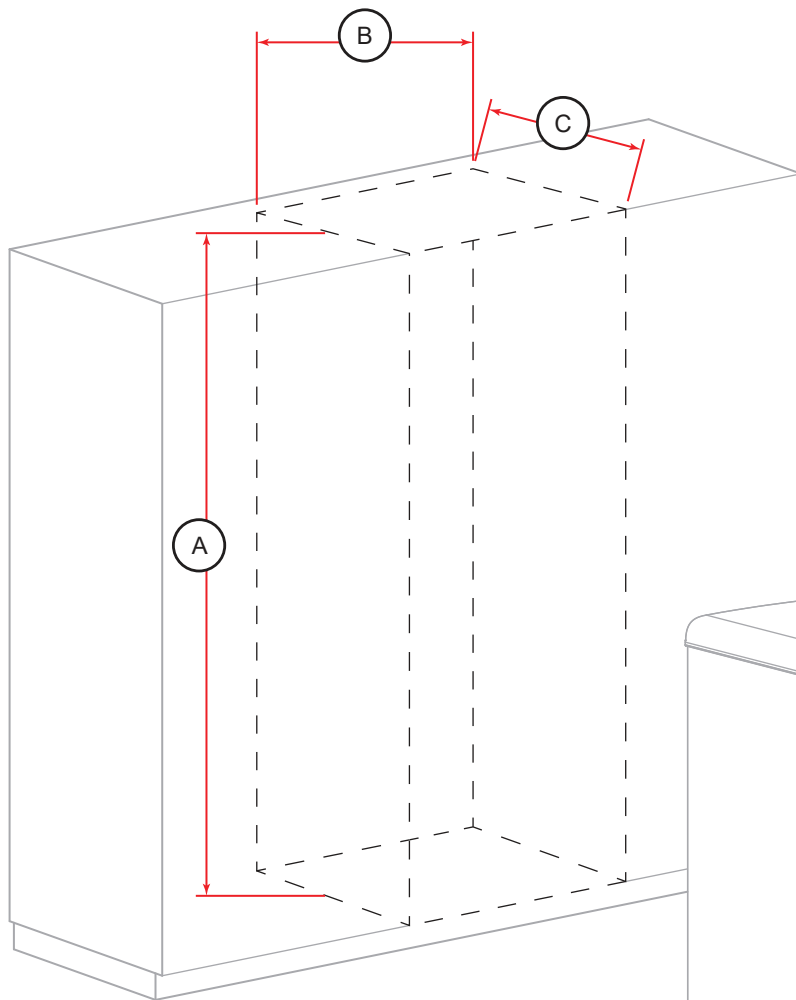

A	B	C
77 15/16"	40 3/4"	31 5/16"
198cm	103.5cm	79.5cm

Nom des pièces et accessoires

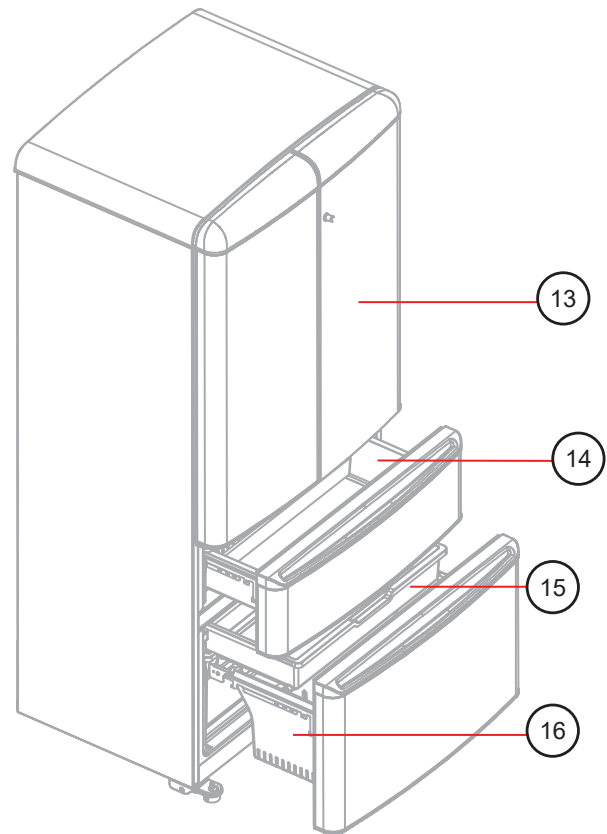
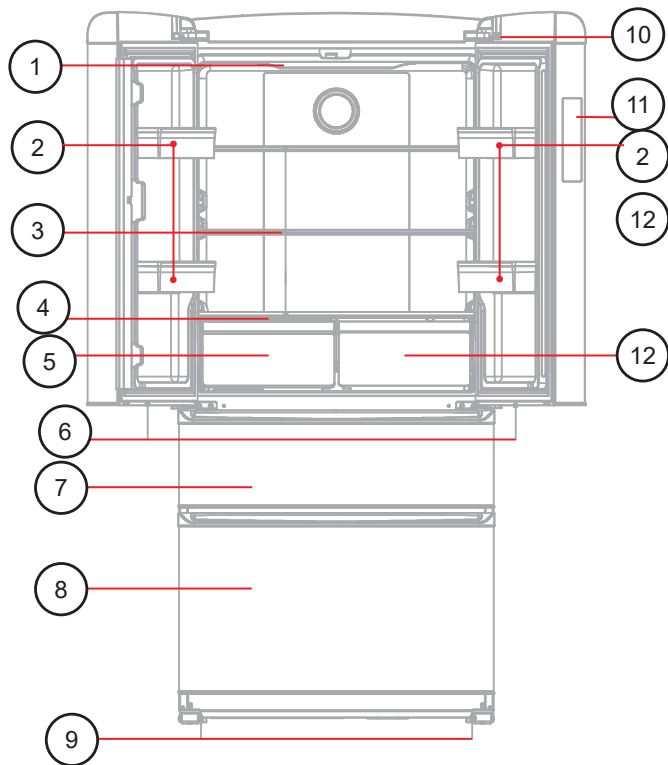

1	LEDLampofFridge
2	Porte-bagages
3	Étagère en verre
4	Couverture de rétention d'humidité
5	Croustillant
6	LEDLampofFreezer
7	Congélateur supérieur
8	Congélateur inférieur

9	Pied réglable
10	Interrupteur de lampe du réfrigérateur
11	Panneau de contrôle
12	Sous-compartiment de Fridge
13	Porte du réfrigérateur
14	Tiroir de congélateur supérieur
15	Plateau de congélation inférieur
16	Tiroir de congélateur inférieur

Avant de l'utiliser, veuillez retirer la mousse et les rubans utilisés pour fixer les tiroirs, les vitres et le verre étagères et autres pièces.

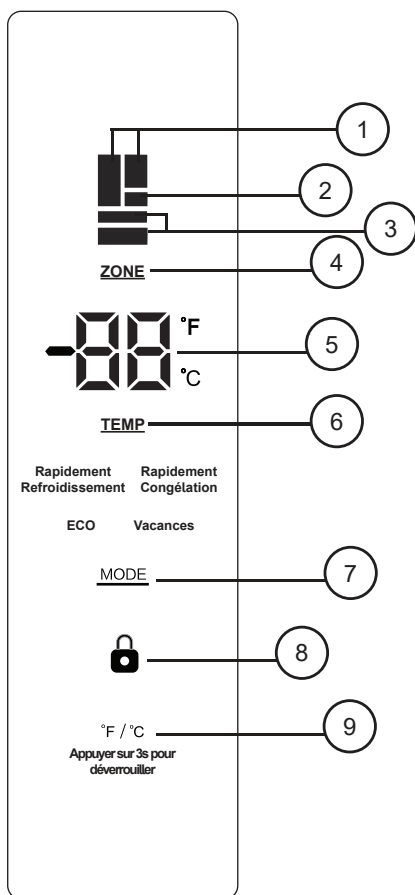

1	Réfrigérateur
2	Sous-compartiment
3	Congélateur
4	Réglage de la température de la zone
5	Affichage de la température
6	Montée et descente de la température Bouton
7	Mode Botton
8	lcône de verrouillage
9	°F/°C Ensemble Bouton

Il s'agit d'un réfrigérateur sans givre qui permet d'économiser de l'énergie applique un système de contrôle intelligent.Plugin, il l'accès à une performance de travail optimisée.Youcan régler également la température en fonction de vos besoins.

Notes

Les boutons IB seront tous invalides en cas de défaut sur l'écran le système de contrôle.

IILED se met en veilleuse pendant une minute.

Appuyez sur un bouton pour ouvrir le panneau d'affichage.

Réglage de la température

Appuyez sur la touche 1 pour sélectionner le réfrigérateur, la zone à température variable ou le congélateur. Pendant que la zone choisie clignote, appuyez sur la touche 2 pour régler la température. 1C pour chaque pression. Plage de réglage de la température du réfrigérateur : 1°C → 2°C → C → 3C → 4C → 5C → 6° → 7C → 1C. Plage de réglage de la température du compartiment : →2C →1C → 0C →1C →2C → 3°C → 4°C → 5C→6°C → 2C. Plage de température du congélateur : →14 → 15C → 16C → 17C → 8°C → 19C → 20C → 21C → 22C →14C.

Lorsque la température souhaitée est sélectionnée, le chiffre clignote 5 fois pour confirmer. Si vous appuyez sur "Mode " ou sur un autre bouton pendant la période de clignotement, le réglage prend effet immédiatement.

MODE

Appuyez sur le bouton 3 pour sélectionner le mode souhaité. Les modes spéciaux disponibles sont les suivants :

Refroidissement rapide, Congélation rapide, ECO et Vacances. rapide, congélation rapide, ECO et vacances. Chaque fois que vous appuyez sur la touche, les modes se succèdent selon le schéma suivant : Refroidissement rapide → Refroidissement rapide → Refroidissement rapide+ Congélation rapide → Congélation rapide → ECO →Vacances → Refroidissement rapide. Pendant le changement de mode, chaque icône correspondante clignote 5 fois pour confirmer. Le réglage sera valide.

- En mode « Refroidissement rapide », le réfrigérateur fonctionne automatiquement à 2 °C pendant 12 heures. Ce mode sera

Ce mode sera désactivé si vous passez à un autre mode ou si vous réglez la température du réfrigérateur.

- En mode « Congélation rapide », le congélateur fonctionne automatiquement à -22 °C pendant 24 heures. Ce mode sera désactivé si vous passez à un autre mode ou si vous réglez la température du congélateur.

- En mode « Refroidissement rapide + Congélation rapide », le réfrigérateur fonctionne automatiquement à 2°C pendant 12 heures et le congélateur fonctionnera automatiquement à -22°C pendant 24 heures. Ce mode sera désactivé si vous passez à un autre mode ou si vous réglez le réfrigérateur et le congélateur sur -22°C . Ce mode sera désactivé si vous passez à un autre mode ou si vous réglez la température du réfrigérateur et du congélateur.

- En mode « ECO », la température du compartiment réfrigérateur et de la zone à température variable est de 5°C et celle du compartiment congélateur est de -18°C. La température du compartiment congélateur est de -22°C compartiment congélateur est de -18°C. Ce mode sera désactivé si vous passez à un autre mode ou si vous réglez la température du

Mode d'emploi (suite)

réfrigérateur ou du congélateur.

la température du réfrigérateur ou du congélateur

- En mode "Vacances", la température du compartiment réfrigérateur s'éteint et le compartiment congélateur fonctionne normalement.

Vous pouvez modifier le réglage de la température du congélateur selon vos besoins.

L'affichage de la température indique "oF" pour le compartiment et le sous-compartiment du réfrigérateur. Ce mode sera

Ce mode sera désactivé si vous passez à un autre mode ou si vous réglez la température du réfrigérateur.

Fonction

- Appuyez brièvement sur le bouton 4 pour passer de la température en degrés Fahrenheit à la température en degrés centigrades, et l'icône °F ou °C s'allume.

- Appuyez longuement sur le bouton 4 jusqu'à ce que l'icône de verrouillage s'allume. L'écran d'affichage sera désactivé pour éviter toute opération non surveillée. Pour activer le panneau d'affichage, appuyez de nouveau longuement sur le bouton 4 jusqu'à ce que l'icône de verrouillage soit éteinte jusqu'à ce que l'icône de verrouillage soit éteinte.

- Fonction mémoire : l'état des réglages peut être mémorisé même en cas de coupure de courant. Lorsque l'alimentation l'électricité lorsque le courant est rétabli, le réfrigérateur fonctionne selon le dernier réglage de température ou de mode.

- Fonction d'alarme : le réfrigérateur est doté d'une fonction d'alarme d'ouverture de porte. Lorsqu'une porte reste ouverte pendant plus de 3

minutes, l'alarme retentit et l'écran affiche « Ed » jusqu'à ce que la porte soit correctement fermée.

Le réfrigérateur est doté d'une fonction d'alarme en cas de défaillance. Si l'écran affiche un code d'erreur spécial, tel que "E1, E2, E3, E4, E5, E6, EC", veuillez contacter le service après-vente.

Entretien et maintenance

NETTOYAGE

Assurez-vous que l'appareil est débranché avant de le nettoyer. Pour nettoyer l'intérieur de l'appareil, utilisez un chiffon doux et une solution composée de

Pour nettoyer l'intérieur de l'appareil, utilisez un chiffon doux et une solution composée d'une cuillère à soupe de bicarbonate de soude pour un litre d'eau ou un détergent doux. Lavez les étagères amovibles dans une solution de détergent doux, puis séchez-les et essuyez-les avec un chiffon doux.

une solution de détergent doux, puis séchez et essuyez avec un chiffon doux. Nettoyez l'extérieur de l'appareil avec un chiffon doux et humide et avec un chiffon doux et humide et un peu de détergent doux. Il est important de garder propre la zone d'étanchéité de la porte contre le meuble. Nettoyez cette zone avec un chiffon savonneux. Rincez avec un chiffon humide et laissez sécher.

Remarque : N'utilisez pas de nettoyeurs contenant de l'ammoniaque ou de l'alcool sur l'appareil. L'ammoniaque ou l'alcool peuvent endommager l'aspect de l'appareil.

l'aspect de l'appareil. N'utilisez jamais de nettoyeurs commerciaux ou abrasifs, ni d'objets tranchants, sur aucune partie de l'appareil.

PANNE DE COURANT

La plupart des pannes de courant sont corrigées en quelques heures et ne devraient pas affecter la température de votre appareil si vous réduisez le nombre de fois qu'elles se produisent.

si vous réduisez au minimum le nombre de fois où la porte est ouverte. En cas de coupure de courant prolongée une période prolongée, prenez les mesures suivantes pour protéger votre contenu.

Note: Wait 3 to 5 minutes before attempting to restart the refrigerator if operation has been interrupted

VACANCES

- Vacances de courte durée : Laissez l'appareil en marche pendant les vacances de moins de trois semaines.
- Vacances longues : Si l'appareil n'est pas utilisé pendant plusieurs mois, retirez tous les articles et éteignez l'appareil. Nettoyez et séchez soigneusement l'intérieur de l'appareil. Pour éviter la formation d'odeurs et de moisissures, laissez la porte la porte légèrement ouverte, en la bloquant si nécessaire.

DÉPLACEMENT

Dépose et repose des étagères

- Inclinez la partie arrière plus haut pour faire glisser l'étagère vers l'extérieur, puis faites-la glisser vers l'intérieur autant que possible de manière à ce que sa pince puisse s'insérer dans la rainure de guidage.

Dépose et repose de la crémaillère

Soulever les deux côtés de la crémaillère et la retirer vers le haut. Pour la remettre par le haut dans la position souhaitée position souhaitée.

Remarque :

Lors de la fermeture de la porte gauche du réfrigérateur, faites attention à l'angle de la poutre verticale, comme indiqué dans le diagramme, et fermez-la le long de la structure limite de l'armoire. Fermez-la le long de la structure limite de l'armoire, sinon vous risquez d'endommager la poutre verticale. Une fois la porte fermée, assurez-vous que la poutre verticale est bien fermée, Sinon, la température intérieure risque d'augmenter pendant une longue période.

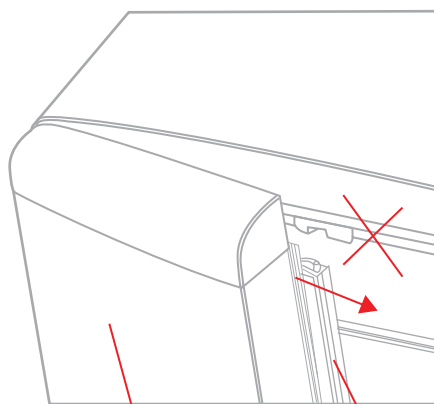

la porte gauche
du réfrigérateur

la poutre verticale

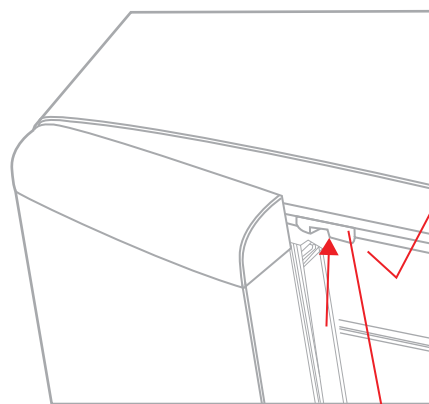

la structure des limites de l'armoire

Dépannage

Pas de courant

- Un fusible peut avoir sauté ou le disjoncteur s'être déclenché.
- La fiche n'est pas complètement insérée dans la prise murale

La température interne n'est pas assez froide

- Le réglage de la température est (tCM) chaud
- La porte ou le couvercle n'est pas fermé correctement ou est ouvert excessivement
- Une grande quantité d'aliments chauds a été ajoutée récemment dans l'armoire.
- Proximité d'une source de chaleur ou de la lumière directe du soleil
- La température ou l'humidité ambiante est très élevée

Le réfrigérateur fonctionne en continu

- Le réglage de la température est trop froid
- La porte ou le couvercle n'est pas correctement fermé ou est ouvert de manière excessive
- Une grande quantité d'aliments chauds a été récemment ajoutée au réfrigérateur.
- Proximité d'une source de chaleur ou d'un soleil direct
- La température ou l'humidité ambiante est très élevée

Le réfrigérateur émet un gargouillement lorsqu'il fonctionne.

- Ce bruit est tout à fait normal. Le réfrigérant à l'intérieur de l'appareil fait un bruit de gargouillement lorsqu'il passe de l'état liquide à l'état gazeux et vice-versa.

Schéma de câblage

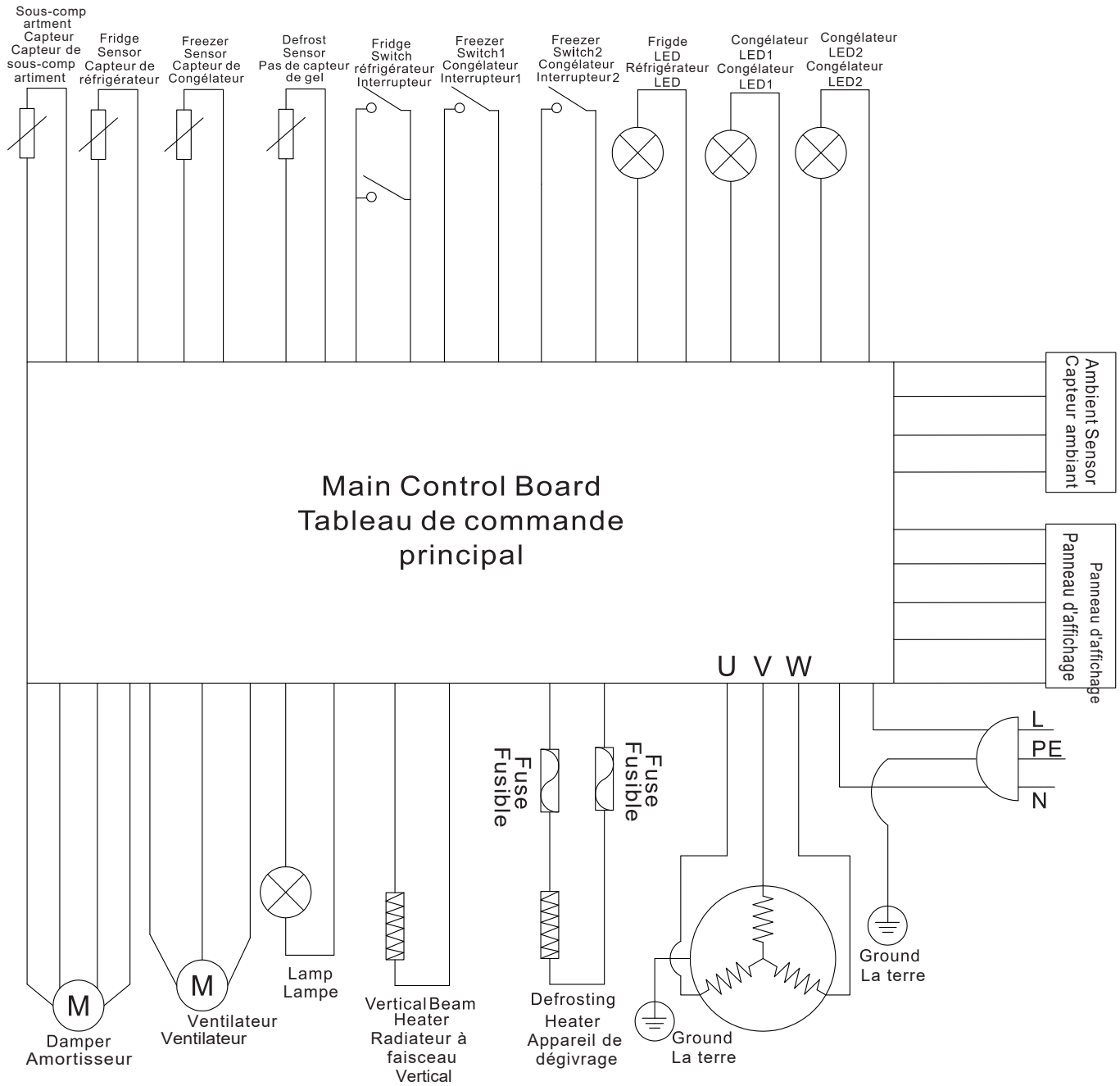

Garantie

Ce que couvre cette garantie limitée :

La couverture de la garantie fournie par Forno Appliances dans cette déclaration s'applique exclusivement à l'appareil Forno original ("Produit") vendu au consommateur ("Acheteur") par un concessionnaire/distributeur/détaillant Forno agréé, acheté et installé aux États-Unis ou au Canada, et qui est toujours resté dans le pays d'achat d'origine (les États-Unis ou le Canada). La couverture de la garantie est activée à la date de l'achat initial du produit au détail et a une durée de deux (2) ans.

La couverture de la garantie n'est pas transférable. En cas de remplacement de pièces ou de l'ensemble du produit, le produit de remplacement (ou les pièces) bénéficiera de la garantie d'origine restante, activée avec le document d'achat au détail d'origine. La présente garantie n'est pas étendue à ce remplacement. Forno Appliances réparera ou remplacera tout composant/partie qui tombe en panne ou s'avère défectueux en raison des matériaux et/ou de la fabrication dans les deux ans suivant la date de l'achat au détail d'origine et dans des conditions d'utilisation résidentielle ordinaire et non commerciale. La réparation ou le remplacement sera gratuit, y compris la main-d'œuvre aux taux standard et les frais d'expédition. Il incombe à l'acheteur de rendre le produit raisonnablement accessible pour l'entretien. Le service de réparation doit être effectué par une société de service agréée par Forno pendant les heures normales de travail.

Important

Conservé la preuve de l'achat original pour établir la période de garantie. La responsabilité de Forno pour toute réclamation de quelque nature que ce soit, concernant les marchandises et/ou les services fournis, ne dépassera en aucun cas la valeur des marchandises ou des services ou d'une partie de ceux-ci qui ont donné lieu à la réclamation.

garantie cosmétique de 30 jours

L'acheteur doit inspecter le produit au moment de la livraison. Forno garantit que le produit est exempt de défauts de fabrication et de main-d'œuvre pendant une période de trente (30) jours à compter de la date d'achat au détail du produit.

Cette couverture comprend:

- Défauts de peinture
- Chips
- Défauts de finition macroscopiques

La garantie cosmétique ne couvre PAS :

- Problèmes résultant d'un transport, d'une manipulation et/ou d'une installation incorrects (par exemple : bosses, structures ou composants cassés, gauchis ou déformés, composants en verre fissurés ou autrement endommagés) ;
- Légères variations de couleur sur les composants peints/émaillés ;
- Les différences dues à l'éclairage naturel ou artificiel, à l'emplacement ou à d'autres facteurs analogues ; > les taches/corrosion/décoloration dues à des substances externes et/ou à des facteurs environnementaux ; > les coûts de main-d'œuvre, les appareils d'exposition, d'étagage, de stock B, hors boîte, "en l'état" et les appareils de démonstration.

Comment recevoir un service

Pour bénéficier des services de garantie, l'acheteur doit contacter le service d'assistance de Forno afin de déterminer le problème et les procédures de service requises. Un dépannage avec un représentant du service clientèle sera nécessaire avant de poursuivre le service. Le numéro de modèle, le numéro de série et la date d'achat au détail seront demandés.

Exclusions de la garantie : Ce qui n'est pas couvert.

- L'utilisation du produit dans une application commerciale non

résidentielle.

- L'utilisation du produit à d'autres fins que celles prévues.
- Les services de réparation fournis par toute personne autre qu'une agence de service agréée par Forno.
- Les dommages ou les services de réparation pour corriger des services fournis par des parties non autorisées ou l'utilisation de pièces non autorisées.
- L'installation n'est pas conforme aux codes du feu, aux codes électriques, aux codes du gaz, aux codes de plomberie, aux codes du bâtiment, aux lois ou aux réglementations locales/de l'État/de la ville/du comté.
- Défauts ou dommages dus à un stockage inadéquat du produit.
- Défauts, dommages ou pièces manquantes sur les produits vendus hors de l'emballage d'origine ou des présentoirs. > Les appels de service ou les réparations visant à corriger une installation incorrecte du produit et/ou des accessoires connexes.
- Remplacement de pièces/appels de service pour connecter, convertir ou réparer le câblage électrique et/ou la conduite de gaz afin d'utiliser correctement le produit.
- Remplacement de pièces/appels de service pour fournir des instructions et des informations sur l'utilisation du produit.
- Remplacement de pièces/appels de service pour corriger des problèmes résultant de l'utilisation du produit d'une manière autre que celle qui est normale et habituelle pour un usage résidentiel.
- Remplacement de pièces/appels de service en raison de l'usure des composants tels que les joints, les boutons, les supports de casseroles, les étagères, les paniers à couverts, les boutons, les écrans tactiles, les plateaux en vitrocéramique rayés ou cassés.
- Remplacement des pièces/appels de service en cas de manque d'entretien ou d'entretien inadéquat, y compris, mais sans s'y limiter, l'accumulation de résidus, de taches, de rayures, de décoloration et de corrosion.
- Défauts et dommages résultant d'accidents, de modifications, d'une mauvaise utilisation, d'un abus ou d'une installation incorrecte.
- Défauts et dommages résultant du transport, de la logistique et de la manutention des produits. L'inspection du produit doit être effectuée au moment de la livraison. Après réception et inspection, le revendeur/livreur doit être informé de tout problème lié à la manutention, au transport et à la logistique.
- Les défauts et les dommages résultant de forces extérieures indépendantes de la volonté de Forno Appliances, y compris, mais sans s'y limiter, le vent, la pluie, le sable, les incendies, les inondations, les coulées de boue, les températures glaciales, l'humidité excessive ou l'exposition prolongée à l'humidité, les surtensions,
- La foudre, les défaillances structurelles autour de l'appareil et d'autres cas de force majeure.
- Produits dont le numéro de série a été modifié, endommagé ou altéré. En aucun cas Forno ne sera tenu pour responsable des dommages causés aux biens environnants, y compris les meubles, les armoires, les revêtements de sol, les panneaux et autres structures entourant le produit. Forno n'est pas responsable du produit s'il est situé dans une région éloignée ou dans une région où des techniciens certifiés et formés ne sont pas raisonnablement disponibles. L'acheteur doit prendre en charge les frais de transport et de livraison du produit jusqu'au centre de service agréé le plus proche ou les frais de déplacement supplémentaires d'un technicien certifié et formé

Garantie

IL N'EXISTE AUCUNE GARANTIE EXPRESSE AUTRE QUE CELLES ÉNUMÉRÉES ET DÉCRITES CI-DESSUS, ET AUCUNE GARANTIE, EXPRESSE OU IMPLICITE, Y COMPRIS, MAIS SANS S'Y LIMITER, TOUTE GARANTIE IMPLICITE DE QUALITÉ MARCHANDE OU D'ADÉQUATION À UN USAGE PARTICULIER QUI S'APPLIQUERAIT APRÈS LES PÉRIODES DE GARANTIE EXPRESSE INDIQUÉES CI-DESSUS, ET AUCUNE AUTRE GARANTIE EXPRESSE OU GARANTIE DONNÉE PAR UNE PERSONNE, UNE ENTREPRISE OU UNE SOCIÉTÉ CONCERNANT CE PRODUIT NE SERA CONTRAIGNANTE POUR FORNO. FORNO N'EST PAS RESPONSABLE DES PERTES DE REVENUS OU DE PROFITS, DE LA NON-RÉALISATION D'ÉCONOMIES OU D'AUTRES AVANTAGES, DE L'ABSENCE AU TRAVAIL, DES REPAS, DE LA PERTE DE NOURRITURE OU DE BOISSONS, DES FRAIS DE VOYAGE OU D'HÔTEL, DES FRAIS DE LOCATION OU D'ACHAT D'APPAREILS, DES FRAIS DE RÉNOVATION/CONSTRUCTION DÉPASSANT LES DOMMAGES DIRECTS INDÉNIABLEMENT CAUSÉS EXCLUSIVEMENT PAR FORNO OU DE TOUT AUTRE DOMMAGE SPÉCIAL, ACCESSOIRE OU CONSÉCUTIF CAUSÉ PAR L'UTILISATION, LA MAUVAISE UTILISATION OU L'INCAPACITÉ D'UTILISER CE PRODUIT, QUELLE QUE SOIT LA THÉORIE JURIDIQUE SUR LAQUELLE REPOSE LA RÉCLAMATION, ET MÊME SI FORNO A ÉTÉ INFORMÉE DE LA POSSIBILITÉ DE TELS DOMMAGES. DE MÊME, LE MONTANT DE TOUT RECouvreMENT À L'ENCONTRE DE FORNO NE POURRA ÊTRE SUPÉRIEUR AU PRIX D'ACHAT DU PRODUIT VENDU PAR FORNO ET À L'ORIGINE DU DOMMAGE ALLÉGUÉ. SANS PRÉJUDICE DE CE QUI PRÉCÈDE, L'ACHETEUR ASSUME TOUS LES RISQUES ET TOUTES LES RESPONSABILITÉS EN CAS DE PERTE, DE DOMMAGE OU DE BLESSURE DE L'ACHETEUR ET DE SES BIENS, AINSI QUE D'AUTRES PERSONNES ET DE LEURS BIENS, RÉSULTANT DE L'UTILISATION, DE LA MAUVAISE UTILISATION OU DE L'INCAPACITÉ D'UTILISER CE PRODUIT VENDU PAR FORNO ET NE RÉSULTANT PAS DIRECTEMENT D'UNE NÉGLIGENCE DE LA PART DE FORNO CETTE GARANTIE LIMITÉE NE S'ÉTEND À PERSONNE D'AUTRE QUE L'ACHETEUR D'ORIGINE DE CE PRODUIT, N'EST PAS TRANSFÉRABLE ET CONSTITUE VOTRE SEUL ET UNIQUE RECOURS.



Élimination correcte de ce produit :

Ce marquage indique que cet appareil ne doit pas être jeté avec les autres déchets ménagers. Pour éviter que l'élimination incontrôlée des déchets ne nuise à l'environnement ou à la santé humaine, il convient de les recycler de manière responsable afin de promouvoir la réutilisation durable des ressources matérielles.



POUR
SERVICE RAPIDE
COURRIEL À **INFO@FORNO.CA** 

Service client : Appelez le 1-866-231-8893 ou envoyez un courriel à : info@forno.ca