





Dining chair

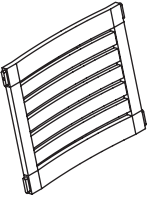
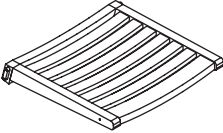

ASSEMBLY INSTRUCTIONS

**IMPORTANT, RETAIN FOR FUTURE REFERENCE.
READ CAREFULLY.**

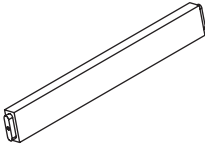
PARTS LIST

NO.	PICTURE	PART DESCRIPTION	QTY.
A		Chair back	1
B		Chair seat	1
C		Right leg	1
D		Left leg	1
E		Cross bar	1
F		Screw (M7 x 70)	10
G		Allen wrench #4	1

Step 1.

CONNECT CHAIR BACK AND CHAIR SEAT TO RIGHT ARM - Connect the chair back (A) and chair seat (B) to the right arm (C) using screws (F) and allen wrench (G).

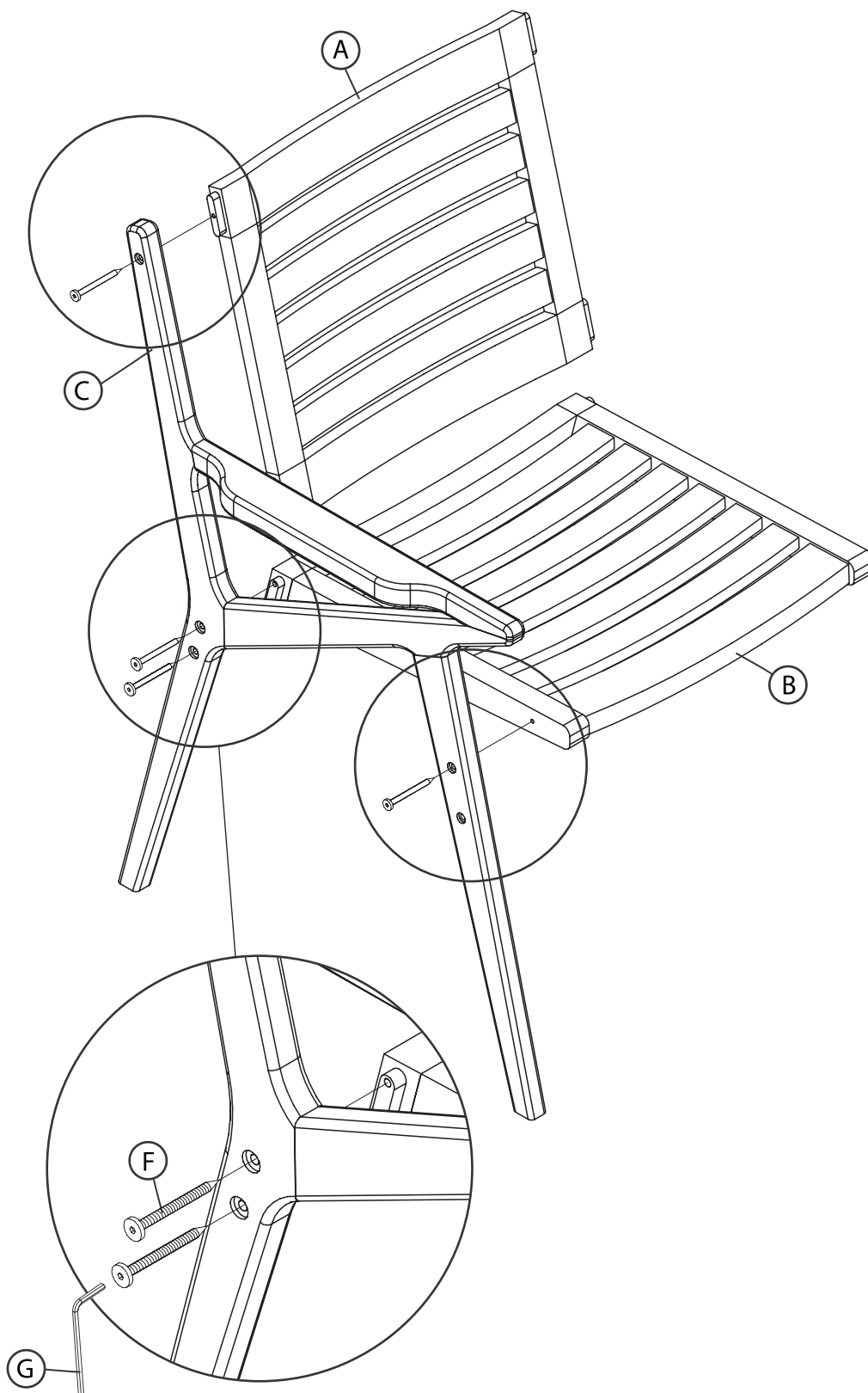

Step 2.

ATTACH CROSS BAR AND LEFT LEG FRAME TO THE CHAIR AND SEAT

1. Attach cross bar (D) to the right leg (C) just below seat (B) using screw (F) and allen wrench (G).
2. Attach the left leg frame (D) to the chair seat (B), chair back (A), and cross bar (E) using screws (F) and allen wrench (G).

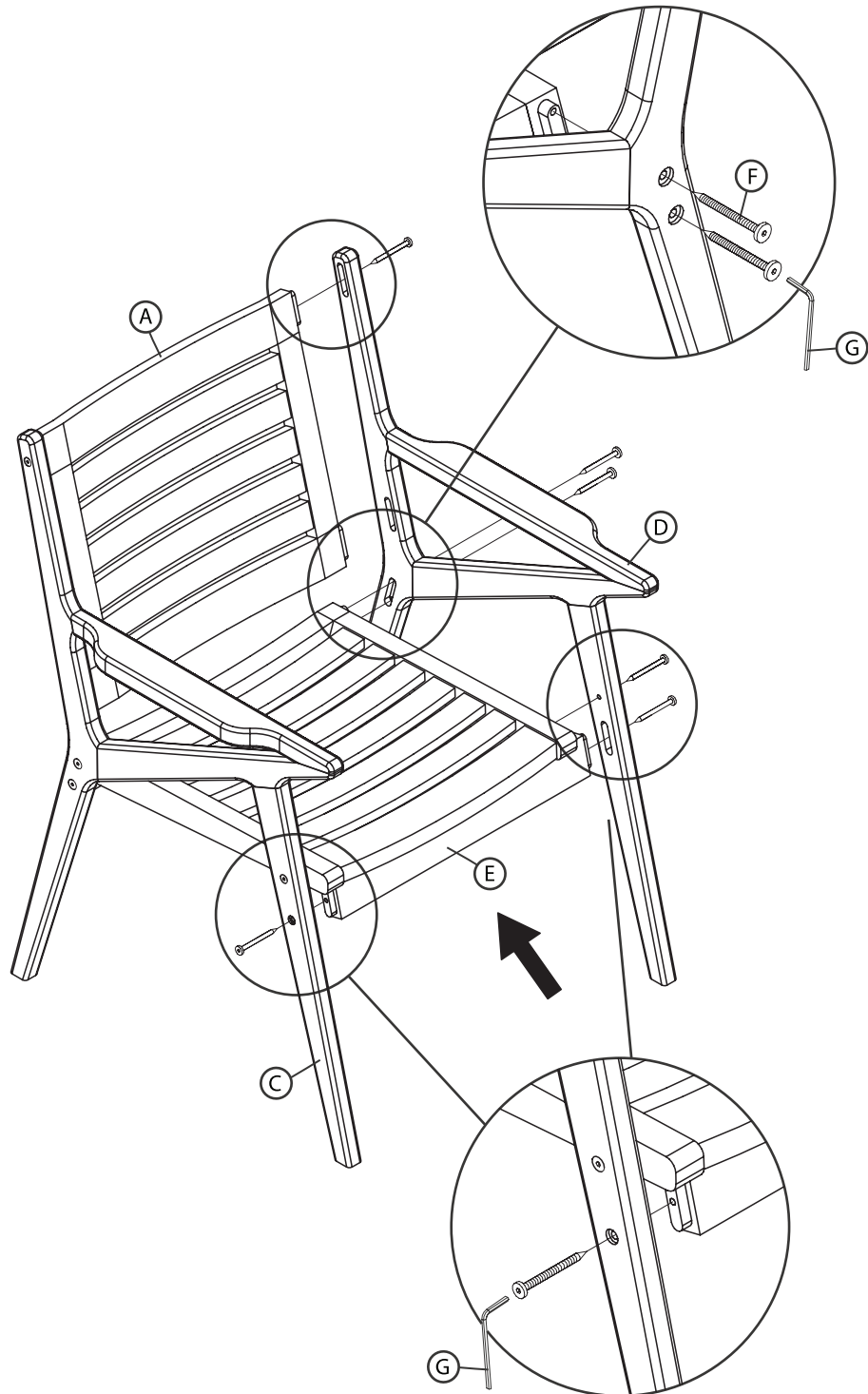

Care and Maintenance

All outdoor furniture is subject to UV rays and weather elements. In order to keep your furniture as long lasting and vibrant as possible, we advise using furniture covers or storing the furniture when not in use. For more information about the materials used to make our furniture please visit our website.

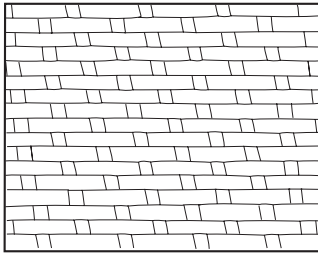

WICKER

Simply washing your wicker with a mild detergent and protecting it as much as possible by covering and or storing it when not in use for long periods of time is sufficient.

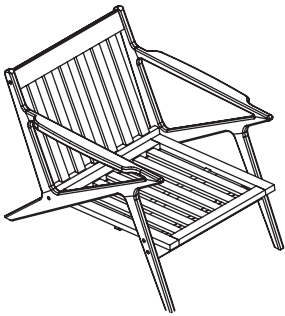

WOOD FRAMES

Make sure all surfaces are protected from heat and liquids. Wipe up spills immediately and do not place furniture next to a heat source such as radiators or fires. All timber surfaces may change color. Spray polishes are best to avoid as they contain silicones which may spoil the surface by building up overtime. Check bolts and screws regularly and tighten when necessary.

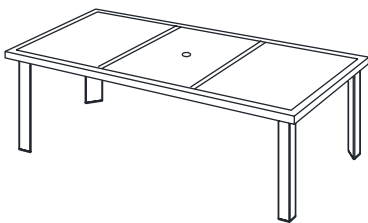

STONE TOPS/ TABLE TOPS

Spills should be wiped up quickly to avoid any staining on the surface. Regular cleaning with mild soap and water with a sponge or soft scrub brush is all that is required. Storing or covering your natural stone top when not in use for extended periods of time is recommended.

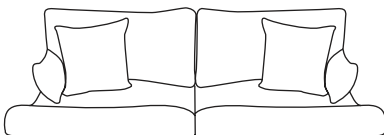

FABRICS

Wipe off spills with a cloth and water.

WARRANTY

Welcome to the Family

We are committed to your satisfaction by offering you a competitive warranty to ensure all of our products are free from defects, in material and workmanships, to the original purchaser for a period of one year from the date of your purchase.

How it Works





We are happy to furnish a replacement at no cost to you in the case we determine a component to be defective. While our warranty applies to conditions of normal use, it does not apply to defects or damage resulting from intentional or accidental damage, outdoor use, negligence, or unreasonable use.

chaise de salle à manger

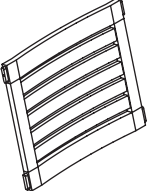
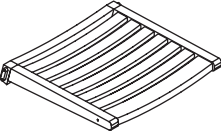

INSTRUCTION D'ASSEMBLAGE

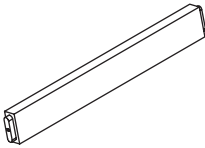
LISTE DES PIÈCES

NO.	IMAGE	RÉFÉRENCE DESCRIPTION	QTÉ.
A		Dossier de chaise	1
B		Siège de chaise	1
C		Patte droite	1
D		Patte gauche	1
E		Barre transversale	1
F		Screw (M7 x 70)	10
G		Clé allen #4	1

Étape 1.

CONNECTEZ LE DOSSIER ET LE SIÈGE DE LA CHAISE AU BRAS DROIT - Reliez le dossier (A) et le siège (B) du fauteuil au bras droit (C) à l'aide des vis (F) et de la clé Allen (G).

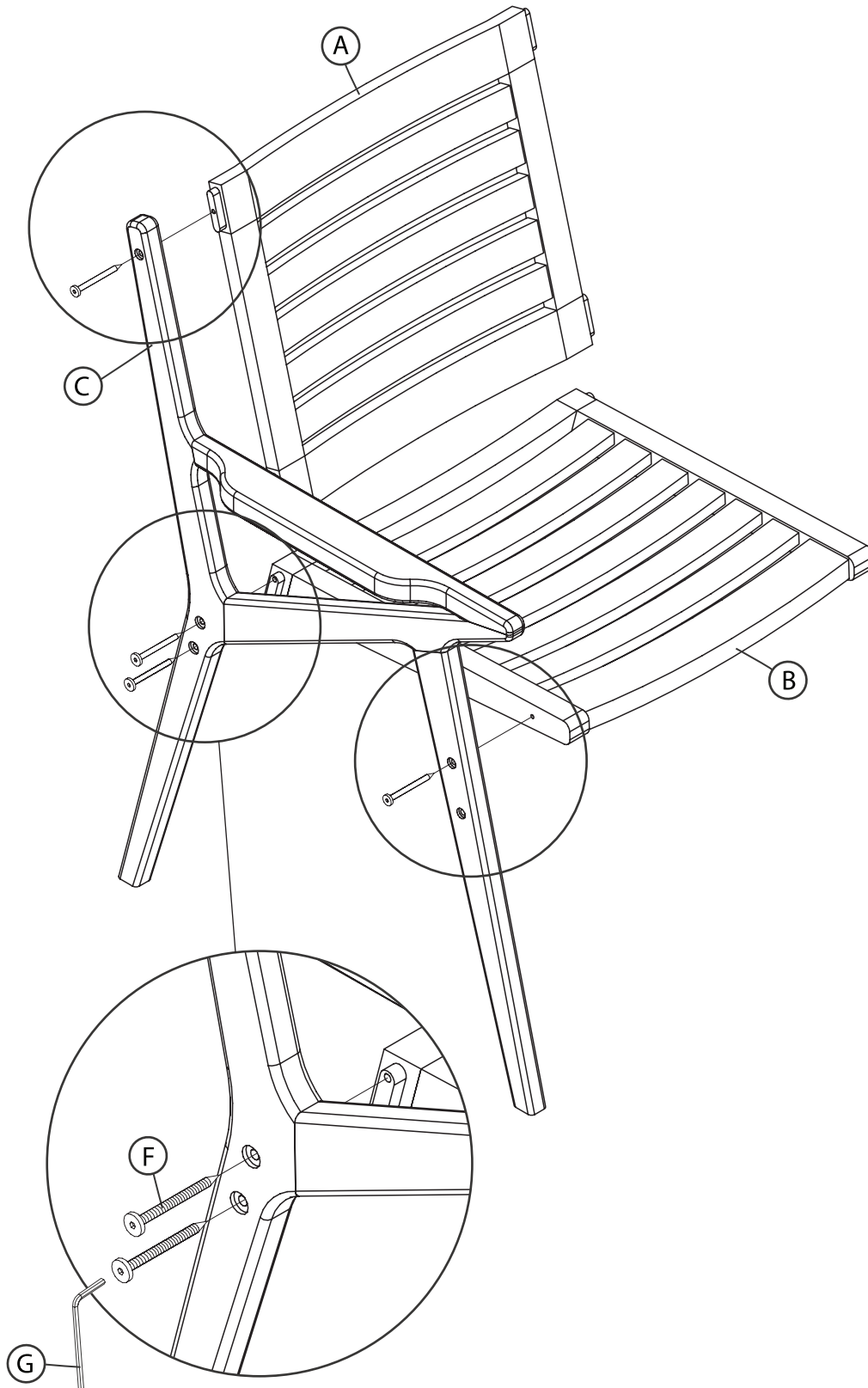

Étape 2.

FIXEZ LA BARRE TRANSVERSALE ET LE CADRE DE LA JAMBE GAUCHE À LA CHAISE ET AU SIÈGE

1. Fixez la barre transversale (D) à la jambe droite (C) juste en dessous du siège (B) à l'aide de la vis (F) et de la clé Allen (G).
2. Fixez le cadre de la jambe gauche (D) au siège du fauteuil (B), au dossier du fauteuil (A) et à la barre transversale (E) à l'aide des vis (F) et de la clé Allen (G).

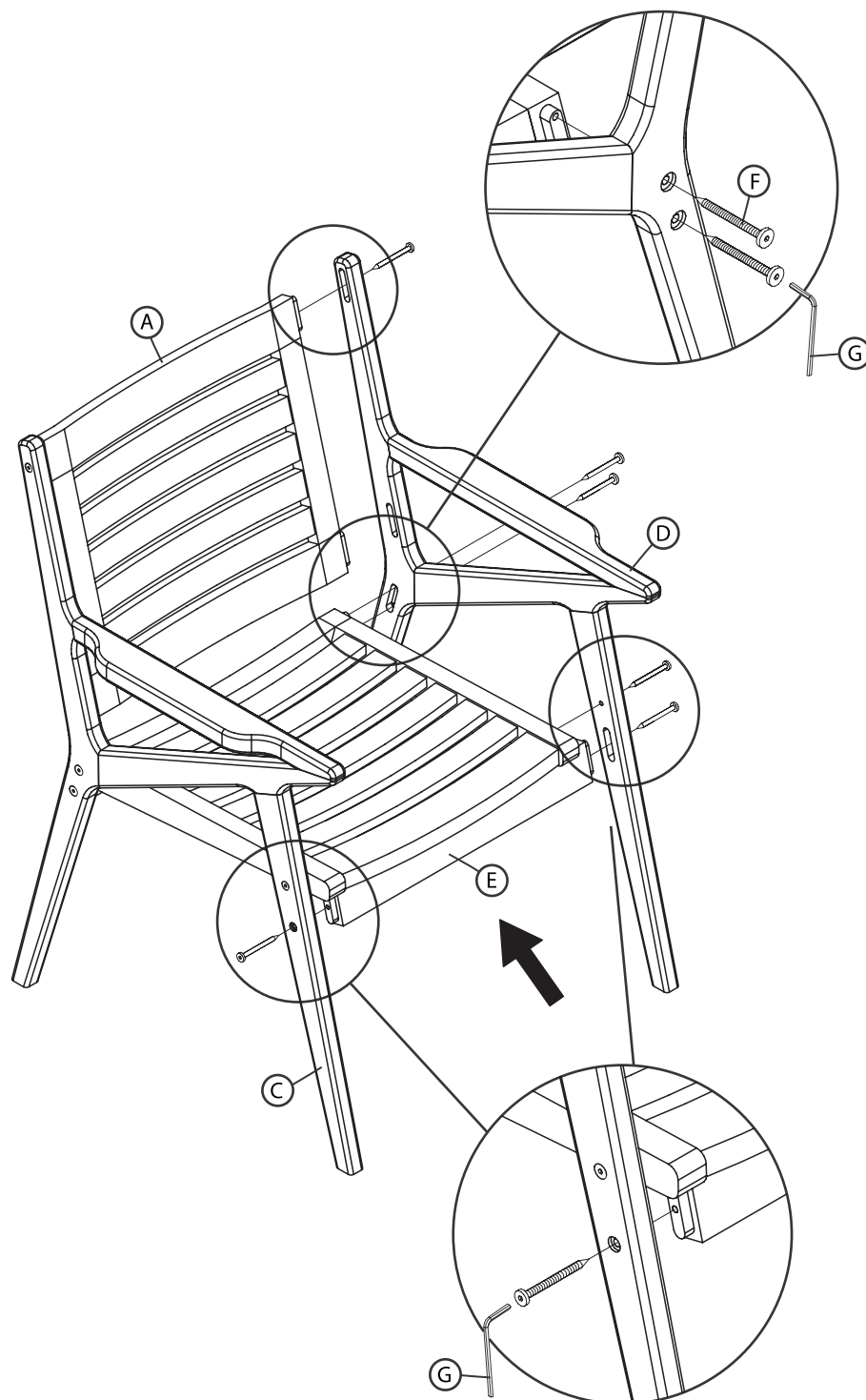

Soins et Entretien

Tout meuble à l'extérieur est soumis aux rayons UV ainsi qu'aux éléments météorologiques. Afin de préserver vos meubles aussi longtemps et aussi vibrants que possible, nous vous conseillons de les couvrir ou de les garder à l'intérieur lorsqu'ils ne sont pas utilisés.

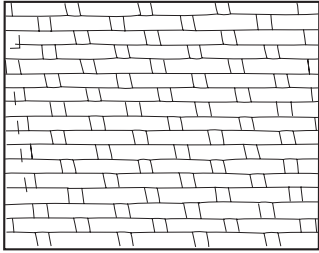

OSIER

Laver simplement vos meubles en osier avec un détergent léger, en les protégeant autant que possible en les couvrant ou en les gardant à l'intérieur lorsqu'ils ne sont pas utilisés, est suffisant.

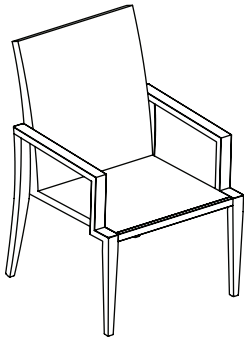

CADRES EN ALUMINIUM

Les meubles RST Brands incorporent des cadres recouverts en aluminium qui sont conçus pour nécessiter un entretien minimum. Évitez de laisser trop de poussière s'empiler en les lavant avec du savon doux et de l'eau. Ne laissez jamais de meuble sous l'eau.

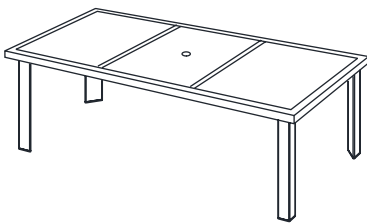

SURFACES EN PIERRE / DESSUS DE TABLE

Les liquides renversés doivent être nettoyés rapidement pour éviter toute tache sur la surface. Un lavage régulier avec un savon doux et de l'eau en utilisant une éponge ou une brosse souple est l'unique chose requise. Ranger ou couvrir votre surface en pierres naturelles lorsqu'elle n'est pas utilisée pendant une durée étendue est recommandé.

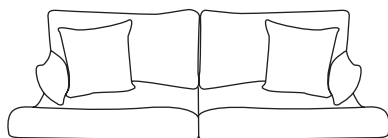

TISSUS

Nettoyez les liquides renversés avec un tissu et de l'eau.

Bienvenue dans la famille

nous nous engageons à votre satisfaction en vous offrant une garantie compétitive pour garantir que tous nos produits sont exempts de défauts, de matériaux et de fabrication, à l'acheteur d'origine pour une période d'un an à compter de la date de votre achat.

Comment ça fonctionne





Nous sommes heureux de vous fournir un remplacement sans frais dans le cas où nous déterminons un composant défectueux. Bien que notre garantie s'applique aux conditions d'utilisation normale, elle ne s'applique pas aux défauts ou dommages résultant de dommages intentionnels ou accidentels, à l'extérieur, négligence ou utilisation déraisonnable.

silla del comedor

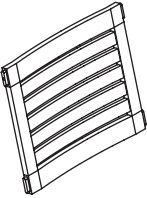
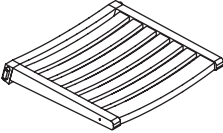

MANUAL DE INSTRUCCIONES Y ENSAMBLE

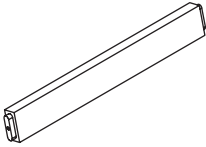
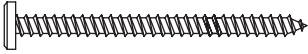
LISTA DE PARTES

NO.	IMAGEN	DESCRIPCIÓN (PARTE)	CANT.
A		Respaldo de silla	1
B		Asiento de silla	1
C		Pata derecha	1
D		Pata izquierda	1
E		Barra transversal	1
F		Tornillo (M7 x 70)	10
G		Llave allen #4	1

Paso 1.

CONECTE EL RESPALDO DE LA SILLA Y EL ASIENTO DE LA SILLA AL BRAZO DERECHO

Conecte el respaldo de la silla (A) y el asiento de la silla (B) al brazo derecho (C) con los tornillos (F) y la llave Allen (G).

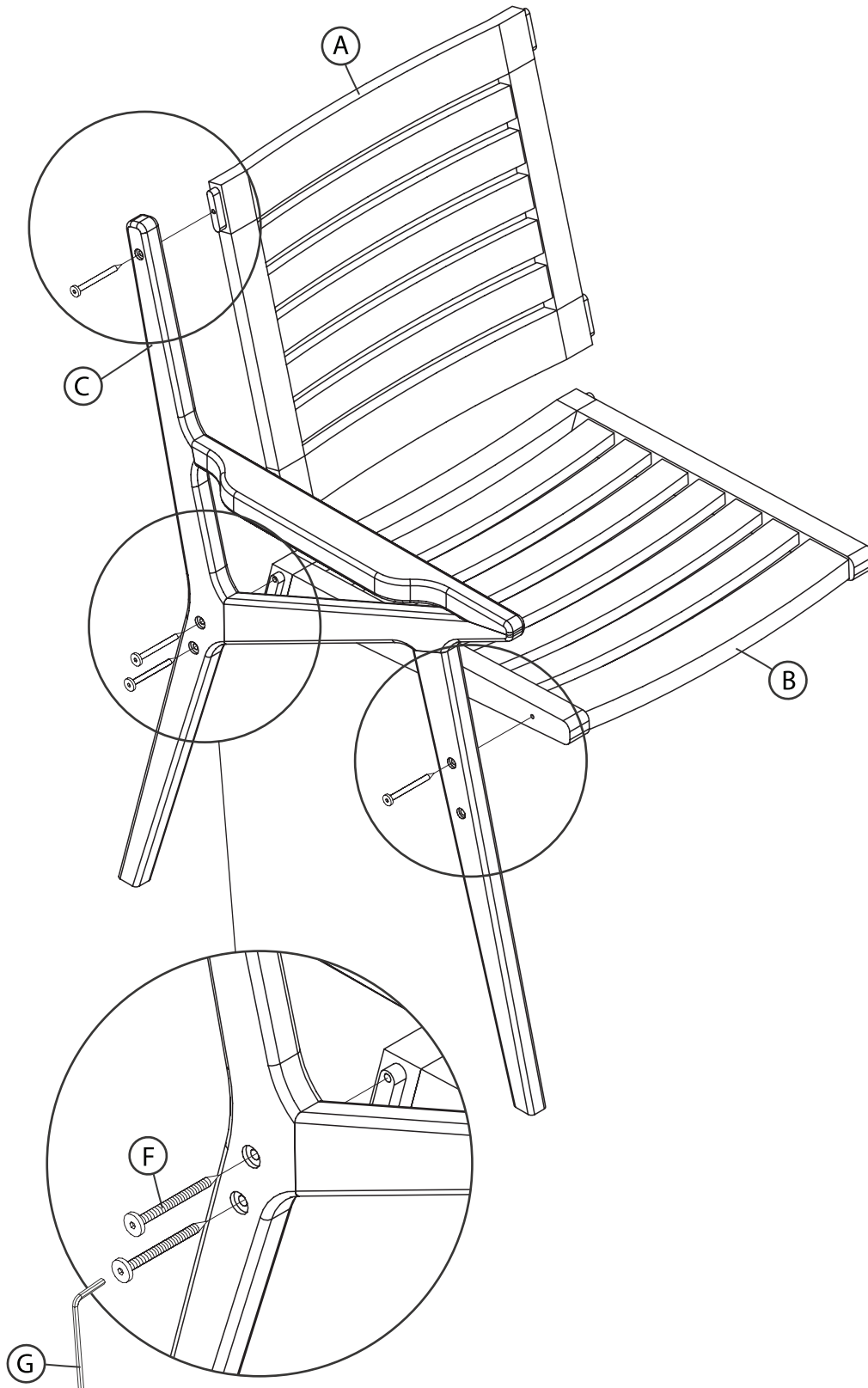

Paso 2.

FIJE LA BARRA TRANSVERSAL Y EL MARCO DE LA PIERNA IZQUIERDA A LA SILLA Y AL ASIENTO

1. Fije la barra transversal (D) a la pata derecha (C) justo debajo del asiento (B) con el tornillo (F) y la llave Allen (G).
2. Fije el marco izquierdo de la pierna (D) al asiento de la silla (B), el respaldo de la silla (A) y la barra transversal (E) con los tornillos (F) y la llave Allen (G).

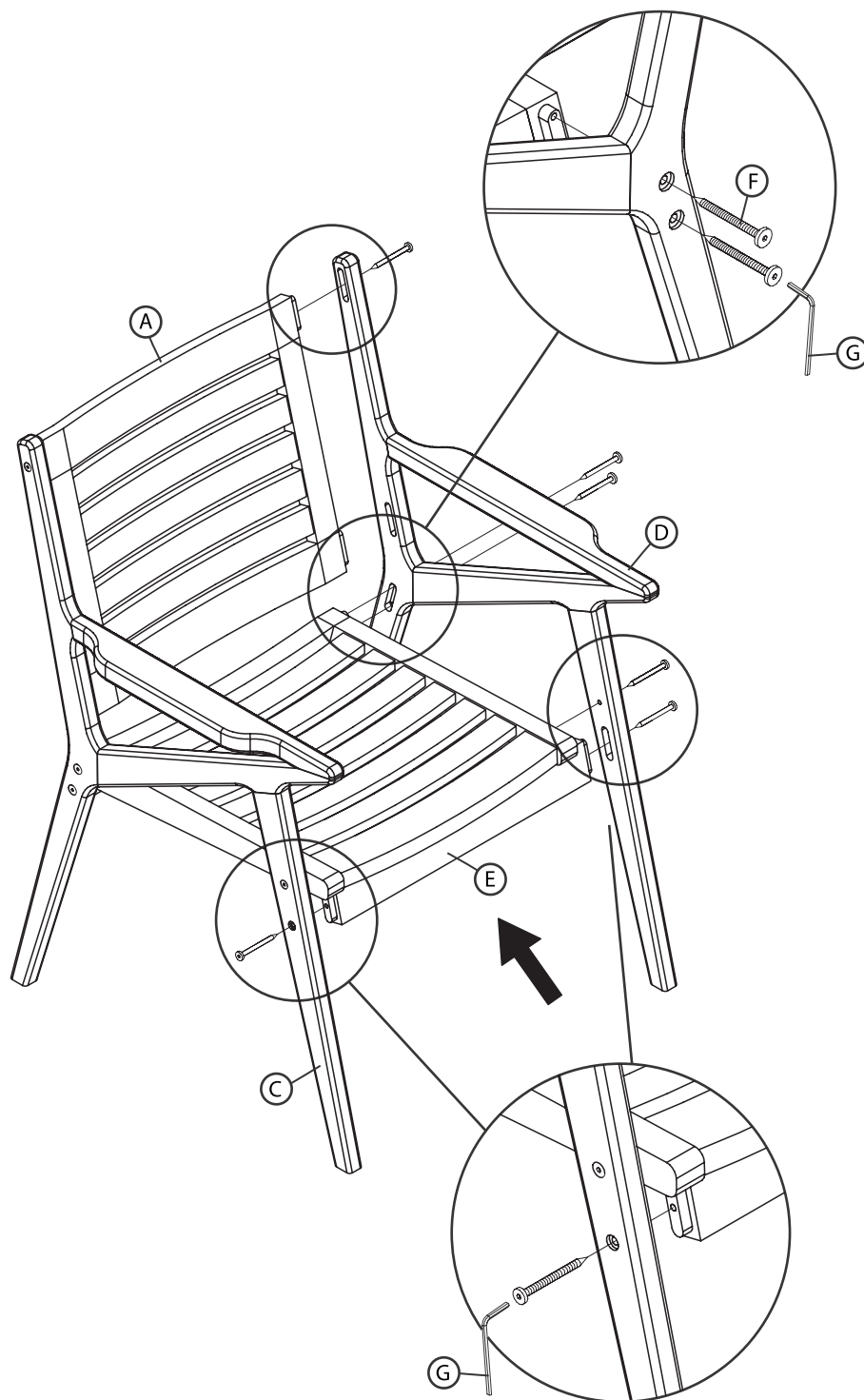

Cuidados y Mantenimiento

Todo mobiliario al aire libre está sujeto a los rayos ultravioleta y las inclemencias meteorológicas. Para que sus muebles duren y los colores se mantengan tan vibrantes como sea posible, aconsejamos cubrirlos o guardarlos cuando no estén en uso.

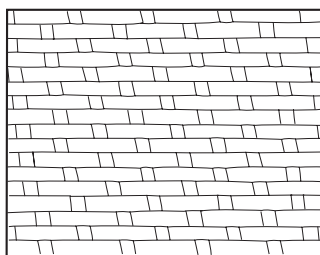

MIMBRE

Simplemente lave sus muebles de mimbre con un detergente suave y protéjalos cubriéndolos o guardándolos cuando no los use durante largos períodos de tiempo.

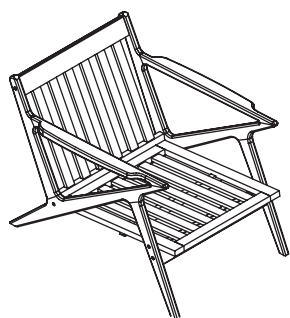

ESTRUCTURAS DE ALUMINIO

Los muebles de RST Brands están contruidos con estructuras recubiertas con polvo de aluminio diseñados para necesitar mantenimiento mínimo. Evite que se acumule demasiada suciedad limpiando con agua y jabón suave. Nunca deje muebles sobre el agua.

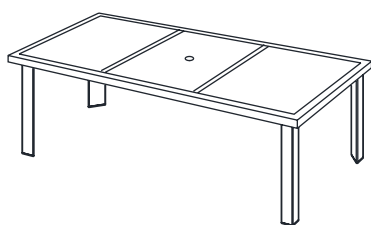

SUPERFICIES DE PIEDRA / MESA

Limpie los derrames rápidamente para evitar manchas en la superficie. La limpieza regular con agua y jabón suave con una esponja o cepillo es todo lo que se necesita. Se recomienda almacenar o cubrir la superficie de piedra natural cuando no está en uso durante períodos prolongados de tiempo.

TEJIDOS

Limpie los derrames con un paño y agua.

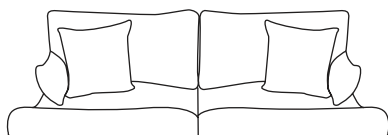

Bienvenido a la familia

Aquí en estamos comprometidos con su satisfacción al ofrecerle una garantía competitiva para garantizar que todos nuestros productos estén libres de defectos, materiales y mano de obra, al comprador original por un período de un año a partir de la fecha de su compra.

Cómo funciona

Nos complace proporcionarle un reemplazo sin costo alguno en el caso de que determinemos que un componente es defectuoso. Si bien nuestra garantía se aplica a las condiciones de uso normal, no se aplica a defectos o daños resultantes de daños intencionales o accidentales, uso en exteriores, negligencia o uso irrazonable.