

# bathtub handle

Product ID. QV3D4

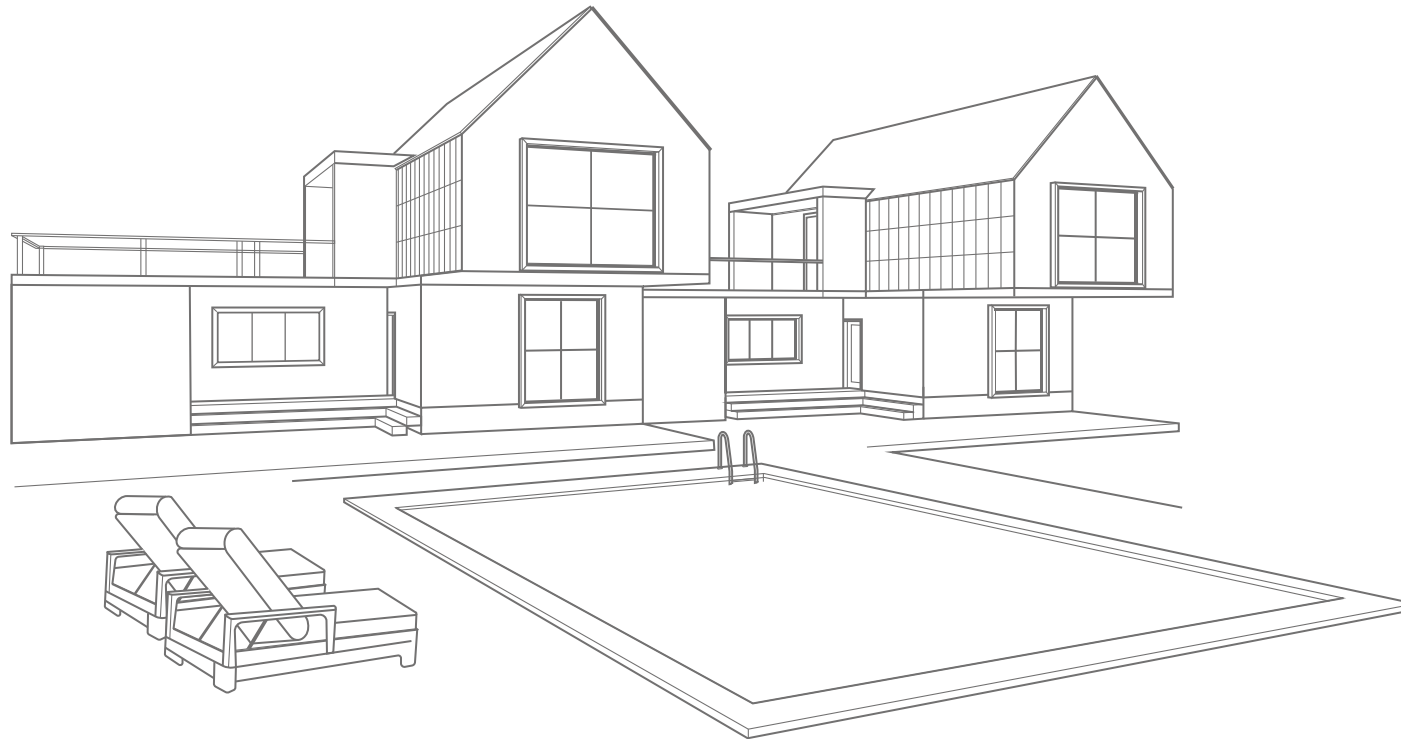

Scan for Support  
[support@garvee.com](mailto:support@garvee.com)



**GARVEE**.com

1.

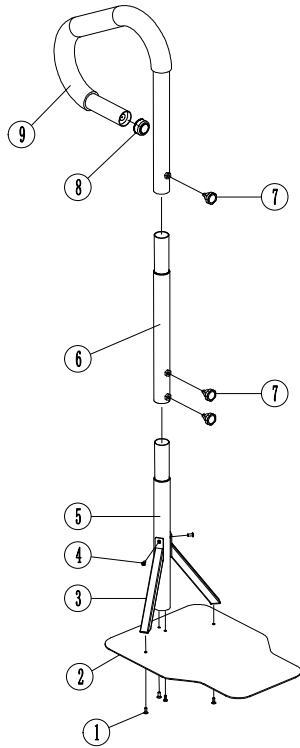

Parts list and description:

- |                                       |       |
|---------------------------------------|-------|
| ① : Countersunk hexagonal screw M6*15 | 4 PCS |
| ② : Fixed base plate                  | 1 PCS |
| ③ : support tube                      | 2 PCS |
| ④ : Hexagonal socket head screw M6*15 | 2 PCS |
| ⑤ : Lower section of armrest          | 1 PCS |
| ⑥ : Mid section of armrest            | 1 PCS |
| ⑦ : Plum blossom hand screw M10*16    | 3 PCS |
| ⑧ : Charging round lamp               | 1 PCS |
| ⑨ : Upper section of armrest          | 1 PCS |

2.

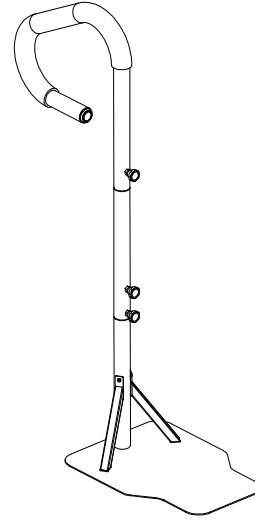

3.

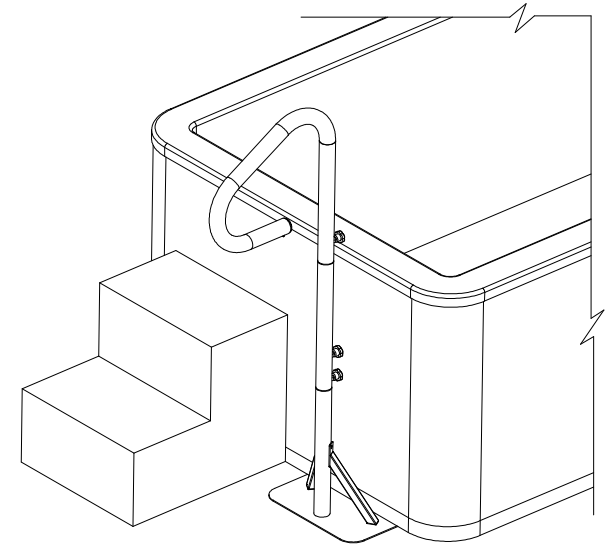

## Limited Liability & Warning

No Unauthorized Modifications/Repairs: Do not modify or attempt to repair this product unless you are an authorized technician. Unauthorized actions may create hazards and void all warranties

Misuse & Non-Compliance: We are not liable for any injury, damage, or loss resulting from:

- (a) misuse, abuse, neglect, or improper installation;
- (b) failure to follow instructions or safety precautions;
- (c) use of unauthorized parts/accessories;
- (d) unauthorized modifications/repairs;
- (e) accidents, natural disasters, or external causes.

If you doubt any step of installation or operation, stop using the product and contact authorized service or the customer support.

## LIMITACIÓN DE RESPONSABILIDAD Y ADVERTENCIA

Modificaciones o Reparaciones No Autorizadas: NO modifique ni intente reparar este producto a menos que sea un técnico autorizado. Las acciones no autorizadas pueden generar riesgos y anularán todas las garantías.

Uso Indebido e Incumplimiento: No asumimos responsabilidad alguna por lesiones, daños o pérdidas que resulten de:

- (a) uso indebido, abuso, negligencia o instalación incorrecta;
- (b) incumplimiento de las instrucciones o precauciones de seguridad;
- (c) uso de piezas o accesorios no autorizados;
- (d) modificaciones o reparaciones no autorizadas;
- (e) accidentes, desastres naturales o causas externas.

Si tiene dudas sobre algún paso de la instalación o el funcionamiento, deje de usar el producto y póngase en contacto con el servicio técnico autorizado o con atención al cliente.

**GARVEE**

**[support@garvee.com](mailto:support@garvee.com)**