

To receive free replacement, Control No. and Proof-of-Purchase from an authorized dealer/retailer **MUST** be provided with request within 60 days from date of purchase. **Pour obtenir un remplacement gratuit**, le numéro de contrôle et la preuve d'achat auprès d'un concessionnaire/magasin autorisé **DOIVENT** être fournis avec une demande soumise dans les 60 jours suivant la date d'achat. **Para recibir un reemplazo gratis**, # de Control y prueba de compra de un comerciante/vendedor autorizado, **DEBE** ser recibido dentro de 60 días desde la fecha de compra.

**“V” Back Counter Stool, 2-Piece Set
Tabouret de comptoir à “V” dossier, Ensemble de 2
Taburete con V diseño de respaldo, Juego de 2**

IMPORTANT!-IMPORTANT!-IMPORTANTE!

Please provide Control No. to ensure replacement parts properly fit unit on hand. Fournir N° de contrôle pour assurer que les pièces de rechange s'adaptent correctement à l'unité en question.

Favor de proporcionar el numero de control para garantizar que las piezas de reemplazo ajuste correctame su producto.

**Control No.
N° de contrôle
de control**

Missing parts request:

To obtain replacement part(s), fill in quantity in the “missing” box under the “Parts List” section. Complete contact and shipping information in address box accurately and clearly. Please allow 7-14 days for delivery.

Demande de pièces manquantes:

Pour obtenir une (des) pièce(s) de remplacement, remplissez la case « manquant » sous la section « Liste des pièces ». Fournissez vos coordonnées et informations d'expédition dans la case Adresse de manière claire et précise. La livraison aura lieu dans un délai de 7 à 14 jours.

Petición de partes perdidas:

Para obtener parte(s) de reemplazo, llené en número la cantidad en el cuadro de “missing” debajo de “Lista de partes” sección. Llené su información de contacto y envío en el cuadro de dirección clara y correcta. Por favor permita 7-14 dias para envío.

Reason of replacement part(s) - Raison de(s) pièce(s) de remplacement - Razón del reemplazo la parte(s):

- Missing/Manquant/Ausente Provide Details/Fournis détails/Proporcionar detalles: _____
- Damaged/Endommagé/Dañado _____
- Not Fit/Ne rentre pas/No ajusta _____
- Other/Autre/Otro: _____

Name - Nom - Nombre

Address - Adresse - Dirección

City/State/Zip - Ville/Province/Code postal - Ciudad/Estado/Zona Postal

Phone - Téléphone - Teléfono

Email

Parts List - Liste des pièces - Lista de partes

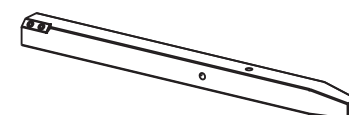
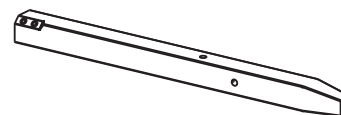
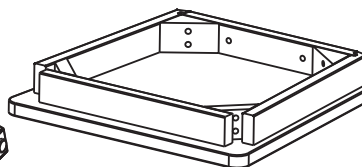
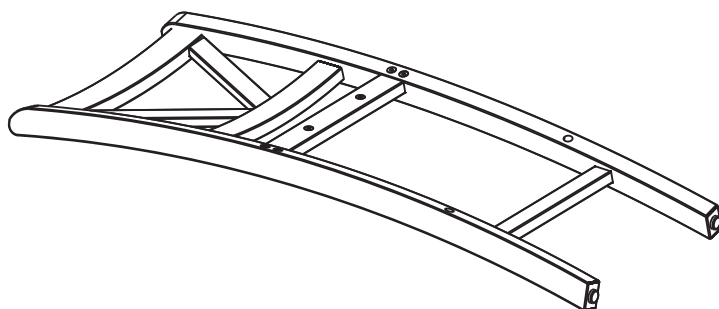

A	Backrest Dossier Respaldo		
Quantity Quantité Cantidad		2	

B	Seat Siège Asiento		
Quantity Quantité Cantidad		2	

C	Leg (Left) Pied (gauche) Pata (izquierda)		
Quantity Quantité Cantidad	2	Missing Manquant Ausente	

D	Leg (Right) Pied (droit) Pata (derecha)		
Quantity Quantité Cantidad	2	Missing Manquant Ausente	

To receive free replacement, Control No. and Proof-of-Purchase from an authorized dealer/retailer MUST be provided with request within 60 days from date of purchase. **Pour obtenir un remplacement gratuit**, le numéro de contrôle et la preuve d'achat auprès d'un concessionnaire/magasin autorisé DOIVENT être fournis avec une demande soumise dans les 60 jours suivant la date d'achat. **Para recibir un reemplazo gratis**, # de Control y prueba de compra de un comerciante/vendedor autorizado, DEBE ser recibido dentro de 60 días desde la fecha de compra.

"V" Back Counter Stool, 2-Piece Set
Tabouret de comptoir à "V" dossier, Ensemble de 2
Taburete con V diseño de respaldo, Juego de 2

IMPORTANT!-IMPORTANT!-IMPORTANTE!

Please provide Control No. to ensure replacement parts properly fit unit on hand.
 Fournir N° de contrôle pour assurer que les pièces de rechange s'adaptent correctement à l'unité en question.

Favor de proporcionar el numero de control para garantizar que las piezas de reemplazo ajuste correctame su producto

Control No.
N° de contrôle
de control

 Name - Nom - Nombre

 Address - Adresse - Dirección

 City/State/Zip - Ville/Province/Code postal - Ciudad/Estado/Zona Postal

 Phone - Téléphone - Teléfono

 Email

Reason of replacement part(s) - Raison de(s) pièce(s) de remplacement - Razón del reemplazo la parte(s):

- Missing/Manquant/Ausente
 Damaged/Endommagé/Dañado
 Not Fit/Ne rentre pas/No ajusta
 Other/Autre/Otro:

Provide Details/Fournis détails/Proporcionar detalles:

Parts List - Liste de pièces - Lista de partes

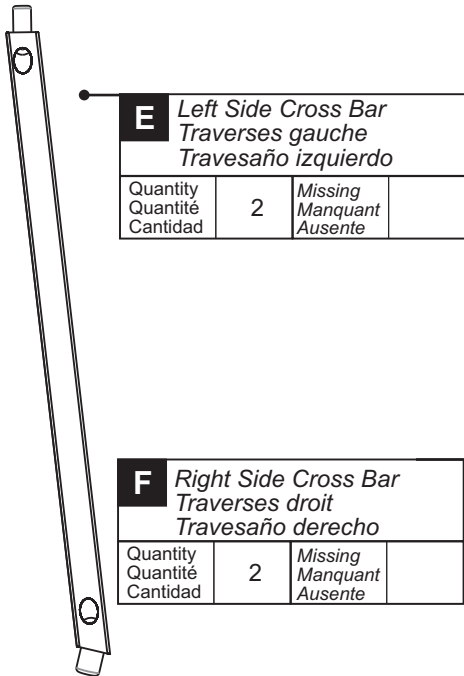

E	Left Side Cross Bar Traverses gauche Travesaño izquierdo		
Quantity Quantité Cantidad	2	Missing Manquant Ausente	

F	Right Side Cross Bar Traverses droit Travesaño derecho		
Quantity Quantité Cantidad	2	Missing Manquant Ausente	

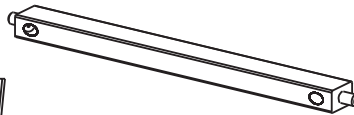

G	Front Cross Bar Support transversal avant Soporte de travesaño delantero		
Quantity Quantité Cantidad	2	Missing Manquant Ausente	

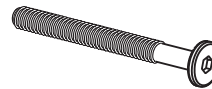

I	Bolt (Medium) Boulon (milieu) Tornillo (medio)		
Quantity Quantité Cantidad	8	Missing Manquant Ausente	



K	Dry Wall Screw* Vis pour cloison* Tornillos de tabla roca*		
Quantity Quantité Cantidad	12	Missing Manquant Ausente	



M	Tension Ring Anneau de tension Anillo tensor		
Quantity Quantité Cantidad	20	Missing Manquant Ausente	

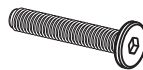

H	Bolt (Short) Boulon (court) Tornillo (corto)		
Quantity Quantité Cantidad	4	Missing Manquant Ausente	

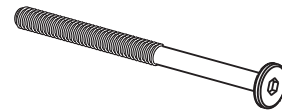

J	Bolt (Long) Boulon (long) Tornillo (largo)		
Quantity Quantité Cantidad	8	Missing Manquant Ausente	



L	Metal Washer Rondelle en métal Arandela de metal		
Quantity Quantité Cantidad	20	Missing Manquant Ausente	



	Hex Wrench Clé Hexagonable Llave Hexagonal		
Quantity Quantité Cantidad	1	Missing Manquant Ausente	

* Screw Driver is required and not included in the package. * Un tournevis est nécessaire mais n'est pas inclus avec cet ensemble.
 * Se requiere desarmador de cruz y no viene incluido.

Assembly Instructions - Instructions d'assemblage - Instrucciones de ensambla
1

Tip: Recommend to have helping hands for this step.

Conseils: demandez de l'aide pour cette étape.

Consejos: Se recomienda que le ayuden para este paso.

Do not tighten screws until all the parts are in place.

Ne serrez pas les vis avant que toutes les pièces ne soient en place.

No apriete los tornillos hasta que todas las partes estén en su lugar.

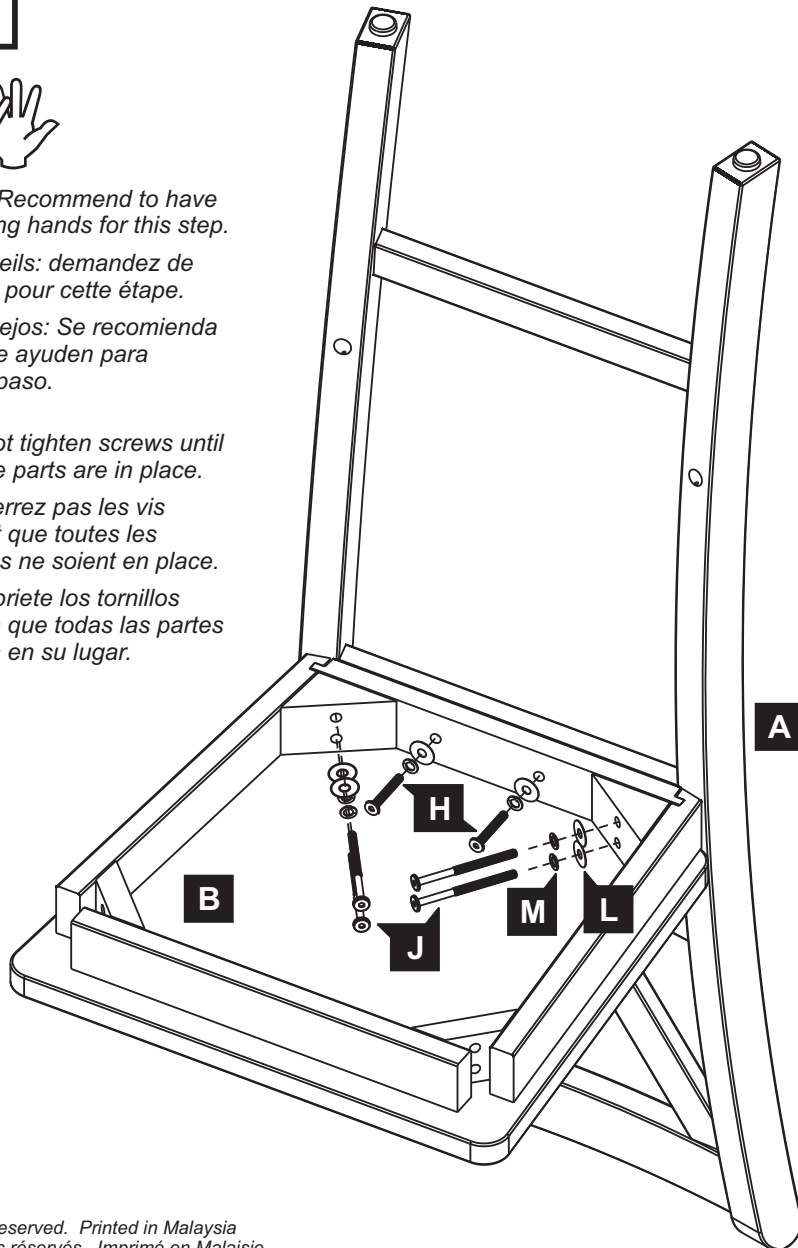
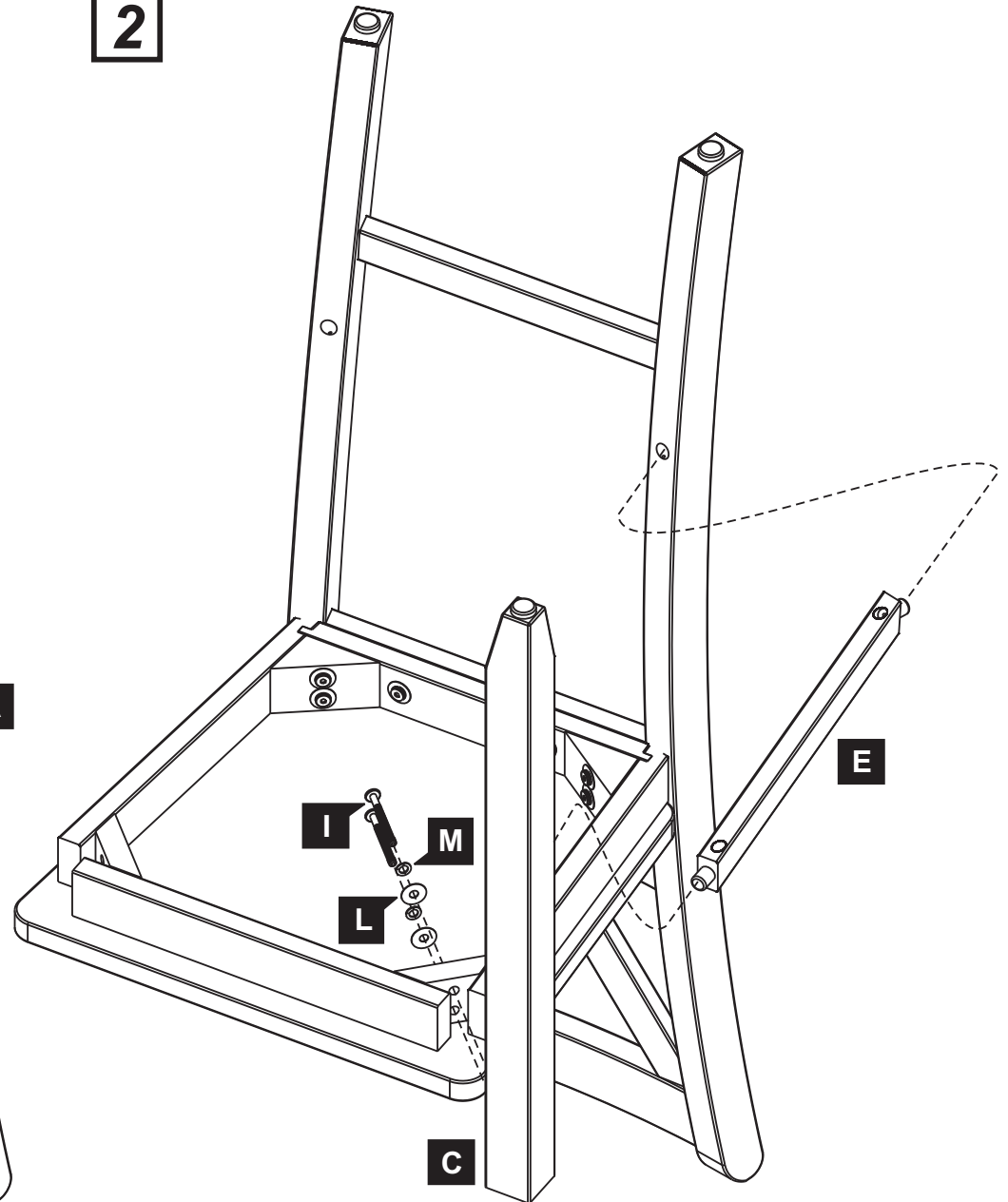
**2**

Assembly Instructions - Instructions d'assemblage - Instrucciones de ensamblaje

3

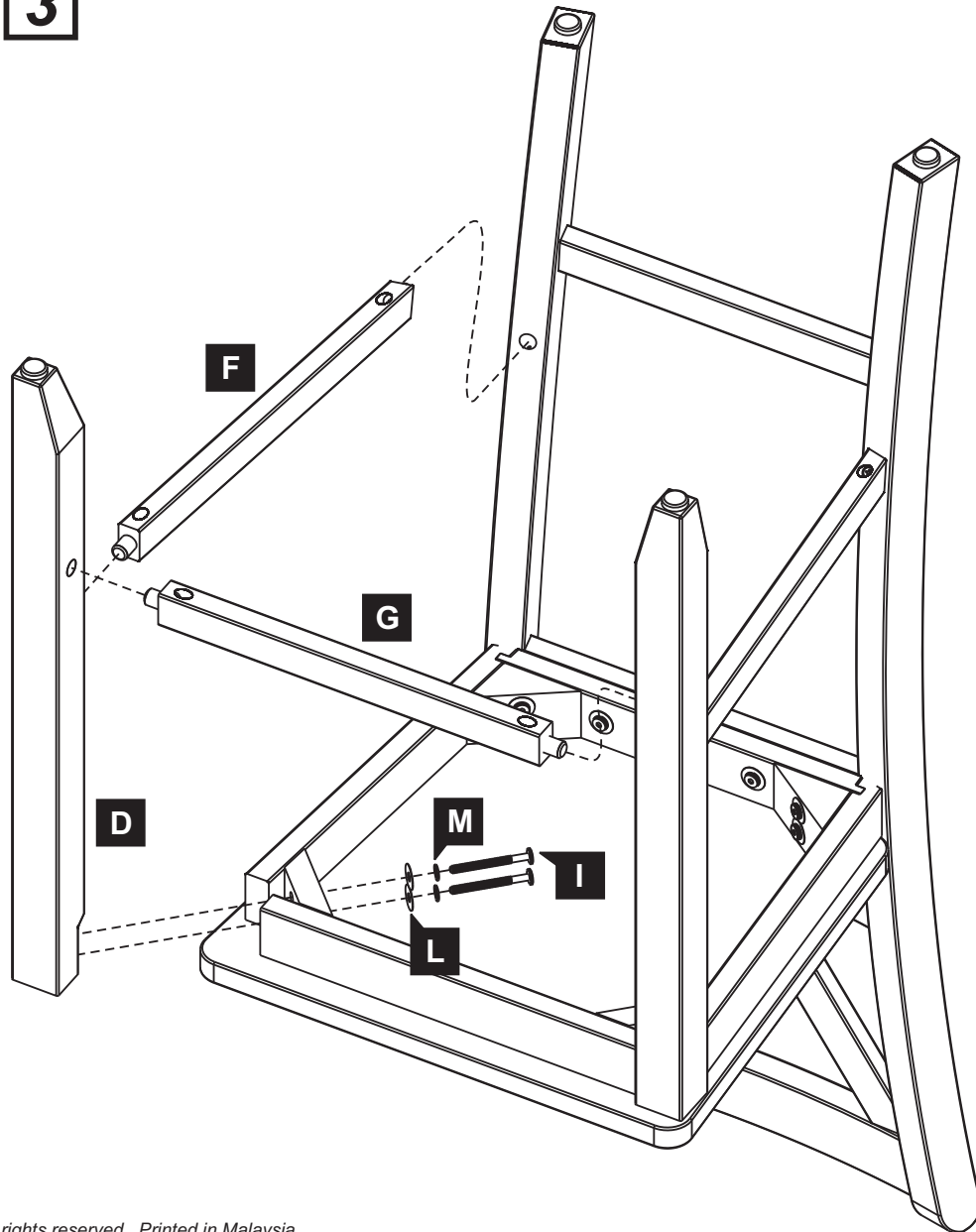

4

