

1

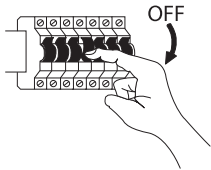

2

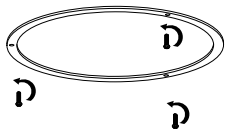
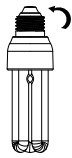
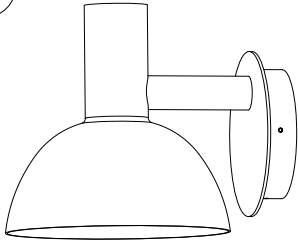
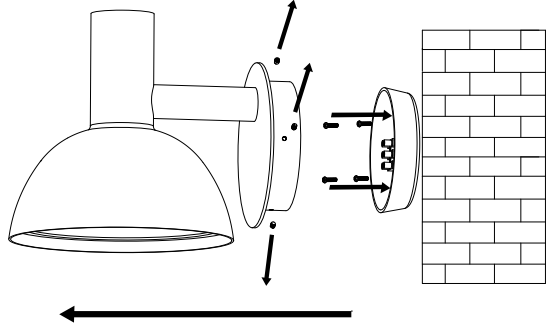

3

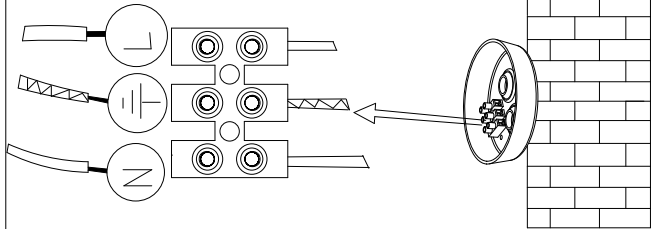

4

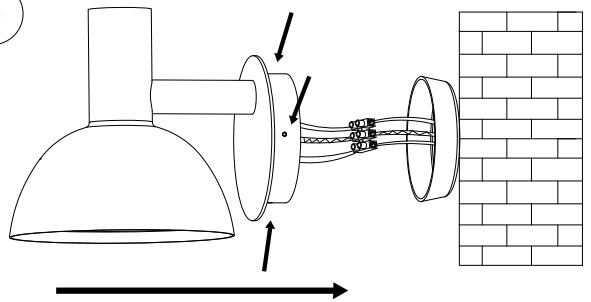

IPX4

DK - IPX4: Regndråber faldende fra alle vinkler (360°) vil ikke have nogen indvirkning på lampens funktion/sikkerhed.

SE - IPX4: Regndroppar fallande från alla vinklar (360°) kommer inte att ha någon inverkan på lampans funktion/säkerhet.

NO - IPX4: Regndråper fallende fra alle vinkler (360°) vil ikke ha noen innvirkning på lampens funksjon/sikkerhet.

NL - IPX4: Regendruppels uit alle richtingen (360°) hebben geen invloed op de functie of zekerheid van het armatuur.

FR - IPX4: Les gouttes de pluie venant de toutes directions (360°) n'auront aucune incidence sur le fonctionnement et la sécurité de la lampe.

DE - IPX4: Die leuchte ist regen sicher (360°). Kein Einfluss auf den Betrieb/die Sicherheit der Lampe.

GB - IPX4: Raindrops falling from any angle will not affect the function/safety of the lamp.

ES - IPX4: La gotas de lluvia cayendo en todos los ángulos (360°) no afectarán el funcionamiento/seguridad de la lámpara.

PT - IPX4: Os pingos de chuva caindo de qualquer ângulo não afectarão o funcionamento ou segurança da lâmpada.

IT - IPX4: Le gocce d'acqua provenienti da qualsiasi direzione (360°) non compromettono il funzionamento e la sicurezza della lampada.

FI - IPX4: Sadepisarar mistä tahansa kulmasta (360°) eivät vaikuta valaisimen toimintaan tai turvallisuuteen.

PL - IPX4: Krople deszczu spadające pod każdym kątem (360°) nie będą miały żadnego wpływu na funkcjonowanie/bezpieczeństwo lampy.

HR - IPX4: Kišne kapi koje padaju pod bilo kojim kutom neće utjecati na funkciju/sigurnost svjetiljke.

EE - IPX4: Mistahes nurga ka langevad vihmapiisad ei mõjuta valgusti töökindlust/ohutust.

LV - IPX4: Lietus (līstot jebkurā leņķī, 360 grādos) neatstāj ietekmi uz lampas darbību/drošību.

LT - IPX4: Lietaus lašai, krintantys iš visų pusių (360 laipsnių kampų) neturės jokio neigiamo poveikio lempos funkcionavimui bei saugumui.

SK - IPX4: Daždové kvapky padajúce pod akýmkoľvek uhlom neovplyvnia fungovanie/bezpečnosť lampy.

HU - IPX4: Esőcseppek – bármilyen szögben érkezőnek is – nem befolyásolják a lámpa működését/biztonságát.

RO - IPX4: Picăturile de ploaie cazand din orice unghi (360°) nu va afecta functionalitatea/siguranta lampiei.

CZ - IPX4: Světadlo je zabezpečeno proti sřířkající vodě ze všech směrů (360 stupňů).

SLO - IPX4: Dežne kapljice, ne glede na kot (360°) ne vplivajo na obratovanje/varnost svetilke.

GR - IPX4: Σταγόνες βροχής που πέφτουν από όλες τις γωνίες (360 μοίρες) δεν έχουν επίδραση στη λειτουργία και στην ασφάλεια του φωτιστικού.

TR - IPX4: 360 derecelik acidan dűsen yagmur damlalari hic bir sekilde lambanin fonksiyon ve gűvenligini etkilemez.

RU - IPX4: Дождёвые капли, падающие под любыми углами (360°), не влияют на работоспособность и безопасность светильника.

أيا هل نوكدي نل (360°) اياوزلا عيميج نم طقاسرلا رطباام : 4 سركا ب يا
مالمسلا / حابصملا عفيظو ىلع ريثات

IP5X

DK - IP5X: Støv er forhindret i at trænge ind i lampen i en sådan mængde at det kan skade lampens funktion/sikkerhed.

SE - IP5X: Dammskydd som hindrar större mängder av damm att skada lampans funktion/säkerhet

NO - IP5X: Støv er forhindret i å trenge inn i lampen i en slik mengde at det kan skade lampens funksjon/sikkerhet.

NL - IP5X: Stofpartikelen kunnen niet in zodanige hoeveelheden in het armatuur dringen, waardoor de functie/zekerheid van het armatuur beschadigd kan worden.

FR - IP5X: Protégée contre la poussière. La quantité infime qui pourrait y pénétrer ne peut absolument altérer le fonctionnement et la sécurité de la lampe.

DE - IP5X: Die leuchte ist staub sicher. Kein Einfluss auf den Betrieb/die Sicherheit der Lampe.

GB - IP5X: Dust is prevented from entering the lamp in amounts that can cause damage to the function/safety of the lamp.

ES - IP5X: Se impide la entrada de polvo en la lámpara en cantidades que pueden dañar el funcionamiento/seguridad de la lámpara.

PT - IP5X: A entrada de pó na lâmpada é impedida em quantidade que possam causar danos ao funcionamento ou segurança da lâmpada.

IT - IP5X: Stagna alla penetrazione della polvere. La quantità minima che potrebbe penetrare non può alterare il funzionamento e la sicurezza della lampada.

FI - IP5X: Valaisin on suojattu sellaiselta pölyyn sisääntunkeutumiselta, joka voi vahingoittaa sen toimintaa ja turvallisuutta.

PL - IP5X: Szczelność na przenikanie do lampy pyłu w takich ilościach, które by szkodziły funkcjonowaniu/bezpieczeństwu lampy.

HR - IP5X: Prašini je onemogućen prodor u svjetiljku u količini koja može izazvati štetu za rad / sigurnost svjetiljke.

EE - IP5X: Valgusti on kaitstud tolmu sisnemise eest kogustes, mis võivad ohustada valgusti töökindlust/ohutust.

LV - IP5X: Lampas uzbűve ir veidota tā, lai pasargātu to no putekļu iekļūšanas tās iekšienē tādos daudzumos, kas izraisa lampas bojājumus.

LT - IP5X: Dulkėms neleidžiama patekti į lempos vidurį tokiais kiekiais, kad tai pakenktų lempos funkcionavimui/ saugumui.

SK - IP5X: Lampa je chránená proti vplyvu prachu, ktorý by vo veľkom množstve mohol poškodiť fungovanie/bezpečnosť lampy.

HU - IP5X: A lámpa a működését/biztonságát károsító mennyiségű por bejutása ellen védett.

RO - IP5X: Praful este impiedicat a intra in lampa intr-o cantitate care sa poata afecta functionalitatea/siguranta lampiei.

CZ - IP5X: Světadlo je zabezpečeno proti pronikání prachu v množství, které by mohlo narušit funkčnost či bezpečnost světidla.

SLO - IP5X: Preprečen je vstop prahu v svetliko v količinah, ki bi vplivale na nemoteno obratovanje/varnost svetilke.

GR - IP5X: Εισχώρηση σκόνης, σε βαθμό που να βλάπτει τη λειτουργία και την ασφάλεια του φωτιστικού, δεν είναι δυνατή.

TR - IP5X: Tozun icerisine grip lambanin fonksiyon ve gűvenligine zarar vermemeisi için gerekli önlem alınmistir.

RU - IP5X: Светильник защищен от попадания в него пыли в количестве, которое может стать причиной нарушения работоспособности или безопасности светильника.

بحسب ذق قيملعب و اة یردب حابصملا ىلا رابغلا برست عيم : سركا 5 ب يا
مالمسلا / حابصملا عفيظو يف اراضا

MAX
20W



DK - Den angivne max wattage skal overholdes.
SE - Den angivna max. wattangivelse skall överhållas.
NO - Den angitte max wattage skal overholdes.
NL - De aangegeven max. wattage mag men niet overschrijden.
FR - Ne pas utiliser une ampoule d'une puissance supérieure à celle qui est indiquée.
DE - Die angegebene Wattage muss eingehalten werden.
GB - Do not exceed the maximum wattage.
ES - No exceda la potencia máxima indicada en vatios.
PT - Não exceda a voltagem máxima.
IT - Non utilizzare lampadine di potenza superiore al wattaggio indicato.
FI - Älä ylitä sallittuja wattimääriä.
PL - Nie wolno przekraczać podanej maksymalnej mocy.
HR - Nemojte prekoračiti maksimalnu snagu.
EE - Ärge ületage maksimaalset võimsust.
LV - Ievērojiet lampai noteikto maksimālo strāvas jaudu W.
LT - Privaloma laikytis nurodytų max vatų (W) skaičiaus.
SK - Neprekračujte maximálnu voltáž.
HU - Ne lépje túl a maximális Watt-értéket.
RO - Valoarea maxima a watilor trebuie respectata.
CZ - Udaná maximální výkonová zatížitelnost musí být dodržována.
SLO - Upošteevajte navedeno štev. Wattov.
GR - Μην υπερβαίνετε την προκαθορισμένη μέγιστη ισχύ σε βατ.
TR - Bu ürün resimde gösterilen ve belirtilen voltajdaki ampüller için uygundur.
RU - Не превышать максимальную мощность.
عزوفكندمبلا عىوصقلا طولوا فوقب ديقتلا بجي .

DK - Monteringsvejledningen må ikke bortkastes.
SE - Kasta inte bort monteringsvägledningen.
NO - Monteringsveiledningen må ikke kastes.
NL - Gooi de monteerinstructies niet weg.
FR - Merci de garder l'instruction de montage.
DE - Die Montageanleitung bitte aufbewahren.
GB - The mounting instruction must not be discarded.
ES - No desechar la instrucción de montaje.
PT - As instruções de montagem não devem ser descartadas.
IT - Le istruzioni di montaggio non devono essere gettate via.
FI - Älä hävittää asennusohjetta.
PL - Nie należy pozbywać się instrukcji montażu.
HR - Nemojte bacati upute za montiranje.
EE - Paigaldamisjuhendit ei tohi ära visata.
LV - Saglabāt uzstādīšanas instrukciju.
LT - Neišmeskite montavimo instrukcijos.
SK - Pokyny pre montáž nesmiete zahodiť.
HU - A szerelési útmutatót őrizze meg.
RO - Instrucțiunile de montaj nu trebuie aruncate.
CZ - Uložte montážní návod pečlivě.
SLO - Pokyny pre montáž nesmiete zahoditi.
GR - Μην πετάξετε τις οδηγίες τοποθέτησης.
TR - Montaj talimatları atılmamalıdır.
RU - Обязательно сохраните инструкцию по монтажу.
بيكرتلا تامي لعت نم صلحتلا مدع بجي