

INSTRUCTIONS

1/4" adjustment allows tight fit of door to frame

Before starting first check door thickness for proper template alignment and then follow installation instructions.

- If door thickness is 1-3/4" place template on frame 3/16" from door jamb.
- If door thickness is 1-3/8" place template on the door jamb.

1. Remove old strike.
2. Center template with latch hole and tape in place.
2. Position new strike in place and mark two holes. Chisel out area behind strike if needed or a flush fit is desired.
3. Drill 1/8" pilot holes 2" deep. Adjust to fit door.

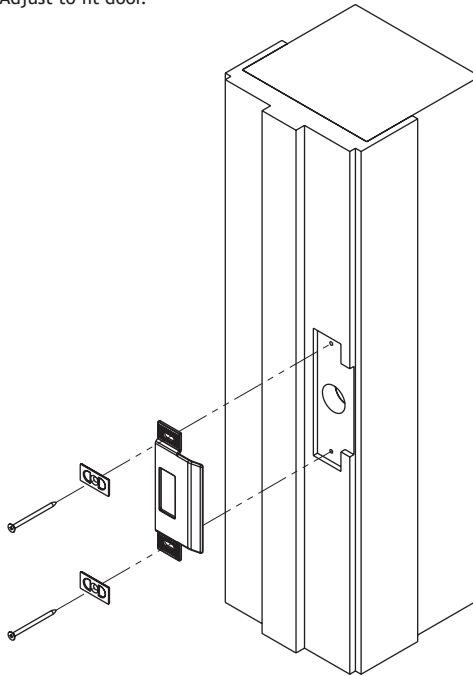

1050

SATISFACTION GUARANTEED

(See website for details firstwatchsecurity.com)

Belwith Keeler Décor Solutions®

3100 Broadway Ave SW, Grandville, MI 49418

Made to Belwith Keeler Décor Solutions' specifications in China

Tools Required
Herramientas necesarias
Outils requis

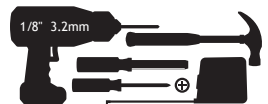

INSTRUCCIONES

El ajuste de 6,3 mm permite que la puerta encaje bien en el marco

Antes de comenzar, verifique el espesor de la puerta para poder alinear correctamente la platilla y, luego, siga las instrucciones de instalación.

- Si el espesor de la puerta es de 4,4 cm, coloque la plantilla sobre el marco, a 4,7 mm de la jamba de la puerta.
 - Si el espesor de la puerta es de 3,5 cm, coloque la plantilla sobre la jamba de la puerta.
1. Extraiga la placa vieja.
 2. Centre la plantilla, con el agujero del pestillo y la cinta en su lugar.
 3. Coloque la nueva placa en su lugar y marque dos agujeros. Si es necesario, o si desea que la placa encaje a ras, cincele la parte trasera de la placa.
 4. Realice agujeros guía de 5,1 cm de profundidad, con una broca de 3,2 mm. Ajuste la placa en la puerta.

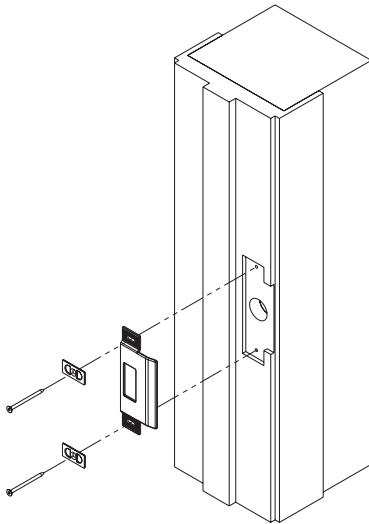

1050

SATISFACCIÓN GARANTIZADA

(Visite el sitio web para obtener más información firstwatchsecurity.com)

Belwith Keeler Décor Solutions®

3100 Broadway Ave SW, Grandville, MI 49418

Fabricado según las especificaciones de los herrajes Belwith Keeler Décor Solutions en China

INSTRUCTIONS

Un ajustement de 6,3 mm permet d'attacher la porte au bâti de porte de façon étanche

Avant de commencer, vérifiez l'épaisseur de la porte afin de bien aligner le gabarit et suivez les instructions d'installation.

- Si l'épaisseur de la porte est de 4,4 cm, placez le gabarit sur le cadre à 4,7 mm du montant.
 - Si l'épaisseur de la porte est de 3,5 cm, placez le gabarit sur le montant.
1. Enlevez la vieille gâche.
 2. Centrez le gabarit avec le trou de pêne et attachez-le avec du ruban gommant.
 3. Placez la nouvelle gâche et marquez les deux trous. Taillez, avec un ciseau, la région derrière la gâche au besoin ou pour rendre la gâche arasée.
 4. Percez de trous de 3,2 mm de largeur et de 5,1 cm en profondeur. Au besoin, ajustez-les pour la porte.

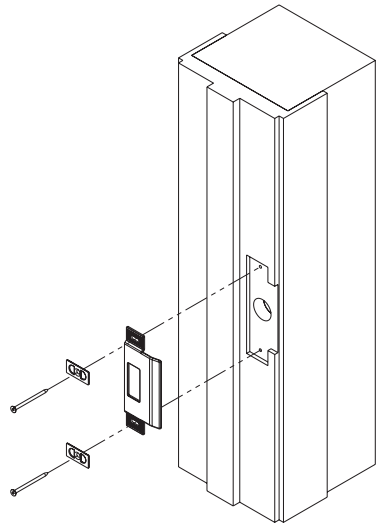

1050

SATISFACTION GARANTIE

(Veuillez consulter le site web pour obtenir les détails firstwatchsecurity.com)

Belwith Keeler Décor Solutions®

3100 Broadway Ave SW, Grandville, MI 49418

Fabriqué en Chine aux spécifications de Belwith Keeler Décor Solutions®