

SUR-1004-1

ELITE PLUS

54" Wall Cabinet

Armoire murale 54"

Gabinete de pared de 54"

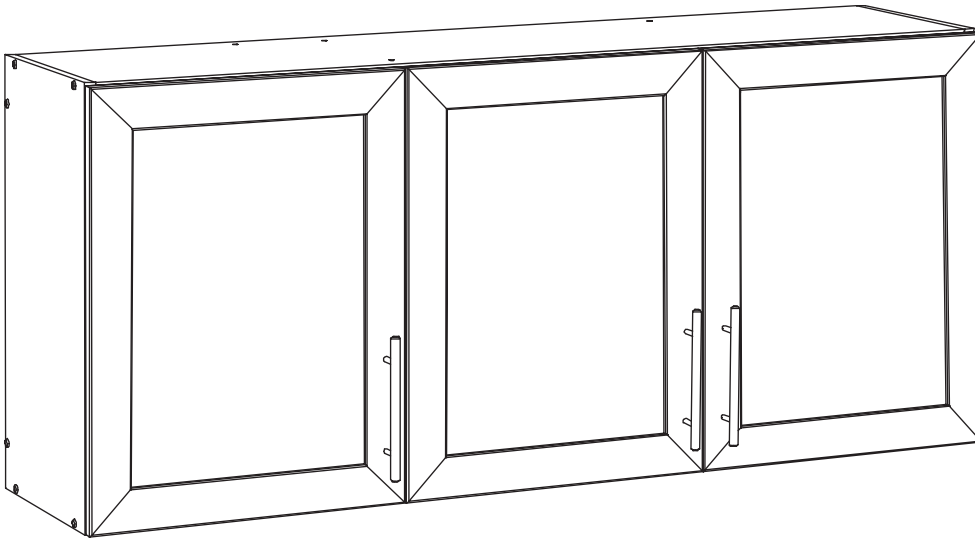

Tools

Vous aurez besoin / Necesitarás

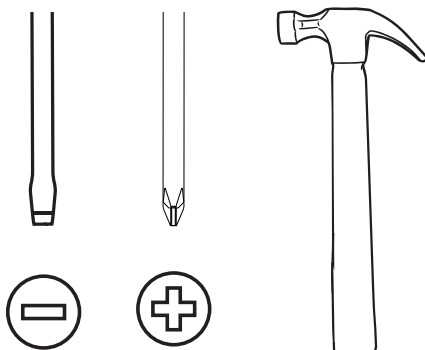

2 person recommended

2 personnes recommandées /
2 personas recomendadas

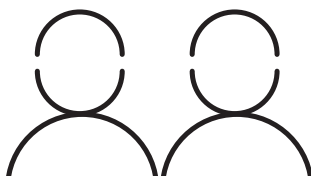

Video Tutorials

Tutoriels vidéo / Tutoriales en vídeo



Need Help? Try us first!

Besoin d'aide ? Contactez-nous d'abord! | ¿Necesita ayuda? ¡Contáctanos primero!



Contact us

Appelez-nous / Llámanos



1-877-773-7221 (toll free)

Mon to Fri 7:00 am–4:30 pm PST
Sun 7:00 am–12:00 pm PST



General customerservice@prepacmfg.com

Assembly assembly@prepacmfg.com

Parts parts@prepacmfg.com

Order Parts

Commander des / Pedir piezas piezas



[prepacmfg.com/content/
replacement-part-order](http://prepacmfg.com/content/replacement-part-order)



You will need

1. Model Number

uméro de modèle /
Número de modelo

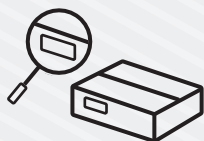

2. Order Number + Ship-to-Name

Numéro de commande + Expédier au nom
Número de pedido + Envío a nombre



3. Part Number with color code*

Numéro de pièce avec code couleur*
Número de pieza con código de color*

DS-10003-**B**

*Adding colour code to part number

*Ajout d'un code couleur au numéro de pièce

*Adición de código de color al número de pieza



Part Number
Numéro de pièce /
Número de pieza

Color Code
Code couleur/
Código de color

Colour Code Lookup:

Recherche de code couleur / Búsqueda de código de color

B for Black
pour Noir / para Negro

W for White
pour Blanc / para Blanco

D for Drifted Gray
pour Gris vieilli /
para Gris madera

CN for Cherry
pour Cerise / para Cereza

E for Espresso
pour Espresso /
para Espresso

A for Washed White
pour Blanc lavé /
para Blanco lavado

Parts

Pièces

Piezas

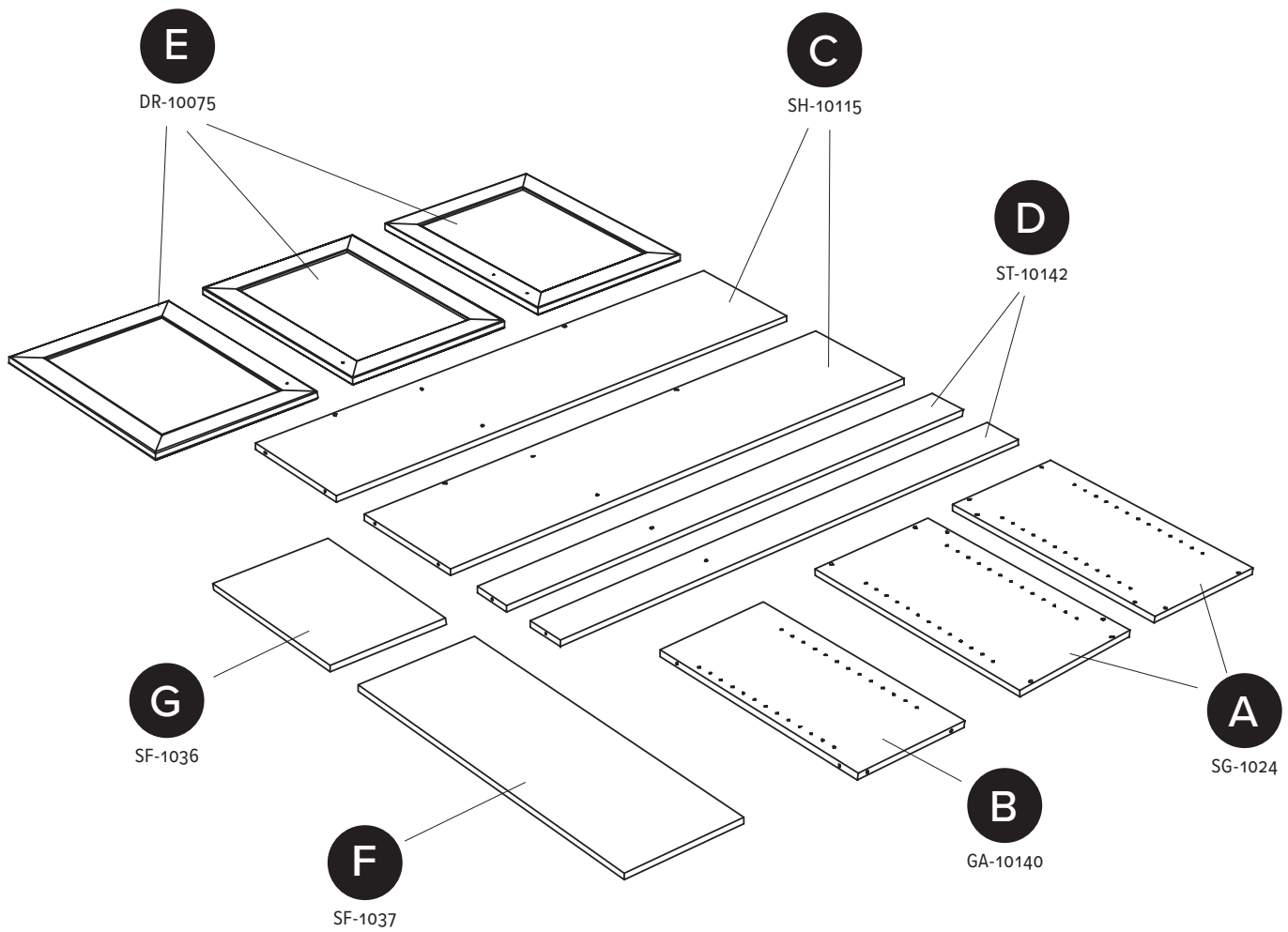

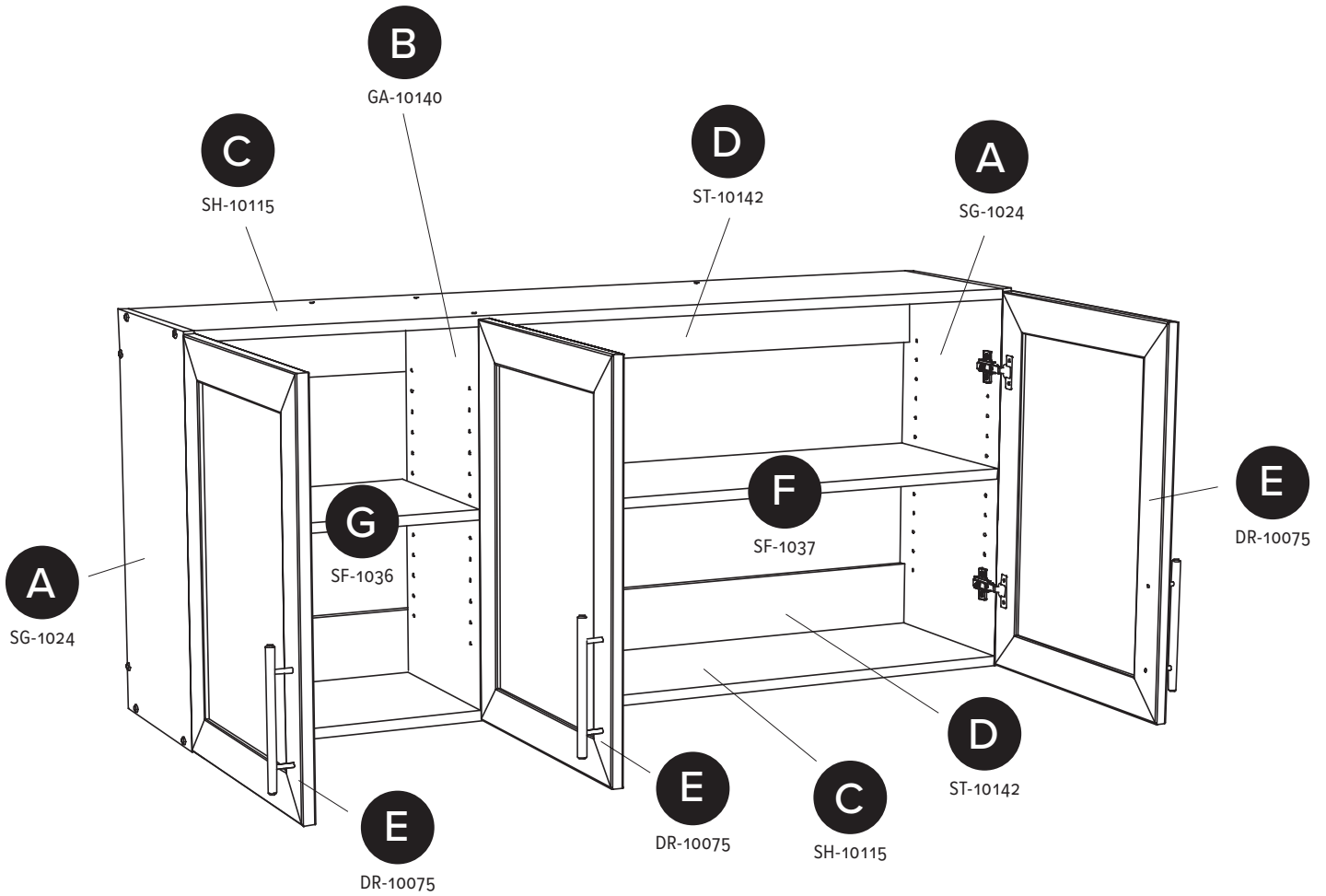

Calling us for parts?
We will need the part number
with colour code added

Si vous devez commander des pièces
chez nous, ajoutez un code de couleur
au numéro de pièce /
Si necesita pedirnos piezas, añada el
código de color al número de pieza

DS-10003 - **B**

Part Number
 Numéro de pièce /
 Número de pieza

Color Code
 Code couleur /
 Código de color

Colour Code Lookup

Recherche de code couleur / Búsqueda de código de color

B for Black
 pour Noir / para Negro

W for White
 pour Blanc / para Blanco

D for Drifted Gray
 pour Gris vieilli /
 para Gris madera

CN for Cherry
 pour Cerise / para Cereza

O for Natural Oak
 pour Chêne naturel /
 para Roble Natural

A for Washed White
 pour Blanc lavé /
 para Blanco lavado

Hardware

Quincaillerie

Piezas de Conexión



4X



RM-0888

12X

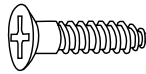

RM-0004

22X



RM-0001

8X



RM-0010

20X



RM-0008-COLOR

3X

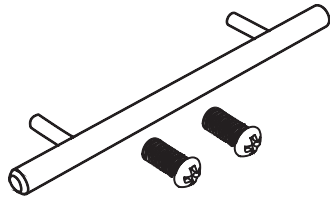

RM-0306-C

6X

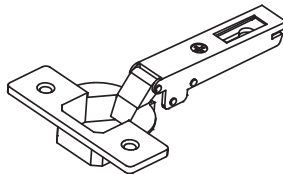

RM-0125

2X

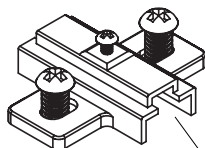

RM-0018

4X

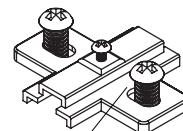

RM-0027

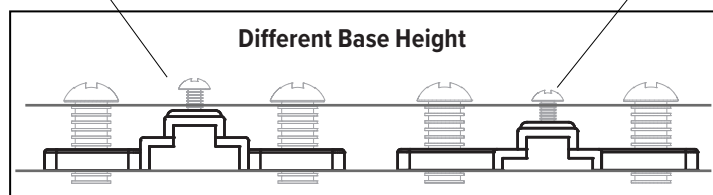

Assemble in 10 steps

Assemblage en 10 étapes

Montar en 10 pasos



**Let's
start!**

Commençons!

¡Comencemos!

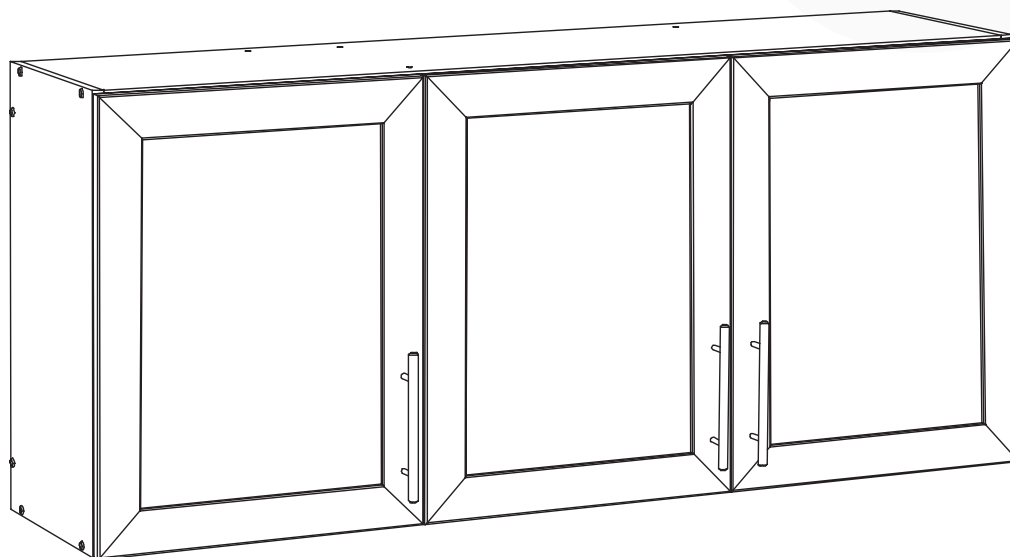

1

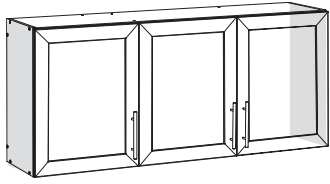

RM-0027

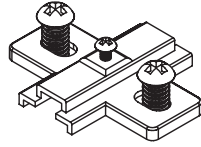

4X

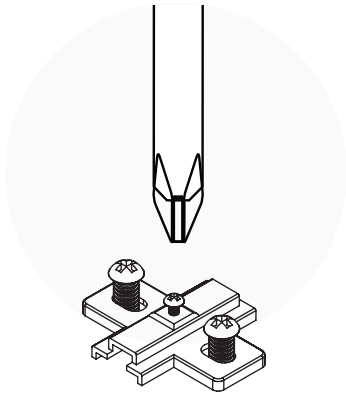

Different Base Height

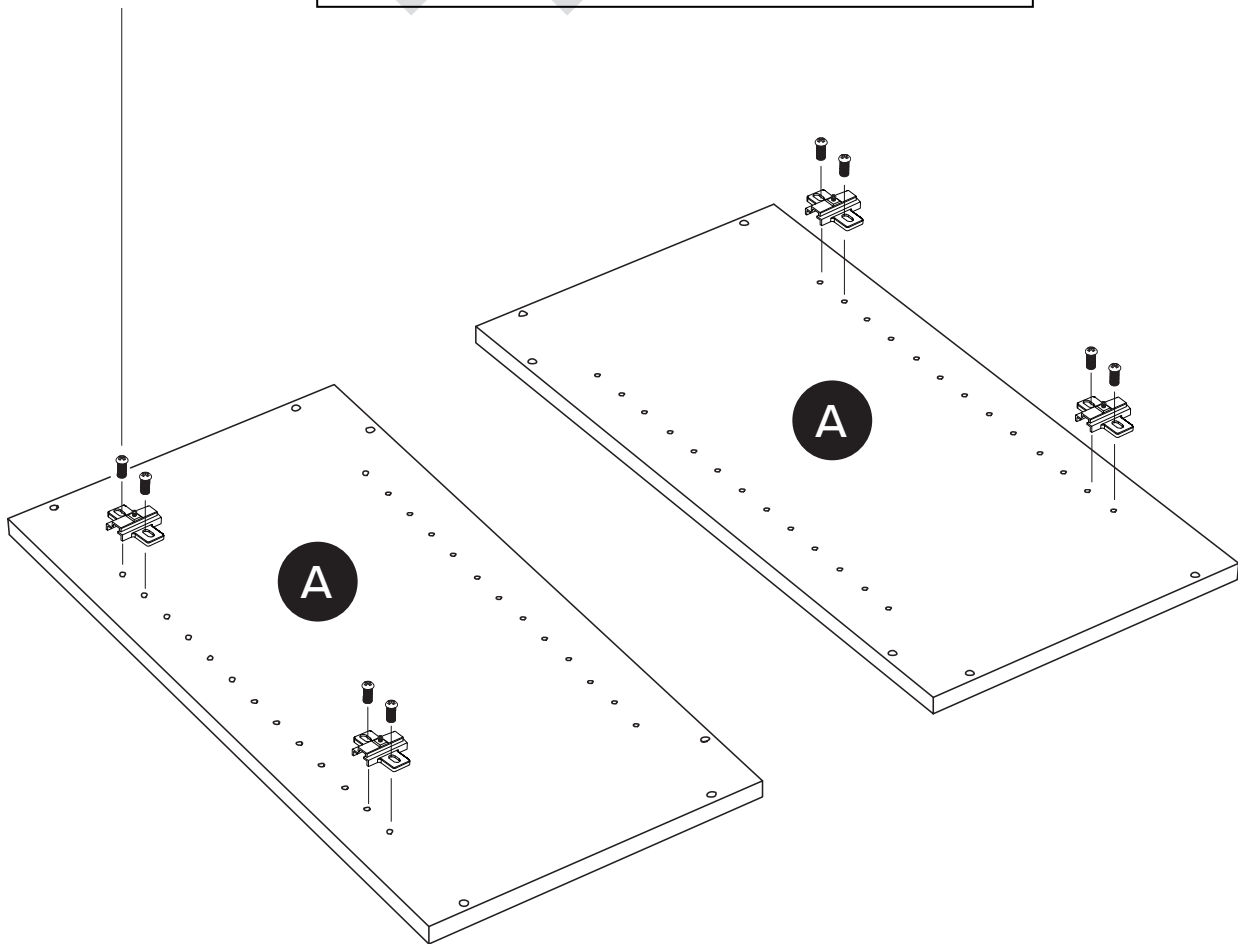
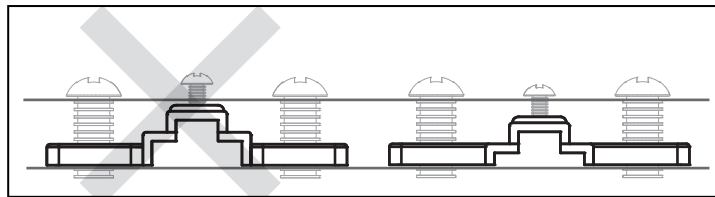

2

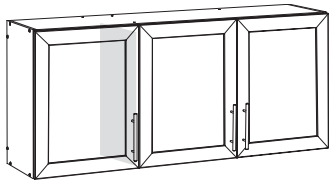

RM-0018

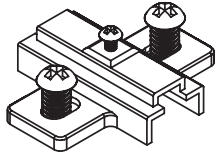

2X

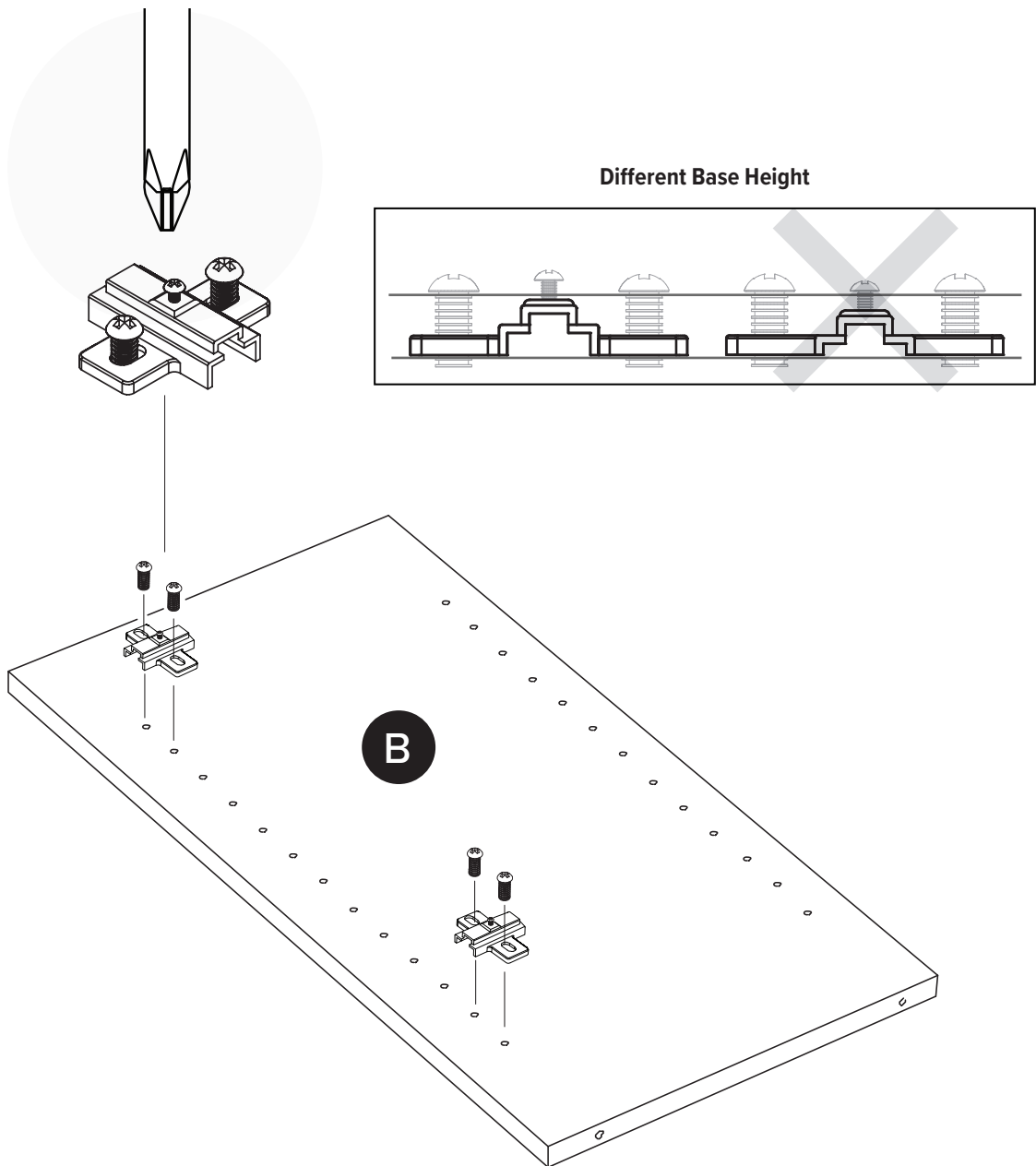

3

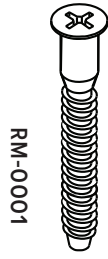
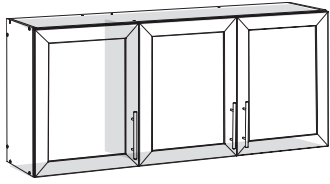

4X

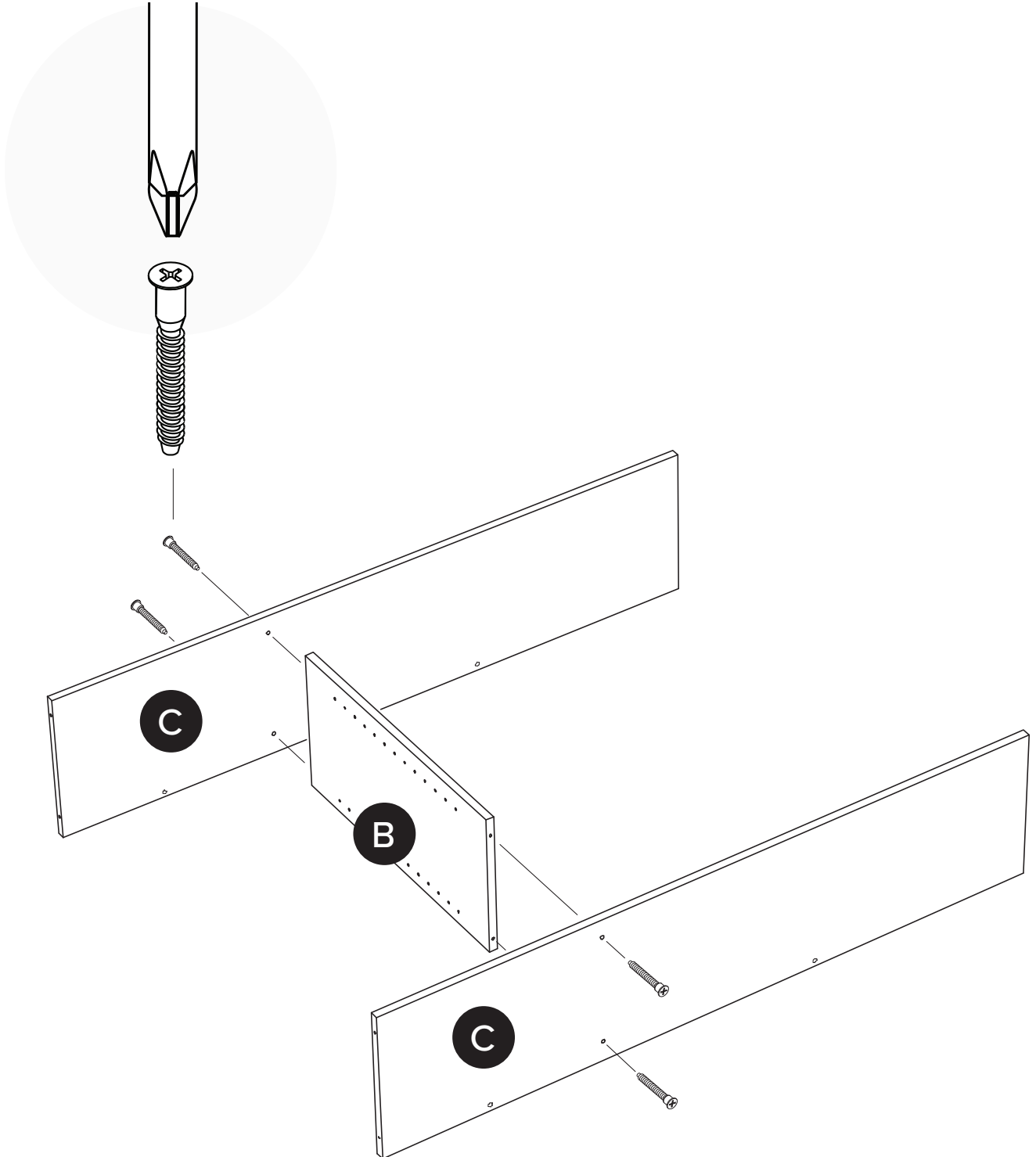

4

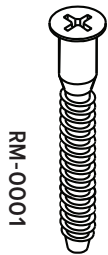
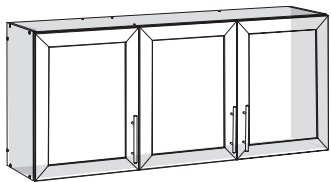

RM-0001

8X

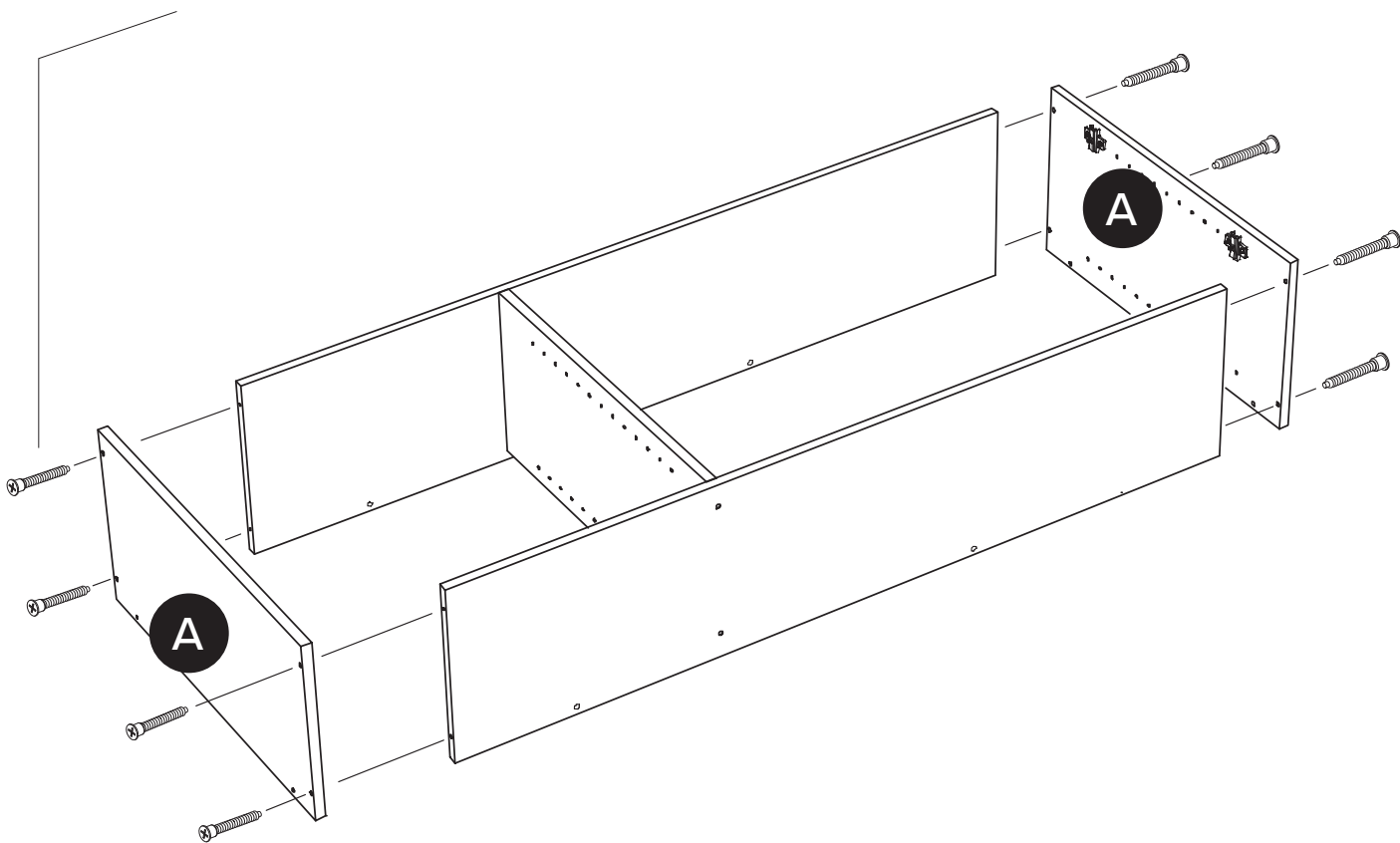
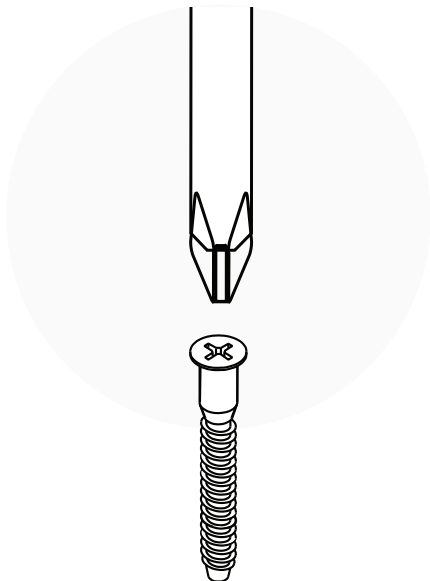

5

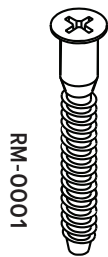
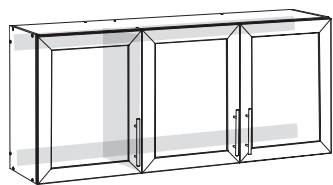

RM-0001

2X

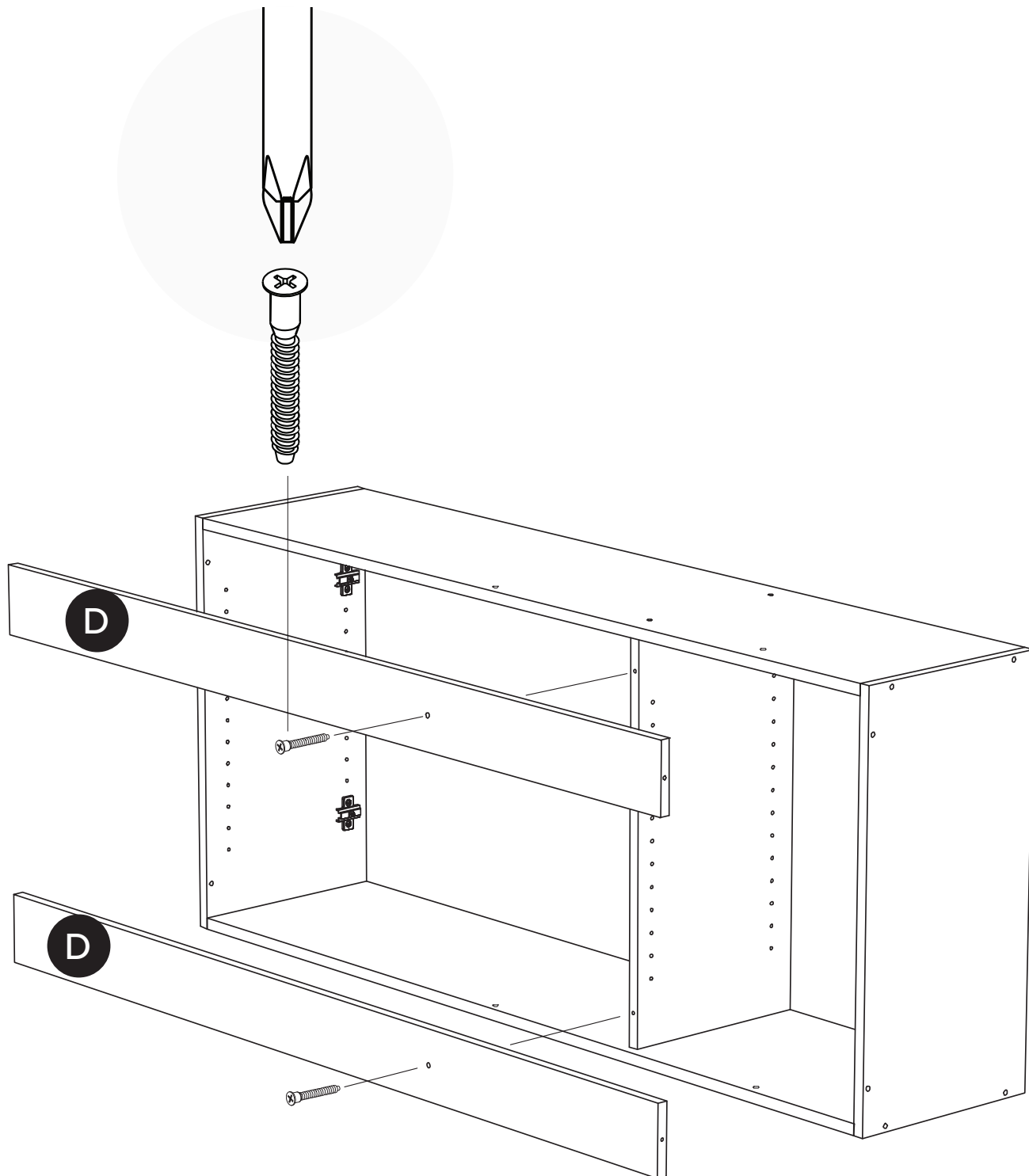

6

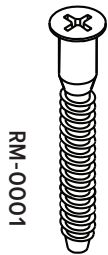
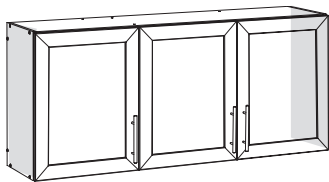

RM-0001

8X

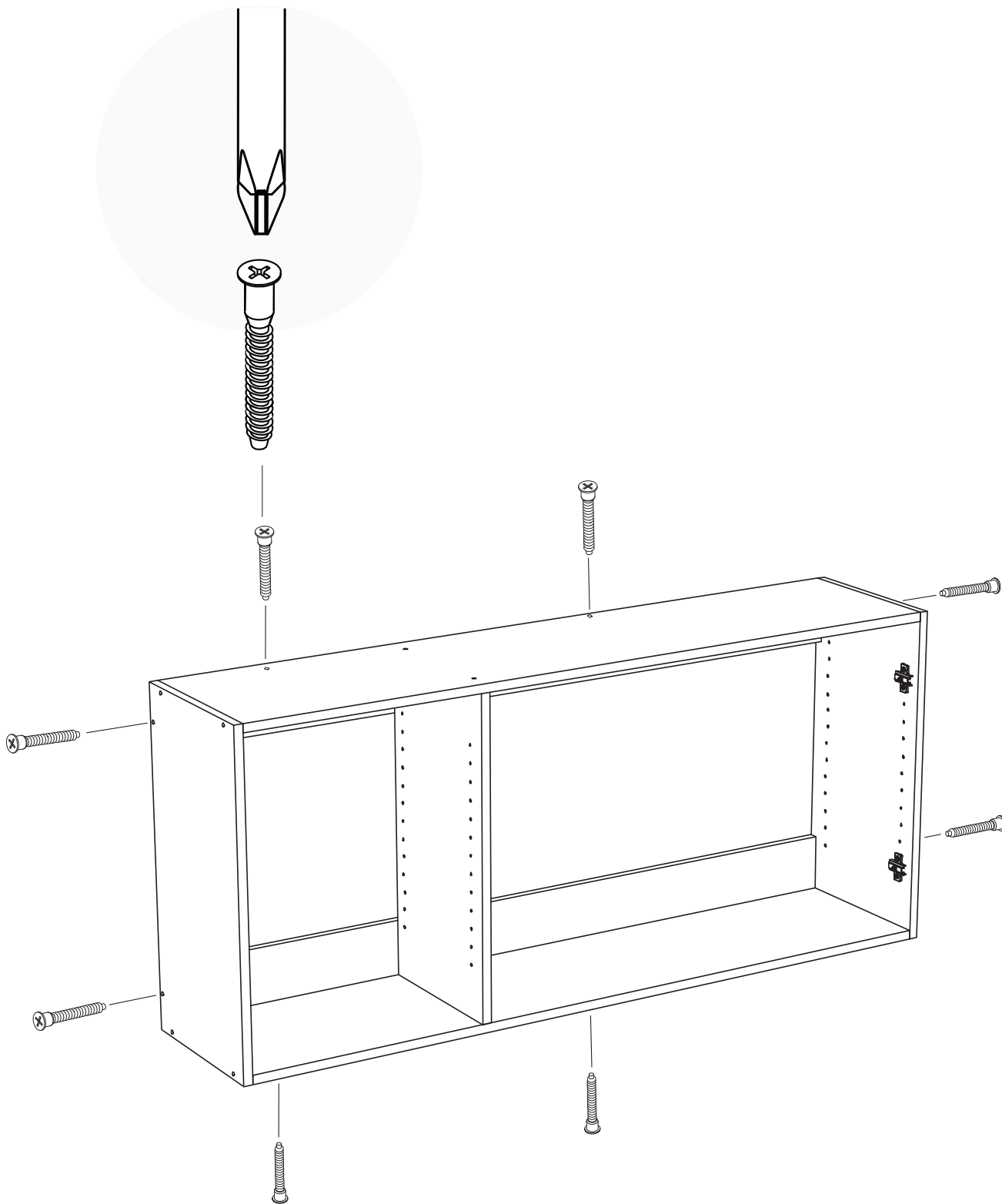

7

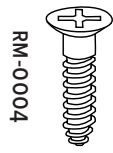
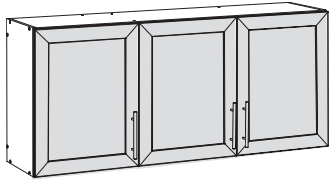

12X

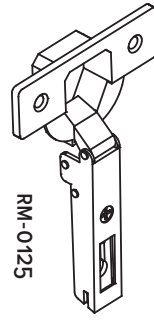

6X

RM-0306

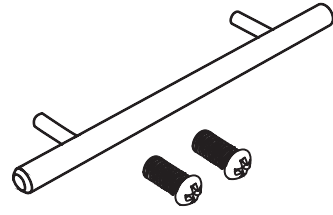

3X

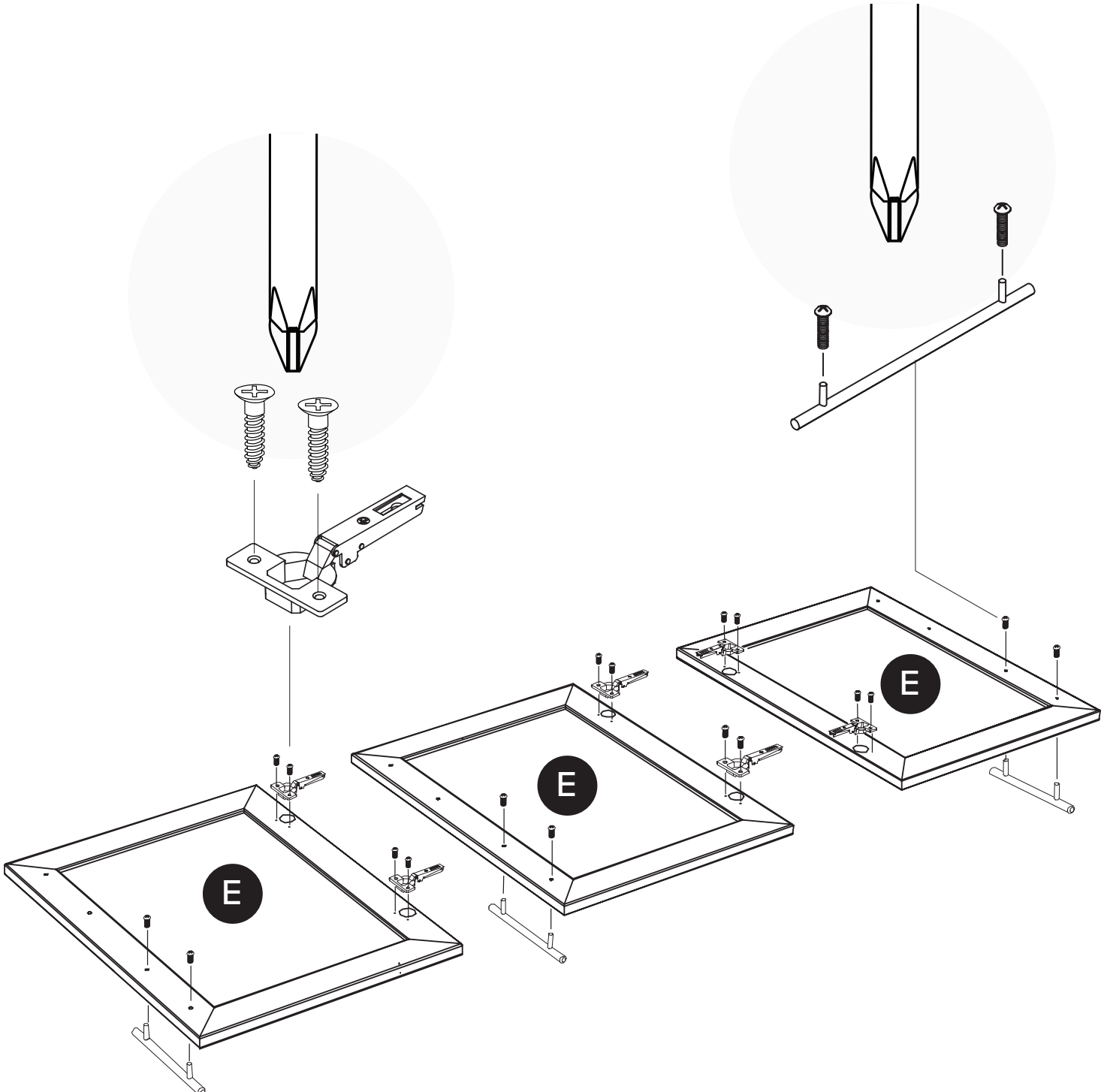

8

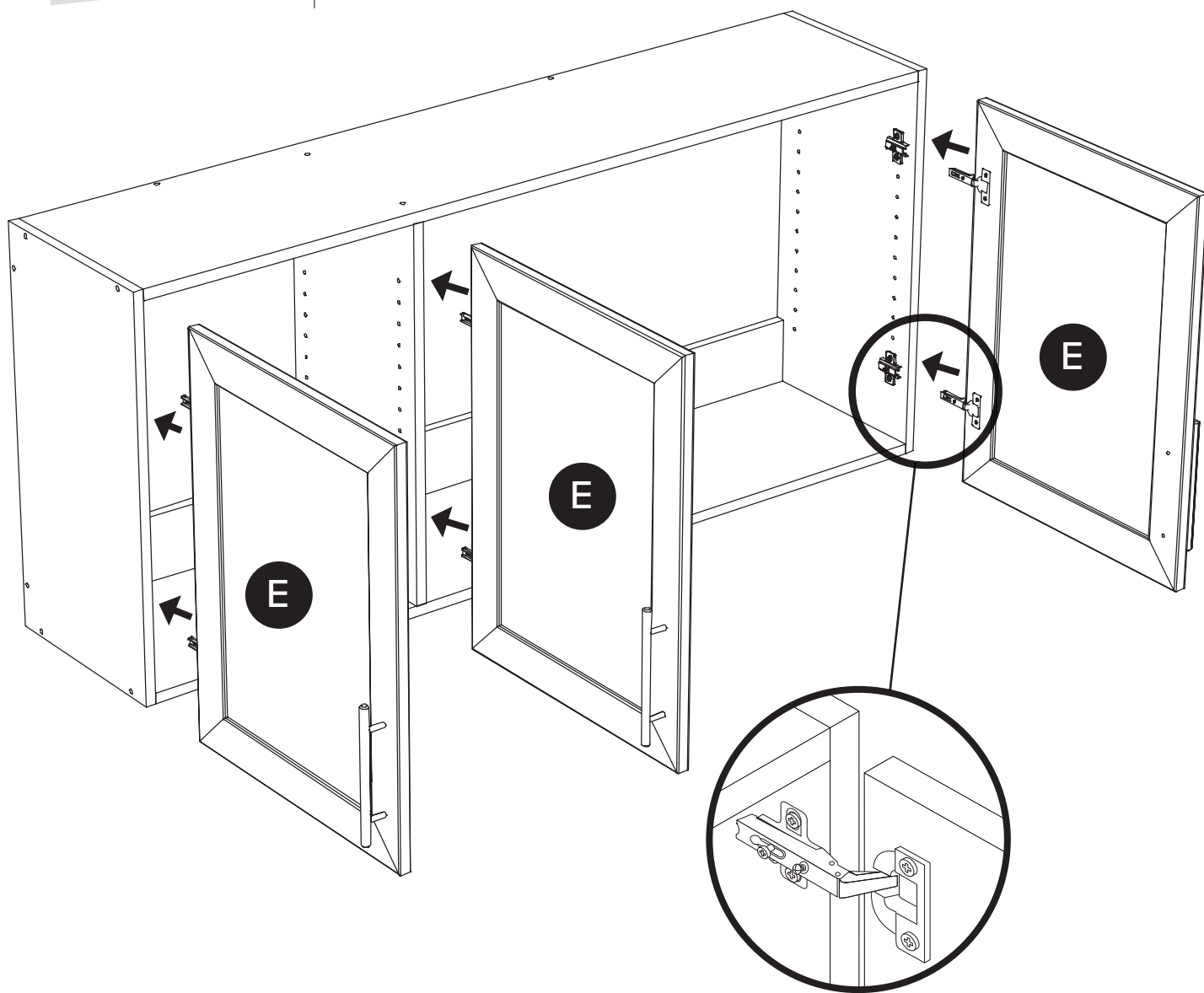
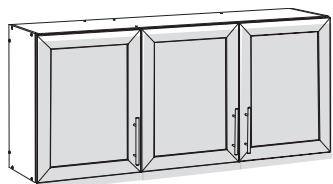

Slide the hinges over the hinge plates on the cabinet and tighten the locking screw in the center of each plate. These hinges are 6 way adjustable. See instructions on page 17.

Glisser les plaques de charnière sur les plaques et serrer la vis de verrouillage au centre de chaque plaque. Ces charnières sont réglables de 6 façons différentes. Voir les directives à la page 17.

Deslice las bisagras sobre las placas de bisagra del gabinete y apriete el tornillo de bloqueo en el centro de cada placa. Estas bisagras son ajustables en 6 direcciones. Ver instrucciones en la página 17.

9

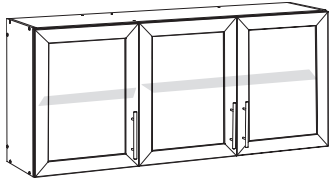

RM-0010



8X

RM-0008-COLOR



12X

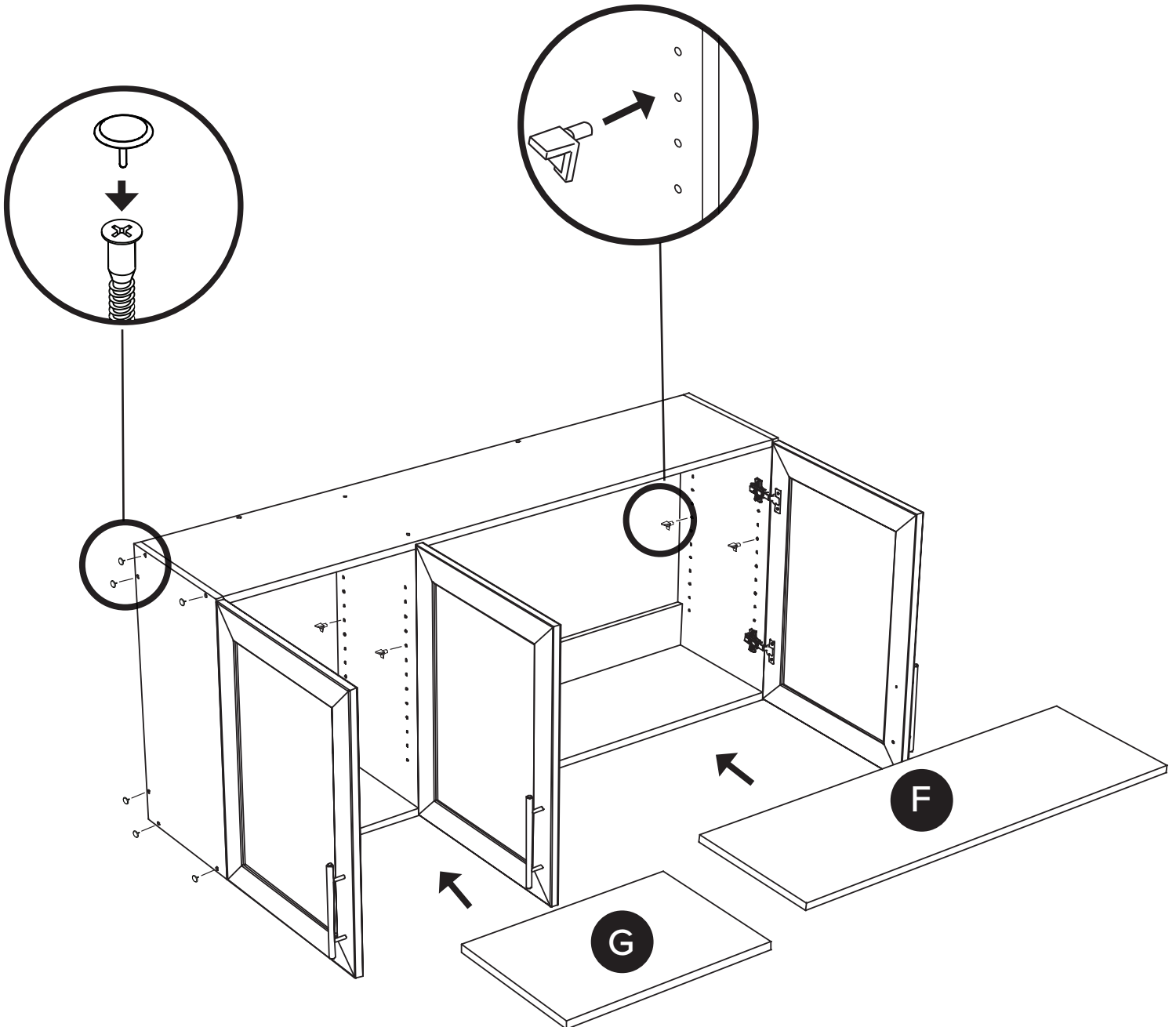

Hinge Adjustment

Ajustement de la charnière
Ajuste de bisagra

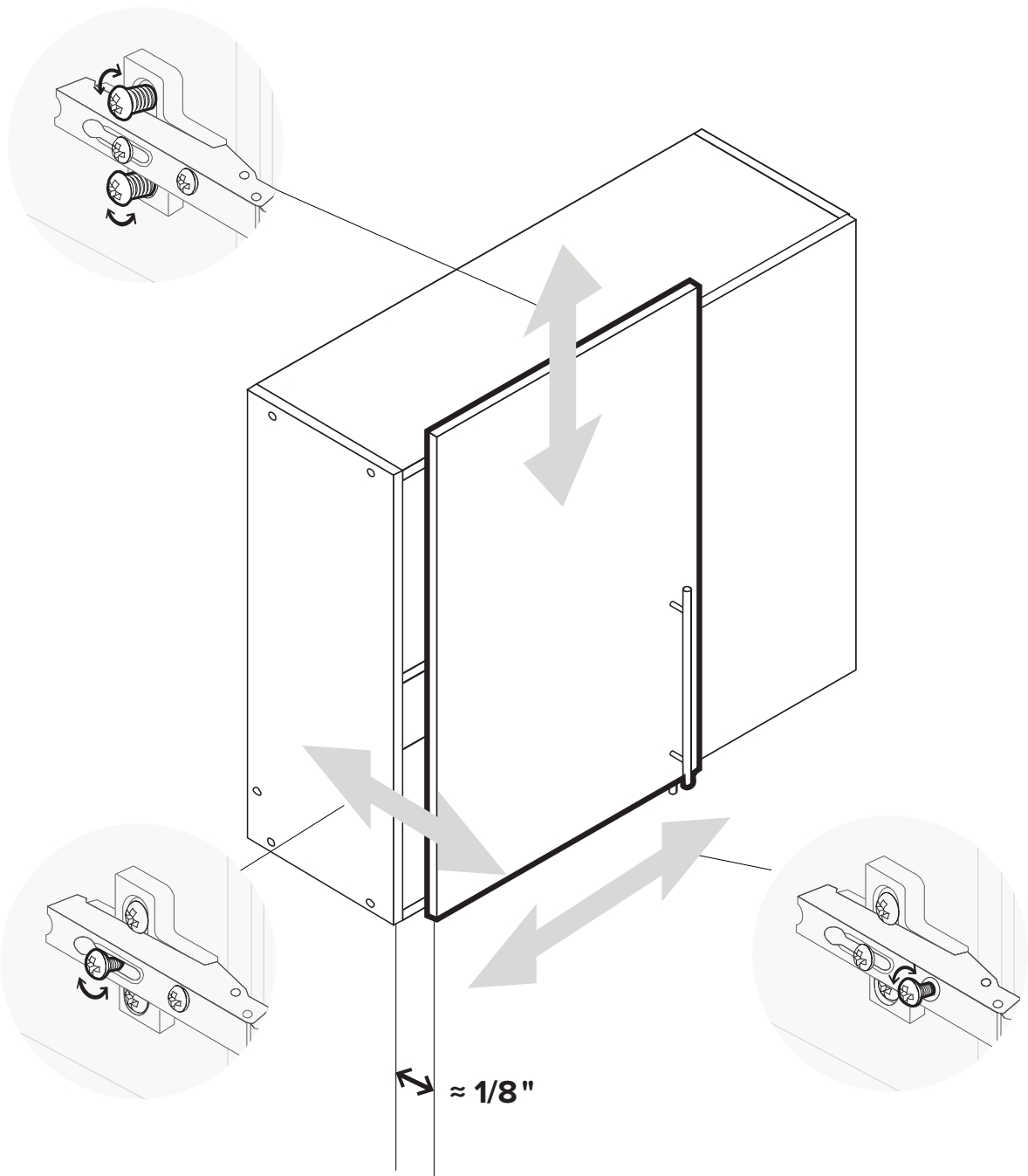

All done!
Good job!

Tout est fait! Bon travail!

¡Todo listo! ¡Buen trabajo!

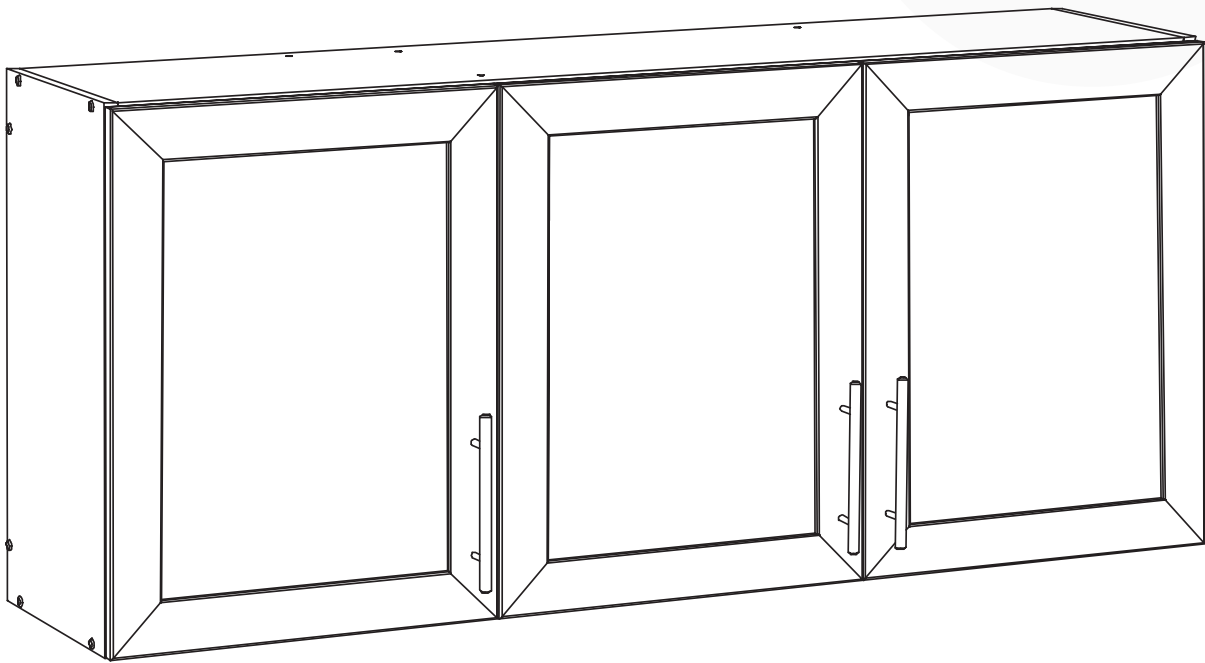

Elite Storage Collection - Planning & Installation Guide

Collection de meubles de rangement Elite - Guide de planification et d'installation
Colección Elite Storage - Guía de planificación e instalación

Before you get started...

Read all installation instructions and assemble all cabinets as shown in the Cabinet Assembly portion of these instructions.

If you are planning a multi-cabinet installation, leveling & pre-planning is an important step for a good quality installation and makes adjustments afterwards only minor. When installing cabinets there can be unusual obstacles to overcome or work-around.

The **recommended** method of installing wall cabinets is to fasten them to wooden wall studs. If you cannot locate wooden wall studs, consult your local hardware store for advice on the best way to securely attach them to your wall.

We will cover the basic principles of installation in this guide; however, you may have to seek advice if you encounter obstacles in your utility, kitchen, laundry, basement, garage or workshop environments.

Helpful Hints

After assembling the cabinets and before installation, **DO NOT** insert the plastic screw cover caps. Wait until the installation is complete. At that time, only a few cover caps will be needed for the exposed cabinet sides.

Wall and Base Cabinets should be mounted to the wall prior to attaching the doors. It is very important to install cabinets level and plumb. Shims may be necessary.

What are shims?

A shim is a thin slip or wedge of metal or wood, etc., for driving into crevices or beneath cabinets to level them.

Avant de débiter...

Lisez toutes les directives d'installation et assemblez toutes les armoires selon la section visée.

Si vous prévoyez installer plusieurs armoires, la mise au niveau et la planification sont conseillées pour garantir une installation de bonne qualité et qui ne nécessite que quelques ajustements mineurs. Des obstacles imprévus peuvent se présenter en cours d'installation.

La méthode **recommandée** d'installation d'armoires murales consiste à les fixer à des montants de cloison en bois. En l'absence de montants, rendez-vous à votre quincaillerie locale pour obtenir un avis sur la meilleure façon de les fixer à votre mur de façon sécuritaire.

Dans ce guide, nous traitons des principes de base d'installation; cependant, si vous rencontrez des obstacles dans votre salle utilitaire, cuisine, salle de lavage, sous-sol ou atelier, vous pourriez avoir besoin d'un coup de main supplémentaire.

Trucs utiles

Après l'assemblage des armoires et avant leur installation, **NE PAS** insérer les cache-vis. Attendre la fin de l'installation, car seules les vis exposées alors auront besoin de cache-vis. Les armoires murales ou sur plancher doivent être fixées au mur avant l'installation des portes. Les armoires doivent absolument être installées d'aplomb et au niveau. L'utilisation de cales pourrait être nécessaire.

En quoi consiste une cale?

Une cale est un morceau ou une pièce mince de bois ou de métal, entre autres, qui sert à combler un espace vide ou à insérer sous une armoire pour la mettre au niveau.

Antes de comenzar...

Lea todas las instrucciones de instalación y ensamble todos los gabinetes como se muestra en la parte de Montaje del gabinete de estas instrucciones.

Si está planeando una instalación de varios gabinetes, la nivelación y la planificación previa son un paso importante para una instalación de buena calidad y los ajustes posteriores son solo menores. Al instalar gabinetes, puede haber obstáculos inusuales que superar o solucionar.

El método **recomendado** para instalar gabinetes de pared es fijarlos a montantes de madera. Si no puede localizar los montantes de madera de la pared, consulte con su ferretería local para obtener asesoramiento sobre la mejor manera de fijarlos de forma segura a la pared.

Cubriremos los principios básicos de instalación en esta guía; sin embargo, es posible que deba buscar asesoramiento si encuentra obstáculos en su entorno de servicios públicos, cocina, lavandería, sótano, garaje o taller.

Consejos útiles

Después de ensamblar los gabinetes y antes de la instalación, **NO** inserte las tapas plásticas de los tornillos. Espere hasta que se complete la instalación. En ese momento, sólo se necesitarán unas pocas tapas para los lados expuestos del gabinete.

Los gabinetes de pared y bajos deben montarse en la pared antes de colocar las puertas. Es muy importante instalar los gabinetes a nivel y a plomo. Es posible que sean necesarias cuñas.

¿Qué son las cuñas?

Una cuña es una cuña delgada de metal o madera, etc., que se introduce en las grietas o debajo de los gabinetes para nivelarlos

Required Tools / Outils requis / Herramientas necesarias

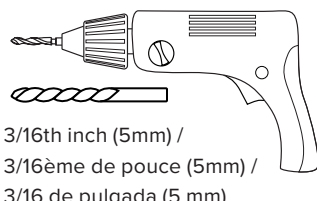
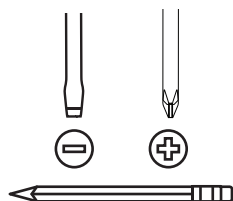

3/16th inch (5mm) /
3/16ème de pouce (5mm) /
3/16 de pulgada (5 mm)

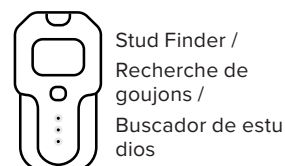
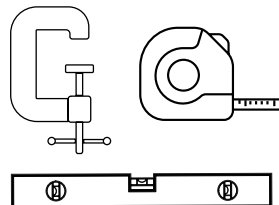

Stud Finder /
Recherche de
goujons /
Buscador de estu
dios

Hardware Required for Installation

Note: we do not include the screw fasteners for installing the wall cabinets to the walls. To hang wall cabinets to a traditional sheetrock and wood stud wall, you will need 3" cabinet installation screws (provided, 3" x #8 Flat Head Wood) and purchase 1" cabinet installation screws if you want to join cabinets side-to-side (1" x #6 Flat Head Wood or similar).

Matériel d'installation requis

Remarque : nous n'incluons pas les vis de fixation pour l'installation des armoires murales aux murs. Pour accrocher des armoires murales à un mur traditionnel en plaques de plâtre et en bois, vous aurez besoin de vis d'installation d'armoire de 3" (fournies, bois à tête plate 3" x #8) et achetez des vis d'installation d'armoire de 1" si vous souhaitez joindre les armoires latéralement. sur le côté (bois à tête plate 1" x #6 ou similaire).

Hardware necesario para la instalación

Nota: no incluimos los tornillos para instalar los gabinetes de pared en las paredes. Para colgar gabinetes de pared en una pared tradicional de yeso y vigas de madera, necesitará tornillos de instalación de gabinetes de 3" (incluidos, madera de cabeza plana n.º 8 de 3") y comprar tornillos de instalación de gabinetes de 1" si desea unir los gabinetes de lado a lado. hacia un lado (madera de cabeza plana n.º 6 de 1" o similar).

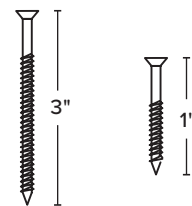

#8 size /
Taille #8 /
#8 tamaño

#6 size /
Taille #6 /
#6 tamaño

Mounting the 3-door Cabinet to the Wall

Montage de l'armoire 3 portes au mur
Montaje del armario 3 puertas en la pared

1. Choose a location where you will be able to mount the cabinet to **4 wooden wall studs**.

Mounting hardware provided is for wood studs only

Choisissez un emplacement où vous pourrez monter l'armoire sur 4 montants en bois
Le matériel de montage fourni est pour les montants en bois uniquement

Elija una ubicación donde pueda montar el gabinete en 4 montantes de pared de madera.
Los accesorios de montaje proporcionados son solo para montantes de madera.

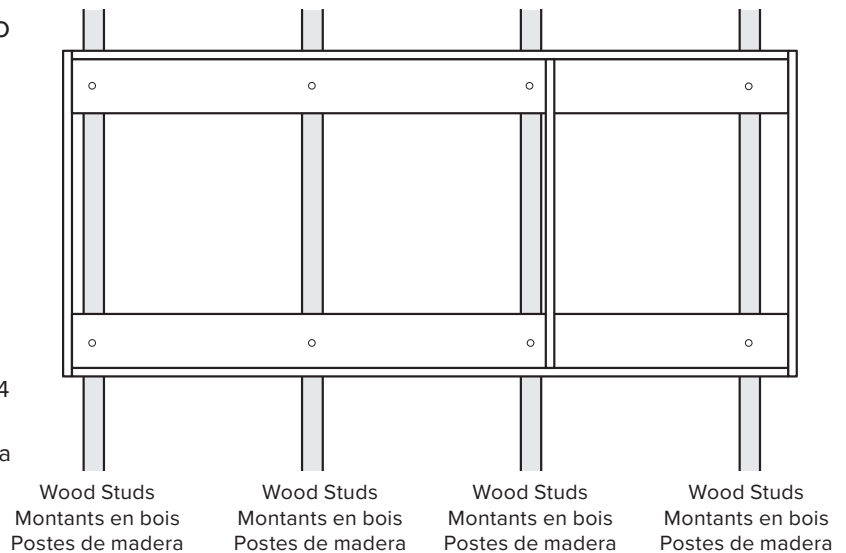

2. If you cannot hit 4 studs, mount to **3 studs** and use wall anchors (not provided) to support the end of the cabinet.

Wall anchors are available at your local hardware store.

Si vous ne pouvez pas frapper 4 montants, montez-les sur 3 montants et utilisez des ancrages muraux (non fournis) pour soutenir l'extrémité de l'armoire. Des ancrages muraux sont disponibles dans votre quincaillerie locale

Si no puede golpear los 4 montantes, móntelo en 3 montantes y use anclajes de pared (no incluidos) para sostener el extremo del gabinete.

Los anclajes de pared están disponibles en su ferretería local.

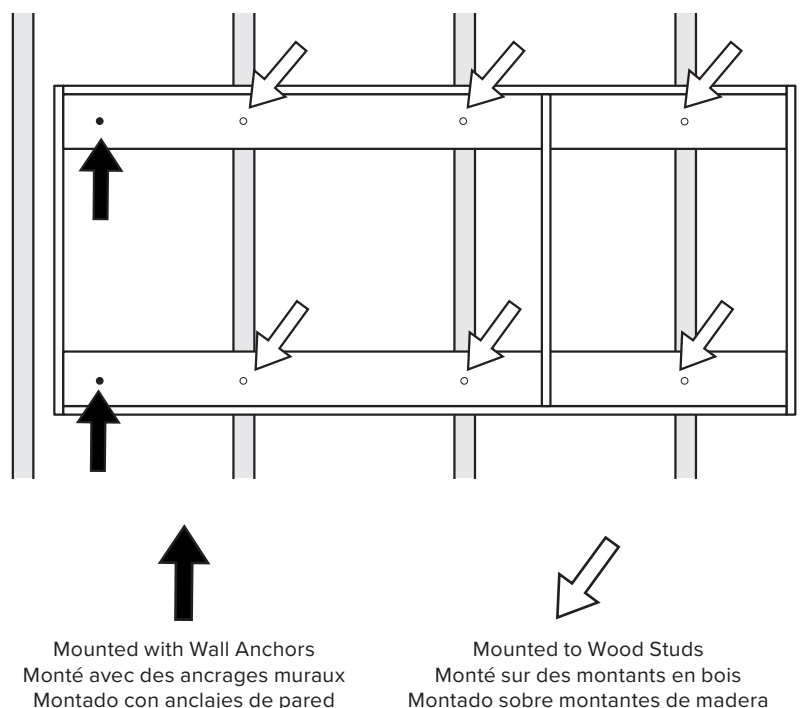

3. Find the center of the wall studs and mark the location of each stud. Studs are typically 16 inches apart center to center.

Trouver le centre du mur et marquer l'emplacement de chaque goujon. Les goujons sont généralement de 16 centimètres l'un de l'autre centre à centre.

Encuentre el centro de los montantes de la pared y marque la ubicación de cada montante. Los montantes suelen estar separados por 16 pulgadas de centro a centro.

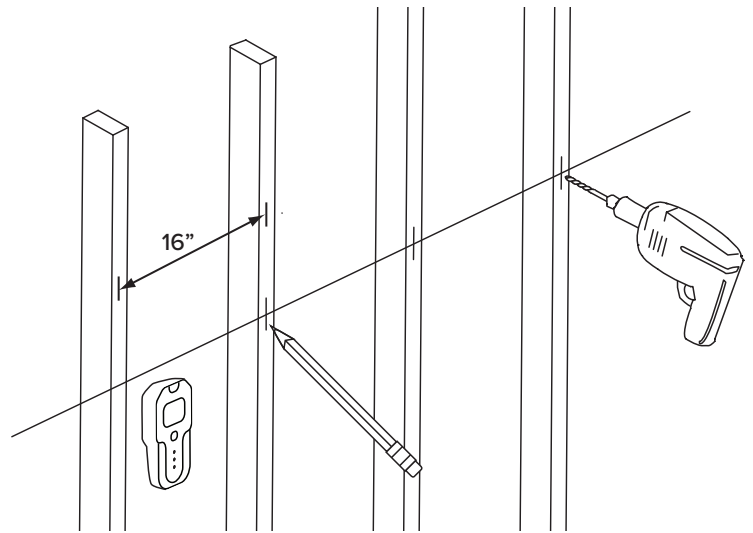

4. Pre-drill holes 3 inches deep at the locations you had marked. Use a 3/16th inch drill bit

Pré-percez des trous de 3 pouces de profondeur aux endroits que vous aviez marqués. Utilisez un foret de 3/16e de pouce

Pretaladre agujeros de 3 pulgadas de profundidad en los lugares que había marcado. Utilice una broca de 3/16 de pulgada

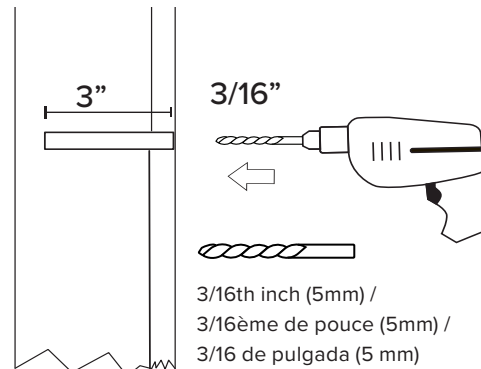

5. **Fasten cabinets to the wall using 3½” wood screws (supplied) through both of the hanging back rails and into studs.**

Fixer les armoires aux montants du mur à l'aide de vis à bois de 3 po (fournies) insérées au travers tous les deux rails d'accrochage arrière.

Fije los gabinetes a la pared usando tornillos para madera de 3½” (incluidos) a través de ambos rieles traseros colgantes y en los montantes.

6. First drill a pilot hole in the cabinet hanging rails in line with the location of the wall studs.

Then, fasten with the supplied 3½” wood screws

En premier lieu, percer des trous de guidage dans le rail d'accrochage, de façon à ce qu'ils correspondent à l'emplacement des montants.

Fixez ensuite avec les vis à bois de 3½ de pouce.

Primero, taladre un orificio guía en los rieles para colgar del gabinete en línea con la ubicación de los montantes de la pared. Luego, fije con los tornillos para madera de 3½” suministrados.

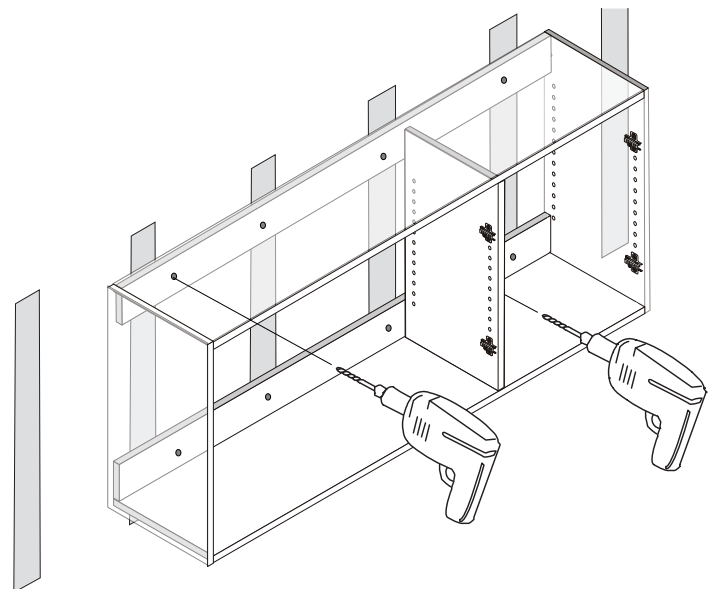

Full Cabinet Installation Requirements

Collection de meubles de rangement Elite - Guide de planification et d'installation
Colección Elite Storage - Guía de planificación e instalación

1. Prepare the Floors | Prepare los pisos | Préparation du plancher

Remove any moldings, baseboards and other obstructions where the Base Cabinets will be installed. Using your level, check for any high points in the floor. If there are any high points use this as your starting point to measure up the wall as described in step 2.

Retire las molduras, zócalos y otras obstrucciones donde se instalarán los gabinetes bajos. Usando su nivel, verifique si hay puntos altos en el piso. Si hay puntos altos, utilícelo como punto de partida para medir la pared como se describe en el paso 2.

Retirer les moulures, les plinthes et tout autre obstacle se trouvant à l'endroit où seront installées les armoires sur plancher. Au moyen d'un niveau, repérer les surélévations du plancher. Si une surélévation est repérée, mesurer la hauteur du plancher à partir de celle-ci, selon les directives à l'étape 2.

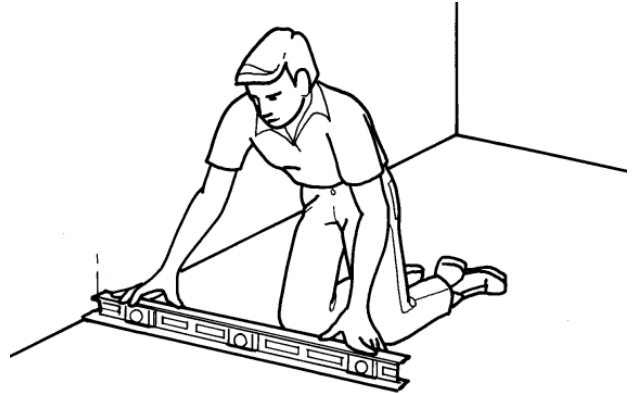

2. Prepare the Walls | Préparation du mur | Preparación de la muerte

a. Wall Cabinets | Armoires murales | Gabinetes de pared
Measure 89" (2,660mm) up the wall from your high starting point for the height to mount your wall cabinets. This marks the top of the Wall Cabinet when stacked on top of the Storage Cabinet and will ensure the tops of your wall cabinets will be aligned when installed.

If you are not using wall cabinets as toppers, they can be hung at any height that suits your needs (ie: 80" over a Washer or Dryer). If you are also installing base cabinets, consider how much space you want between the top of the base cabinets and the bottom of the wall cabinets. Measure from the high point in the floor and draw a level horizontal line

À partir du point le plus élevé du plancher, mesurer 89 po (2 660 mm) à la verticale sur le mur où seront installées les armoires. Cette hauteur correspond à la hauteur de l'armoire murale, une fois qu'elle sera empilée sur l'armoire de rangement et elle permettra de garantir l'alignement des armoires murales une fois installées.

Si vous ne souhaitez pas installer les armoires murales en hauteur, vous pouvez les installer à toute hauteur, selon vos besoins (p. ex. à 80 po au-dessus d'une laveuse ou d'une sècheuse). Si vous installez aussi des armoires sur plancher, évaluez l'espace dont vous aurez besoin entre le sommet de celles-ci et le bas des armoires murales. Mesurer la hauteur à partir du point le plus élevé du plancher et tracer une ligne horizontale au niveau.

Mida 89" (2660 mm) hacia arriba en la pared desde su punto de partida alto para obtener la altura para montar los gabinetes de pared. Esto marca la parte superior del gabinete de pared cuando se apila encima del gabinete de almacenamiento y garantizará que la parte superior de los gabinetes de pared quede alineada cuando se instale.

Si no utiliza gabinetes de pared como adorno, se pueden colgar a cualquier altura que se adapte a sus necesidades (es decir, 80" sobre una lavadora o secadora). Si también está instalando gabinetes bajos, considere cuánto espacio desea entre la parte superior de los gabinetes bajos y la parte inferior de los gabinetes de pared. Mida desde el punto alto del piso y dibuje una línea horizontal nivelada.

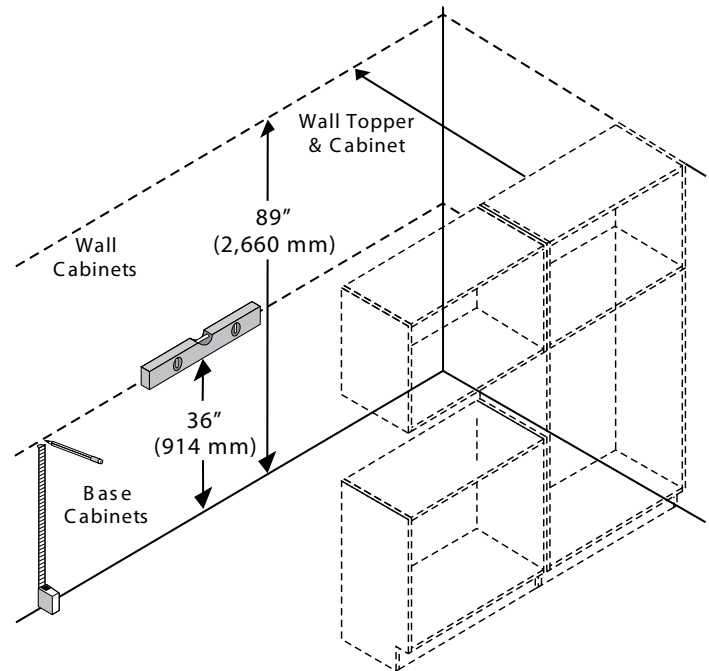

b. Base Cabinets | Armoires sur plancher | Armoires sur plancher

Measure up the wall 36" (914mm) from your high starting point. This is the height of the base cabinets. Draw a level horizontal line along the wall where the top of the base cabinets are going to be installed.

Mesurer une hauteur verticale de 36 po (914 mm) à partir du point le plus élevé. Cette hauteur correspond au sommet des armoires sur plancher. Tracer une ligne horizontale au niveau, le long du mur, pour marquer l'emplacement du sommet des armoires sur plancher à installer.

Mida una altura vertical de 36 po (914 mm) desde el punto más alto. Esta altura corresponde a algunos armarios sobre plancha. Trace una línea horizontal en el nivel, a lo largo de la pared, para marcar la ubicación del armario sobre la plancha del instalador.

3. Wall Mounting Points | Points d'ancrage au mur | Puntos de anclaje en la pared

Wall and Base Cabinets must be solidly attached to your wall. Make sure that you locate the studs behind the wallboard. Mark where the center of each stud is located and make sure you hit the stud with the 3" wood screws as described in steps 4 & 6. Studs are usually 16" (406mm) apart from the center of one to the center of another. Using a Stud Finder is the easiest way to locate studs.

The recommended method of installation is to fasten the cabinets to wooden wall studs.

If you cannot locate wooden wall studs, consult your local hardware store for advice on the best type of wall anchors for your installation.

Les armoires murales et les armoires de base doivent être solidement fixées à votre mur. Assurez-vous de localiser les montants derrière le panneau mural. Marquez l'emplacement du centre de chaque montant et assurez-vous de frapper le montant avec les vis à bois de 3" comme décrit aux étapes 4 et 6. Les montants sont généralement espacés de 16" (406 mm) du centre de l'un au centre de l'autre. L'utilisation d'un détecteur de montants est le moyen le plus simple de localiser les montants.

La méthode d'installation recommandée consiste à fixer les armoires aux montants muraux en bois.

Si vous ne parvenez pas à localiser les montants muraux en bois, consultez votre quincaillerie locale pour obtenir des conseils sur le meilleur type de chevilles murales pour votre installation.

Los gabinetes de pared y bajos deben estar sólidamente sujetos a la pared. Asegúrese de ubicar los montantes detrás del panel de pared. Marque dónde está ubicado el centro de cada montante y asegúrese de golpear el montante con los tornillos para madera de 3" como se describe en los pasos 4 y 6. Los montantes suelen estar a 16" (406 mm) de distancia desde el centro de uno hasta el centro de otro. Usar un buscador de vigas es la forma más fácil de localizar vigas.

El método de instalación recomendado es fijar los gabinetes a montantes de madera en la pared.

Si no puede localizar los montantes de madera de la pared, consulte con su ferretería local para obtener asesoramiento sobre el mejor tipo de anclajes de pared para su instalación.

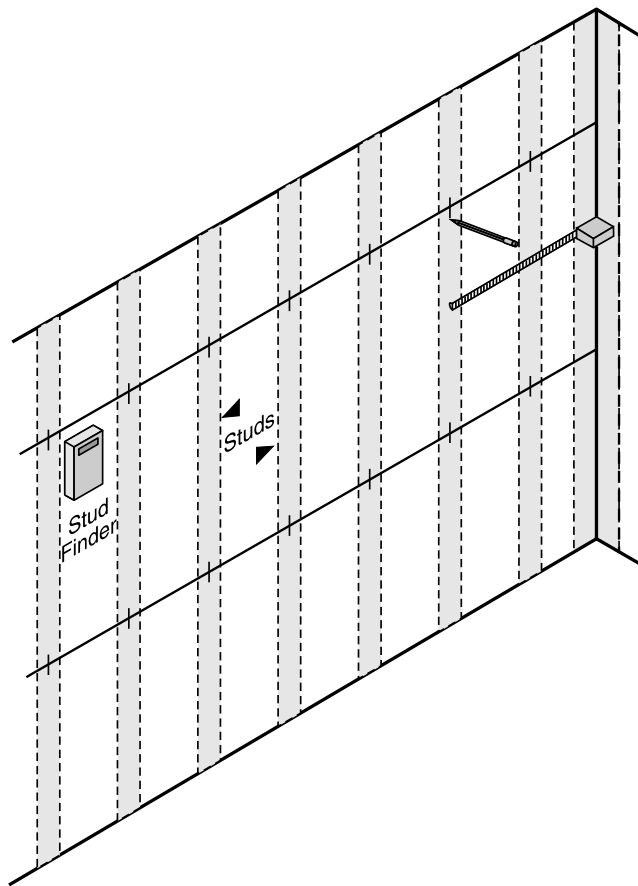

4. Installing Wall Cabinets | Installation d'armoires murales | Instalación de gabinetes de pared

Fasten cabinets to the wall using the appropriate 3" wood screws (supplied) through both of the hanging back rails and into studs. First drill a pilot hole in the cabinet hanging rails in line with the location of the wall studs.

Make sure you are able to attach it to 3 wall studs.

Fixer les armoires aux montants du mur à l'aide de vis à bois de 3 po (fournies) insérées au travers tous les deux rails d'accrochage arrière. En premier lieu, percer des trous de guidage dans le rail d'accrochage, de façon à ce qu'ils correspondent à l'emplacement des montants.

Assurez-vous que vous êtes en mesure de le joindre à 3 poteaux muraux.

Asegure los gabinetes a los montantes de la pared usando tornillos para madera de 3" (incluidos) insertados a través de cada dos rieles para colgar traseros. Primero, taladre agujeros guía en el riel para colgar para que coincidan con la ubicación de los montantes.

Asegúrese de poder fijarlo a 3 montantes de pared.

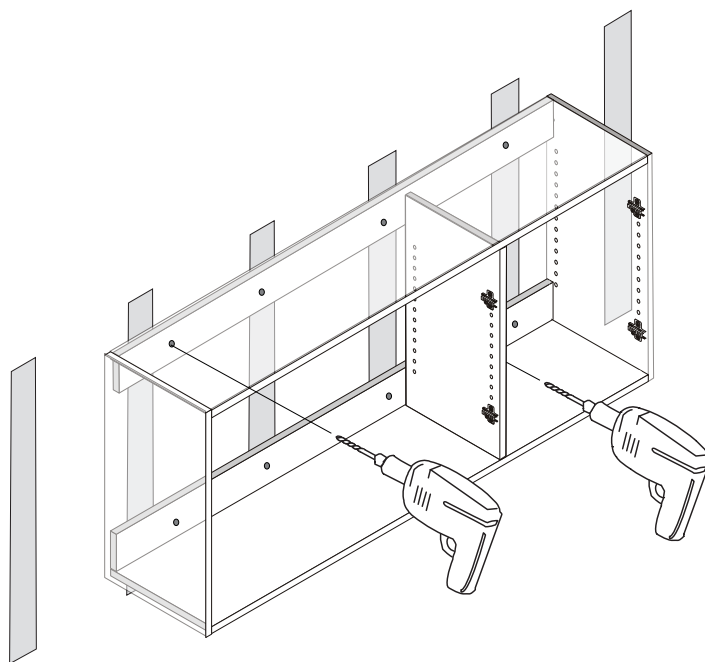

5. Fastening Cabinets Together | Fixer les armoires entre elles | Fijación de gabinetes juntos

Position the adjoining cabinets in place making sure they are flush. Clamp cabinets together using padded “C” clamps. Pre-drill a 1/8” diameter hole through one cabinet so that it just penetrates the adjoining cabinet. Secure the cabinets together with a 1” flat head wood screw (not supplied). It is best to install these screws just above or below each hinge. Cabinets should now be level and plumb. Shim where necessary and attach cabinets to the wall with 3” screws as described in step 4.

Mettre en place les armoires côte à côte, de façon alignée. Attacher les armoires ensemble à l'aide de brides en C à coussinets. Percer un avant-trou d'un diamètre de 1/8 po dans l'une des armoires, de façon à ce qu'il pénètre légèrement dans l'armoire voisine. Fixer les armoires ensemble à l'aide d'une vis à bois à tête plate de 1 po (non fournie). Il est préférable de positionner cette vis juste au-dessus ou en-dessous de chaque charnière. Les armoires peuvent maintenant être mises au niveau et d'aplomb. Mettre des cales si nécessaire et fixer les armoires au mur à l'aide des vis de 3 po décrites à l'étape 4.

Coloque los gabinetes contiguos en su lugar asegurándose de que estén al ras. Sujete los gabinetes entre sí usando abrazaderas acolchadas en forma de “C”. Pretaladre un orificio de 1/8” de diámetro a través de un gabinete para que penetre apenas en el gabinete contiguo. Asegure los gabinetes con un tornillo para madera de cabeza plana de 1” (no incluido). Lo mejor es instalar estos tornillos justo encima o debajo de cada bisagra. Los gabinetes ahora deberían estar nivelados y aplomados. Calce donde sea necesario y fije los gabinetes a la pared con tornillos de 3” como se describe en el paso 4.

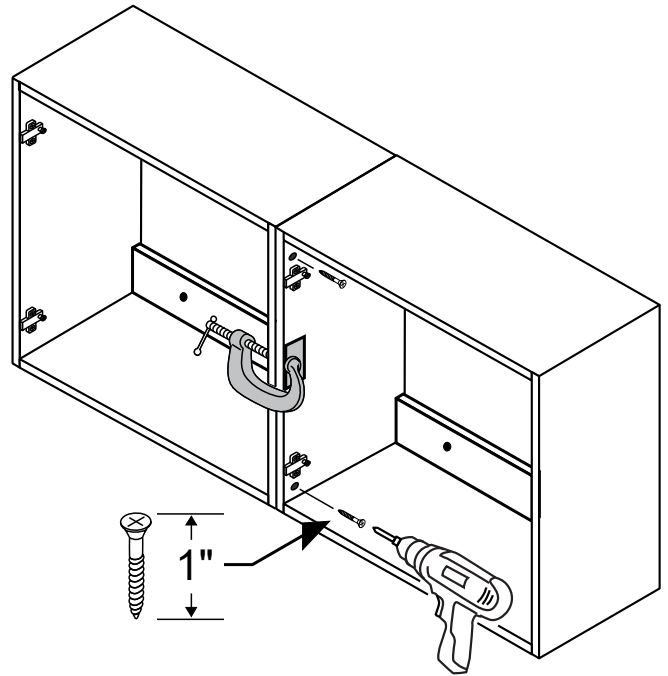

6. Installing Base Cabinets | Installation des armoires sur plancher | Instalación de armarios en el suelo

Start installing base cabinets in the corner. Place the top of the cabinet at the 36” horizontal line you marked on the wall. You may have to shim the cabinet from the floor. Fasten cabinets to the wall using 3” screws (supplied) through the back rail and into studs. First drill a pilot hole in the cabinet rail where the studs are located. Follow the same procedure as in Step 5 for fastening the cabinets together.

Commencer par installer les armoires dans un coin. Positionner le sommet de l'armoire vis-à-vis la ligne horizontale tracée à 36 po du sol. L'utilisation de cales pourrait être nécessaire. Fixer les armoires aux montants du mur à l'aide de vis à bois de 3 po (fournies) insérées au travers des rails arrière. En premier lieu, percer des trous de guidage dans le rail d'accrochage, de façon à ce qu'ils correspondent à l'emplacement des montants. Suivre les directives de l'étape 5 pour fixer les armoires entre elles.

Comience a instalar gabinetes bajos en la esquina. Coloque la parte superior del gabinete en la línea horizontal de 36” que marcó en la pared. Es posible que tengas que calzar el gabinete desde el piso. Fije los gabinetes a la pared usando tornillos de 3” (incluidos) a través del riel posterior y dentro de los montantes. Primero, taladre un orificio piloto en el riel del gabinete donde se encuentran los montantes. Siga el mismo procedimiento que en el Paso 5 para unir los gabinetes.

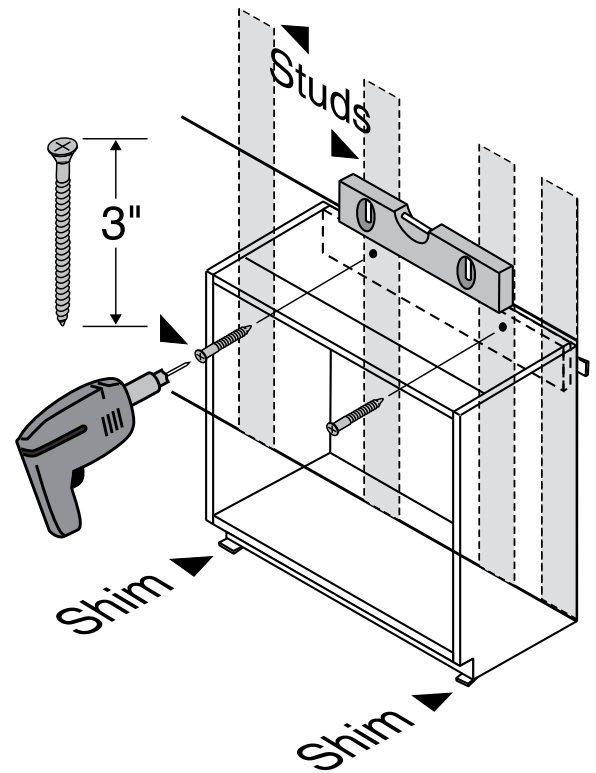

PREPAC is a designer and furniture manufacturer based in Canada and the United States. We bring simplicity, style, and function into your home.

ELITE PLUS

54" Storage Cabinet

Armoire de rangement 54 po

Gabinete de almacenamiento de 54"

