

**WOOD OVAL DRUM
COFFEE TABLE**

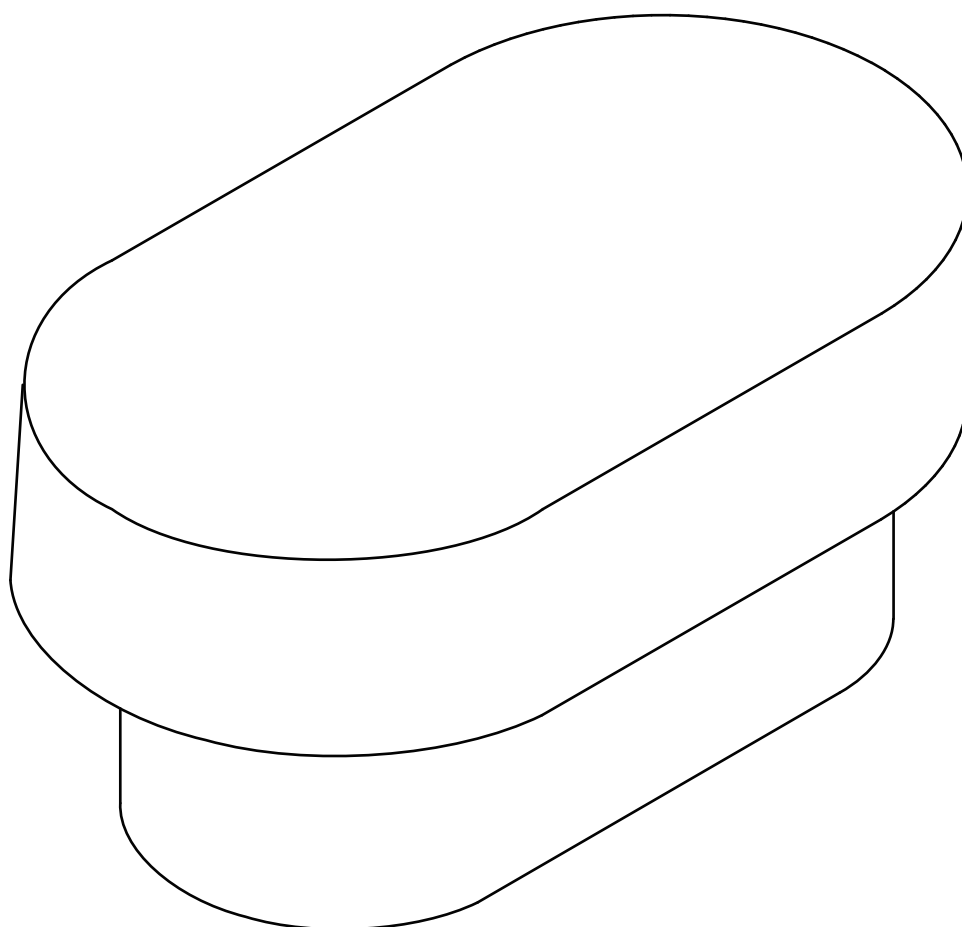

NOTICE

EN

Please keep these instructions for future reference.

Dear Customer

● Thank you for your purchase. When you receive the product, please make sure that all the parts are intact. If any parts are missing, please contact us promptly to request replacement parts.

● Then follow the entire installation instructions to install.

● Each part is crucial, so please be careful not to lose any. It is recommended to store parts with different lettered identifiers in separate boxes or bags to avoid confusion during installation.

A . The outer box is damaged

B . The product is damaged / bent / cracked while you open the box

C . The parts / accessories / assembly tools are missing

D . The instructions are not clear and can not be referred

E . The product has functional problems

F . Other aspects that you are not satisfied with

Veillez conserver ces instructions pour consultation ultérieure.

Cher client

● Merci pour votre achat. Lorsque vous recevez le produit, veuillez vérifier que toutes les pièces sont présentes et en bon état. En cas de pièces manquantes, veuillez nous contacter sans tarder afin d'obtenir les pièces de remplacement.

● Ensuite, suivez attentivement toutes les instructions d'installation pour procéder au montage.

● Chaque pièce est essentielle ; veuillez donc faire attention à ne pas en perdre aucune. Nous vous recommandons de ranger les pièces portant des identifiants alphabétiques différents dans des boîtes ou sacs séparés afin d'éviter toute confusion lors de l'installation.

A . L'emballage extérieur est endommagé.

B . Le produit est endommagé, tordu ou fissuré au moment de l'ouverture de l'emballage.

C . Des pièces, accessoires ou outils de montage sont manquants.

D . Les instructions ne sont pas claires et ne peuvent être utilisées comme référence.

E . Le produit présente des problèmes de fonctionnement.

F . D'autres aspects du produit ou du service peuvent vous insatisfaire.

PART LIST

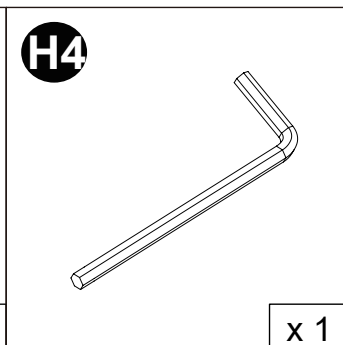
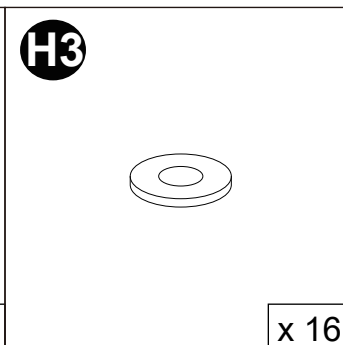
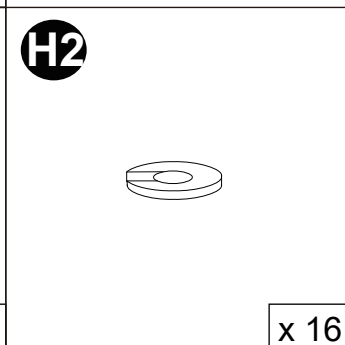
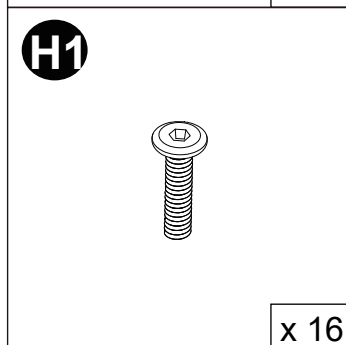
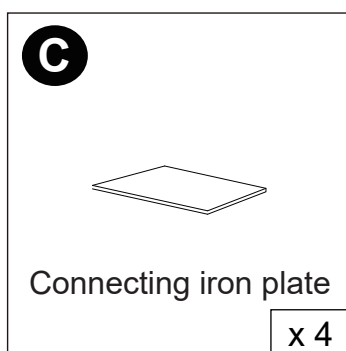
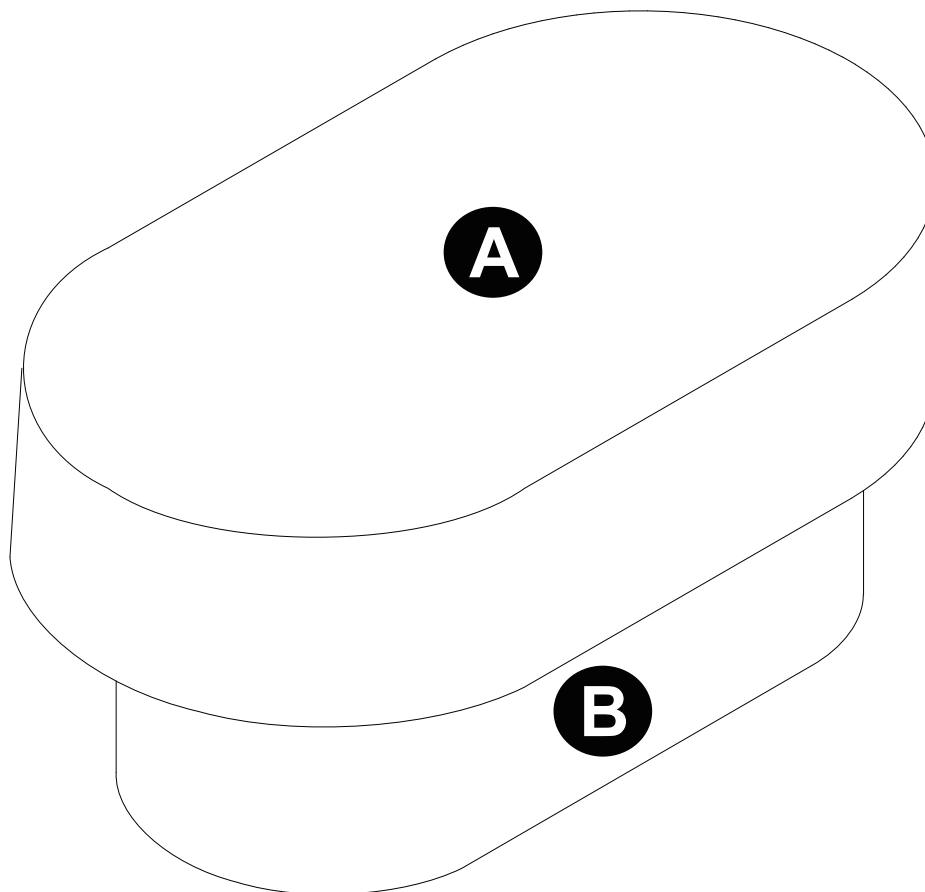

01

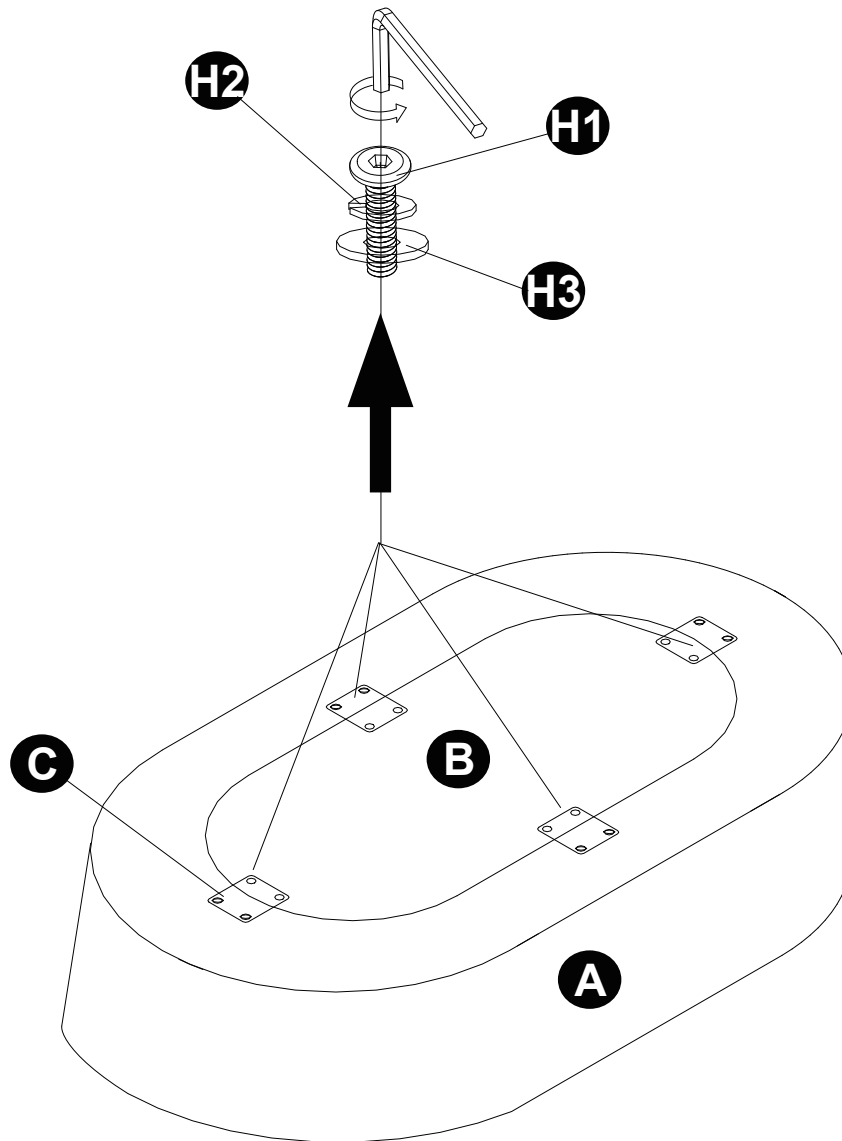

EN_ Unpack the product and loosen the outer screw assembly on part C.

NOTE

FR_ Déballez l'emballage et desserrez l'ensemble de vis situé à l'extérieur de la pièce C.

ES_ Desembale el producto y afloje el conjunto de tornillos exteriores del componente C.

DE_ Entfernen Sie die Verpackung und lösen Sie die äußere Schraubenanordnung an Bauteil C.

IT_ Rimuovere l'imballo e allentare il gruppo di viti esterne del componente C.

02

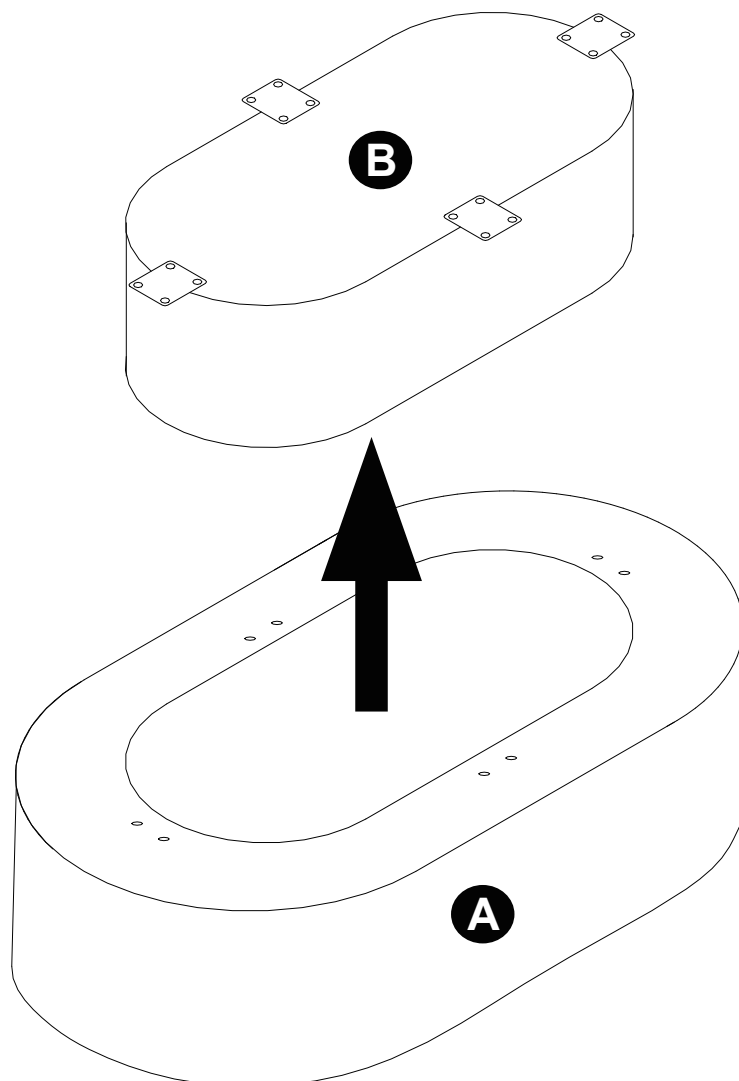

EN_ Remove part B from part A.

FR_ Retirez la pièce B de la pièce A.

ES_ Extraiga la pieza B de la pieza A.

DE_ Entnehmen Sie Bauteil B aus Bauteil A.

IT_ Estrarre il componente B dal componente A.

NOTE

03

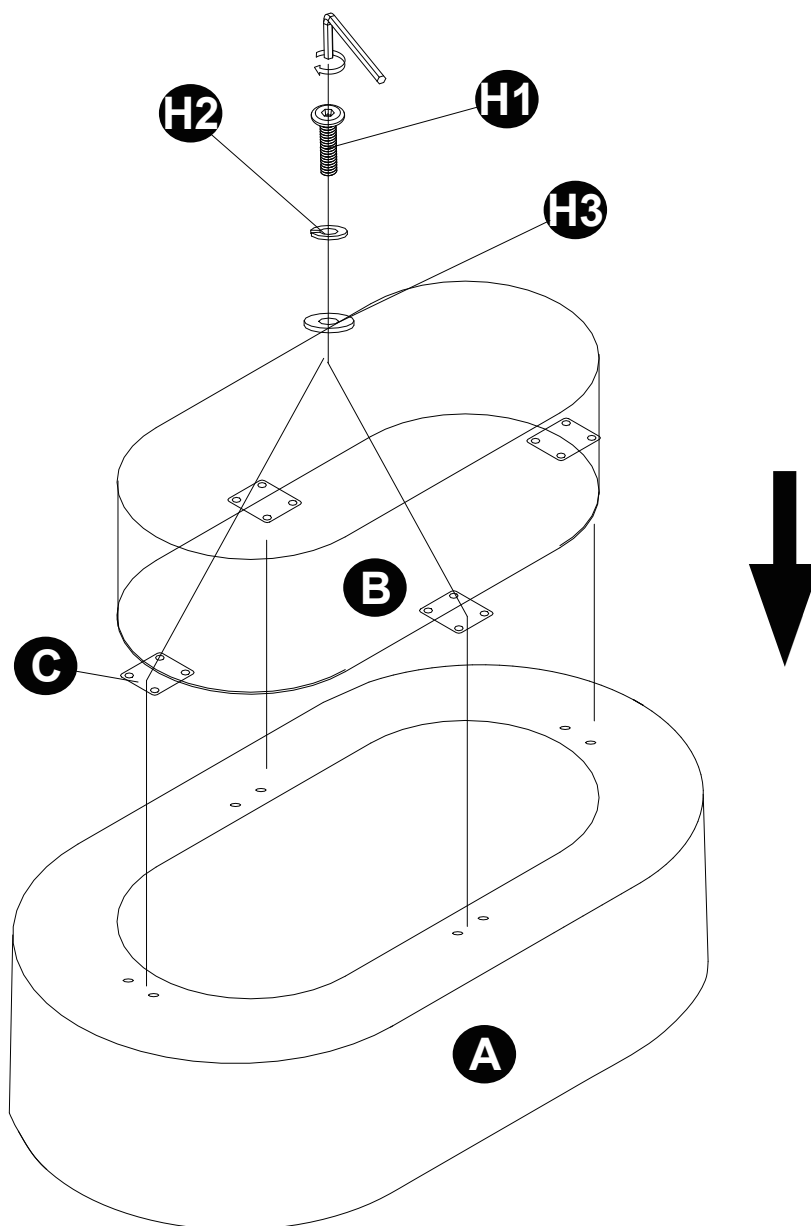

EN_ Flip part B to align its holes with those of part A, then tighten as shown in the illustration.

NOTE

FR_ Retournez la pièce B pour aligner ses trous avec ceux de la pièce A, puis serrez comme indiqué sur l'illustration.

ES_ Gire la pieza B para alinear sus orificios con los de la pieza A y, a continuación, apriétela según se muestra en la ilustración.

DE_ Drehen Sie Bauteil B so, dass seine Bohrungen mit denen von Bauteil A übereinstimmen, und ziehen Sie es anschließend gemäß der Abbildung fest.

IT_ Capovolga (o ruoti) il componente B in modo da allineare i suoi fori con quelli del componente A, quindi serrarlo come mostrato nell'illustrazione.