

Mesh Office Chair
Bürostuhl
Chaise de Bureau
Silla de Oficina
Sedia da Ufficio
Krzeseło biurowe

EN



Before You Start

- ⚠ Please read all instructions carefully.
- ⚠ Retain instructions for future reference.
- ⚠ Separate and count all parts and hardware.
- ⚠ Read through each step carefully and follow the proper order.
- ⚠ We recommend that, where possible, all items are assembled near to the area in which they will be placed in use, to avoid moving the product unnecessarily once assembled.
- ⚠ Always place the product on a flat, steady and stable surface.
- ⚠ Keep all small parts and packaging materials for this product away from babies and children as they potentially pose a serious choking hazard.

DE



Vor dem Beginnen

- ⚠ Bitte lesen Sie alle Anweisungen sorgfältig durch.
- ⚠ Bewahren Sie die Anweisungen zum zukünftigen Verwendung auf.
- ⚠ Überprüfen Sie, ob alle Teile und Zubehörteile vorhanden sind.
- ⚠ Lesen Sie jeden Schritt sorgfältig durch und befolgen Sie die richtige Reihenfolge.
- ⚠ Wir empfehlen, alle Teile möglichst in der Nähe des Aufstellungsortes zu montieren, um unnötige Bewegungen nach der Montage zu vermeiden.
- ⚠ Stellen Sie den Artikel immer auf eine ebene, feste und stabile Fläche.
- ⚠ Halten Sie alle kleinen Teile und Verpackungsmaterialien fern von Babys und Kindern, ansonsten besteht Erstickungsgefahr.

FR



Avant de Commencer

- ⚠ Veuillez lire attentivement toutes les instructions.
- ⚠ Conservez les instructions pour vous y référer ultérieurement.
- ⚠ Vérifiez toutes les pièces et les accessoires.
- ⚠ Lisez attentivement chaque étape et suivez l'ordre correct.
- ⚠ Nous recommandons que, dans la mesure du possible, tous les produits soient assemblés à proximité de la zone où ils seront utilisés, afin d'éviter tout déplacement inutile du produit une fois assemblé.
- ⚠ Placez toujours le produit sur une surface plane et stable.
- ⚠ Conservez toutes les petites pièces de ce produit et les matériaux d'emballage hors de portée des bébés et des enfants, car ils pourraient présenter un risque d'étouffement.

ES



Antes de Empezar

- ⚠ Lea atentamente todas las instrucciones.
- ⚠ Conserve las instrucciones para futuras consultas.
- ⚠ Separe y cuente todas las piezas y los accesorios.
- ⚠ Lea detenidamente cada paso y siga el orden correcto.
- ⚠ Recomendamos que, siempre que sea posible, todos los elementos se monten cerca de la zona en la que se van a utilizar, para evitar mover el producto innecesariamente una vez montado.
- ⚠ Coloque siempre el producto sobre una superficie plana, estable y firme.
- ⚠ Mantenga todas las piezas pequeñas y los materiales de embalaje de este producto lejos de los bebés y los niños, ya que pueden representar un grave riesgo de asfixia.

IT



Prima di Iniziare

- ⚠ Si prega di leggere attentamente tutte le istruzioni.
- ⚠ Conservare le istruzioni per riferimento futuro.
- ⚠ Separare e contare tutte le parti e gli accessori.
- ⚠ Leggere attentamente ogni passo e seguire l'ordine corretto.
- ⚠ Si consiglia, ove possibile, di assemblare tutti gli articoli vicino alla zona in cui verranno posti in uso, per evitare di spostare inutilmente il prodotto una volta assemblato.
- ⚠ Posizionare sempre il prodotto su una superficie piana, stabile.
- ⚠ Tenere tutte le piccole parti e i materiali di imballaggio di questo prodotto lontano dalla portata di neonati e bambini, in quanto possono costituire un serio pericolo di soffocamento.

PL



Zanim Zaczniez

- ⚠ Zapoznaj się z instrukcją.
- ⚠ Zachowaj instrukcję do wglądu.
- ⚠ Posortuj części i upewnij się, że zestaw jest kompletny.
- ⚠ Zapoznaj się ze sposobem montażu i postępuj zgodnie z instrukcją.
- ⚠ Zalecamy, aby montaż odbywał się możliwie najbliżej miejsca docelowego położenia produktu, aby uniknąć niepotrzebnego przesuwania.
- ⚠ Upewnij się, że produkt znajdzie się na płaskiej i stabilnej powierzchni.
- ⚠ Upewnij się, że materiały wykorzystane podczas pakowania produktu, oraz jego elementy znajdują się poza zasięgiem dzieci.

WARNING

- Do not stand on this chair or use the chair as a step ladder. Use it as chair only.
- This chair has great dynamic weight capacity up to 113 kg (249 lbs) and static weight capacity up to 150 kg (330 lbs).
- This chair is designed for one person to use at a time.
- Do not use this chair unless all bolts, screws and knobs are firmly secured.
- Check all bolts, screws and knobs every 90 days. Tighten if any are loose.
- Failure to follow these instructions may result in serious injury or death of yourself and people around you.
- Some of the parts are heavy and/or have sharp edges, please install it carefully to avoid hurting yourself and people around you.

WARNUNG

- Stellen Sie sich nicht auf diesen Stuhl und benutzen Sie den Stuhl nicht als Trittleiter. Verwenden Sie es nur als Stuhl.
- Dieser Stuhl hat eine große dynamische Tragfähigkeit von bis zu 113 kg und eine statische Tragfähigkeit von bis zu 150 kg.
- Dieser Stuhl kann von jeweils einer Person benutzt werden.
- Verwenden Sie diesen Stuhl nur, wenn alle Bolzen, Schrauben und Knöpfe fest sitzen.
- Überprüfen Sie alle 90 Tage alle Bolzen, Schrauben und Knöpfe. Bei lockerem Anziehen festziehen.
- Die Nichtbeachtung dieser Anweisungen kann zu schweren Verletzungen oder zum Tod von Ihnen und Ihren Mitmenschen führen.
- Einige der Teile sind schwer und / oder haben scharfe Kanten. Bitte installieren Sie sie sorgfältig, um sich und Ihre Umgebung nicht zu verletzen.

AVERTISSEMENT

- Ne vous mettez pas debout sur cette chaise et ne l'utilisez pas comme escabeau. Ne l'utilisez que comme chaise.
- Cette chaise a une grande capacité de poids dynamique jusqu'à 113 kg et une capacité de poids statique jusqu'à 150 kg.
- Cette chaise est conçue pour être utilisée par une seule personne à la fois.
- N'utilisez pas cette chaise si tous les boulons, vis et boutons ne sont pas fermement fixés.
- Vérifiez tous les boulons, vis et boutons tous les 90 jours. Serrez-les s'ils sont desserrés.
- Le non-respect de ces instructions peut entraîner des blessures graves ou la mort de vous-même et des personnes de votre entourage.
- Certaines pièces sont lourdes et/ou présentent des bords tranchants, veuillez les installer avec précaution pour éviter de vous blesser et de blesser les personnes qui vous entourent.

ADVERTENCIA











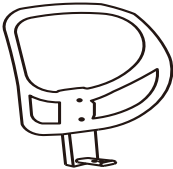

- No se pare en esta silla ni utilice la silla como escalera. Usela solo como una silla.
- Esta silla tiene una gran capacidad de peso dinámico de hasta 113 kg y una capacidad de peso estático de hasta 150 kg.
- Esta silla está diseñada para que la use una persona a la vez.
- No utilice esta silla a menos que todos los pernos, tornillos y perillas estén firmemente sujetos.
- Revise todos los pernos, tornillos y perillas cada 90 días. Apriételos si están sueltos.
- El incumplimiento de estas instrucciones puede causar lesiones graves o la muerte a usted mismo y a otras personas a su alrededor.
- Algunas piezas son pesadas y / o tienen bordes afilados, instálelas con cuidado para evitar dañar a usted mismo y a otras personas a su alrededor.

AVVERTENZA

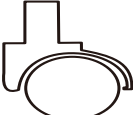
- Non salire su questa sedia o usare la sedia come scala a pioli. Usarla solo come la sedia.
- Questa sedia ha una grande capacità di peso dinamico fino a 113 kg e una capacità di peso statico fino a 150 kg.
- Questa sedia è progettata per essere utilizzata da una persona alla volta.
- Non utilizzare questa sedia a meno che tutti i bulloni, le viti e le manopole non siano saldamente fissati.
- Controllare tutti i bulloni, viti e manopole ogni 90 giorni. Stringere se sono allentati.
- La mancata osservanza di queste istruzioni può provocare gravi lesioni.
- Alcune parti sono pesanti e / o hanno bordi taglienti, installarlo con cura per evitare di ferirti e le persone intorno a te.

OSTRZEŻENIE

- Nie stawaj na krześle ani nie używaj go jako drabiny. Używaj go tylko do celów przeznaczonych.
- Nośność dynamiczna: do 113 kg ; nośność statyczna: do 150 kg.
- Z krzesła może korzystać 1 osoba jednocześnie
- Używaj tego krzesła tylko wtedy, gdy wszystkie śruby, wkręty i pokręta są dobrze zamocowane.
- Sprawdzaj wszystkie śruby, wkręty i pokręta co 90 dni. Dokręć je, w razie poluzowania.
- Niezastosowanie się do tych instrukcji może spowodować poważne obrażenia ciała lub śmierć.
- Niektóre części są ciężkie i / lub mają ostre krawędzie. Zainstaluj je ostrożnie, aby uniknąć zranienia siebie i osób trzecich.

(1) X 1 	(2) X 1 
(3) X 1 	(4) X 1 
(5) X 1 	(6) X 1 
(7) X 5 	
A X 4  M6 X 18 MM	B X 2  M10 x 25 MM
C X 2 	D X 1  M6
E X 1  M10	

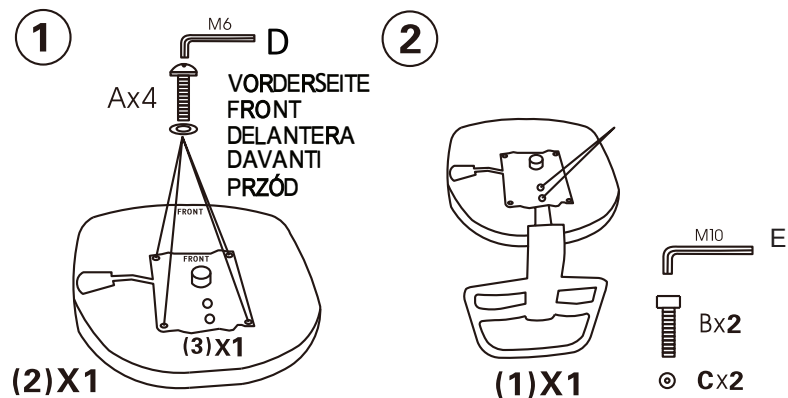

Please do not tighten the screws until all the screws are aligned with holes. Try to tighten all the screws loosely initially and then tightly a little bit more. Do not over tighten a single screw as it will cause other screws hardly to be tightened. Tighten all the screws firmly in the end.

/Bitte ziehen Sie die Schrauben erst an, wenn alle Schrauben mit den Löchern ausgerichtet sind. Versuchen Sie, alle Schrauben zunächst locker und dann etwas fester anzuziehen. Ziehen Sie eine einzelne Schraube nicht zu fest an, da andere Schrauben sonst kaum angezogen werden. Ziehen Sie alle Schrauben am Ende fest an.

/Veuillez ne pas serrer les vis tant que toutes les vis ne sont pas alignées avec les trous. Essayez de serrer toutes les vis sans les serrer au début, puis de les resserrer un peu plus. Ne serrez pas trop une seule vis, car cela empêcherait de serrer les autres vis. Serrez toutes les vis fermement à la fin.

/No apriete los tornillos hasta que todos los tornillos estén alineados con los orificios. Intente apretar todos los tornillos sin apretarlos al principio, y luego apriételes un poco más. No apriete demasiado un solo tornillo, ya que esto provocará que otros tornillos se aprieten con dificultad. Apriete todos los tornillos firmemente al final.

/Si prega di non stringere le viti finché tutte le viti non sono allineate con i fori. Provare a stringere tutte le viti inizialmente senza stringere e poi saldamente un po' di più. Non serrare eccessivamente una singola vite poiché difficilmente le altre viti verranno serrate. Stringere saldamente tutte le viti alla fine.

/Nie dokręcaj śruby, dopóki nie będą one ustawione w jednej linii z otworami. Spróbuj najpierw lekko dokręcić wszystkie śruby; później dokręć mocniej. Nie dokręcaj zbyt mocno jednej śruby, ponieważ uniemożliwi to dokręcenie pozostałych śrub. Na końcu mocno dokręć wszystkie śruby.

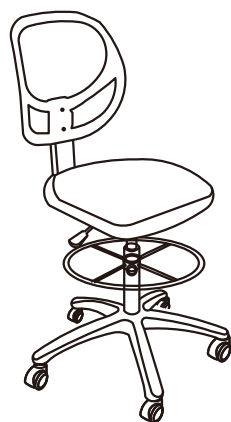
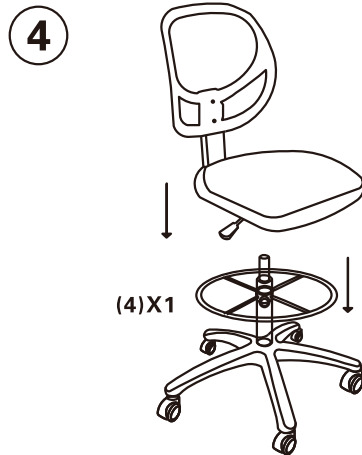
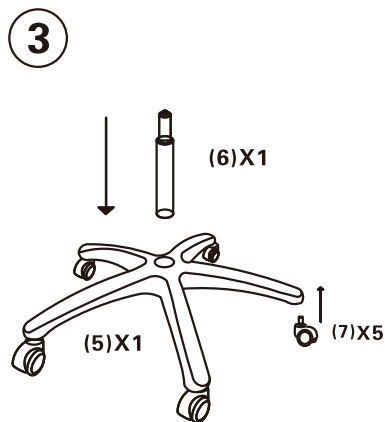

EN



Return / Damage Claim Instructions

- ⚠ **DO NOT discard the box / original packaging.**
In case a return is required, the item must be returned in original box. Without this your return will not be accepted.
- ⚠ **Take a photo of the box markings.**
A photo of the markings (text) on the side of the box is required in case a part is needed for replacement. This helps our staff identify your product number to ensure you receive the correct parts.
- ⚠ **Take a photo of the damaged part (if applicable).**
A photo of the damage is always required to file a claim and get your replacement or refund processed quickly. Please make sure you have the box even if it is damaged.
- ⚠ **Send us an email with the images requested.**
Email us directly from marketplace where your item was purchased with the attached images and a description of your claim.

DE



Rücksendung/Beschädigung Anweisungen

- ⚠ **Werfen Sie den Karton / die Originalverpackung NICHT weg.**
Falls eine Rücksendung erforderlich ist, muss der Artikel in der Originalverpackung zurückgeschickt werden. Andernfalls wird Ihre Rücksendung nicht angenommen.
- ⚠ **Machen Sie ein Foto von der Beschriftung des Kartons.**
Für den Fall, dass ein Ersatzteil benötigt wird, benötigen wir ein Foto der Beschriftung (Text) auf der Seite des Kartons. So können unsere Mitarbeiter Ihre Artikelnummer identifizieren und sicherstellen, dass Sie die richtigen Teile erhalten.
- ⚠ **Machen Sie ein Foto des beschädigten Teils (falls zutreffend).**
Ein Foto des beschädigten Teils ist immer erforderlich, um eine Reklamation einzureichen und eine schnelle Bearbeitung Ihres Ersatzteils oder Ihrer Rückerstattung zu gewährleisten. Bitte stellen Sie sicher, dass Sie den Karton haben, auch wenn er beschädigt ist.
- ⚠ **Schicken Sie uns eine E-Mail mit dem gewünschten Foto.**
Schicken Sie uns eine E-Mail direkt vom Marktplatz, auf dem Sie den Artikel gekauft haben, mit den angehängten Fotos und einer Beschreibung Ihrer Reklamation.

FR



Instructions De Retour / Réclamation De Dommages

- ⚠ **NE PAS jeter la boîte/l'emballage d'origine.**
Dans le cas où un retour est requis, l'article doit être retourné dans sa boîte d'origine. Sans cela, votre retour ne sera pas accepté.
- ⚠ **Prenez une photo des marquages de la boîte.**
Une photo des marquages (texte) sur le côté de la boîte est requise au cas où une pièce serait nécessaire pour le remplacement. Cela aide notre personnel à identifier votre numéro de produit pour s'assurer que vous recevez les bonnes pièces.
- ⚠ **Prenez une photo des dommages (le cas échéant).**
Une photo des dommages est toujours requise pour déposer une réclamation et obtenir rapidement votre remplacement ou votre remboursement. Assurez-vous d'avoir la boîte même si elle est endommagée.
- ⚠ **Envoyez-nous un e-mail avec les images demandées.**
Envoyez-nous un e-mail directement depuis le marché où votre article a été acheté avec les images ci-jointes et une description de votre réclamation.

ES



Instrucciones de Devolución/Reclamación de Daños

- ⚠ **NO deseche la caja/embalaje original.**
En caso de que se requiera una devolución, el artículo debe ser devuelto en la caja original. Sin esto su devolución no será aceptada.
- ⚠ **Tome una foto de las marcas de la caja.**
Se requiere una foto de las marcas (texto) en el lado de la caja en caso de que se necesite una pieza para reemplazarla. Esto ayuda a nuestro personal a identificar su número de producto para asegurarse de que recibe las piezas correctas.
- ⚠ **Tome una foto de los daños (si procede).**
Una foto de los daños es siempre necesaria para presentar una reclamación y conseguir que su reemplazo o reembolso sea procesado rápidamente. Por favor, asegúrese de tener la caja aunque esté dañada.
- ⚠ **Envíenos un correo electrónico con las imágenes solicitadas.**
Envíenos un correo electrónico directamente desde el mercado donde se compró su artículo con las imágenes adjuntas y una descripción de su reclamación.

IT



Istruzioni Per La Restituzione / Reclamo Per Danni

- ⚠ **NON scartare la scatola / confezione originale.**
Nel caso in cui sia richiesto un reso, l'articolo deve essere restituito nella scatola originale. Senza la scatola originale il tuo reso non sarà accettato.
- ⚠ **Fare una foto dei contrassegni sulla scatola.**
È necessaria una foto dei contrassegni (testo) sul lato della scatola nel caso in cui la parte debba essere sostituita. Questo aiuta il nostro staff a identificare il numero del tuo prodotto per assicurarti di ricevere le parti corrette.
- ⚠ **Fare una foto di Danno (se è applicabile).**
Una foto del danno è sempre necessaria per presentare un reclamo e ottenere rapidamente la sostituzione o il rimborso. Assicurati di avere la scatola anche se è danneggiata.
- ⚠ **Inviarci una mail con le immagini richieste.**
Inviarci un'e-mail direttamente dal mercato in cui è stato acquistato il tuo articolo con le immagini allegate e una descrizione del tuo reclamo.

PL



Zwroty i reklamacje

- ⚠ **Nie wyrzucaj oryginalnego opakowania.**
Jeśli chcesz zwrócić produkt, musi znajdować się on w oryginalnym opakowaniu. Towar zwrócony w nieoryginalnym opakowaniu nie zostanie przyjęty.
- ⚠ **Zrób zdjęcie oznaczeń na opakowaniu.**
Jeśli jakkolwiek część wymaga wymiany, zrób zdjęcie oznaczeń kodu produktu, który znajduje się na opakowaniu. Pozwoli nam to zidentyfikować produkt i dostarczyć ci właściwą część.
- ⚠ **Zrób zdjęcie uszkodzonej części (jeśli dotyczy).**
Jeśli chcesz złożyć reklamację, zrób zdjęcie uszkodzonej części. Pozwoli nam to zatwierdzić reklamację i zlecić zwrot środków na twoje konto. Do złożenia reklamacji potrzebne będzie oryginalne opakowanie.
- ⚠ **Skontaktuj się z nami.**
Skontaktuj się z nami telefonicznie, mailowo lub poprzez formularz kontaktowy. Załącz zdjęcia produktu i opis roszczenia.