

Owner's Operation And Installation Manual

MODEL: GW1949

Please read this entire manual before installation and use of this pellet fuel-burning room heater. Failure to follow these instructions could result in property damage, bodily injury, or even death. Contact your local building or fire officials about restrictions and installation inspection requirements in your area.

Save these instructions.

This manual will help you to obtain efficient, dependable service from the heater, and enable you to order repair parts correctly. Keep in a safe place for future reference.

DO NOT INSTALL IN A SLEEPING ROOM



SAFETY AND EPA COMPLIANCE

Your pellet stove has been approved for installation in the USA and Canada. It may also be installed in a manufactured or mobile home (for USA only) . Your stove conforms to UL 1482-11 (R2015), 2010, and Certified to ULC S627-00, and(UM) 84-HUD

French version is available for download from the U.S. Stove website: <http://www.usstove.com>

La version française est disponible pour téléchargement à partir du site

U.S. Stove website: <http://www.usstove.com>

This unit is not intended to be used as a primary source of heat.

U.S. Environmental Protection Agency

Certified to comply with 2015 particulate emissions standards.

United States Stove Company

227 Industrial Park Rd. P.O. Box 151
South Pittsburg, TN 37380
Phone (800) 750-2723 www.usstove.com

Tested &
Listed By



Portland
Oregon USA

Report #: 0215PS047S

852489C-3401G

Specifications

CONGRATULATIONS!

You've purchased a heater from North America's oldest manufacturer of wood burning products.

By heating with wood you're helping to CONSERVE ENERGY!

Wood is our only Renewable Energy Resource. Please do your part to preserve our wood supply. Plant at least one tree each year. Future generations will thank you.

This manual describes the installation and operation of the GW1949 wood heater. This heater meets the 2015 U.S. Environmental Protection Agency's crib wood emission limits for wood heaters sold after May 15, 2015. Under specific test conditions this heater has been shown to deliver heat at rates ranging from 7481 to 19475 Btu/hr and 1.9g/hr.

HEATING SPECIFICATIONS	
Estimated Fuel Burn Rate* (lowest setting)	2 Lb/Hr
Estimated Burn Time (lowest setting)	30 hrs
Hopper Capacity	60 lbs. (27kg)
* Pellet size may effect the actual rate of fuel feed and burn times. Fuel feed rates may vary by as much as 20%. Use PFI listed fuel for best results.	

DIMENSIONS	
Height	50"
Width	24"
Depth	15"
Weight	131lb

Note: Register your product on line at www.usstove.com. See "Limited Warranty" section for specific warranty information for your new purchase. Save your receipt with your records for any claims.

It is highly recommended that the initial burn of your new stove be done outdoors. The paint used to coat your stove a high temperature paint that is dry upon arrival but has a final cure that happens during the initial burn. This cure will last 20-30 minutes and will produce fumes and some smoke.

OUR COMMITMENT TO SAFETY

These stoves are constructed with utmost care and precision. Designs comply with national safety standards. However, personal safety begins with good fire management.

The temperatures of surfaces on your stove extremely hot during operation. It is essential to monitor foot traffic around the stove to prevent burns and protect the overall safety of your home and loved ones.

- Always read and follow the instructions for safe use and maintenance of your stove.
- Surfaces of the stove get EXTREMELY HOT!
- Be aware that surfaces may still be hot for an extended period of time after the stove has been shut down.
- Never leave young children or pets around any heating source.
- Educate your family before beginning operation of your new stove.
- Never block free airflow through the open vents of the stove.
- Do not place flammable items on or near any stove.
- Never place foreign objects in the hopper.
- This stove was designed and approved for pelletized wood fuel only. Any other type of fuel burned in this stove is prohibited.
- This is a wood stove that burns pellet fuel. It must be treated as a wood stove. As with any wood stove periodic cleaning and maintenance is required. Failure to clean and maintain your stove and chimney may result in poor performance.
- Always allow the stove to cool completely before performing any maintenance.

Never use gasoline, gasoline type lantern fuel, kerosene, charcoal lighter fluid, or similar liquids to start up or freshen up a fire in this stove. Keep all such liquids well away from the stove while in use.

Floor Protection Requirements

REQUIREMENTS OF 3/8" NON-COMBUSTIBLE MATERIAL	
Minimum hearth requirements	USA – 31" (787mm) X 48" (1.22m) CAN. 50" (1.3m)
A non-flammable pad must be installed that meets manufactured floor protector conforms to UL 1618, that provides at minimum type 1 ember protection.	

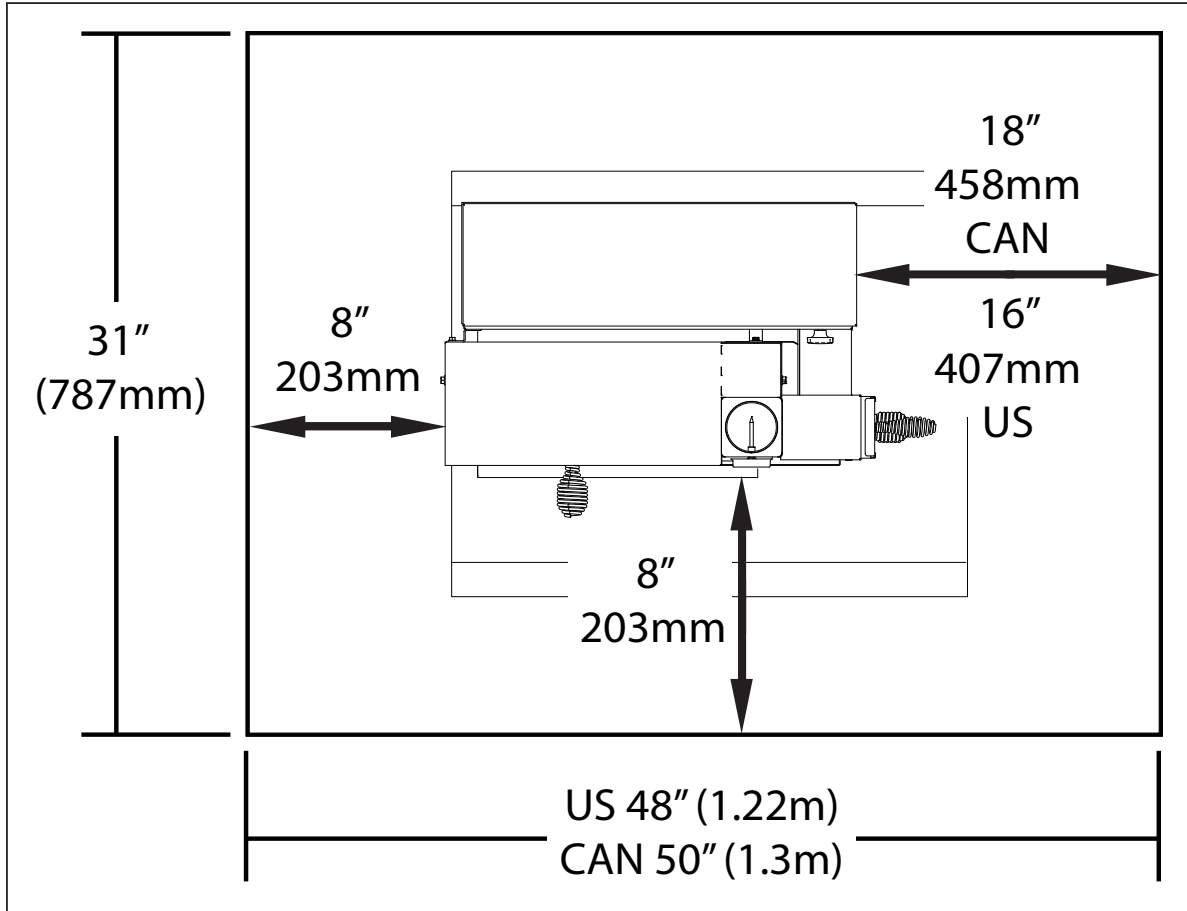

Install vent at clearances specified by the vent manufacturer. The chimney connector shall not pass through an attic or roof space, closet or similar concealed space, or floor, or ceiling. Where passage through a wall or partition of combustible construction is desired, the installation shall conform to CAN/CSA-B365, US-L vent installation code for solid –fuel –burning appliances and equipment. Exhaust vent required for residential installation or mobile home installation (US only) is a listed type “L” or “PL” venting - 3”/76mm or 4”/102mm diameter. If installed into a tightly constructed home, (Mobile Home) a fresh air opening of at least 2” (150mm) diameter into the room where the unit is installed is required.

WARNING: Do not compromise instructions for installation or make changes to manufacturers specifications during the installation of this product.

Attach and secure the exhaust venting system to the product and to each adjoining section. All joints for connector pipe shall be required to be fastened with at least three screws. The area where the vent pipe penetrates to the exterior of the home must be sealed with silicone or other means to maintain the vapor barrier between the exterior and the interior of the home. Vent surfaces can get hot enough to cause burns if touched. Noncombustible shielding or guards may be required.

Stove Pipe Install/ Helpful Hints

This stove has no need for electricity, it operates with a natural draft. The strength of the draft is determined by the height of its chimney, and that's why the chimney installation is the determining factor on how well this stove will perform. This stove will operate best with a straight chimney either 3" diameter or 4" diameter with 8ft to 12ft overall height, although it will operate with many variance's of chimney height and configurations, they will all bring varied results in burn time and fuel usage. A straight chimney is always the best configuration for this pellet stove.

Install option one: When 8ft to 12ft length of chimney is used 3" diameter chimney will do. When having to use more than 15ft of chimney, then 4" diameter vent is best. Taller or longer chimney system's may need a barometric damper installed immediately off the top of the stove to be able to control the stove down in the 400 degree heat range as you can experience excessive draft and the stove will want to run hotter. You can also adjust the bars closer together on the burn basket to lower temp if it starts running to hot.

A 4" diameter pipe is recommended if you decide to go through the wall, and you need to terminate above the roof at least 24" using pellet vent. When going into a existing chimney then you must run 4" vent all the way through any existing chimney.

Install option two: Use minimum 24 gauge single wall pipe in 4, 5 or 6 inch diameter when connecting to listed factory built chimney. Use a 3-4, 3-5 or 3-6 inch increaser directly off the stove then connect to the required length of pipe to reach the factory built chimney. A slip joint can be used to allow connection to the factory built chimney or a plug can be inserted at the entry point of the factory built chimney. The connector pipe shall pass through the plug a minimum of 4 inches or can pass through the entire length of the chimney. When using this method install another properly sized plug at the top of the chimney and continue connector pipe out and above the plug at least 2 inches. Install proper sized cap or in the event factory built cap is already in place with spark arrester, the connector pipe can be terminated under the existing factory built cap.

When installing your stove, an all vertical stove pipe, straight up and through the roof is best. This will insure a good upward draft that all stoves need to operate. The more twists and turns you have in stove piping the more it will restrict the draft. This is true for all stoves.

IMPORTANT: It is important for the stove pipe to extend to at least as high as the highest point of your roof.

Any reduction in clearance to combustibles may only be done by means approved by a regulatory authority. Install vent at clearances specified by the vent manufacturer.

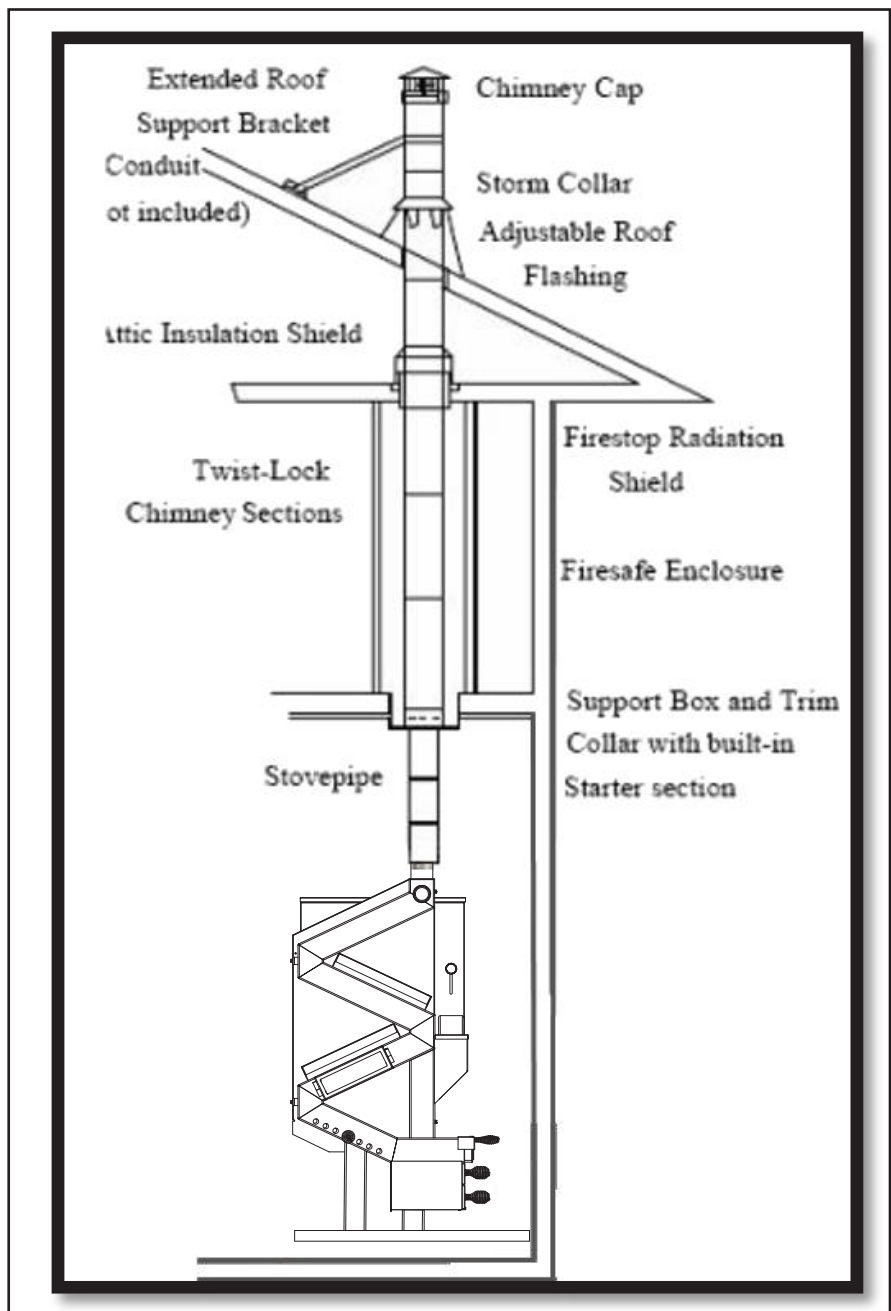

Stove Pipe Install/ Helpful Hints

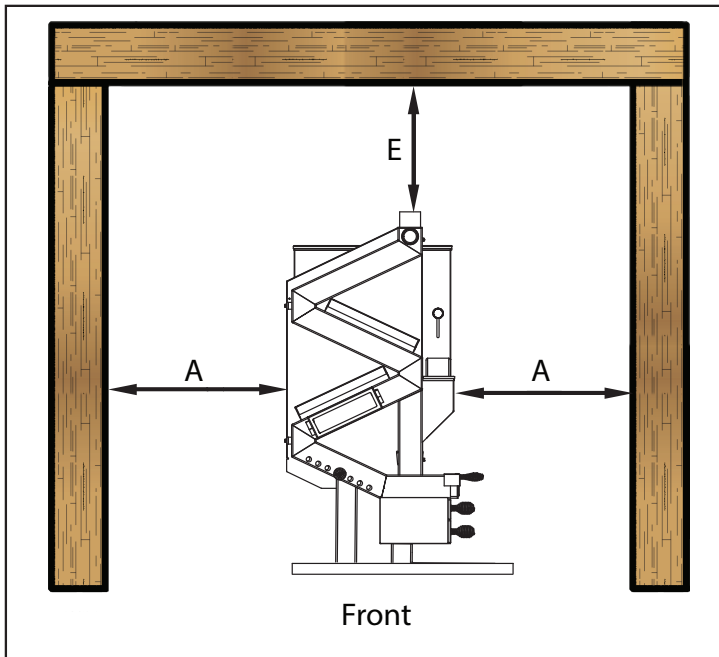

Clearance to Combustibles		
Dimension		
A	Left Sidewall to Stove	8" (203mm)
B	Backwall to Stove	2" (51mm)
C	Backwall to Flue*	13.5" (343mm)
D	Sidewall to Flue*	14.5" (369mm)
E	Ceiling Height	36" (915mm)

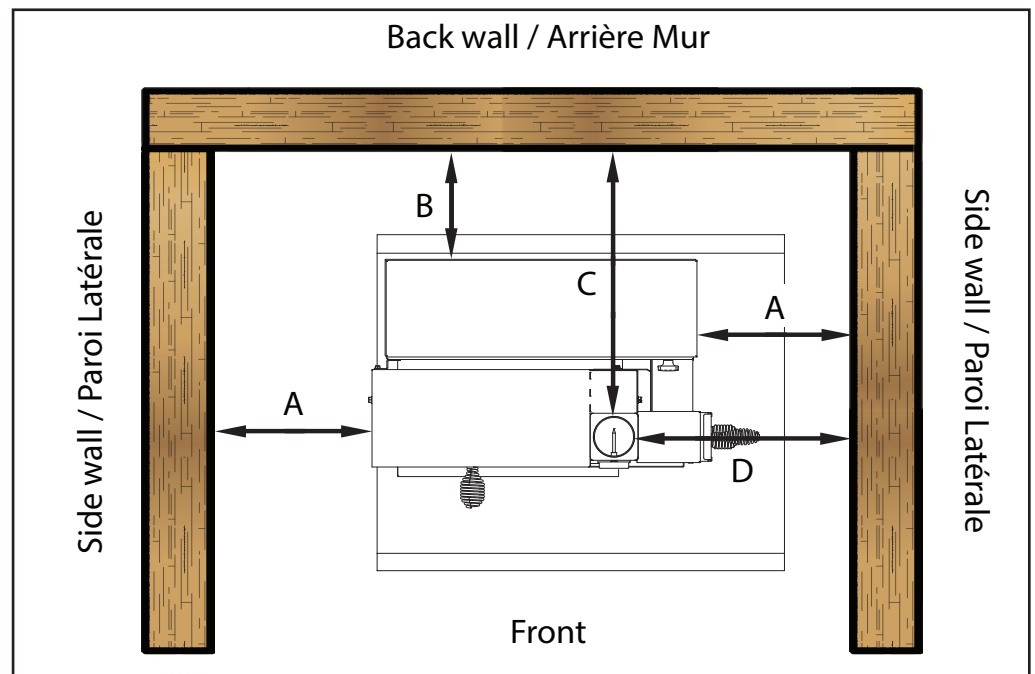

Residential standard construction requires fresh air source within 24" of the stove. Follow all state and local codes for outside air with a solid fuel appliance.

Mobile homes require outside air, use a vent with a rigid or flex pipe connected to the stove, and an outside screen vent cap, the stove must be secured to the floor, and grounded with a number 10 gauge wire.

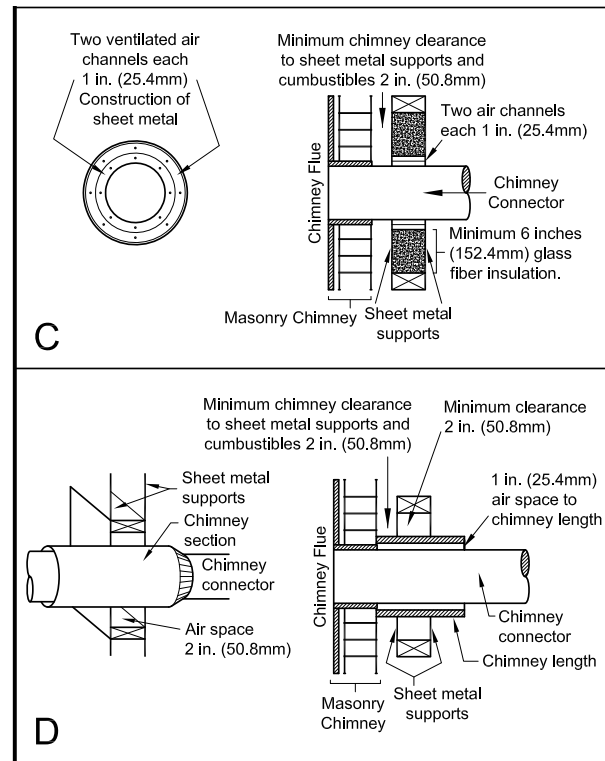
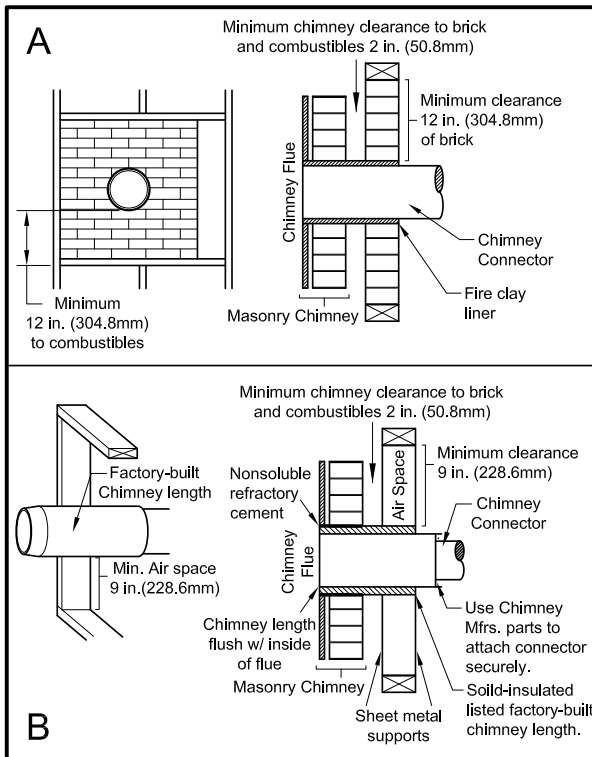

COMBUSTIBLE WALL CHIMNEY CONNECTOR PASS-THROUGHS

Method A. 12" (304.8mm) Clearance to Combustible Wall Member: Using a minimum thickness 3.5" (89mm) brick and a 5/8" (15.9mm) minimum wall thickness clay liner, construct a wall pass-through. The clay liner must conform to ASTM C315 (Standard Specification for Clay Fire Linings) or its equivalent. Keep a minimum of 12" (304.8mm) of brick masonry between the clay liner and wall combustibles. The clay liner shall run from the brick masonry outer surface to the inner surface of the chimney flue liner but not past the inner surface. Firmly grout or cement the clay liner in place to the chimney flue liner.

Method B. 9" (228.6mm) Clearance to Combustible Wall Member: Using a 6" (152.4mm) inside diameter, listed, factory-built Solid-Pak chimney section with insulation of 1" (25.4mm) or more, build a wall pass-through with a minimum 9" (228.6mm) air space between the outer wall of the chimney length and wall combustibles. Use sheet metal supports fastened securely to wall surfaces on all sides, to maintain the 9" (228.6mm) air space. When fastening supports to chimney length, do not penetrate the chimney liner (the inside wall of the Solid-Pak chimney). The inner end of the Solid-Pak chimney section shall be flush with the inside of the code-approved masonry chimney with a flue liner flue, and sealed with a non-water soluble refractory cement. Use this cement to also seal to the brick masonry penetration.

Method C. 6" (152.4mm) Clearance to Combustible Wall Member: Starting with a minimum 24 gauge (.024" [.61mm]) 6" (152.4mm) metal chimney connector, and a minimum 24 gauge ventilated wall thimble which has two air channels of 1" (25.4mm) each, construct a wall pass-through. There shall be a

minimum 6" (152.4mm) separation area containing fiberglass insulation, from the outer surface of the wall thimble to wall combustibles. Support the wall thimble, and cover its opening with a 24-gauge minimum sheet metal support. Maintain the 6" (152.4mm) space. There should also be a support sized to fit and hold the metal chimney connector. See that the supports are fastened securely to wall surfaces on all sides. Make sure fasteners used to secure the metal chimney connector do not penetrate chimney flue liner.

Method D. 2" (50.8mm) Clearance to Combustible Wall Member: Start with a solid-pak listed factory built chimney section at least 12" (304mm) long, with insulation of 1" (25.4 mm) or more, and an inside diameter of 8" (2 inches [51mm] larger than the 6" [152.4mm] chimney connector). Use this as a pass-through for a minimum 24-gauge single wall steel chimney connector. Keep solid-pak section concentric with and spaced 1" (25.4mm) off the chimney connector by way of sheet metal support plates at both ends of chimney section. Cover opening with and support chimney section on both sides with 24 gauge minimum sheet metal supports. See that the supports are fastened securely to wall surfaces on all sides. Make sure fasteners used to secure chimney flue do not penetrate flue liner.

NOTES: Connectors to a code-approved masonry chimney with a flue liner, excepting method B, shall extend in one continuous section through the wall pass-through system and the chimney wall, to but not past the inner flue liner face. A chimney connector shall not pass through an attic or roof space, closet or similar concealed space, or a floor, or ceiling.

Stove Pipe Install/ Helpful Hints

- Have your stove and chimney system installed by a certified stove installer or licensed contractor.
- All installations must meet local codes.
- Install option 1: Use 3"-4" listed L vent pellet pipe -or- Install option 2: Use 4, 5, or 6 inch class A 103 HT chimney system. **Note:** Do not mix use of chimney systems during installation. Use 1 system type throughout the installation.
- Use a minimum of 24 gauge, 4 inch or larger connector pipe with the class A 103 HT chimney system (install option 2).
- This is a wood stove that burns wood pellet fuel. This means natural draft is running the stove. It must be treated as a wood stove with the pipe installation being as vertical as possible to obtain maximum upward draft.
- Horizontal runs and elbows are discouraged.
- Do not install a manual flue damper in the exhaust vent.

DO NOT CONNECT THIS UNIT TO CHIMNEY FLUE SERVING ANOTHER APPLIANCE.

Chimney connector must be in good condition and kept clean. The chimney connector and chimney should be inspected by a qualified person annually or per ton of pellets to determine if a creosote or fly ash build-up has occurred. If creosote has accumulated, it should be removed to reduce the risk of a chimney fire. Inspect the system at the stove connection and at the chimney top. Cooler surfaces tend to build creosote deposits quicker, so it is important to check the chimney from the top as well as from the bottom. The creosote should be removed with a brush specifically designed for the type of chimney in use. A qualified chimney sweep can perform this service. It is also recommended that before each heating season the entire system be professionally inspected, cleaned and, if necessary, repaired. To clean the chimney, disconnect the vent from the stove. Exhaust venting system termination requirements, including location restrictions: relationships to air inlets, distance from windows, doors, air inlets, and distance to combustible materials **MUST BE MAINTAINED AT ALL TIMES.**

For residential use Install only with a chimney complying with the requirements for class A 103 HT chimneys in the standard for chimneys, Factory built, residential type and building heating appliance.

Stove is also Mobile home approved in the U.S. but not in Canada. Mobile home installation also requires that a direct outside air kit be installed and the stove be bolted or fastened to the floor and a #10 copper wire be attached to the stove and then attached to the frame of the manufactured home to ground the stove. Only approved pellet vent can be used. No single wall connector pipe is allowed in a Mobile Home. For mobile home use (US ONLY) Install with class A 103 HT chimney using 4, 5 or 6 inch diameter with ceiling trim plate, attic insulation shield, flashing, storm collar and cap. 4, 5 or 6 inch dual wall connector pipe can be used to chimney.

WARNING: Do not install in a sleeping room! Cautions: structural integrity of the mobile home floor, wall, and ceiling/roof must be maintained.

When this room heater is not properly installed, a house fire may result. To reduce the risk of fire, follow the installation instructions. Contact local building or fire officials about restrictions and installation inspection requirements in your area.

For basement use, Install only with a chimney complying with the requirements for class A 103 HT chimneys in the standard for chimneys, Factory built, residential type and building heating appliance Outside air source must be supplied.

DO NOT CONNECT TO OR USE IN CONJUNCTION WITH ANY AIR DISTRIBUTION DUCT WORK UNLESS SPECIFICALLY APPROVED FOR SUCH INSTALLATION.

Taller or longer chimney system's may need a barometric damper installed immediately off the top of the stove to be able to control the stove down in the 400° range as you can experience excessive draft and the stove will want to run hotter.

Main Body Assembly

Caution! The appliance is very heavy. The assistance from a second person is strongly suggested. Please use proper lifting technique when positioning the appliance for assembly and installation.

ITEMS NEEDED

1. One 1/2" opened ended wrench
2. One 7/16" open ended wrench
3. One 3/4" socket and ratchet wrench
4. Screw gun (cordless is recommended)
5. One 5/16" nut driver (extension is recommended)
6. One torpedo level

STEP 1

Prepare a solid flat work surface. Lay the main stove body on the work surface. Position the stove so that the legs are hanging off of the surface approximately six inches.

STEP 2

Install the base as shown with the two (2) 7/16" hex bolts, two (2) flat washers, and two (2) lock washers provided with your stove. **Note:** There is a long end and a short end to the base. To ensure stability of the stove, the long end must face the right side of the stove.

STEP 3

To install the hopper, place the stove upright on the floor. Use four (4) 10-24X 3/8 bolts and four (4) 10-24 hex nuts to attach the hopper to the feed shoot. Level the hopper to the stove by placing the torpedo level on the top lip of the hopper. When the hopper is level with the stove, use two (2) self-drilling screws to fasten the hopper to the stove as shown.

CAUTION: Do Not over tighten the screws as this could cause stripping of the screw threads.

Note: Make sure you are working on a level work surface. Hopper must be level with the stove; a second set of eyes looking at the front of the stove is a good idea.

STEP 4

Install the pellet slide as shown. The chute (flat end) will go in first. The pellet slide will slide in and seat at the bottom of the feed tube.

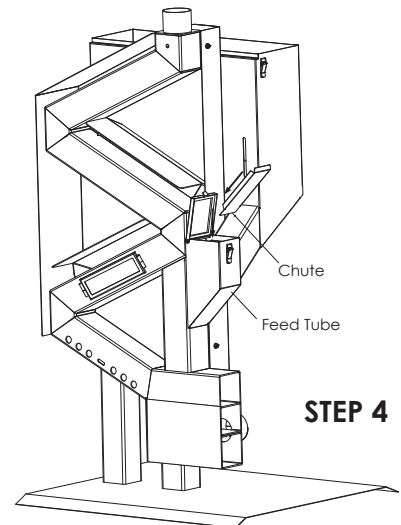
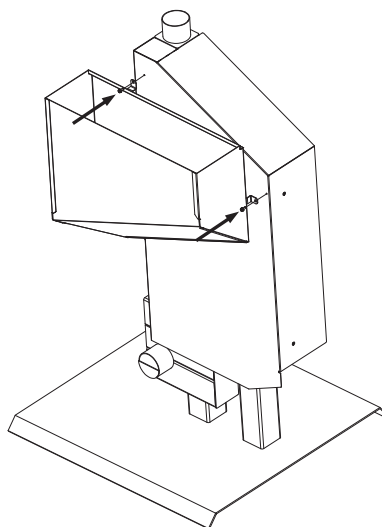
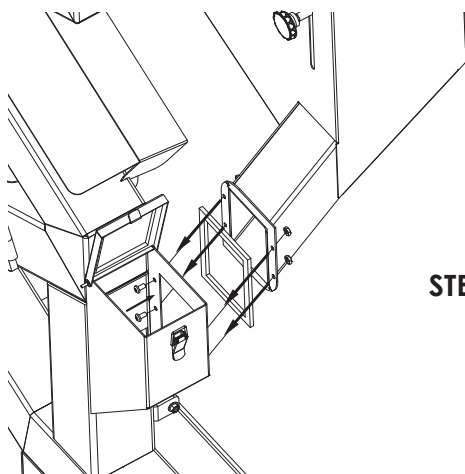
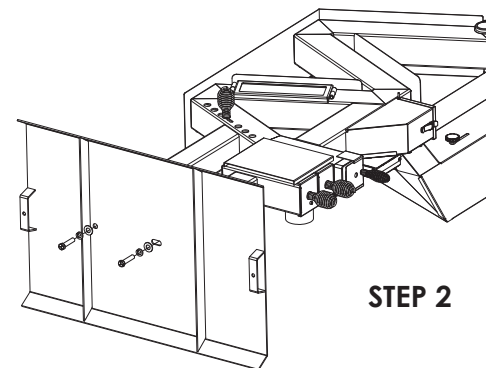
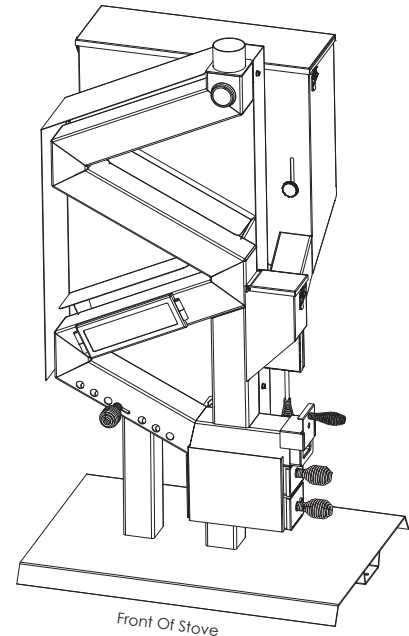

Assembly

Install the temperature gauge by using a pair of needle nose pliers.

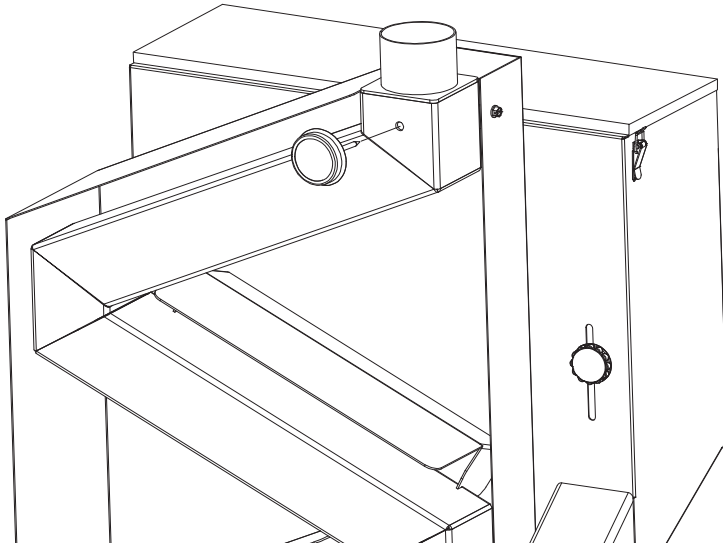
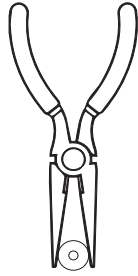

Insert the damper slide into place; it will only fit one way.

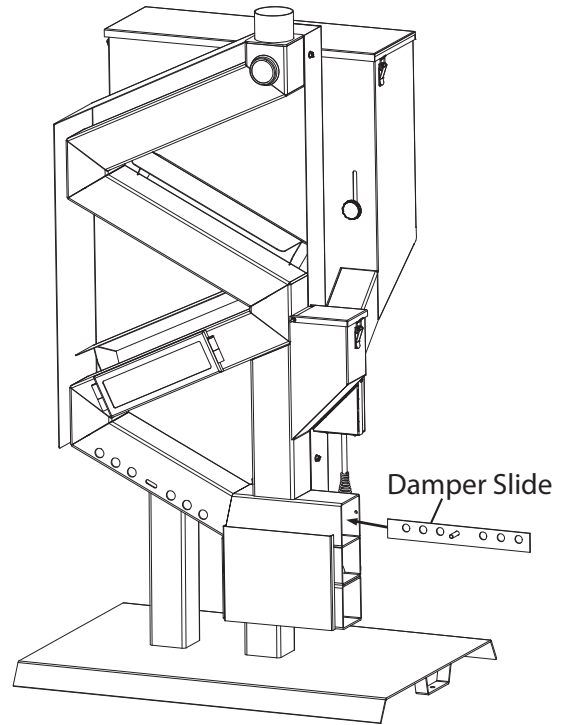

Install primary burn tube, secondary burn plate, and ash tray.

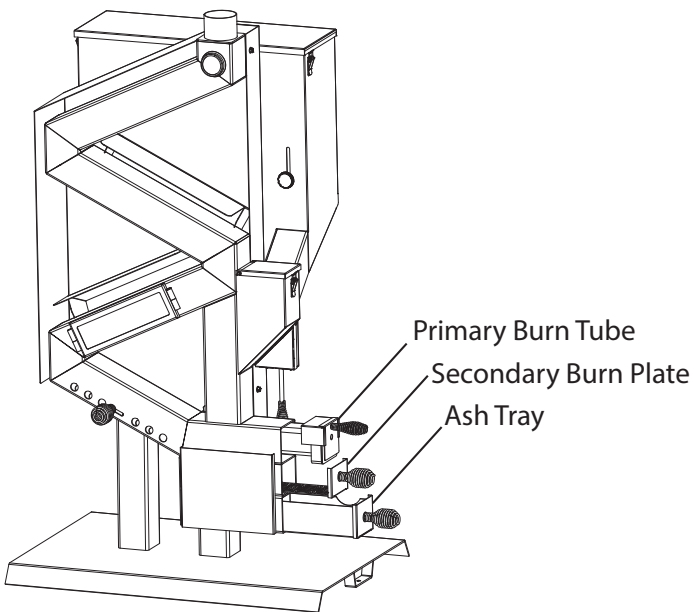

Screw on damper slide handle by turning clockwise.

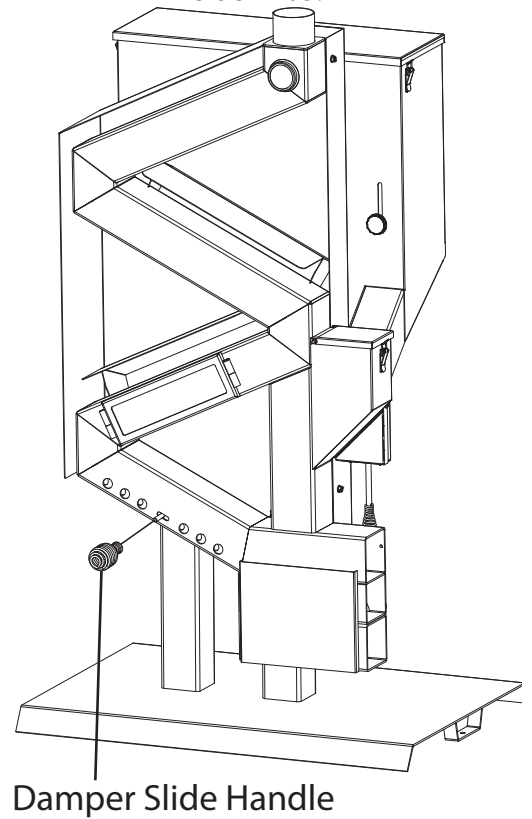

Using The Correct Fuel

ALL PELLET FUELS ARE NOT CREATED EQUAL!

It is recommend to not buy pellet fuel in bulk until experience has revealed the best pellet fuel available in your area.

- The stove was developed to burn pelletized wood fuel only!
Pellets ¼" (6.35mm) diameter and approximately 1" (25.4) long should be used.
- Burning fuels other than wood pelletized fuel is not permitted.
- This stove feeds pellets at a preset rate. Adding fuel by hand or burning fuel other than pellets will not increase the heat output and could impair the stove performance.
- DO NOT block the fresh air intake ports – this will seriously affect the performance of the stove.
- DO NOT try to burn wet pellets or pellets that were previously opened and have been stored in the elements. Pellets that are stored in the elements are prone to absorbing moisture resulting in poor performance from the stove. Storing opened pellets indoors or in an air tight container is recommended.
- Store pellet fuel in a dry area.
- Stove performance not only depends on the quality of the pipe installation but also on the quality of the pellet fuel introduced to the stove. Avoid the use of pellets with excess fines, binders or high ash content. ONLY USE PREMIUM GRADE PELLETS WITH AN ASH CONTENT OF .5% OR LESS.
- DO NOT BURN GARBAGE OR FLAMMABLE FLUIDS SUCH AS GASOLINE, NAPHTHA, ENGINE OIL OR ANY OTHER SUBSTITUTE MATERIALS.
- HOT WHILE IN OPERATION KEEP CHILDREN, CLOTHING AND FURNITURE AWAY. CONTACT MAY CAUSE SKIN BURNS.



DO NOT STORE PELLET FUEL WITHIN SPACE HEATER INSTALLATION CLEARANCES OR WITHIN THE SPACE REQUIRED FOR CHARGING AND ASH REMOVAL.

This appliance should only burn pellets graded as standard through an EPA-authorized graded fuel program such as the PFI (Pellet Fuels Institute) Standards Program after May 16, 2015.

DO NOT BURN:

1. Garbage;
2. Lawn clippings or yard waste;
3. Materials containing rubber, including tires;
4. Materials containing plastic;
5. Waste petroleum products, paints or paint thinners, or asphalt products;
6. Materials containing asbestos;
7. Construction or demolition debris;
8. Railroad ties or pressure-treated wood;
9. Manure or animal remains;
10. Salt water driftwood or other previously salt water saturated materials;
11. Unseasoned wood; or
12. Paper products, cardboard, plywood, or particleboard. The prohibition against burning these materials does not prohibit the use of fire starters made from paper, cardboard, saw dust, wax and similar substances for the purpose of starting a fire in an affected wood heater.

Burning these materials may result in release of toxic fumes or render the heater ineffective and cause smoke.

Helpful Hints

VENTILATION

Adequate ventilation air is required to operate this heater. During operation, the heater draws air for combustion which can be assisted by the installation of outside combustion air inlets. However, certain weather conditions such as icing or use of kitchen exhaust fans may impact and reduce the effectiveness of vents. It is important to note that room air starvation will negatively impact the operation of the heater. Depending on your location and home construction, outside air may be necessary for optimal performance. Below is a list of possible indicators that a source of outside combustion air may be required.

1. Your stove does not draw steadily, smoke rollout occurs, wood burns poorly, or back-drafts occur whether or not there is combustion present.
2. Existing fuel-fired equipment in the house, such as fireplaces or other heating appliances, smell, do not operate properly, suffer smoke roll-out when opened, or back-drafts occur whether or not there is combustion present.
3. Opening a window slightly on a calm (windless) day alleviates any of the above symptoms.
4. The house is equipped with a well-sealed vapor barrier and tight fitting windows and/or has any powered devices that exhaust house air.
5. There is excessive condensation on windows in the winter.
6. A ventilation system is installed in the house.

INSTALLATION

- Have your stove installed by a certified chimney installer or licensed contractor. Do not make changes to the draft recommendations during the installation of the chimney or stove. This is a stove that burns pellet fuel, if adequate draft is not accomplished this stove will not operate properly and can potentially cause smoke to come from the stove. If draft is compromised, it can drastically impede the performance of the stove, especially when using hardwood pellet fuel.
- Long horizontal chimney runs will impede draft and cause poor performance of this stove.
- Basement installations and air tight houses will require an outside air source.

PERFORMANCE

- Use premium pellets that contain .5% or less ash content. Pellet quality and performance will vary from brand to brand. Experiment with different brand pellets.
- Learn your stove! This stove has no moving parts and requires no electricity; it does however require your attention much like a wood stove, especially when burning a hardwood pellet. **CLEARING YOUR SECONDARY BURN PLATE IS A MUST WHILE BURNING HARDWOOD PELLETS.** This is simple. NOTE: surfaces will be hot.
- First, remove the ashtray and dispose of any ashes as previously described, and reinstall ashtray.
- Second, remove secondary burn plate. This will allow any built up ashes and hot coals to fall into the ashtray. Inspect the secondary burn plate, any layers of ash should be removed and discarded. Lightly tap the secondary burn plate on the edge of your disposal container to clear any clogged hole(s) in the burn plate. This will resume proper air flow through the burn plate; reinstall the secondary burn plate.
- Considering the numerous different fuels and installations, there is no one formula for how often this needs to be performed. Letting the secondary burn plate build up with ashes can choke the stove causing a decrease in temperature and increase the possibility of smouldering fuel and smoke.
- Until experience has helped you establish a regular routine it is not recommended to leave the stove unattended for long periods of time. **ALWAYS EMPTY THE ASHTRAY AND CLEAR THE SECONDARY BURN PLATE PRIOR TO LEAVING THE STOVE UNATTENDED!**

QUESTIONS

If you have questions, additional needs, or encounter problems, please contact the Dealer where you made your purchase. This is the quickest remedy to whatever challenges you might encounter. If your Dealer cannot help you, they will contact their Distributor.

Lighting With A Handheld Propane Torch

You will need a handheld propane torch to ignite your stove. We recommend a high quality torch with a squeeze trigger ignition system. **DO NOT USE CHEMICALS OR FLUIDS TO START THE FIRE.**

1. Make sure the pellet feed door is in the closed position, this is the external knob located on the front of the hopper. All the way down indicates closed.
2. Remove hopper lid and add desired amount of pellets.
3. Make sure front damper slide is in the closed position, holes should be blocked.
4. Inspect primary burn chamber, secondary burn plate and ashtray for soot build up and cleanliness. Perform any maintenance required.
5. Reinstall primary burn chamber, secondary burn plate and ashtray.
6. Remove the primary chamber end slide (the top handle).
7. Light the torch and insert into primary burn chamber. Let the torch run for approximately one minute. This will start the necessary draft and speed the ignition process.
8. Slide the feed to the all the way open position (the knob should now be at the top of the slot).
9. Let the torch run till the stove reaches 200 degrees (this should only take approximately 5 minutes depending on the type of fuel).
10. Remove, turn off and store your torch.
11. Keep the primary slide cover off until the stove reaches approximately 400 degrees.

WARNING: After starting the stove the primary end slide must be on to insure proper air flow through the secondary burn chamber and proper use of outside air.

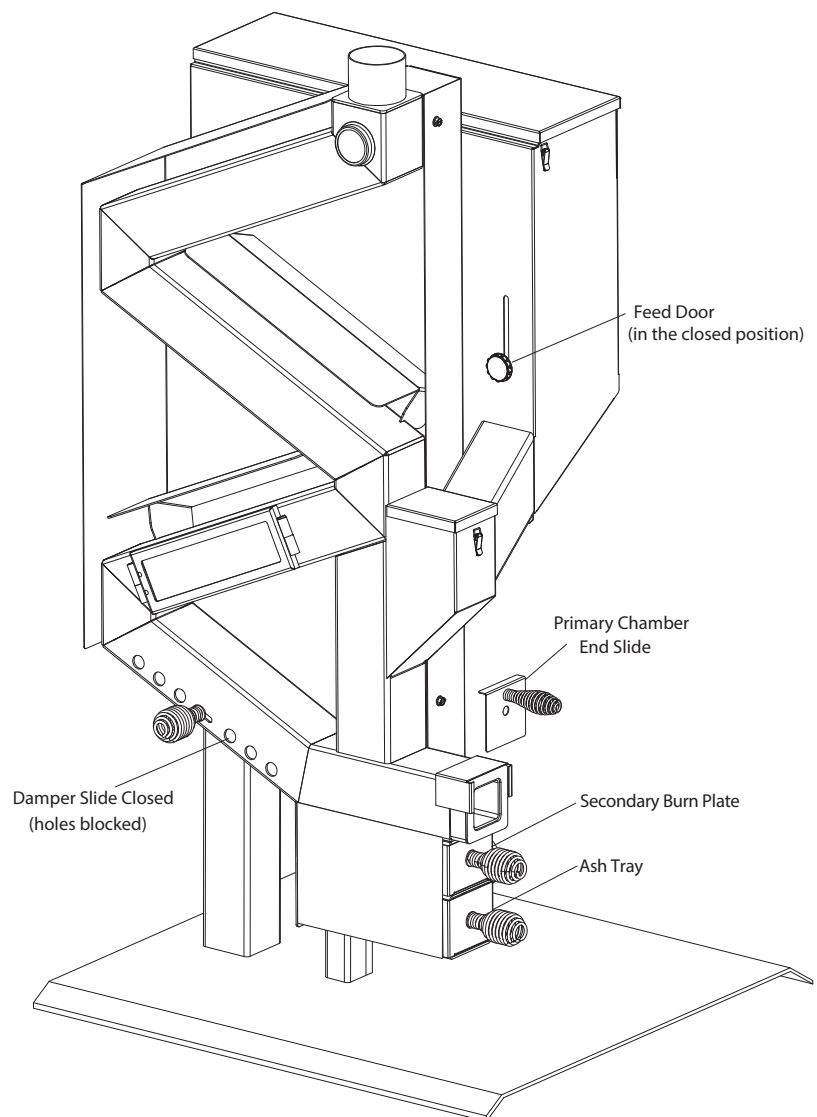

Lighting With A Heat Gun

You will need a 120 volt industrial heat gun available at most hardware stores.

DO NOT USE CHEMICALS OR FLUIDS TO START THE FIRE.

1. Follow steps 1-6 of the lighting with a handheld propane torch instruction.
2. Plug in and turn on heat gun to the high setting then insert heat gun.
3. Let heat gun run for 30 seconds.
4. Open the pellet feed door.
5. Ignition of the pellets will take approximately one minute. You will hear a “whoosh” when the pellets ignite.
6. Turn heat gun down to the low setting and continue to run until the stove reaches 400 degrees, this will happen rapidly after ignition of the pellets.
7. Remove, turn off and store your heat gun.
8. Reinstall the primary chamber end slide.



Controlling The Temperature

CONTROLLING THE TEMPERATURE

Because the damper slide is located behind the combustion chamber, adjusting the temperature is the opposite of a traditional wood stove.

To adjust the damper slide: turn handle counter clockwise one half turn then slide to the desired position and retighten.

The open position will reduce the draft and slow the stove down much like a crack in a drinking straw.

Closing the damper will increase higher temperatures and heat output.

CAUTION: Do not over loosen the damper slide handle! This may cause the handle to separate from the damper plate.

SHUTTING DOWN THE STOVE

When you are ready to shut your stove down simply close the pellet feed door (move to the down position).

After you have closed the pellet feed door the stove will continue to run for approximately 45 minutes.

When shutting down the stove make sure to close the draft slide (holes blocked).

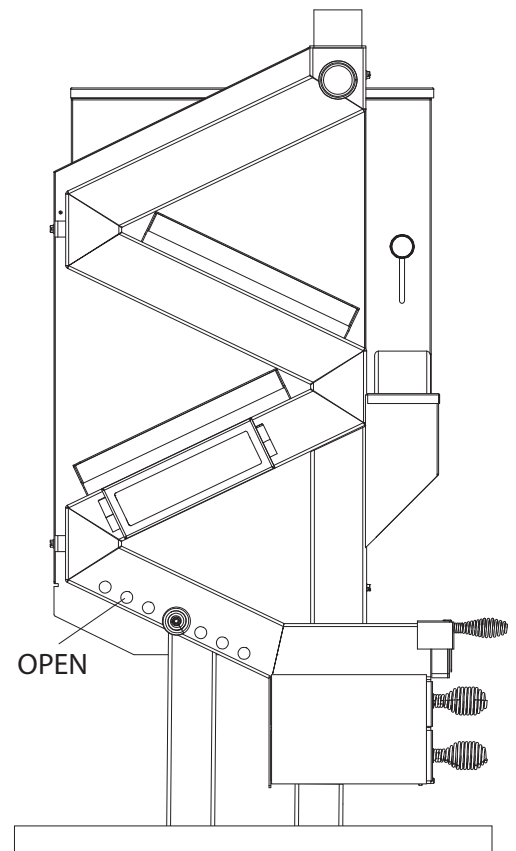

Tuning Your Stove

After your stove is installed and ready for use there will be a period of time where some adjustments may be necessary to fit your specific needs from the stove. We like to refer to this as “getting to know your stove”. Each stove demonstrates its own unique personality based upon; type of pellet fuel, elevation, square footage you are heating, barometric pressures, common wind currents, natural drafts within your home to name a few.

Specifically this means learning how often you will need to dump ashes, clear the secondary burn plate, experiment with different brand pellets and determining what position the damper slide needs to be in to get your specific desired results. After you have become familiar with the stove it is possible that you may need to adjust the primary burn cage.

The primary burn basket that comes with every stove is sent out at a preset measurement. This measurement fits most applications but sometimes a user will need to make an adjustment. This is simple to perform; we find the best tools for widening the basket is two chisels. For narrowing the spacing use a pair of pliers.

The three black arrows indicate the three spaces where pellets drop through the basket and on to the secondary burn plate. The minimum spacing should not be adjusted to less than .290, or on a tape measure the closest mark would be just under the 19/64" mark. The maximum adjustment should not exceed .320, or just over the 5/16" mark on a tape measure. Only make small adjustments at a time as you will discover a small adjustment can result in a drastic temperature change. Narrowing will slow the pellet feed rate resulting in lower running temperature. Widening will result in an increased pellet feed rate resulting in a higher running temperature.

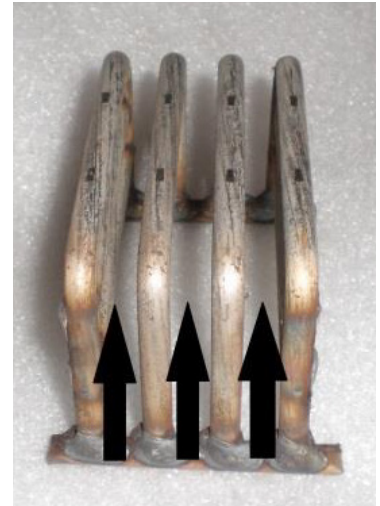

Mobile Home Installation (US ONLY)

Mobile home installation should be done in accordance with the Manufactured Home and Safety Standard (HUD), CFR 3280, Part 24. Canadian installations require that the heater must be connected to a 3 or 4 inch, factory-built chimney conforming to CAN/ULC-S629. See the installation illustrations in this manual for minimum height above the roof. The chimney installation must allow for removal in case of mobile home transportation, especially outside connections. You may contact your local building authority or person having jurisdiction on height restrictions. Securely fasten this stove to the floor by screwing 1/4" lag bolts up through the floor into the leg levelling holes.

WARNING: Do not install in sleeping room.

CAUTION: The structural integrity of the manufactured home floor, wall, and ceiling/roof must be maintained. Make sure to maintain an effective vapor barrier by sealing with silicone where the chimney or other components penetrate to the exterior of the structure. Refer to and follow the chimney manufacturer's installation instructions.

Cleaning And Maintenance

WARNING: DO NOT ATTEMPT TO CLEAN THE STOVE WHILE RUNNING OR HOT!

Establish a routine for the fuel, burner and firing technique. Check daily for creosote build-up until experience shows how often you need to clean to be safe. Be aware that the hotter the fire the less creosote is deposited, and weekly cleaning may be necessary in mild weather even though monthly cleaning may be enough in the coldest months.

CLEANING

It is very important to thoroughly clean the fly ash out of this unit weekly. The window will need to be removed to properly clean the fly ash out of the unit. Steps for removing the fly ash are as listed:

1. Allow the unit to cool completely.
2. Remove the 5/16" diameter pin on the right side of the window as shown
3. Lift up on the window frame to disengage the left side of the window as shown.

Note: When removing the window be very careful to hold both the glass and the frame.

4. Vacuum the cooled ash out of the unit. Be sure to vacuum both upstream and downstream of the window opening. Note: All vacuuming must be performed using an ash vac.
5. Remove the burn pot and vacuum out the burn pot chamber.
6. When finished cleaning the ashes reinstall the window and burn pot.

WARNING: Never burn this unit with a broken or missing glass.

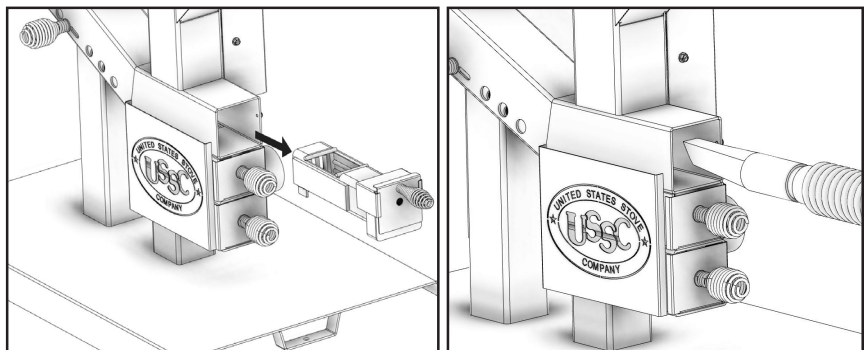
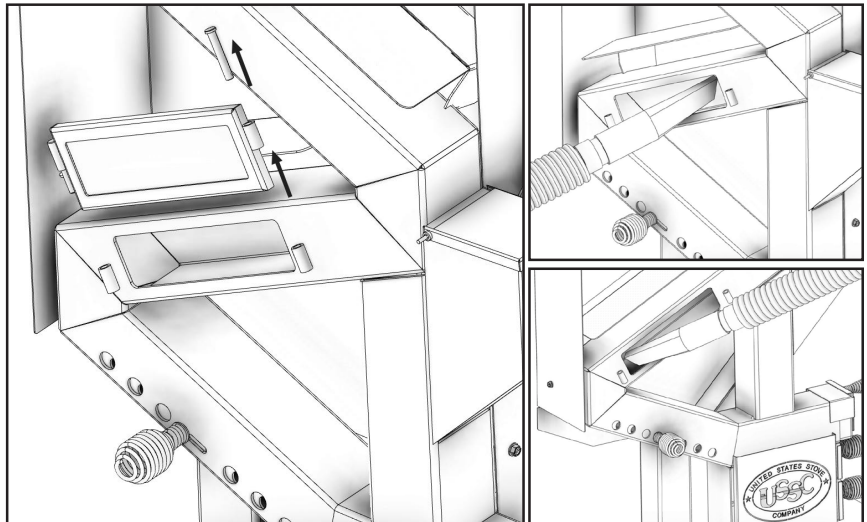

CREOSOTE-FORMATION AND NEED FOR REMOVAL

When solid fuel is burned slowly, it produces tar and other organic vapors and these combine with expelled moisture to form creosote. The creosote vapors condense in the relatively cool chimney flue associated with a slow burning fire. As a result, creosote residue accumulates on the flue lining. When ignited, this creosote can result in an extremely hot fire; the chimney should be inspected periodically during the heating season to determine if a creosote build-up has occurred. If a significant layer of creosote has accumulated (3mm or more) it should be removed to reduce the risk of a chimney fire. Contact your local municipal or provincial fire authority for information on how to handle a chimney fire. Have a clear understood plan to handle a chimney fire.

DISPOSAL OF ASHES

Ashes should be placed in a steel container with a tight fitting lid. The closed container of ashes should be placed on a noncombustible floor or on the ground, well away from all combustible materials, pending final disposal. If the ashes are disposed of by burial in soil or otherwise locally dispersed, they should be retained in the closed container until all cinders have been thoroughly cooled.

SOOT AND FLY ASH: FORMATION AND NEED FOR REMOVAL

The products of combustion will contain small particles of fly ash. The fly ash will collect in the exhaust venting system and restrict the flow of the flue gases. Incomplete combustion occurs during startup, shutdown, or incorrect operation of the room heater and will lead to some soot formation which will collect in the exhaust venting system. The exhaust venting system should be inspected at least once every year to determine if cleaning is necessary.

Cleaning And Maintenance

IMPORTANCE OF PROPER DRAFT

Draft is the force which moves air from the appliance up through the chimney. The amount of draft in your chimney depends on the length of the chimney, local geography, nearby obstructions and other factors. Too much draft may cause excessive temperatures in the appliance. Inadequate draft may cause back puffing into the room and 'plugging' of the chimney. Inadequate draft will cause the appliance to leak smoke into the room through appliance and chimney connector joints. An uncontrollable burn or excessive temperature indicates excessive draft. Take into account the chimney's location to insure it is not too close to neighbours or in a valley which may cause unhealthy or nuisance conditions.

TAMPER WARNING

This wood heater has a manufacturer-set minimum burn rate that must not be altered. It is against federal regulations to alter this setting or otherwise operate this wood heater in a manner inconsistent with operating instructions in this manual.

VISIBLE SMOKE

The amount of visible smoke being produced can be an effective method of determining how efficiently the combustion process is taking place at the given settings. Visible smoke consist of unburned fuel and moisture leaving your stove. Learn to adjust the air settings of your specific unit to produce the smallest amount of visible smoke. Wood that has not been seasoned properly and has a high wood moisture content will produce excess visible smoke and burn poorly.

OVER FIRING

Attempts to achieve heat output rates that exceed heater design specifications can result in permanent damage to the heater.

SMOKE AND CO MONITORS

Burning wood naturally produces smoke and carbon monoxide(CO) emissions. CO is a poisonous gas when exposed to elevated concentrations for extended periods of time. While the modern combustion systems in heaters drastically reduce the amount of CO emitted out the chimney, exposure to the gases in closed or confined areas can be dangerous. Make sure you stove gaskets and chimney joints are in good working order and sealing properly to ensure unintended exposure. It is recommended that you use both smoke and CO monitors in areas having the potential to generate CO. A working smoke detector must be installed in the same room as this product. Install a smoke detector on each floor of your home; incase of accidental fire from any cause it can provide time for escape. The smoke detector must be installed at least 15 feet (4,57 M) from the appliance in order to prevent undue triggering of the detector when reloading.

DOOR AND GLASS GASKETS

Inspect the door and glass window gaskets periodically. The door may need to be removed to have frayed, broken, or compacted gaskets replaced by your authorized dealer. This unit's door uses a .125 x 1 flat gasket. Inspect and clean the secondary burn plate, primary burn basket, primary burn tube and ashtray prior to igniting the stove. Do not operate your stove with the viewing door open, safety concern may arise. The feed door must be closed and sealed during operation.

GET TO KNOW YOUR STOVE

Experience will determine how often you need to clear the secondary burn plate and ashtray while the stove is in operation. Experience will determine how often the heat exchanger needs to be cleared of ash build up (DO NOT ATTEMPT WHILE THE STOVE IS IN OPERATION). HINT –You will be able to see any ash build up in the heat exchanger by moving the draft slide to the all the way open position. A shop vacuum works well for heat exchanger ash removal.

NOTE: Failure to keep a clean burn chamber or secondary burn plate can result in poor stove performance.

WARNING: Dropping or striking the glass with a hard object can result in breaking the glass, care should be taking when removing, replacing or cleaning glass. Never operate with broken or cracked glass.

WARNING: Abrasive cleaners can cause damage to glass.

WARNING: Do not attempt to clean surfaces while hot or in operation.

NOTE: Letting ash build up into the primary burn basket can cause choking of the stove and increase the risk of smouldering fuel and or smoke spillage.

Cleaning the window is simple; simply remove the hinge pin located on the right side of the window frame by pushing the pin up and out. The window frame will now swing open. Use caution as glass will now be loose. Perform necessary cleaning and reinstall.

NOTE: There are cleaning products available at your local stove dealer specifically for cleaning stove glass. **DO NOT USE SUBSTITUTE MATERIALS WHEN REPLACING GLASS.**

NOTE: It may be necessary to replace the gasket rope wrapped around the glass. When damaged or worn, a poor seal around the glass will result in lower performance or temperatures.

- Gasket material specification: 3/4" x 1/8" flat gasket.
- Replacement glass specifications: 3"W x 10"L x 1/4" Thickness –Neoceram.
- Adequate hand protection should be worn.

Helpful Hints For Running Your Stove

- When the stove is not in use take the opportunity to inspect and perform any cleaning or maintenance of the primary burn tube, secondary burn plate and ashtray.
- Keep foreign debris out of the hopper.
- Starting the draft by letting the hand held torch run for one minute before introducing pellets is highly recommended. When the stove is cold and it is colder outside than it is inside, there is a downward draft in the chimney. Running the torch for one minute first will overcome this downward draft that is present.
- This stove was developed using Douglas Fir pellet fuel. If Douglas Fir pellet fuel is available in your area they are highly recommended.
- If smoke becomes present during ignition, reposition the torch head so the flame is burning across the bottom of the burn basket not directly on it.
- Installing the stove pipe straight up is highly recommended. This will ensure a good upward draft that all wood stoves need to operate. Elbows and horizontal runs restrict draft.
- The secondary burn plate can be slid out up to one inch to provide maximum air flow during operation.
- While operating the stove on low (damper holes open) the temperature gauge should never fall below 300 degrees. Two things happen when the stove falls below 300 degrees. 1) The draft will slow down enough to impede the performance of the stove. 2) Creosote will build up causing poor performance and increase the risk of a flue fire.
- WHEN INSTALLING IN A BASEMENT FRESH AIR MUST BE PRESENT! There are negative pressures present in most basements that can disrupt draft.
- Operating the stove in a basement with the basement door open is discouraged. When an appliance with any sort of fan is used or a window opens or a door opens upstairs it causes a sudden rush of air to escape from the basement having a negative affect on the stove.
- If it was necessary to adjust the primary burn basket wider, it may be necessary to clear the secondary burn plate more often during operation.
- Barometric damper will help solve problems when stove is experiencing constant high heat output. Barometric gives the user the ability to regulate draft through the chimney until desired temperatures are established on the appliance it has been installed on.
- A VacuStack chimney cap are recommended when experiencing draft issues or fluctuating temperatures or low heat output. VacuStack caps are designed to increase draft on any chimney by causing a vacuum effect through the flue below when the air moves past the cap.
- CAUTION: In high wind areas, excessive draft can be experienced resulting in extended high temperature output on the stove. We recommend a barometric damper be installed when this occurs which gives you the ability to control the excessive draft created by the vacustack and persistent wind currents above.
- Remedies for those that experience a temperature drop after several hours of operation: First, dump the ashtray and properly dispose of ashes as described in this manual. Second, clear the secondary burn plate as described in this manual. If this does not bring the temperature back up then close the pellet stop plate for approximately 35 minutes running the stove on high. Reopen the pellet stop plate. This clears the vertical feed tube of any pre-heated pellets and reintroduces fresh pellet fuel.

Repair Parts

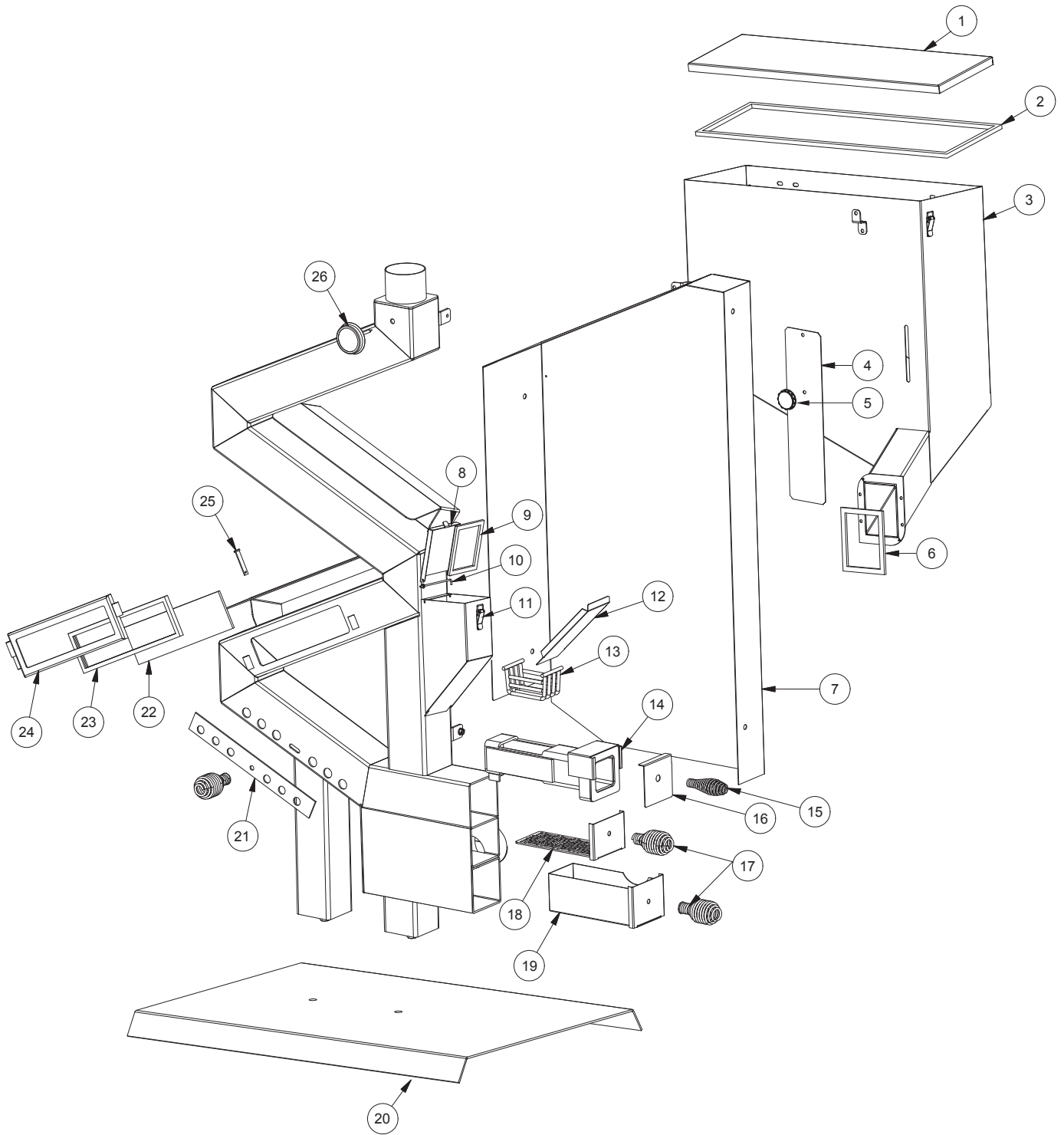

Repair Parts

Key	Part No.	Description	Qty.
1	610473	Hinged Top Assembly	1
2	88174	Gasket, Window .125 X 1" W/Psa	4.8 ft
3	610329	Hopper	1
4	610202	Pellet Stop	1
5	83936	1/4-20 Plastic Knob	1
6	88174	Gasket - Flat, Glass (3/16T x 3/8W)	16 in
7	610442	Heat Shield	1
8	27774	Feed Lid	1
9	88174	Gasket - Flat, Glass (3/16T X 3/8W)	15 in
10	27775	Hinge Rod	1
11	892222	Latch, Hopper Lid	3
12	27428	Pellet Slide	1
13	610192	Burn Chamber	1
14	610200	Firebox	1
15	610208	Weldment, Air Cover Handle	1
16	27445	Air Cover	1
17	610189	Handle Weldment	3
18	610210	Burn Plate Assembly	1
19	610187	Ash Pan	1
20	610474	Pedestal	1
21	610204	Draft Slide	1
22	892553	GW1949 Glass	1
23	88087	Gasket, Window .125 x 1" w/PSA	2 ft
24	610205	Window Frame	1
25	83671	5/16 Dia Pin	1
26	80653	Thermometer	1

In order to maintain warranty, components must be replaced using original manufacturers parts purchased through your dealer or directly from the appliance manufacturer.
Use of third party components will void the warranty.

Service Record

It is recommended that your heating system is serviced regularly and that the appropriate Service Interval Record is completed.

Service Provider:

Before completing the appropriate Service Record below, please ensure you have carried out the service as described in the manufacturer's instructions. Always use the manufacturer's specified spare part when replacement is necessary.

Service 01	Date: _____
Engineer Name: _____	
License No.: _____	
Company: _____	
Telephone No.: _____	
Stove Inspected: <input type="checkbox"/> Chimney Swept: <input type="checkbox"/>	
Items Replaced: _____	

Service 02	Date: _____
Engineer Name: _____	
License No.: _____	
Company: _____	
Telephone No.: _____	
Stove Inspected: <input type="checkbox"/> Chimney Swept: <input type="checkbox"/>	
Items Replaced: _____	

Service 03	Date: _____
Engineer Name: _____	
License No.: _____	
Company: _____	
Telephone No.: _____	
Stove Inspected: <input type="checkbox"/> Chimney Swept: <input type="checkbox"/>	
Items Replaced: _____	

Service 04	Date: _____
Engineer Name: _____	
License No.: _____	
Company: _____	
Telephone No.: _____	
Stove Inspected: <input type="checkbox"/> Chimney Swept: <input type="checkbox"/>	
Items Replaced: _____	

Service 05	Date: _____
Engineer Name: _____	
License No.: _____	
Company: _____	
Telephone No.: _____	
Stove Inspected: <input type="checkbox"/> Chimney Swept: <input type="checkbox"/>	
Items Replaced: _____	

Service 06	Date: _____
Engineer Name: _____	
License No.: _____	
Company: _____	
Telephone No.: _____	
Stove Inspected: <input type="checkbox"/> Chimney Swept: <input type="checkbox"/>	
Items Replaced: _____	

Service 07	Date: _____
Engineer Name: _____	
License No.: _____	
Company: _____	
Telephone No.: _____	
Stove Inspected: <input type="checkbox"/> Chimney Swept: <input type="checkbox"/>	
Items Replaced: _____	

Service 08	Date: _____
Engineer Name: _____	
License No.: _____	
Company: _____	
Telephone No.: _____	
Stove Inspected: <input type="checkbox"/> Chimney Swept: <input type="checkbox"/>	
Items Replaced: _____	

Limited Warranty

Gravity Fed Pellet

The operation of this unit in a manner inconsistent with the owner's manual will void the warranty and is also against federal regulations.

United States Stove Company warrants to the original purchaser its products against premature failure of any component due to workmanship, quality, or materials as follows:

TIME PERIOD:

Heat Exchanger	Three Years
Door	Three Years
Firebox / Firepot.....	One Year
Cabinets and Trim.....	One Year
Gaskets	One Year
Ceramic Glass	One Year

CLAIM PROCEDURE

Any defects should be reported to United States Stove Company or its dealer and/or distributor giving descriptions and pertinent data, including proof or purchase which will be returned upon request.

Providing the heater has been installed and used in accordance with the Owners Manual supplied with the heater, United States Stove Company will either:

- 1) Replace the defective part free of charge
- 2) Replace the heater free of charge
- 3) Where the defect is of a cosmetic (non-functional) nature, United States Stove Company will bear reasonable expense to refurbish the heater, including such items as welding, painting, and incidental labor. A "Reasonable" is defined by terms of this warranty as \$30.00/hour with full refund for any purchase of parts from U.S. Stove Company.

NOT COVERED

Specifically not covered under terms of this limited warranty or any other warranty are problems relating to smoking or creosote. Smoking is attributable to inadequate draft due to the design or installation of the flue system or installation of the heater itself. Creosote formation is largely attributable to improper operation of the unit and/or draft as mentioned above. Also, not covered are:

- 1) Removal and re-installation cost.
- 2) Service calls to diagnose trouble (unless authorized in writing by the manufacturer, distributor, or dealer).
- 3) Painted or plated surfaces.
- 4) Damage or defect caused by improper installation, accidents, misuse, abuse (including overfiring) or alteration.
- 5) Transportation or shipping costs.

LIMITATIONS AND EXCLUSIONS

- 1) United States Stove Company shall not be liable for incidental, consequential, special, or contingent damages anyone might suffer as a result of their breach of this written warranty or any implied warranty.
- 2) Should the heater be replaced by United States Stove Company "free of charge", all further warranty obligations are thereby met.
- 3) Parts and/or service replacements made under the terms of this warranty are warranted only for the remaining period of the original heater warranty.
- 4) Without specific written exclusionary waivers, no one has authority to add to or vary this limited warranty, or to create for United States Stove Company any further obligation of liability in connection with this heater or any other applicable accessory. Any further warranty implication applicable to this heater or any applicable accessory is limited in duration to the same time period as the original statement in the above schedule.

YOUR DUTIES

- 1) This heater, including all applicable accessories, must be installed and operated in accordance with local authorities having jurisdiction and the instructions furnished with the Owners Manual.
- 2) You should keep as permanent record your proof of purchase (or canceled check or invoice).

PROBLEM/RESOLUTION

- 1) As purchaser, you must first contact the dealer and/or distributor from whom you purchased your heater.
- 2) If within a reasonable period of time you do not receive satisfactory service from the distributor and/or dealer, write or call United States Stove Company, Customer Service Department, including complete details of the problem and/or problems you are experiencing, details of your installation, your proof of purchase, and the heater serial number or test agency code number.

WARRANTER

The warranter of record is United States Stove Company, PO Box 151, 227 Industrial Park Road, South Pittsburg, Tennessee 37380.

Phone number: (800)-750-2723 • Website: www.usstove.com

NOTE

This warranty gives you specific legal rights; and, you may also have other rights which vary from state to state. Register your product on line at www.usstove.com. Save your receipt with your records for any claims.

IMPORTANT

We congratulate you on your selection of United States Stove Company and its products. As the oldest solid fuel manufacturer in the United States (since 1869), the United States Stove Company is very proud of its products, service, employees, and satisfied customers. We would like to hear from you if you are not satisfied with the manner in which you have been handled by our distributor, dealer, representative, customer service department, parts department, or sales department. Please reach out to us by using any of the contact information listed above.

Notes

How to Order Repair Parts / Comment Effectuer La Commande De Pièces De Réparation

This manual will help you obtain efficient, dependable service from your unit, and enable you to order repair parts correctly.

Keep this manual in a safe place for future reference.

When writing, always give the full model number which is on the nameplate attached to the heater.

When ordering repair parts, always give the following information as shown in this list /

Ce manuel vous aidera à obtenir un service efficace et fiable de votre POÊLE À GRANULES, tout en vous permettant de correctement commander des pièces de rechange.

Conservez ce manuel dans un endroit sécuritaire pour une consultation ultérieure.

Lorsque vous effectuez une correspondance par écrit, assurez-vous de toujours fournir le numéro de modèle qui se trouve sur la fiche signalétique attachée à l'appareil de chauffage. Lorsque vous commandez des pièces de rechange, inscrivez toujours les renseignements suivants, tel qu'indiqué dans cette liste:

1. The part number / Le numéro de pièce _____
2. The part description / La description de la pièce _____
3. The model number / Le numéro de modèle _____
4. The serial number / Le numéro de série _____

Garantie limitée

Gravity Fed Pellet

Le fonctionnement de cette unité d'une manière incompatible avec le manuel du propriétaire annulera la garantie et est également contre les règlements fédéraux.

United States Stove Company garantit à l'acheteur original son produit contre toute défaillance prématuroe des composantes en raison de la main-oeuvre, de la qualité, des matériaux, comme suit :

- PÉRIODE DE TEMPS:**
- Échangeur thermique.....Trois ans
 - Porte.....Trois ans
 - Boîte à combustion / Pot à feu.....Un an
 - Cabinets et finition.....Un an
 - Joins.....Un an
 - Vitre en céramique / Agitateur.....Un an

PROCÉDURE DE RÉCLAMATION

Tout défaut doit être signalé à United States Stove Company ou ses détaillants et/ou distributeur en fournissant les descriptions et les données pertinentes, incluant la preuve d'achat qui sera retournée sur demande.

À condition que l'appareil de chauffage ait été installé et utilisé conformément avec le Manuel du propriétaire fourni avec ce poêle, United States Stove Company se chargera de :

- 1) Remplacer les pièces détachées sans frais
- 2) Remplacer l'appareil de chauffage sans frais
- 3) Si le défaut est de nature esthétique (non fonctionnel), United States Stove Company assumera les frais pour rénover l'appareil de chauffage, incluant les articles comme la soudure, la peinture et les défauts de fabrication. Des frais « raisonnables » tels que définis au terme de cette garantie sont de 30,00 \$ de l'heure avec un remboursement complet pour tout achat de pièces provenant de U.S. Stove Company.

N'EST PAS COUVERT

Les éléments qui ne sont pas spécifiquement couverts en vertu de cette garantie limitée ou toute autre garantie sont les problèmes liés avec la fumée et la créosote. La fumée provient généralement d'un tirage inadéquat en raison de la conception ou de l'installation du système de conduit ou de l'installation de l'appareil de chauffage lui-même. La formation de créosote est largement attribuable au mauvais fonctionnement de l'unité et/ou du tirage, tel que mentionné ci-dessus. N'est pas couvert également :

- 1) Les coûts d'élimination et de réinstallation.
- 2) Les appels de service afin de diagnostiquer les problèmes (à moins d'être reconnu par écrit par le fabricant, le distributeur ou le détaillant).
- 3) Les surfaces peintes ou plaquées.
- 4) Les dommages ou les défauts causés par une mauvaise installation, par des accidents, par un mauvais usage, par un mauvais traitement (incluant la surcharge) ou la modification.
- 5) Les coûts de transport ou d'expédition.

RESTRICTIONS ET EXCLUSIONS

United States Stove Company ne sera pas tenu responsable pour les dommages accessoires, circonstances, spéciaux, ou contingents qui pourraient

survenir en raison d'un manquement à cette garantie ou à cette garantie implicite.

2) Si l'appareil de chauffage doit être remplacé par United States Stove Company « sans frais », tous les engagements au titre de cette garantie seront respectés.

3) Les pièces et/ou les remplacements d'entrées effectués selon les termes de cette garantie sont garanties uniquement pour le reste de la période de la garantie originale de ce

4) Sans renonciations exclusives écrites, personne ne possède l'autorité d'ajouter ou de modifier ladite garantie limitée, ou bien de créer des obligations de responsabilité supplémentaires pour United States Stove Company en rapport avec cet appareil de chauffage ou tout autre accessoire. Toute implication de garantie supplémentaire qui s'applique à cet appareil de chauffage ou à tout autre accessoire est limitée en durée à la durée de temps originale dans l'échancier susmentionné.

VOS OBLIGATIONS

1) Cet appareil de chauffage, incluant les accessoires applicables, doivent être installés en conformité avec les autorités locales ayant juridiction et avec les instructions fournies dans le Manuel du propriétaire.

2) Vous devrez conserver vos dossiers votre preuve d'achat (ou bien le chèque annulé ou la facture).

PROBLÈME / RÉOLUTION

1) En tant qu'acheteur, vous devez d'abord contacter le détaillant ou le distributeur auprès duquel vous avez acheté votre appareil de chauffage.

2) Si dans un délai raisonnable, vous ne recevez pas un service satisfaisant du distributeur ou du détaillant, écrivez ou téléphonez au Service à la clientèle de United States Stove Company, en incluant tous les détails du ou des problèmes que vous rencontrez, les détails de votre installation, votre preuve d'achat et le numéro de série de l'appareil de chauffage ou le numéro de code de l'agence d'essai.

GARANT

Le garant de l'enregistrement est United States Stove Company, PO Box 151, 227 Industrial Park Road, South Pittsburg, Tennessee 37380.

Numéro de téléphone : 800-750-2723 • Site Web : www.usstove.com

REMARQUE

Cette garantie vous accorde des droits légaux précis, et vous pourriez aussi avoir d'autres droits qui varient d'un État à l'autre. Enregistrez votre produit en ligne sur www.usstove.com. Enregistrez votre reçu avec vos dossiers pour toute réclamation.

IMPORTANT

Nous vous félicitons pour votre sélection de United States Stove Company et de ses produits. En tant que plus ancien fabricant de combustibles solides aux États-Unis (depuis 1869), la United States Stove Company est très fière de ses produits, services, employés et clients satisfaits. Nous aimerions connaître votre opinion si vous n'êtes pas satisfait de la manière dont vous avez été manipulé par notre distributeur, revendeur, représentant, service à la clientèle, service des pièces ou département des ventes. N'hésitez pas à nous contacter en utilisant les coordonnées indiquées ci-dessus.

FICHE DE SERVICE

Il est recommandé d'effectuer l'entretien régulier de votre système de chauffage et de compléter le Registre des intervalles de service.

Fournisseur de service

Avant de compléter la Fiche de service ci-dessous, veuillez vous assurer d'avoir effectué le service tel que décrit dans les instructions du fabricant. Utilisez toujours les pièces de rechange spécifiées du fabricant lorsque le remplacement est nécessaire.

<p>Service 01</p> <p>Date: _____</p> <p>Nom de l'ingénieur: _____</p> <p>Numéro de licence: _____</p> <p>Entreprise: _____</p> <p>Numéro de téléphone: _____</p> <p>Poêle inspecté : <input type="checkbox"/> Cheminée nettoyée : <input type="checkbox"/></p> <p>Articles remplacés : _____</p>	<p>Service 02</p> <p>Date: _____</p> <p>Nom de l'ingénieur: _____</p> <p>Numéro de licence: _____</p> <p>Entreprise: _____</p> <p>Numéro de téléphone: _____</p> <p>Poêle inspecté : <input type="checkbox"/> Cheminée nettoyée : <input type="checkbox"/></p> <p>Articles remplacés : _____</p>
---	---

<p>Service 03</p> <p>Date: _____</p> <p>Nom de l'ingénieur: _____</p> <p>Numéro de licence: _____</p> <p>Entreprise: _____</p> <p>Numéro de téléphone: _____</p> <p>Poêle inspecté : <input type="checkbox"/> Cheminée nettoyée : <input type="checkbox"/></p> <p>Articles remplacés : _____</p>	<p>Service 04</p> <p>Date: _____</p> <p>Nom de l'ingénieur: _____</p> <p>Numéro de licence: _____</p> <p>Entreprise: _____</p> <p>Numéro de téléphone: _____</p> <p>Poêle inspecté : <input type="checkbox"/> Cheminée nettoyée : <input type="checkbox"/></p> <p>Articles remplacés : _____</p>
---	---

<p>Service 05</p> <p>Date: _____</p> <p>Nom de l'ingénieur: _____</p> <p>Numéro de licence: _____</p> <p>Entreprise: _____</p> <p>Numéro de téléphone: _____</p> <p>Poêle inspecté : <input type="checkbox"/> Cheminée nettoyée : <input type="checkbox"/></p> <p>Articles remplacés : _____</p>	<p>Service 06</p> <p>Date: _____</p> <p>Nom de l'ingénieur: _____</p> <p>Numéro de licence: _____</p> <p>Entreprise: _____</p> <p>Numéro de téléphone: _____</p> <p>Poêle inspecté : <input type="checkbox"/> Cheminée nettoyée : <input type="checkbox"/></p> <p>Articles remplacés : _____</p>
---	---

<p>Service 07</p> <p>Date: _____</p> <p>Nom de l'ingénieur: _____</p> <p>Numéro de licence: _____</p> <p>Entreprise: _____</p> <p>Numéro de téléphone: _____</p> <p>Poêle inspecté : <input type="checkbox"/> Cheminée nettoyée : <input type="checkbox"/></p> <p>Articles remplacés : _____</p>	<p>Service 08</p> <p>Date: _____</p> <p>Nom de l'ingénieur: _____</p> <p>Numéro de licence: _____</p> <p>Entreprise: _____</p> <p>Numéro de téléphone: _____</p> <p>Poêle inspecté : <input type="checkbox"/> Cheminée nettoyée : <input type="checkbox"/></p> <p>Articles remplacés : _____</p>
---	---

Afin de maintenir cette garantie, les composants doivent être remplacés par des pièces d'origine du fabricant qui ont été achetées via votre détaillant ou bien directement chez le fabricant de l'appareil. L'utilisation de composants provenant de tiers annulera la garantie.

Pièces De Remplacement

Clé	N° de pièce	Description	Qté
1	610473	Ensemble Supérieur Articulé	1
2	88174	Joint, Fenêtre, 0,125 X 1 Po Avec/Psa	4,8 pieds
3	610329	Trémie	1
4	610202	Arrêt Des Granules	1
5	83936	Bouton En Plastique 1/4-20	1
6	88174	Joint - Plat, Vitre (3/16 T X 3/8 W)	16 po
7	610442	Écran Thermique	1
8	27774	Couvercle De L'alimentation	1
9	88174	Joint - Plat, Vitre (3/16 T X 3/8 W)	15 in
10	27775	Tige De La Charnière	1
11	892222	Loquet, Couvercle De La Trémie	3
12	27428	Glissière À Granules	1
13	610192	Chambre À Combustion	1
14	610200	Boîte À Combustion	1
15	610208	Assemblage Soudé, Poignée Du Couvercle À Air	1
16	27445	Couvercle À Air	1
17	610189	Assemblage Soudé De La Poignée	3
18	610210	Assemblage De La Plaque De Combustion	1
19	610187	Tiroir À Cendres	1
20	610474	Piédestal	1
21	610204	Glissière Du Tirage D'air	1
22	892553	Vitre GW1949	1
23	88087	Joint, Fenêtre, 0,125 X 1 Po Avec/Psa	2 pieds
24	610205	Cadre De La Fenêtre	1
25	83671	Goupille De 5/16 De Diamètre	1
26	80653	Thermomètre	1

Afin de maintenir la garantie, les composants doivent être remplacés à l'aide des pièces originales du fabricant achetées par l'intermédiaire de votre revendeur ou directement auprès du fabricant de l'appareil. L'utilisation de composants tiers annulera la garantie.

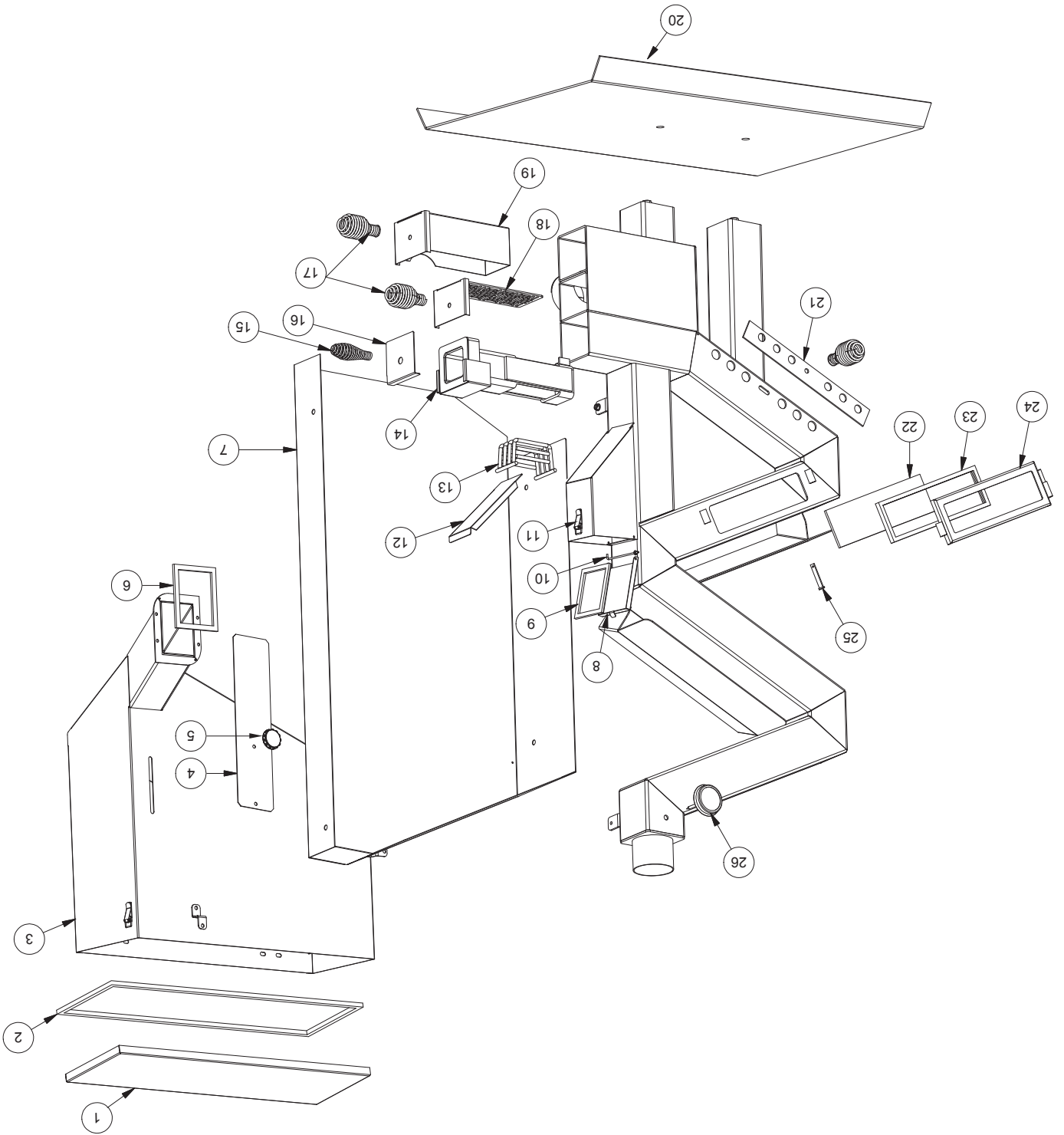

Pièces De Rechange

REMARQUE : La cendre qui s'accumule dans le panier de combustion principal peut provoquer un étouffement du poêle et augmenter le risque de carburant couvert et de dispersement de la fumée.

Nettoyer la fenêtre est très simple; enlevez simplement la fiche de la charnière située sur le côté droit du cadre de fenêtre en poussant la fiche vers le haut. Le cadre de fenêtre s'ouvrira. Faites preuve de vigilance car le verre sera maintenant desserré. Effectuez le nettoyage nécessaire et réinstallez.

REMARQUE: Des produits de nettoyage sont disponibles chez votre détaillant de poêle local qui sont conçus spécifiquement pour nettoyer la vitre du poêle.

NE PAS UTILISER DE PRODUITS DE SUBSTITUTION LORSQUE VOUS REMPLACEZ LA VITRE.

REMARQUE: Il se peut que vous deviez remplacer la joint d'étanchéité autour du verre. Lorsqu'il est endommagé ou usé, un mauvais joint autour de la vitre peut entraîner un rendement ou des températures plus faibles.

- Spécification des matériaux du joint : joint plat de ¼ po x 1/8 po.
- Spécification de la vitre de remplacement : 3 po L x 10 po l x ¼ po d'épaisseur – Neoceram.
- Une protection adéquate pour les mains est nécessaire.

Conseils Pratiques Lorsque Vous Faites Fonctionner Votre Poêle

- Lorsque le poêle ne fonctionne pas, profitez-en pour inspecter et effectuer tout nettoyage ou entretien au tube de combustion principal, à la plaque de combustion secondaire et au cendrier.
- Gardez les débris étrangers hors de la trémie.
- Il est fortement recommandé de faire marcher le tirage d'air en laissant la torche portative fonctionner pendant une minute avant d'introduire les granulés. Lorsque le poêle est froid et qu'il fait plus froid à l'extérieur qu'à l'intérieur, un tirage descendant sera présent la cheminée. Faire fonctionner la torche pendant une minute éliminera ce tirage descendant dans la cheminée.
- Ce poêle a été conçu à l'aide de carburant à granulés Douglas Fir. Si des granulés Douglas Fir sont disponibles dans votre localité, il est fortement recommandé de les utiliser.
- Si de la fumée est présente pendant l'allumage, replacez la tête de la torche afin que la flamme brûle vers le bas du panier de combustion et non pas directement à l'intérieur.
- L'installation du tuyau de poêle devrait être faite à la verticale. Ceci garantira un tirage ascendant adéquat qui est nécessaire pour le bon fonctionnement de tous les poêles à bois. Les coudes et les parcours horizontaux limitent le tirage. La plaque de combustion secondaire peut être glissée d'un pouce vers le haut afin de fournir un débit d'air maximal pendant le fonctionnement.
- Lorsque le poêle fonctionne sur le réglage faible (les trous du registre sont ouverts), la jaugé de température ne devrait jamais descendre plus bas que 300 degrés. Deux choses se produiront lorsque le poêle tombe en dessous de 300 degrés. 1) Le tirage d'air ralentira suffisamment pour nuire au rendement du poêle. 2) La créosote s'accumulera, ce qui réduira le rendement et augmentera le risque d'un feu de cheminée.
- **LORSQUE VOUS INSTALLEZ EN SOUS-SOL, UNE ENTRÉE D'AIR FRAIS DOIT ÊTRE PRÉSENTE!** Des pressions négatives existent dans la plupart de sous-sols qui peuvent nuire au tirage.
- Faire fonctionner le poêle en sous-sol avec la porte ouverte n'est pas recommandé. Lorsqu'un appareil avec tout type de ventilateur est utilisé ou bien une fenêtre ou une porte s'ouvre en haut, ceci peut faire sortir un coup de vent soudain du sous-sol et nuire au fonctionnement du poêle.
- S'il est nécessaire d'ajuster le panier de combustion principal et de l'élargir, il peut s'avérer nécessaire de dégager la plaque de combustion secondaire plus souvent pendant le fonctionnement.
- Le régulateur de tirage barométrique vous aidera à résoudre les problèmes lorsque le poêle est soumis à une puissance calorifique constante. Le régulateur de tirage barométrique permet à l'utilisateur de gérer le tirage d'air à travers la cheminée jusqu'à ce que les températures souhaitées soient obtenues sur l'appareil en question.
- Un capuchon de cheminée VacuStack est suggéré lorsque vous faites l'expérience de problèmes associés au tirage d'air, lorsque les températures vacillent ou bien lorsque la puissance calorifique est faible. Les capuchons VacuStack sont conçus pour augmenter le tirage d'air dans une cheminée en créant un effet de vide dans le conduit (de la cheminée) lorsque l'air traverse le capuchon.
- **ATTENTION :** Dans les zones très exposées au vent, vous pouvez faire l'expérience d'un tirage d'air puissant qui entrainera des températures élevées sur le poêle. Nous vous recommandons d'installer une régulateur de tirage barométrique lorsque cela se produit, car ceci vous permettra de contrôler le tirage d'air qui est créé par le vacuStack et les courants d'air puissants.
- Les remèdes pour ceux qui connaissent une baisse de température après plusieurs heures de fonctionnement : D'abord, jetez les déchets dans le cendrier et débarrassez-vous des cendres de la manière indiquée dans ce manuel. Ensuite, nettoyez la plaque de combustion secondaire tel que décrit. Si ces remèdes ne font pas remonter la température, alors fermez la plaque d'arrêt des granulés pendant environ 35 minutes après avoir fait fonctionner le poêle sur le réglage élevé. Ouvrez à nouveau la plaque d'arrêt des granulés. Ceci dégagera le tube d'alimentation vertical de toutes les granulés qui ont été préchauffées et introduira de nouvelles granulés.

AVERTISSEMENT: N'essayez pas de nettoyer les surfaces lorsqu'elles sont chaudes ou lorsqu'elles fonctionnent.

AVERTISSEMENT: Les nettoyeurs abrasifs peuvent causer des dommages à la vitre.

AVERTISSEMENT: Faire tomber ou frapper la vitre avec un objet solide peut fracasser la vitre, veuillez prendre les précautions nécessaires lorsque vous enlevez, remplacez ou nettoyez la vitre. Ne jamais faire fonctionner le poêle avec de la vitre cassée ou fissurée.

REMARQUE : Le fait de ne pas effectuer le nettoyage de la chambre de combustion ou de la plaque de combustion secondaire peut réduire le rendement de votre poêle.

L'expérience vous aidera à apprendre la fréquence à laquelle vous devez nettoyer la plaque de combustion secondaire et le cendrier lorsque le poêle fonctionne. L'expérience vous aidera à apprendre la fréquence à laquelle vous devez nettoyer l'accumulation de cendres dans l'échangeur thermique (CONSÉIL - Vous serez en mesure d'observer toute accumulation de cendres dans l'échangeur thermique en déplaçant la glissière du triage d'air à la position complètement ouverte. Un aspirateur d'atelier est recommandé pour le nettoyage des cendres dans l'échangeur thermique.

APPRENEZ À CONNAÎTRE VOTRE POÊLE

Inspectez les joints de la porte et de la fenêtre en vitre de manière régulière. Vous devrez probablement enlever la porte pour effectuer le remplacement des joints effilochés, brisés ou condensés par votre détaillant autorisé. La porte de cette unité utilise un joint plat de 0,125 x 1.

Inspectez et nettoyez la plaque de combustion secondaire, le panier de combustion principal, le tube de combustion principal et le cendrier avant d'allumer le poêle. Ne faites pas fonctionner votre poêle avec le porte à hublot ouvert, car des problèmes de sécurité risquent de se produire. La porte d'alimentation doit être fermée et scellée pendant le fonctionnement.

JOINTS DE LA PORTE ET DE LA VITRE

Le brûlage du bois produit naturellement des émissions de fumée et du monoxyde de carbone (CO). Le CO est un gaz poison lorsque l'exposition se fait à des concentrations élevées pour une période de temps prolongée. Bien que les systèmes de combustion modernes des appareils de chauffage réduisent de façon importante la quantité de CO émis par la cheminée, l'exposition au gaz dans des endroits fermés ou clos peut être dangereuse. Assurez-vous que les joints d'étanchéité de votre poêle et les joints de la cheminée sont en bon état et étanches afin d'éviter les conséquences indésirables. Il est recommandé d'utiliser des détecteurs de fumée et de CO dans les zones où se trouve un potentiel de génération de CO. Un détecteur de fumée fonctionnel doit être installé dans la même chambre que le produit. Installez un détecteur de fumée sur chaque étage de votre maison; dans le cas d'un feu accidentel, il peut vous donner assez de temps pour vous échapper. Le détecteur de fumée doit être installé à au moins 4,57 mètres (15 pieds) de l'appareil afin d'éviter que le détecteur ne soit déclenché par erreur lorsque vous rechargez.

DÉTECTEURS DE FUMÉE ET DE CO

Tenter d'atteindre un taux de puissance calorifique dépassant les spécifications de conception du chauffage peut lui causer des dommages permanents.

SURCHAUFFE

La quantité visible de fumée produite peut être une méthode efficace pour déterminer l'efficacité du processus de combustion aux réglages établis. La fumée visible est composée de combustible non brûlé et de l'humidité s'échappant de votre poêle. Apprenez comment ajuster les réglages d'air de votre unité afin de produire la plus petite quantité de fumée visible. Le bois incorrectement séché a une teneur élevée en humidité et produira un excès de fumée visible et un mauvais brûlage.

FUMÉE VISIBLE

Le tirage est une force déplaçant l'air de l'appareil vers la cheminée. La quantité de tirage dans votre cheminée dépend de sa longueur, son emplacement géographique local, les obstructions à proximité et autres facteurs. Trop de tirage peut causer des températures excessives dans l'appareil. Un tirage inadéquat peut causer des retours de fumée dans la pièce, s'infiltrant par l'appareil, et les joints du conduit de raccordement. Un brûlage incontrôlable ou une température excessive indique un tirage excessif. Tenez compte de l'emplacement de la cheminée pour veiller à ce qu'elle ne soit pas trop près des voisins ou dans une vallée pouvant causer des conditions malsaines ou nuisibles.

AVERTISSEMENT DE FALSIFICATION

Ce chauffage au bois a un taux de combustion minimum réglé à la fabrication, et qui ne peut être modifié. La modification de ce réglage ou une utilisation autre de ce chauffage au bois qui ne respecterait pas les directives du présent manuel contrevient aux réglementations fédérales.

IMPORTANCE D'UN TIRAGE ADEQUAT

Nettoyage Et Entretien

Nettoyage Et Entretien

AVERTISSEMENT: NE PAS ESSAYER DE NETTOYER LE POÊLE PENDANT QU'IL FONCTIONNE OU QU'IL EST CHAUD!

Établir une routine pour le carburant, le brûleur et la technique d'allumage. Vérifiez au quotidien la présence de toute accumulation de créosote jusqu'à ce que l'expérience vous apprenne la fréquence à laquelle vous devez nettoyer. Soyez avisé que plus le feu est chaud, moins de créosote sera déposée et un nettoyage hebdomadaire peut s'avérer nécessaire dans les temps doux, même si le nettoyage mensuel peut être suffisant durant les mois plus froids.

NETTOYAGE

Il est très important de nettoyer soigneusement les cendres volantes de cette unité chaque semaine. La fenêtre doit être retirée pour nettoyer correctement les cendres volantes de l'unité. Les étapes pour éliminer les cendres volantes sont indiquées comme suit:

1. Laissez l'appareil refroidir complètement.

2. Retirez la goupille de 5/16" de diamètre sur le côté droit de la fenêtre comme indiqué

3. Soulevez le cadre de la fenêtre pour dégager le côté gauche de la fenêtre comme illustré.

Remarque: Lorsque vous retirez la fenêtre, veillez à maintenir à la fois le verre et le cadre.

4. Aspirez les cendres refroidies de l'appareil. Assurez-vous d'aspirer en amont et en aval de l'ouverture de la fenêtre. Remarque: Tout aspirateur doit être effectué à l'aide d'une batterie de cendres.

5. Retirez le pot de combustion et aspirez la chambre de casserole.

6. Lorsque vous avez fini de nettoyer les cendres, réinstallez la fenêtre et brûlez le pot. AVERTISSEMENT: Ne jamais brûler cet appareil avec un verre cassé ou manquant.

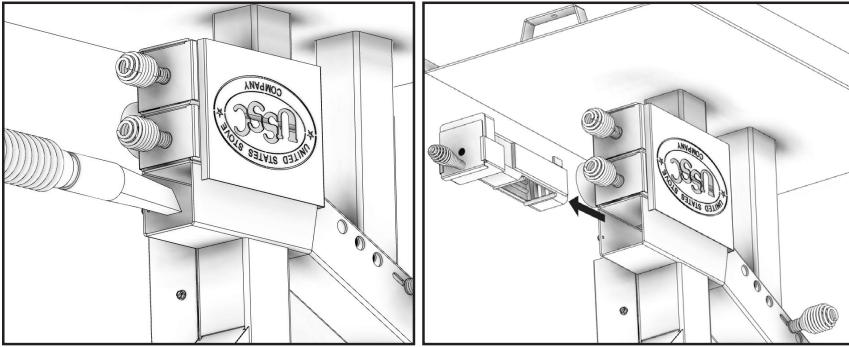
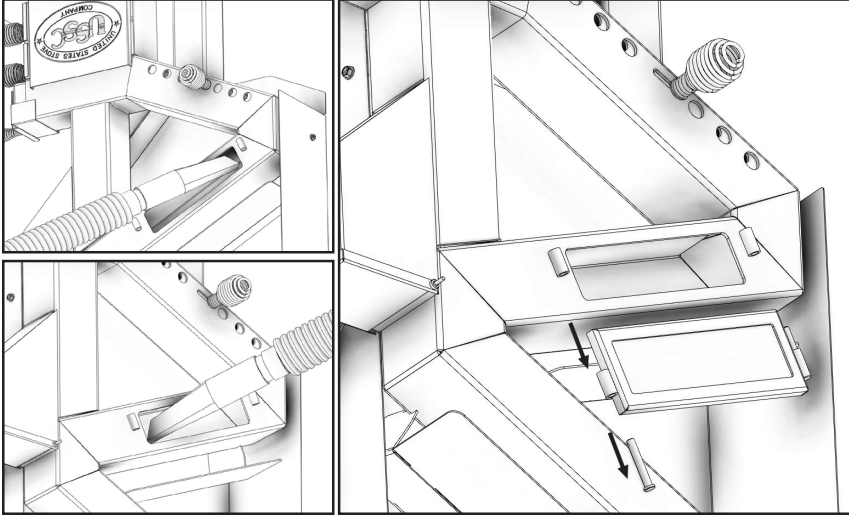

CRÉOSOTE - FORMATION ET BESOIN DE RETRAIT

Quand le combustible solide brûle lentement, il crée du goudron et d'autres vapeurs organiques qui se combinent avec l'humidité expulsée et forment la créosote. Les vapeurs de créosote se condensent dans le conduit de fumée lorsqu'il est relativement froid, par exemple lorsque le feu vient d'être allumé ou que le feu brûle lentement. Par conséquent, les résidus de créosote s'accumulent sur le revêtement du conduit de fumée. Lorsqu'elle est allumée, la créosote peut engendrer un feu extrêmement chaud; la cheminée doit être inspectée de manière régulière pendant la saison de chauffage pour déterminer si des dépôts de créosote se sont accumulés. Si une couche importante de créosote s'est accumulée (3 mm ou plus), elle doit être enlevée pour diminuer le risque de feu de cheminée.

ÉLIMINATION DES CENDRES

Les cendres doivent être placées dans un récipient en métal recouvert d'un couvercle bien ajusté. Le récipient de cendres fermé doit être placé sur un plancher incombustible ou sur le sol, loin des matériaux combustibles, en attendant sa mise au rebut finale. Si les cendres sont enterrées ou dispersées sur place, elles doivent rester enfermées dans le récipient, jusqu'à ce qu'elles soient complètement refroidies.

SUIE ET CENDRES VOLANTES FORMATION ET BESOIN DE RETRAIT

Les produits de combustion contiennent de petites particules de cendres volantes. Les cendres volantes s'accumuleront dans le système d'évacuation et restreindront le flux des gaz d'échappement. La combustion incomplète, comme celle qui se produit pendant le démarrage, l'arrêt ou le fonctionnement inadéquat de l'appareil de chauffage entraînera la formation de suie qui s'accumulera ensuite dans le système d'évacuation. Communiquez avec les autorités locales, municipales ou provinciales des incendies pour obtenir de l'information sur la façon de traiter un feu de cheminée. Planifiez et ayez à l'esprit une démarche à suivre claire en cas de feu de cheminée.

Régler Votre Poêle

Une fois que votre poêle est installé et prêt à être utilisé, une période de temps sera nécessaire afin d'effectuer certains ajustements qui correspondront à vos besoins particuliers. C'est ce que nous appelons « apprendre à connaître votre poêle ». Chaque poêle affiche sa propre personnalité selon : le type de granulés qui est utilisé, l'élévation, les mètres carrés que vous chauffez, les pressions barométriques, les courants de vent, les tirages d'air qui existent au sein de votre maison et bien plus.

Ceci se réfère également à la fréquence à laquelle vous devrez jeter les cendres, nettoyer la plaque de combustion secondaire, essayer les différentes marques de granulés et déterminer la meilleure position de la glissière du registre afin d'obtenir les résultats souhaités. Une fois que vous êtes familiarisé avec le poêle, il est possible que vous ayez besoin d'ajuster la cage de combustion principale.

Le panier de combustion principal qui est inclus avec chaque poêle est fourni avec une mesure prédéterminée. Cette mesure répond à la plupart des applications, mais un utilisateur a parfois besoin d'effectuer certains ajustements. C'est très simple à faire; les meilleurs outils pour agrandir le panier sont deux ciseaux. Pour rétrécir l'espace utilisez une paire de pinces.

Les trois flèches indiquent l'espace où les granulés tombent à travers le panier et sur la plaque de combustion secondaire. L'espace minimum ne devrait pas être inférieur à 0,290, ou bien sur un ruban à mesurer la marque la plus proche devrait être en dessous de la marque 1/64 po. L'ajustement maximal ne devrait pas dépasser 0,320, ou bien légèrement au dessus de la marque 5/16 po sur le ruban à mesurer. Effectuez uniquement des ajustements mineurs car vous observerez que les petits ajustements peuvent avoir un impact considérable sur le changement de température. Un resserrément ralentira la vitesse d'alimentation en granulés et entraînera une température de fonctionnement plus basse. Un agrandissement entraînera une vitesse d'alimentation plus élevée ce qui fera augmenter la température.



Installation dans les maisons mobiles (AUX ÉTATS-UNIS UNIQUEMENT)

L'installation dans les maisons mobiles devrait être effectuée en conformité avec les Normes de sécurité des Maisons usinées (HUD), CFR 3280, Partie 24. Les installations au Canada nécessitent que le chauffage soit brancché à une cheminée préfabriquée de 3 ou 4 pouces qui respecte les exigences CAN/ULC-S629. Veuillez consulter les instructions d'installation dans ce manuel pour connaître la hauteur minimale par dessus le toit. L'installation de la cheminée doit pouvoir permettre de la retirer dans le cas où la maison mobile doit être transportée et plus particulièrement dans le cas des connexions externes. Vous pouvez communiquer avec votre autorité locale en matière de construction ou toute personne autorisée afin de connaître les restrictions en matière de hauteur. Fixez solidement ce poêle au plancher en vissant des vis de fixation de 1/4 po à travers le plancher et dans les trous de nivelage des pattes.

AVERTISSEMENT: Ne pas installer dans une chambre à coucher.

ATTENTION: L'intégrité structurelle du plancher, du mur et du plafond/toit de la maison préfabriquée doit être conservée. Assurez-vous de conserver un pare-vapeur efficace en scellant avec du silicone la où la cheminée ou les autres composantes pénètrent à l'extérieur de la structure. Consultez et suivez les instructions d'installation de la cheminée du fabricant.

Vous aurez besoin d'un pistolet thermique industriel de 120 volts disponible dans la plupart des quincailleries.

Allumage Avec Un Pistolet Thermique (À Air Chaud)

NE PAS UTILISER DE PRODUITS CHIMIQUES OU DE FLUIDES POUR ALLUMER LE FEU.



1. Suivez les étapes 1 à 6 des instructions pour la section « Allumage avec une torche au gaz propane portable ».
2. Branchez et allumez le pistolet thermique au réglage le plus élevé, puis insérez le pistolet.
3. Laissez le pistolet fonctionner pendant 30 secondes.
4. Ouvrez la porte d'alimentation des granules.
5. L'allumage des granules prendra approximativement une (1) minute. Vous entendrez un son similaire à « whoosh » lorsque les granules seront allumées.
6. Réglez ensuite le pistolet au paramètre le plus bas et continuez à le faire fonctionner jusqu'à ce que le poêle atteigne 400 degrés, ceci se fera assez rapidement une fois que les granules seront allumées.
7. Enlevez, éteignez et rangez votre pistolet thermique.
8. Réinstallez la glissière du bout de la chambre principale.

Contrôle De La Température

CONTRÔLE DE LA TEMPÉRATURE

Parce que la glissière du registre se trouve derrière la chambre de combustion, le contrôle de la température se fait à l'inverse d'un poêle à bois traditionnel.

Pour ajuster la glissière du registre : tournez la poignée un demi-tour dans le sens contraire des aiguilles, puis faites glisser à la position souhaitée et resserez.

La position ouverte réduira le tirage d'air et ralentira le poêle de la même façon qu'une fissure dans une paille.

Si vous fermez le registre, ceci fera augmenter la température et la puissance calorifique.

ATTENTION : Ne pas trop déserrer la poignée de la glissière du registre! Ceci pourrait entraîner la séparation de la poignée à la plaque du registre.

ÉTEINDRE LE POÊLE

Lorsque vous êtes prêt à éteindre votre poêle, fermez tout simplement la porte d'alimentation des granules (en position vers le bas).

Une fois que vous avez fermé la porte d'alimentation, le poêle continuera à fonctionner pendant environ 45 minutes.

Lorsque vous fermez votre poêle, assurez-vous de fermer également la glissière du tirage d'air (les trous doivent être bouchés).

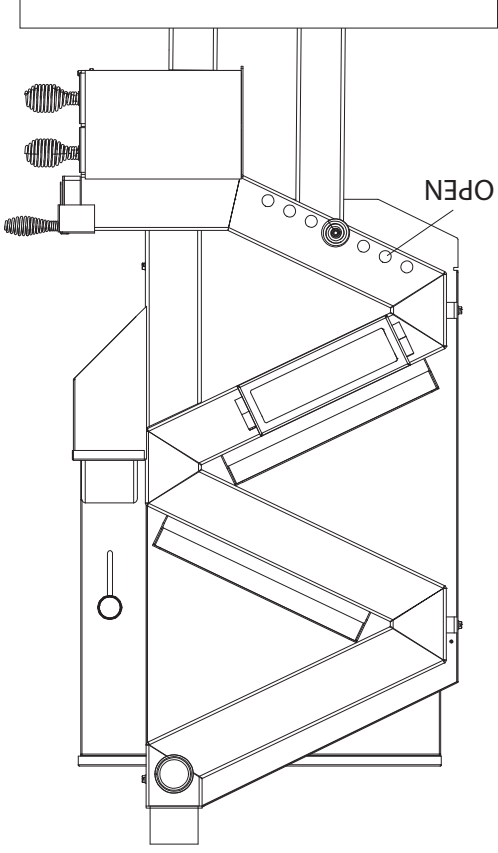

Allumage Avec Une Torche Au Gaz Propane Portative

Vous aurez besoin d'une torche au gaz propane portative pour allumer votre poêle. Nous vous recommandons d'utiliser une torche de haute qualité avec un système d'allumage à gâchette. NE PAS UTILISER DE PRODUITS CHIMIQUES OU DE FLUIDES POUR ALLUMER LE FEU.

1. Assurez-vous que la porte d'alimentation des granulés est en position fermée, vous apercevrez la poignée extérieure sur le devant de la trémie. Vers le bas complètement indique que la porte est fermée.
2. Enlevez le couvercle de la trémie et ajoutez le montant de granulés souhaité.
3. Faites l'inspection du registre avant se trouve en position fermée, les trous devraient être bouchés.
4. Faites l'inspection de votre chambre de combustion principale, de la plaque de combustion secondaire et du cendrier pour toute accumulation de suie et pour les nettoyer. Effectuez tout entretien nécessaire.
5. Remplacez la chambre de combustion principale, la plaque de combustion secondaire et le cendrier.
6. Enlevez la glissière au bout de la chambre principale (la poignée du dessus).
7. Allumez la torche et insérez-la dans la chambre de combustion principale. Laissez la torche fonctionner pendant environ une (1) minute. Ceci fera en sorte de démarrer le tirage d'air initial et accélèrera le processus d'allumage.
8. Faites glisser l'alimentation à la position complètement ouverte (la poignée devrait maintenant se trouver au dessus de la fente).
9. Laissez la torche fonctionner jusqu'à ce que le poêle atteigne 200 degrés (ceci devrait prendre environ 5 minutes selon le type de carburant utilisé).
10. Enlevez, éteignez et rangez votre torche.
11. Ne remettez le couvercle principal de la glissière que lorsque le poêle aura atteint 400 degrés.

AVERTISSEMENT : Une fois que le poêle est allumé, le glissière au bout de la chambre principale doit être en place afin de garantir un tirage d'air adéquat à travers la chambre de combustion secondaire et une utilisation adéquate de l'air externe.

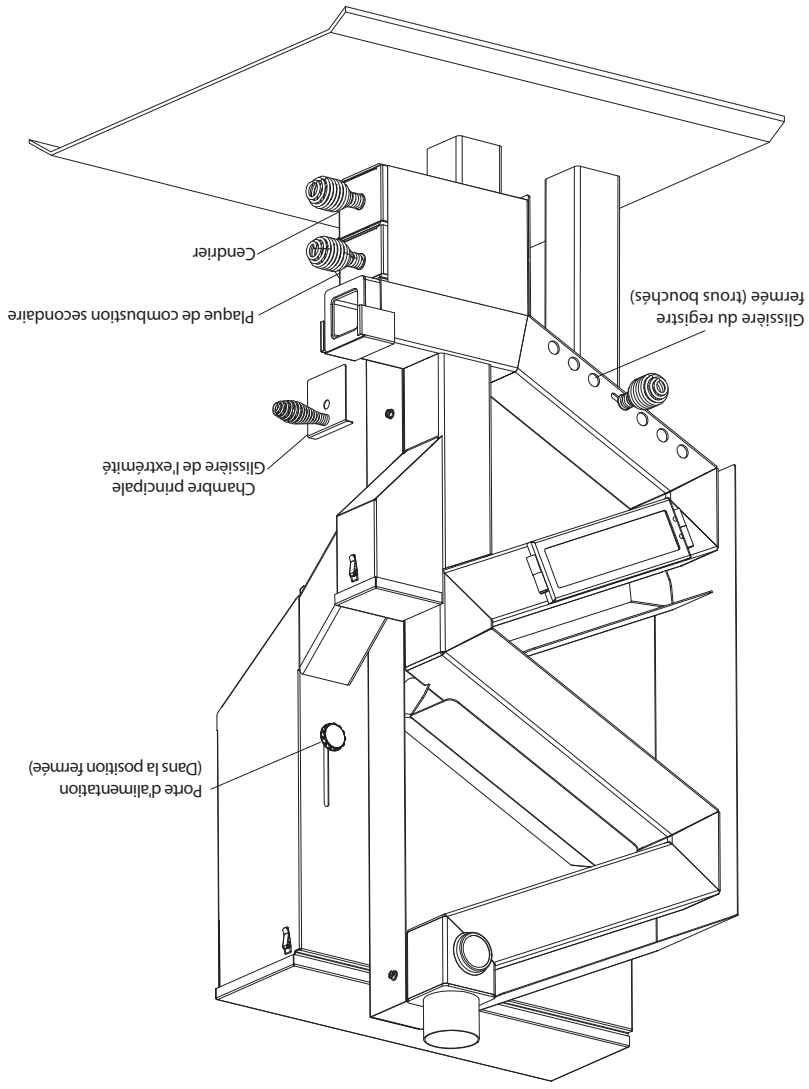

Conseils Pratiques

VENTILATION

Un air de ventilation adéquat est requis afin faire fonctionner cet appareil de chauffage. Pendant le fonctionnement, l'appareil de chauffage tire l'air pour alimenter la combustion et ceci peut être facilité par l'installation d'entrées d'air de combustion à l'extérieur. Toutefois, certaines conditions météorologiques comme le gel ou l'utilisation des ventilateurs d'évacuation de cuisine peuvent avoir un impact et réduire l'efficacité des conduits. Il est important de remarquer que le manque d'air dans la pièce aura un impact négatif sur le rendement de l'appareil. Selon votre emplacement et la construction de votre maison, l'air extérieur peut s'avérer nécessaire afin d'obtenir un rendement optimal.

Vous trouverez ci-dessous une liste d'indicateurs possibles qui vous indiqueront si une source externe d'air de combustion est requise :

1. Votre poêle ne tire pas de manière constante, un refoulement de fumée se produit, le bois ne brûle pas correctement ou des refoulements d'air se produisent qu'il y ait ou non de la combustion.
2. L'équipement de chauffage à combustible liquide qui se trouve déjà dans la maison, comme les feux de foyer ou tout autre appareil de chauffage, dégage une odeur, ne fonctionne pas correctement, produit des refoulements de fumée lorsqu'il est ouvert ou bien souffre de refoulements d'air qu'il y ait ou non de la combustion.
3. L'ouverture d'une fenêtre pendant une journée calme (sans vent) allège les symptômes indiqués ci-dessus.
4. La maison est équipée d'un pare-vapeur correctement scellé et de fenêtres bien étanches et/ou possède des appareils alimentés qui évacuent l'air vers l'extérieur.
5. Une très forte condensation est présente sur les fenêtres pendant l'hiver.
6. Un système de ventilation est installé dans la maison.

INSTALLATION

- Assurez-vous que votre poêle est installé par un installateur de cheminée certifié ou un entrepreneur agréé. N'effectuez aucune modification aux recommandations concernant le tirage d'air pendant l'installation de la cheminée ou du poêle. Ce poêle consomme du carburant à granulés, si un tirage adéquat n'est pas présent ce poêle ne fonctionnera pas correctement et de la fumée pourrait sortir du poêle. Si le tirage d'air est affaibli, ceci pourrait avoir un impact négatif sur le rendement du poêle, plus particulièrement lorsque des granulés de bois sont utilisés.
- De longs parcours horizontaux de la cheminée affaibliront le tirage d'air et entraîneront un mauvais rendement du poêle. Les installations en sous-sol et les maisons très étanches nécessiteront une source d'air externe.

RENDEMENT

- Utilisez des granulés de la meilleure qualité qui contiennent 0,5 % de teneur en cendres. La qualité des granulés et le rendement varieront d'une marque à l'autre. Essayez plusieurs marques de granulés.
- Apprenez à connaître votre poêle! Ce poêle ne possède pas de pièces mobiles et ne nécessite aucune alimentation électrique; il nécessite tout de même votre attention de la même manière qu'un poêle à bois, plus particulièrement lorsque vous brûlez des granulés de bois dur. LE NETTOYAGE DE VOTRE PLAQUE DE COMBUSTION SECONDAIRE EST ESSENTIEL LORSQUE VOUS FAITES BRÛLER DES GRANULES DE BOIS DUR. C'est très simple. REMARQUE : les surfaces seront chaudes.
- Premièrement, enlevez le cendrier et videz toutes les cendres tel que décrit auparavant, remplacez ensuite le cendrier. Ensuite, enlevez la plaque de combustion secondaire. Ceci permettra à toute accumulation de cendres et de braises de tomber dans le cendrier. Inspectez la plaque de combustion secondaire, toute couche de cendres devrait être éliminée et jetée. Tapez légèrement la plaque de combustion secondaire sur le bord de votre conteneur à déchets afin de déloger tout trou bouché dans la plaque de combustion. Ceci permettra à l'air de circuler librement à travers la plaque de combustion; remplacez ensuite la plaque de combustion secondaire.
- Etant donné que plusieurs options de carburant et plusieurs installations s'offrent à vous, il n'existe pas de formule qui puisse déterminer la fréquence à laquelle vous devez effectuer cette étape. Si la plaque de combustion secondaire accumule des cendres pendant un certain temps, ceci peut étouffer le poêle et entraîner une baisse de température et une augmentation du carburant couvert et de la fumée.
- Jusqu'à ce que votre expérience vous aide à mettre en place une routine régulière, il n'est pas recommandé de laisser votre poêle sans surveillance pendant de longues périodes de temps. VIDÉZ TOUJOURS LE CENDRIER ET NETTOYÉZ LA PLAQUE DE COMBUSTION SECONDAIRE AVANT DE LAISSER VOTRE POÊLE SANS SURVEILLANCE!

QUESTIONS

Si vous avez des questions, des besoins supplémentaires ou bien si vous faites face à des problèmes, veuillez communiquer avec votre détaillant là où vous avez effectué votre achat. Il s'agit du remède le plus rapide pour résoudre les problèmes qui se présentent. Si votre détaillant ne peut pas vous aider, il communiquera avec son distributeur.

Assemblage

Installez la jauge de température en utilisant une paire de pinces à bec effilé.

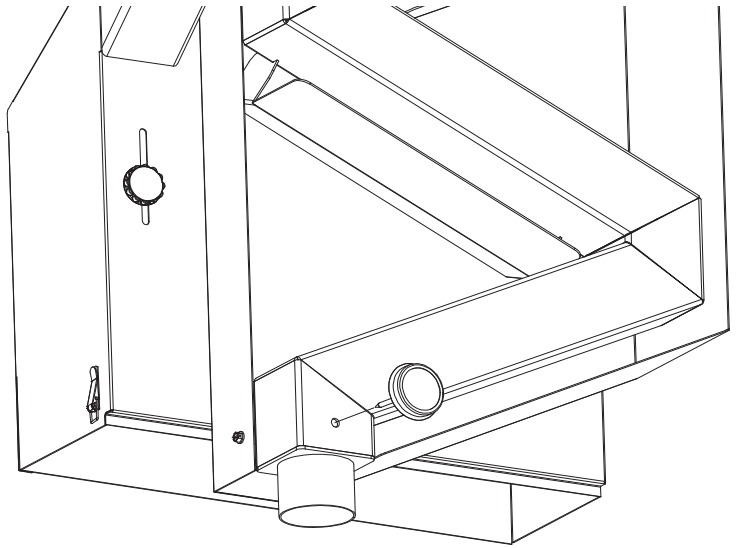
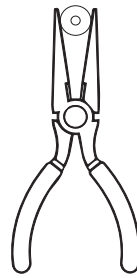

Installez le tube de combustion principal, la plaque de combustion secondaire et le cendrier.

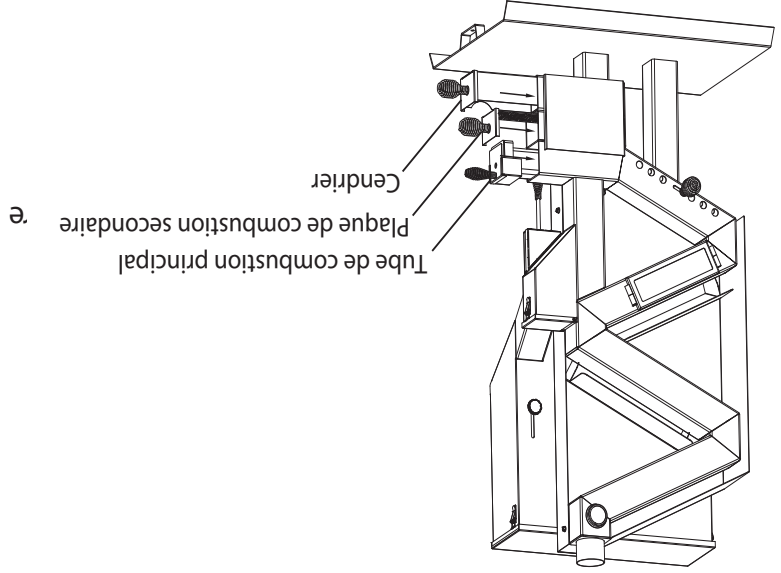

Tube de combustion principal
Plaque de combustion secondaire
Cendrier

Insérez la glissière du registre en position; elle se pose d'une seule façon.

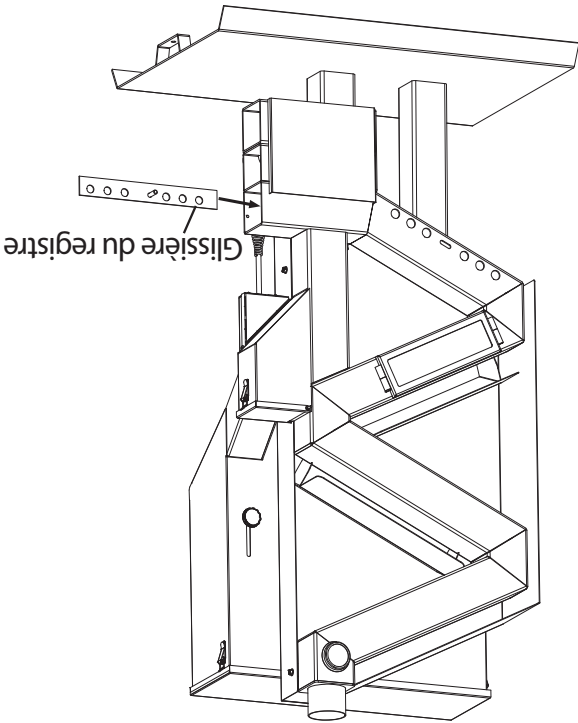

Glissière du registre

Vissez le manche de la glissière du registre en tournant dans le sens des aiguilles d'une montre.

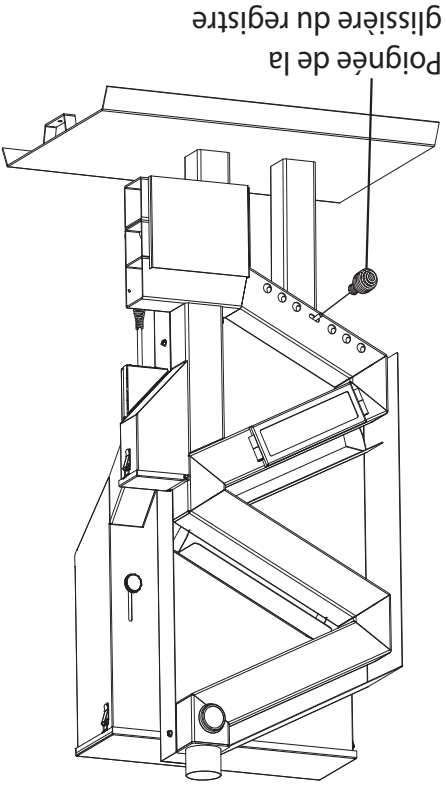

Poignée de la glissière du registre

Utilisez Le Bon Carburant

TOUTES LES GRANULES NE SONT PAS IDENTIQUES!

Il est recommandé ne pas acheter des granulés en vrac jusqu'à ce que vous ayez fait l'expérience des meilleures granulés dans votre région.

- Le poêle a été développé pour brûler uniquement du bois de pétrole granulé. Des granulés de 1/4 «(6,35 mm) de diamètre et environ 1 po (25,4) de long devraient être utilisés.
- Les combustibles brûlants autres que le combustible granulé en bois n'est pas autorisé.

- Ce poêle nourrit les granulés à un taux prédéfini. Ajouter du carburant à la main ou brûler du carburant autre que des granulés n'augmentera pas la production de chaleur et pourrait nuire à la performance du poêle.
- NE PAS bloquer les orifices d'admission d'air frais - cela affectera sérieusement les performances du poêle.
- N'essayez PAS de brûler des pastilles humides ou des pastilles préalablement ouvertes et conservées dans les éléments. Les granulés stockés dans les éléments sont susceptibles d'absorber l'humidité, ce qui entraîne une mauvaise performance de la cuisinière. Il est recommandé de stocker des granulés ouverts à l'intérieur ou dans un récipient hermétique.

- Conservé le combustible de granulés dans une zone sèche.
- La performance du poêle dépend non seulement de la qualité de l'installation de tuyauterie, mais aussi de la qualité du carburant de pellet introduit dans le poêle. Évitez l'utilisation de granulés avec des fines fines, des liants ou une teneur élevée en cendres. UTILISER SEULEMENT DES PELLETS À GRAS PREMIUM AVEC UN CONTENU DE POIE DE .5% OU MOINS.

- NE PAS BRÛLER DES LIQUIDES OU DES FLUIDES INFLAMMABLES COMME GASOLINE, NAPHTHA, HUILE DE MOTEUR OU TOUT AUTRE MATÉRIAU SUBSTITUTIF.
- CHAUD DANS LA FONCTIONNEMENT GARDER LES ENFANTS, LES VÊTEMENTS ET LES MEUBLES. LE CONTACT PEUT CAUSER DES BRÛLURES DE LA PEAU.



NE PAS ENTREPOSER LE CARBURANT À GRANULES DANS LES ESPACES AUTOUR DE L'APPAREIL OU DANS LES ESPACES REQUIS POUR L'ALIMENTATION ET L'ÉLIMINATION DES CENDRES.

Cet appareil ne devrait brûler que des granulés évalués comme standard via un programme de classement du carburant autorisé par l'EPA comme le programme de normalisation du PFI (Pellet Fuels Institute) après le 16 mai 2015.

NE PAS BRÛLER :

1. Des ordures;
2. Des déchets de fonte ou résidus de jardin;
3. Des matériaux contenant du caoutchouc, incluant les pneus;
4. Matériaux contenant du plastique;
5. Des déchets de produits du pétrole, des peintures ou diluants à peinture, ou des produits d'asphalte;
6. Matériaux contenant de l'amiant;
7. Débris de construction ou de démolition;
8. Traverses de voie ferrée ou bois traité sous pression;
9. Fumier ou restes d'animaux;
10. Bois de grève en eau salée ou autres matériaux précédemment saturés par de l'eau salée;
11. Bois non séché; ou
12. Produits du papier, carton, contreplaqué, ou panneau de particules. L'interdiction de brûlage de ces matériaux n'interdit pas l'utilisation d'allume-feu composés de papier, carton, sciure de bois, cire et substances similaires, aux fins de démarrer le feu dans un chauffage au bois modifié.

Le brûlage de ces matériaux peut causer des émissions de fumées toxiques ou rendre le chauffage inefficace en raison de la fumée.

Assemblage Du Corps Principal

Attention! Cet appareil est très lourd. L'aide d'une deuxième personne est fortement recommandée. Assurez-vous d'utiliser une bonne technique de levage lorsque vous placez l'appareil pour l'assemblage et l'installation.

LES ARTICLES NÉCESSAIRES

1. Une clé à fourche (plate) de 1/2 po
2. Une clé à fourche (plate) de 7/16 po
3. Une douille ou clé à cliquet de 3/4 po
4. Une visseuse (sans corde, de préférence)
5. Un tourne-écrou de 5/16 po (une extension est recommandée)
6. Un laser automatique

ÉTAPE 1

Préparez une surface de travail solide. Déposez le corps principal du poêle sur la surface de travail. Placez le poêle en position afin que les jambes pendent de la surface d'au moins six pouces.

ÉTAPE 2

Installez la base tel qu'illustré avec les deux (2) boulons hexagonaux de 7/16 po, les deux (2) rondelles plates et deux (2) rondelles de blocage fournies avec votre poêle. **Remarque :** Une extrémité longue et courte se trouvent à la base. Afin de garantir la stabilité du poêle, l'extrémité longue doit faire face au côté droit du poêle.

ÉTAPE 3

Pour installer la trémie, placez le poêle en position verticale sur le plancher. Utilisez quatre (4) boulons 10-24 X de 3/8 po et quatre (4) écrous hexagonaux 10-24 pour fixer la trémie au conduit d'alimentation. Mettez la trémie à niveau du poêle en plaçant le laser automatique sur l'extrémité supérieure de la trémie. Lorsque la trémie est à niveau avec le poêle, utilisez deux (2) vis auto-perceuses pour fixer la trémie au poêle, tel qu'indiqué.

ATTENTION : Ne pas trop serrer les vis car ceci pourrait endommager les filets.

Remarque : Assurez-vous de travailler sur une surface de travail à niveau. La trémie doit être à niveau avec le poêle; une deuxième personne devrait observer le devant du poêle.

ÉTAPE 4

Installez la glissière à granules tel qu'indiqué. La chute (l'extrémité plate) entrera en premier. La glissière à granules se glissera à l'intérieur et reposera au fond du tube d'alimentation.



ÉTAPE 3

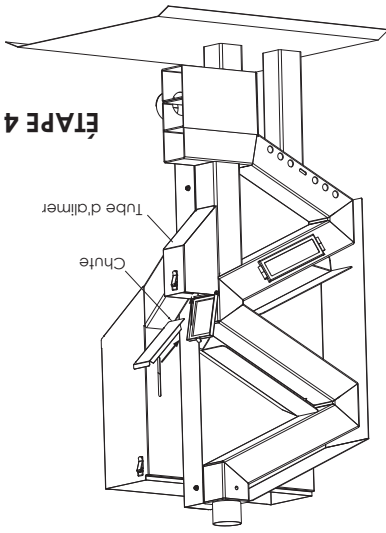
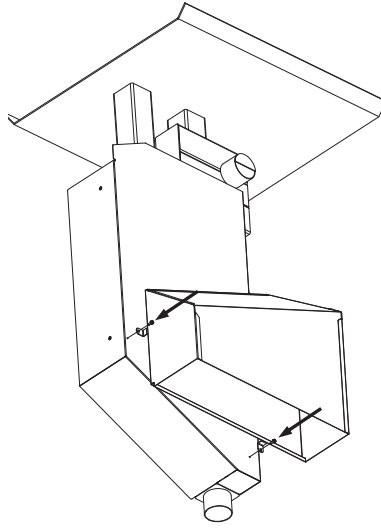

ÉTAPE 4

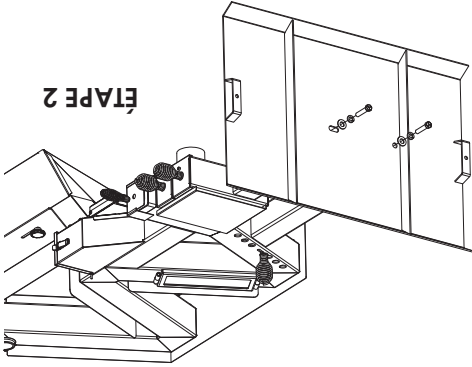

ÉTAPE 2

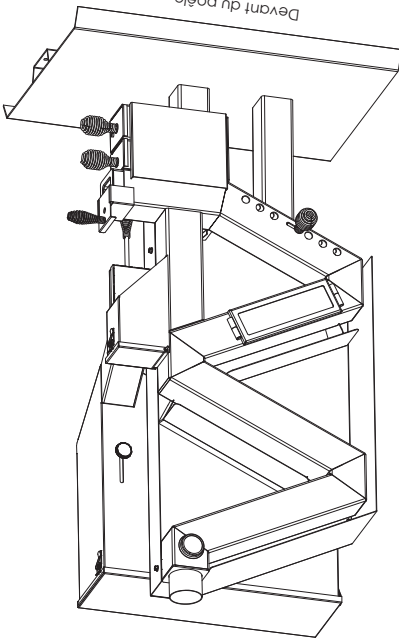

Devant du poêle

Installation Du Tuyau De Poêle / Conseils Pratiques

- Assurez-vous que votre système de cheminée et de poêle sont installés par un installateur de poêle certifié ou un entrepreneur agréé.
- Toutes les installations doivent répondre aux réglementations locales.
- Première option d'installation : Utilisez un tuyau d'évent à granules en L de 3 à 4 po ou bien installez l'option 2 : Utilisez un système de cheminée 103 HT de classe A d'une dimension de 4, 5 ou 6 pouces. **Remarque :** Ne pas mélanger les utilisations des systèmes de cheminée pendant l'installation. Utilisez un (1) seul système à travers toute l'installation.
- Utilisez un conduit de raccordement de calibre 24 d'une taille de 4 po ou plus large avec un système de cheminée 103 HT de classe A (installez l'option 2).
- Cet appareil est un poêle à bois qui brûle du carburant à granules de bois. Ceci veut dire qu'un courant naturel alimente le poêle. Il doit être traité comme un poêle à bois et l'installation du tuyau doit être la plus verticale possible afin d'obtenir un tirage d'air ascendant maximal.
- Les parcours horizontaux et les coudes ne sont pas recommandés.
- N'installez pas un registre de tirage clapet manuel dans le conduit d'évacuation.

NE BRANCHEZ PAS CETTE UNITÉ À UN CONDUIT DE CHEMINÉE UTILISÉ PAR UN AUTRE APPAREIL.

Le conduit de raccordement doit être en bon état et maintenu propre. Le conduit de raccordement et la cheminée doivent être inspectés par une personne qualifiée au moins une fois par an ou bien par tonne de granules afin de déterminer si des dépôts de créosote ou de cendres volantes se sont accumulés. Si un dépôt de créosote s'est accumulé, il doit être enlevé pour diminuer le risque de feu de cheminée. Effectuez une inspection du système au raccord du poêle et à l'extrémité de la cheminée. Les surfaces plus froides ont tendance à accumuler des dépôts de créosote et il est donc important d'inspecter la cheminée de haut en bas. La créosote devrait être éliminée avec une brosse spécialement conçue pour le type de cheminée qui est utilisée. Un ramonneur de cheminée qualifié peut effectuer ce service. Il est également recommandé de faire inspecter, nettoyer et au nécessaire réparer le système au complet par un professionnel avant la saison de chauffage. Pour nettoyer la cheminée, débancher l'évent du poêle. Les exigences de sortie pour le système d'évacuation, incluant les restrictions concernant l'emplacement : les relations aux entrées d'air, la distance à partir des fenêtres, des entrées d'air et la distance aux matériaux combustibles DOIVENT ÊTRE MAINTENUES EN TOUT TEMPS.

103 HT de classe A dans le standard pour les cheminées préfabriquées de type résidentiel et les appareils de chauffage de bâtiment. Pour une utilisation résidentielle, installez uniquement une cheminée qui respecte les exigences pour les cheminées mobile (AUX E-U, UNIFORMEMENT), effectuées la avec une cheminée 103 HT de classe A en utilisant un diamètre de 4, 5 ou 6 po avec une plaque de finition au plafond, un protecteur isolant pour grenier, un solin, un collet d'étauchement et un chapeau. Un conduit de raccordement à double paroi de 4,5 ou 6 pouces peut être utilisé pour la cheminée.

Si cet appareil de chauffage n'est pas correctement installé, un incendie résidentiel pourrait se produire. Afin de réduire le risque d'incendie, suivez les instructions d'installation. Communiquez avec les responsables en bâtiment ou le service d'incendie local de votre secteur au sujet des restrictions et exigences d'inspection à l'installation de votre région. Pour une utilisation en sous-sol, installez uniquement une cheminée qui respecte les exigences pour les cheminées 103 HT de classe A dans le standard pour les cheminées préfabriquées de type résidentiel et les appareils de chauffage de bâtiment. Une source d'air externe doit être fournie.

NE PAS BRANCHER NI UTILISER EN CONJONCTION AVEC UN SYSTÈME DE CONDUITS DE DISTRIBUTION D'AIR À MOINS QUE L'USAGE N'AIT ÉTÉ EXPRESSÉMENT APPROUVÉ POUR CE GENRE D'INSTALLATION.

Les systèmes de cheminée plus hauts et plus longs peuvent nécessiter un régulateur de tirage barométrique qui doit être installé immédiatement au-dessus du poêle afin de contrôler le poêle dans la plage de chaleur de 400 degrés car vous pourriez faire l'expérience d'un tirage d'air excessif et le poêle commencera à surchauffer.

AVERTISSEMENT : Ne pas installer dans une chambre à coucher! Avertissements: l'intégrité structurelle du plancher, du mur et du plafond/toit de la maison mobile doit être conservée.

Méthode A. Un dégagement de 304,8 mm (12 po) au mur combustible : À l'aide d'une épaisseur de briques d'au moins 89 mm (3,5 po) et d'une double en argile d'une épaisseur de mur d'au moins 15,9 mm (5/8 po), construisez un manchon de raccordement pour le mur. La double en argile doit respecter la norme ASTM C315 (Spécification standard pour les doubles de feu en argile) ou équivalente. Conservez un minimum de 304,8 mm (12 po) de brique entre la double en argile et les matériaux combustibles du mur. La double en argile réfractaire doit passer de la surface extérieure du brique à la surface intérieure du conduit de fumée, mais ne doit pas dépasser la surface intérieure. Appliquez une couche de ciment ou de ciment à la double en argile afin de la fixer en place au revêtement du conduit de fumée.

Méthode B. Un dégagement de 228,6 mm (9 po) au mur combustible : À l'aide d'une section de cheminée Solid-Pak fabriquée en usine d'un diamètre de 152,4 mm (6 po) avec une isolation de 25,4 mm (1 po) ou plus, construisez un manchon de raccordement avec un dégagement d'air d'au moins 228,6 mm (9 po) entre le mur extérieur de la longueur de la cheminée et les matériaux combustibles du mur. Utilisez des supports en tôle d'acier solidement fixés aux surfaces murales sur tous les côtés afin de maintenir un espace d'air de 228,6 mm (9 po). Lorsque vous fixez les supports à la longueur de la cheminée, faites attention de ne pas perforer la double de la cheminée (le mur intérieur de la cheminée Solid-Pak). L'extrémité intérieure de la section de la cheminée Solid-Pak doit être à égalité avec l'intérieur de la cheminée avec du ciment réfractaire un conduit de fumée et scellée avec du ciment pour sceller le perforation dans le briqueage.

Méthode C. Un dégagement de 152,4 mm (6 po) au mur combustible : En commençant avec un conduit de raccordement en métal de calibre 24 (d'une dimension de 0,61 mm [0,024 po] de 152,4 mm (6 po) et avec une virole de mur ventilée de calibre 24 qui possède deux canaux d'air de 25,4 mm (1 po) chacun, construisez un manchon de raccordement. Une aire de séparation avec un isolant

MANCHON DU CONDUIT DE RACCORDEMENT POUR LE MUR COMBUSTIBLE

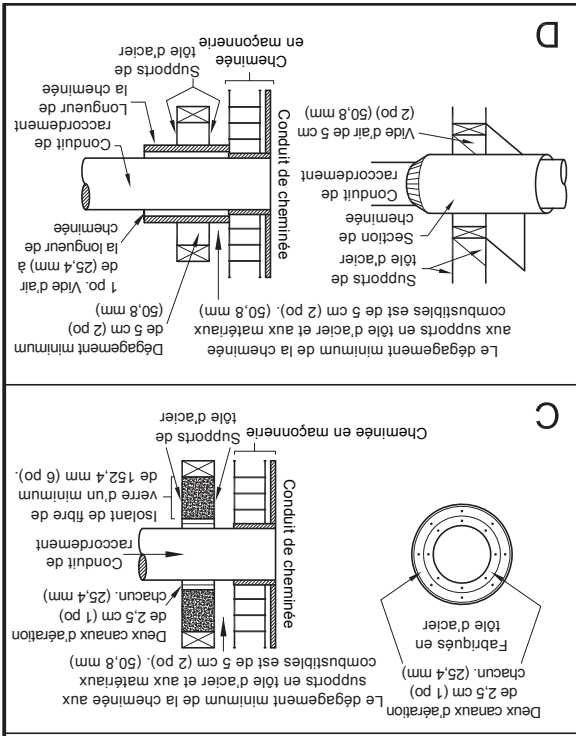
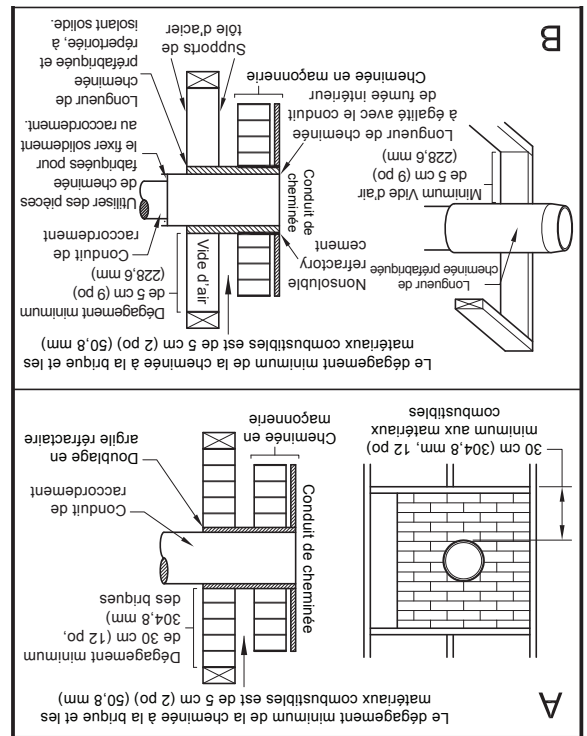

en fibre de verre d'un minimum de 152,4 mm (6 po) devra être présente à partir de la surface externe de la virole du mur aux matériaux combustibles. Supportez la virole murale et recouvrez-en l'ouverture, à l'aide d'un support en tôle d'acier de calibre 24 minimum. Conservez l'espace de 152,4 mm (6 po) requis. Il devra également y avoir un support de la bonne taille afin de supporter le conduit de raccordement en métal. Veillez à ce que les supports soient solidement fixés aux surfaces murales sur tous les côtés. Veillez à ce que les attaches utilisées pour fixer le conduit de raccordement en métal ne pénètrent pas dans le doublage du conduit de fumée.

Méthode D. Un dégagement de 50,8 mm (2 po) au mur combustible : Commencez avec une section de cheminée préfabriquée solid-pak classée d'au moins 304 mm (12 po) de long, avec une isolation de 25,4 mm (1 po) ou plus et un diamètre intérieur de 8 po (2 pouces [51 mm] plus grand que le conduit de raccordement de 152,4 mm [6 po]). Utilisez-la comme manchon pour un conduit de raccordement en métal à simple paroi d'un calibre minimum 24. La section de solid-pak doit être concentrique et à une distance de 25,4 mm (1 po) du conduit de raccordement au moyen des plaques de support de tôle d'acier à chaque extrémité de la section de cheminée. Couvrez l'ouverture avec des supports de tôle d'acier d'un calibre minimum 24. Veillez à ce que les supports soient solidement fixés aux surfaces murales sur tous les côtés. Veillez à ce que les attaches utilisées pour fixer le conduit de fumée ne pénètrent pas dans le doublage du conduit de fumée.

REMARQUES : Les raccords à une cheminée en brique approuvée avec un conduit de fumée, avec la méthode d'installation B, devront s'étendre sur une section en continu à travers le système de passage intramural et le mur de la cheminée, mais ne devront pas passer à travers la face intérieure du conduit de fumée. Un conduit de raccordement ne doit pas passer à travers un grenier ou un comble, un plancher, un placard, un plafond ou un espace un vide de construction.

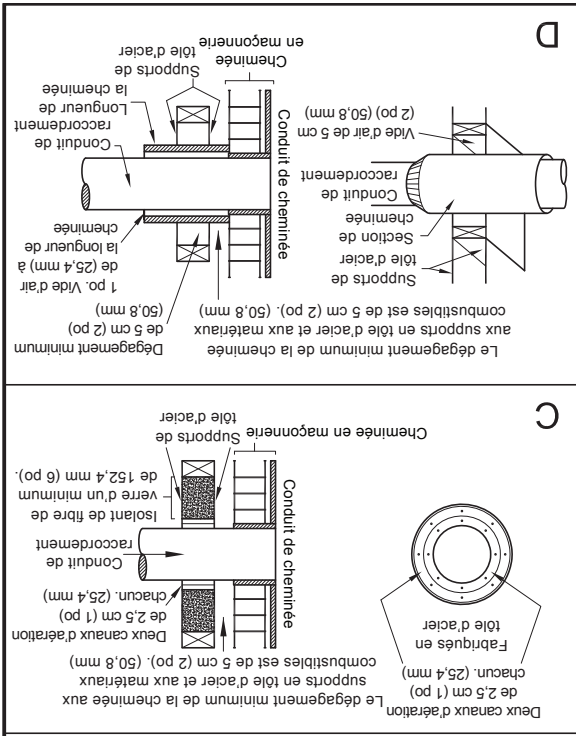
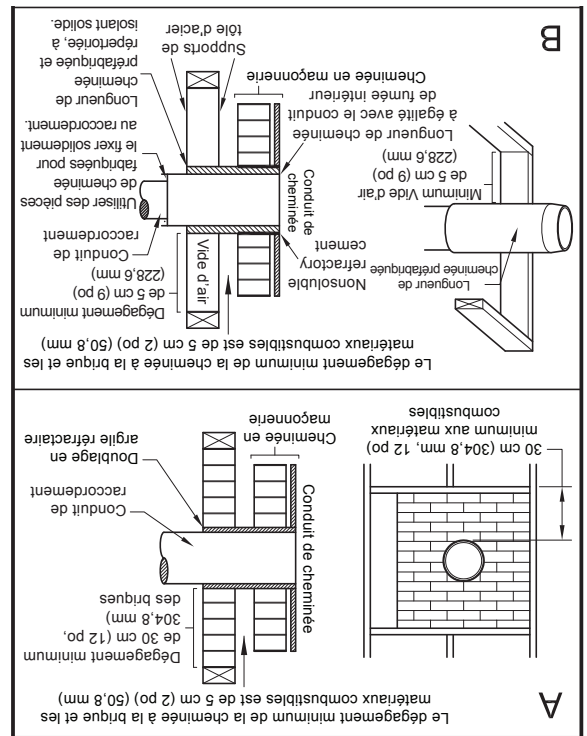

Installation Du Tuyau De Poêle / Conseils Pratiques

Dégagement par rapport aux matériaux combustibles	
Dimension	
A	Le mur latéral côté gauche au poêle
B	La face arrière au poêle
C	La face arrière au conduit*
D	Le mur latéral au conduit*
E	Hauteur du plafond
A	203 mm (8 po)
B	51 mm (2 po)
C	343 mm (13,5 po)
D	369 mm (14,5 po)
E	915 mm (36 po)

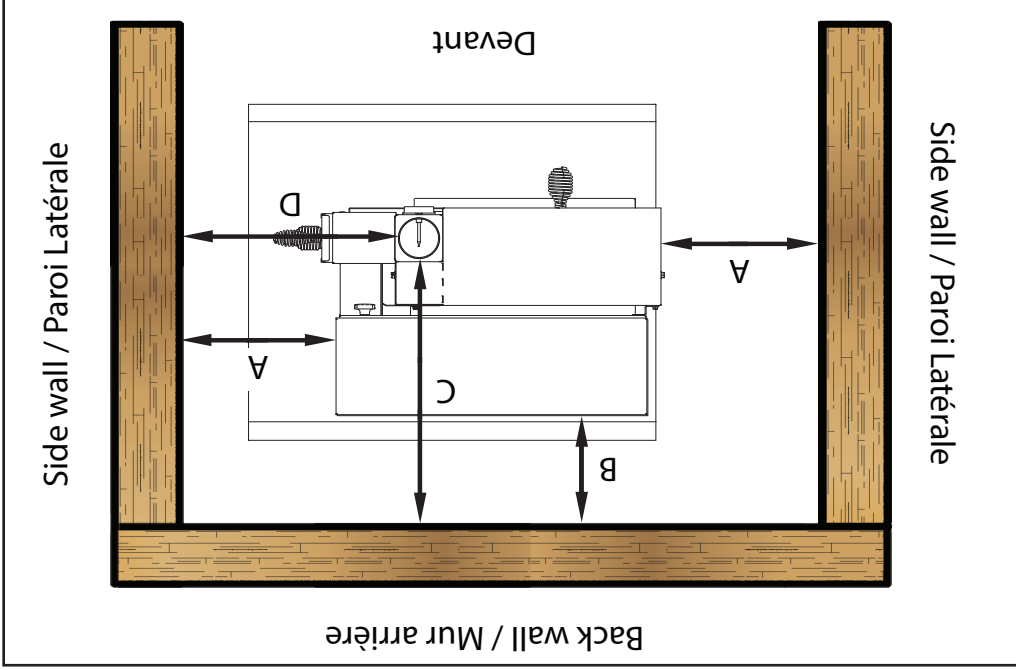
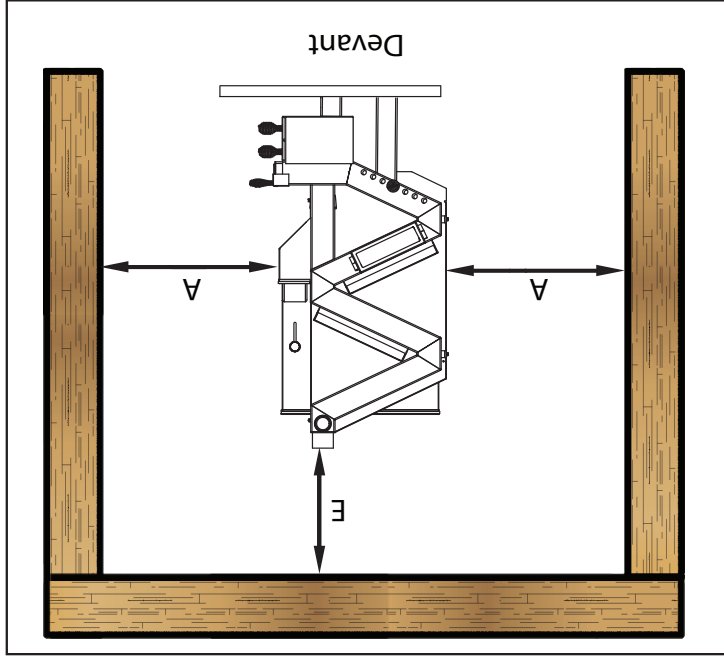

La construction résidentielle standard nécessite une source d'air frais placée à au moins 24 po du poêle. Suivez tous les règlements locaux et nationaux pour l'entrée d'air extérieur avec un appareil à combustion solide.

Les maisons mobiles nécessitent une entrée d'air frais, utilisez un trou d'aération avec un tuyau rigide ou flexible branché au poêle, ainsi qu'un chapeau d'évent extérieur avec grille, le poêle doit être fixé au plancher et mis à la terre à l'aide d'un fil de calibre 10.

Installation Du Tuyau De Poêle / Conseils Pratiques

Ce poêle ne nécessite aucune alimentation électrique, il fonctionne grâce à un courant naturel. La force du courant est déterminée par la hauteur de la cheminée et c'est pourquoi l'installation de la cheminée est le facteur clé qui déterminera la performance de votre poêle. Ce poêle obtiendra un meilleur rendement avec un cheminée droite de 3 po ou de 4 po de diamètre et une hauteur moyenne de 8 à 12 pieds, bien que le poêle puisse fonctionner avec de multiples configurations en terme de hauteur, vous obtiendrez des résultats divers en matière de temps de combustion et d'utilisation du carburant. Une cheminée droite est considérée comme la meilleure configuration pour ce poêle à granulés.

Première option d'installation : Lorsqu'une longueur de cheminée de 8 à 12 pieds est utilisée, un diamètre de cheminée de 3 po est suffisant. Lorsque vous devez utiliser une cheminée de plus de 15 pieds, un diamètre de 4 po est recommandé. Les systèmes de cheminée plus hauts et plus longs peuvent nécessiter un régulateur de tirage barométrique qui doit être installé immédiatement au-dessus du poêle afin de contrôler le poêle dans la plage de chaleur de 400 degrés car vous pourriez faire l'expérience d'un tirage d'air excessif et le poêle commencera à surchauffer. Vous pouvez également ajuster les barres près l'une de l'autre sur le panier d'incinération afin d'abaisser la température si celle-ci devient trop chaude. Un tuyau de 4 po de diamètre est recommandé si vous décidez de passer à travers le mur et si vous devez finir par dessus le toit, vous aurez besoin d'un tuyau d'évent à granulés d'au moins 24 po. Lorsque votre système doit passer par une cheminée qui est déjà installée, vous devez alors faire passer un tuyau de 4 po à travers la longueur de cette cheminée. **Deuxième option d'installation :** Utilisez au moins un tuyau à simple paroi de calibre 24 d'un diamètre de 4, 5 ou 6 po lorsque vous vous branchez à une cheminée préfabriquée homologuée. Utilisez un adaptateur de 3-4, 3-5 ou 3-6 po directement au-dessus du poêle, puis branchez-vous à la longueur du tuyau requise pour atteindre la cheminée préfabriquée. Un joint couilissant peut être utilisé pour permettre le branchement à la cheminée préfabriquée ou un bouchon peut être inséré au point d'entrée de la cheminée préfabriquée. Le conduit de raccordement devra passer à travers une prise d'au moins 4 pouces ou bien peut passer à travers la longueur complète de la cheminée. Lorsque vous utilisez cette méthode, installez un autre bouchon de taille adaptée au-dessus de la cheminée et faites passer le conduit de raccordement à au moins 2 po en dehors et par dessus le bouchon. Installez un capuchon de dimension convenable dans le cas où le capuchon d'usine est déjà en place avec un pare-étincelles, le conduit de raccordement peut se terminer en dessous du capuchon d'usine.

Lorsque vous installez votre poêle, il est recommandé d'installer un tuyau de poêle vertical, vers le haut et à travers le toit. Ceci garantira un tirage ascendant adéquat qui est nécessaire pour le bon fonctionnement de tous les poêles. Plus votre tuyauterie du poêle comporte des tours et détours, plus le conduit d'air sera restreint. Ceci s'applique à tous les poêles.

IMPORTANT : Il est important que le tuyau de poêle atteigne au moins (ou dépasse) le point le plus haut sur votre toit. Toute réduction dans le dégagement requis des matériaux combustibles peut uniquement être effectuée par des moyens approuvés par un organisme de réglementation. Installez les sorties d'air aux dégagements indiqués par le fabricant des conduits d'aération.

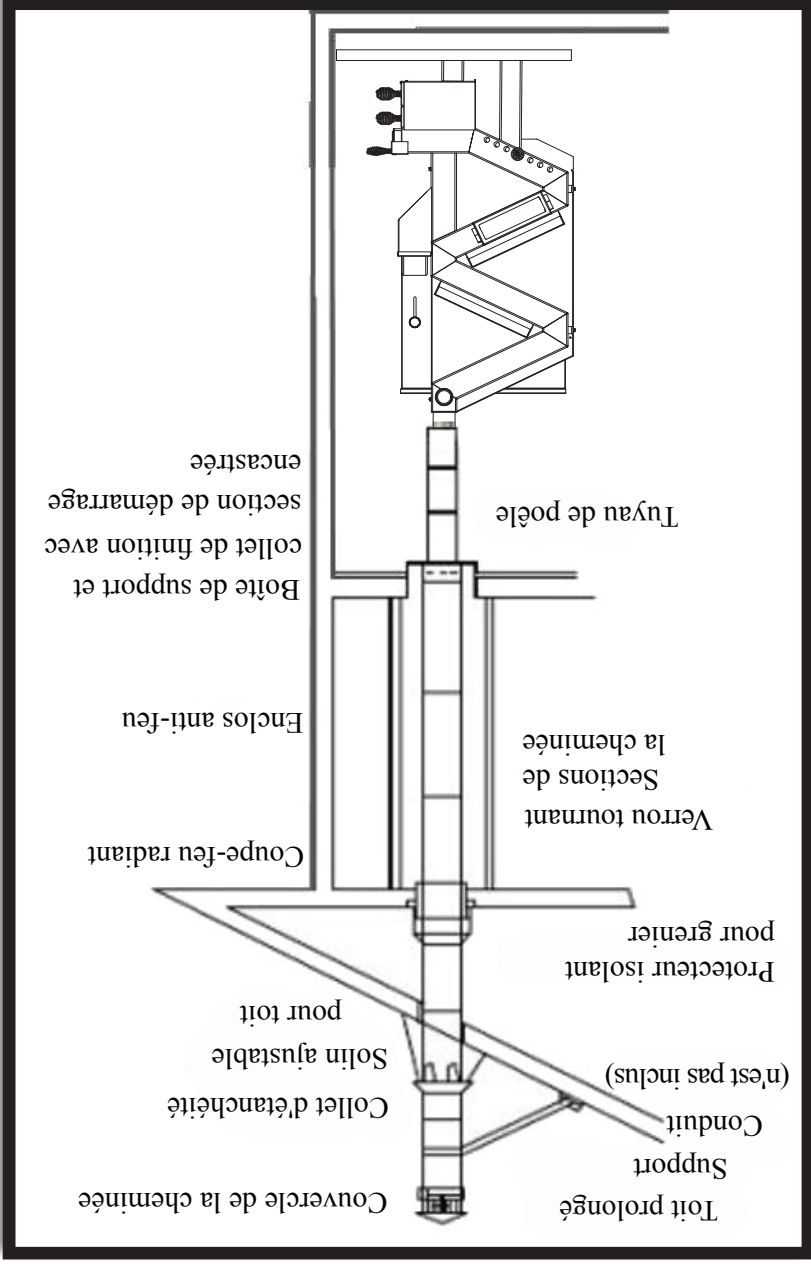

Exigences En Matière De Protection De Plancher

EXIGENCES DE 3/8 DE PO DE MATÉRIAU NON COMBUSTIBLE	
Exigences minimales pour l'âtre	États-Unis - 787 mm (31 po) X 1,22 m (48 po)
	CA. 1,3 m (50 po)
Un coussinet ininflammable qui répond aux exigences du fabricant selon les normes UL 1618 de protection de plancher doit être installé et celui-ci doit fournir une protection, au minimum de type 1, contre les braises.	

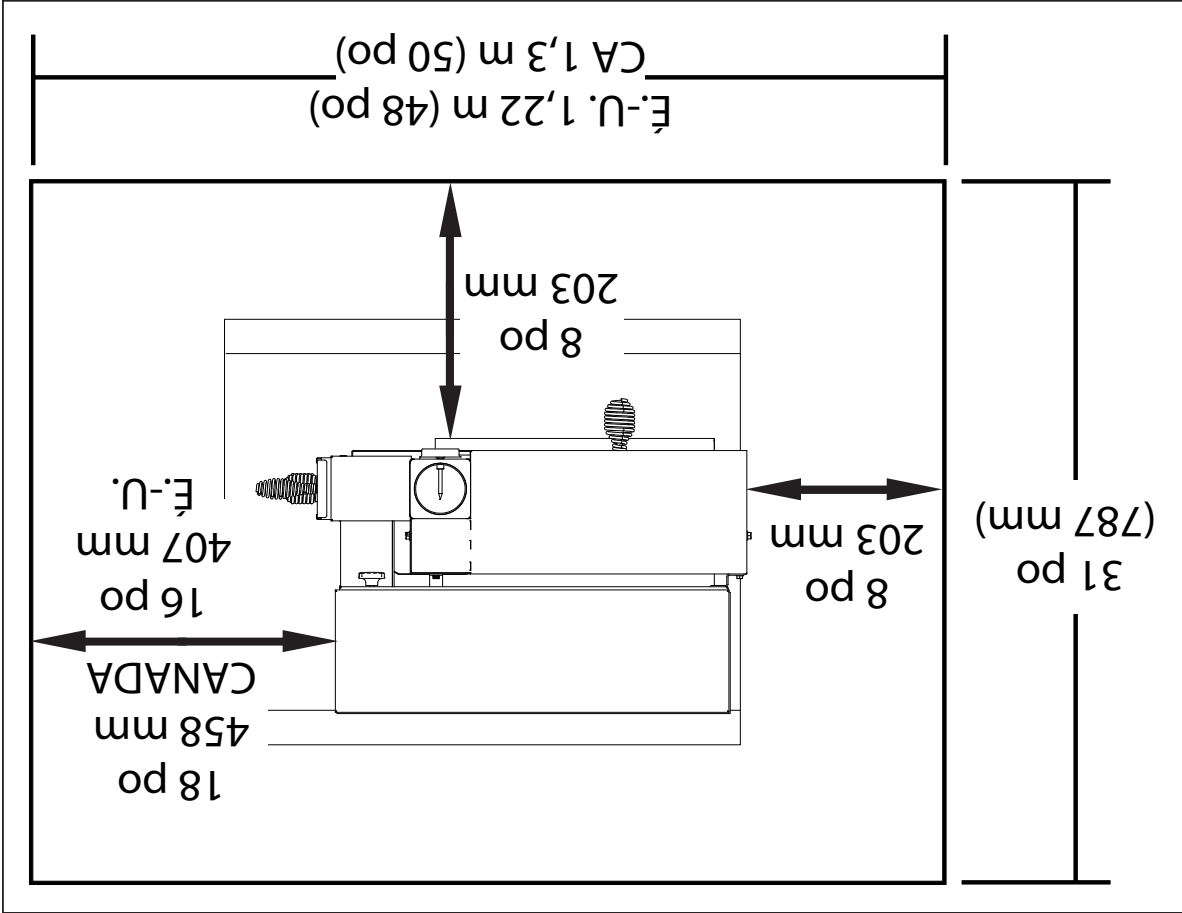

Installez les sorties d'air aux dégagements indiqués par le fabricant des conduits d'aération. Le conduit de raccordement ne doit pas passer à travers un grenier ou un comble, un plancher, un placard, un plafond ou un espace un vide de construction. Au Canada, si l'on souhaite traverser un mur ou une cloison de matériaux combustibles, l'installation doit être conforme au CAN/CSA-B365, code d'installation des sorties d'évacuation US-L pour les appareils et équipements à combustibles solides. Le conduit d'évacuation qui est requis pour les installations résidentielles ou les installations dans une maison mobile (aux É.-U. uniquement) doit être de type énuméré « L » ou « PL » - 3 po / 76 mm ou 4 po / 102 mm de diamètre. S'il est installé dans une maison étroitement construite (maison mobile), une nouvelle prise d'air frais d'au moins 150 mm (2 po) de diamètre est requise dans la chambre où l'unité est installée.

AVERTISSEMENT : Ne pas faire de compromis sur les instructions d'installation ou effectuer des modifications aux spécifications du fabricant pendant l'installation de ce produit.

Attachez et fixez le système d'évacuation au produit et à chaque section adjacente. Tous les raccords pour le conduit de raccordement devront être convenablement fixés avec au moins trois vis. La zone où le tuyau de ventilation pénètre à l'extérieur de la maison doit être scellée avec du silicone ou à l'aide de tout autre moyen afin de maintenir la barrière de vapeur entre l'extérieur et l'intérieur de la maison. Les surfaces de ventilation peuvent devenir suffisamment chaudes pour causer des brûlures en cas de contact. Il sera peut-être nécessaire d'installer un écran de protection non inflammable ou une grille de protection.

Spécifications FÉLICITATIONS!

Vous avez acheté un chauffage du plus ancien fabricant de produits de brûlage de bois en Amérique du Nord.

En chauffant avec le bois, vous aidez à CONSERVER L'ÉNERGIE!

Le bois est notre seule ressource en énergie renouvelable. Veuillez faire votre part pour préserver nos réserves en bois. Plantez au moins un arbre par année. Les générations futures vous remercieront.

Ce manuel décrit l'installation et le fonctionnement du chauffage au bois, modèle GW1949. Ce chauffage respecte les limites d'émission 2015 de bois en caisson de la U.S. Environmental Protection Agency pour les chauffages au bois solide après le 15 mai 2015. Sous les conditions spécifiques du test, ce chauffage a démontré un taux de chauffage de 7481 à 19475 Btu/h et 1,9 g/hr.

SPÉCIFICATIONS DE CHAUFFAGE	
Taux de consommation de carburant estimé* (au réglage le plus faible)	2 livres/heure
Durée de combustion estimée (au réglage le plus faible)	30 heures
Capacité de la trémie	60 livres (27 kg)
* La taille des granulés peut avoir un impact sur le taux réel d'alimentation de carburant et sur les temps de combustion. Les taux d'alimentation de granulés peuvent varier jusqu'à 20 %. Utilisez du carburant approuvé FFI afin d'obtenir de meilleurs résultats.	

DIMENSIONS	
Taille	50 pouces
Largeur	24 pouces
Profondeur	15 pouces
Poids	131 livres

Remarque : Enregistrez votre produit en ligne au www.usstove.com. Veuillez consulter la section « Garantie limitée » pour obtenir des renseignements spécifiques sur la garantie pour votre nouvel achat. Conservez votre facture dans vos dossiers en cas de réclamation.

Il est fortement recommandé d'effectuer le premier chauffage de votre poêle à l'extérieur. La peinture qui est utilisée pour enduire votre poêle est une peinture résistante à haute température qui est déjà sèche au départ mais qui nécessite un durcissement final lors du premier chauffage (brûlure initiale). Ce durcissement durera environ 20 à 30 minutes et produira des vapeurs et de la fumée.

NOTRE ENGAGEMENT EN FAVEUR DE LA SÉCURITÉ

Ces poêles sont construits avec le plus grand soin et la plus grande précision. Les conceptions respectent les normes de sécurité nationales. Toutefois, la sécurité personnelle commence par une bonne gestion des incendies. Les températures des surfaces sur votre poêle peuvent devenir extrêmement chaudes pendant le fonctionnement. Il est essentiel de surveiller la circulation autour du poêle afin de prévenir les brûlures et de protéger de manière générale votre maison et votre famille.

- Toujours lire et suivre les instructions de sécurité afin d'utiliser et d'entretenir votre poêle de manière sécuritaire.
- Les surfaces du poêle deviennent EXTREMEMENT CHAUDES!
- Soyez avisé que les surfaces peuvent demeurer chaudes pendant une période de temps prolongée une fois que le poêle a été éteint.
- Ne jamais laisser les jeunes enfants ou les animaux autour de la source de chauffage.
- Avisez votre famille des dangers avant de commencer à faire fonctionner votre nouveau poêle.
- Ne jamais bloquer aucune sortie d'air libre du poêle.
- Ne pas placer d'éléments combustibles sur le dessus ou autour du poêle.
- Ne jamais placer d'objets dans la trémie.
- Ce poêle a été conçu et approuvé pour brûler uniquement de la granulés de bois. Tout autre type de combustible brûlé dans ce poêle est défendu.
- Cet appareil est un poêle à bois qui brûle du carburant à granulés. Il doit être traité comme un poêle à bois. Comme pour tout poêle à bois, l'entretien et le nettoyage périodiques sont requis. Le fait de ne pas nettoyer et maintenir votre poêle et votre cheminée peut entraîner un rendement insatisfaisant.
- Laissez toujours à l'unité suffisamment de temps pour se refroidir avant d'effectuer tout type d'entretien. Ne jamais utiliser d'essence, d'huile à lampe, du kérosène, du liquide d'allumage de charbon de bois ou des liquides similaires pour démarrer ou rallumer le feu dans ce poêle. Eloignez tous ces liquides du poêle lorsqu'il est utilisé.

Manuel D'installation Et D'utilisation Du Propriétaire

MODÈLE : GW1949

Lisez entièrement ce manuel avant d'installer ou d'utiliser ce nouvel appareil de chauffage individuel à granulés. Le non-respect des instructions risque de provoquer des dommages, des blessures, voire la mort. Communiquez avec les responsables en bâtiment ou le service d'incendie local de votre secteur au sujet des restrictions et exigences d'inspection à l'installation de votre région. Conservez ces instructions. Ce manuel vous aidera à obtenir un service efficace et fiable de votre chauffage, tout en vous permettant de correctement commander des pièces de rechange. Gardez dans un endroit sécuritaire pour consultation ultérieure.

NE PAS INSTALLER DANS UNE CHAMBRE À COUCHER



CONFORME AUX NORMES DE L'EPA ET AUX CONSIGNES DE SÉCURITÉ

Votre poêle à granulés a été approuvé pour les installations au Canada et aux États-Unis. Il peut également être installé dans une maison mobile ou maison-usinée (aux États-Unis uniquement). Votre poêle respecte les normes UL 1482-11 (R2015), 2010, et est certifié ULCS 5627-00, et (UM) 84-HUD

La version française peut être téléchargée à partir du site Web de U.S. Stove, au : <http://www.usstove.com> de United States Stove Company : <http://www.usstove.com/> Cette unité de chauffage n'est pas destinée à servir de source principale de chauffage.

U.S. Environmental Protection Agency
Certifié conforme aux normes d'émission
de particules de 2015.

United States Stove Company
227 Industrial Park Road P.O. Box 151
South Pittsburg, TN 37380
Téléphone (800) 750-2723, site Web www.usstove.com

Numéro de rapport : 0215P50475



Testé et
agréé par

Portland
Oregon USA