

GLASS CREDENZA
CRÉDENCE 4
PORTES EN VERRE, NOIR
APARADOR 4
PUERTAS EN VIDRIO, NEGRO

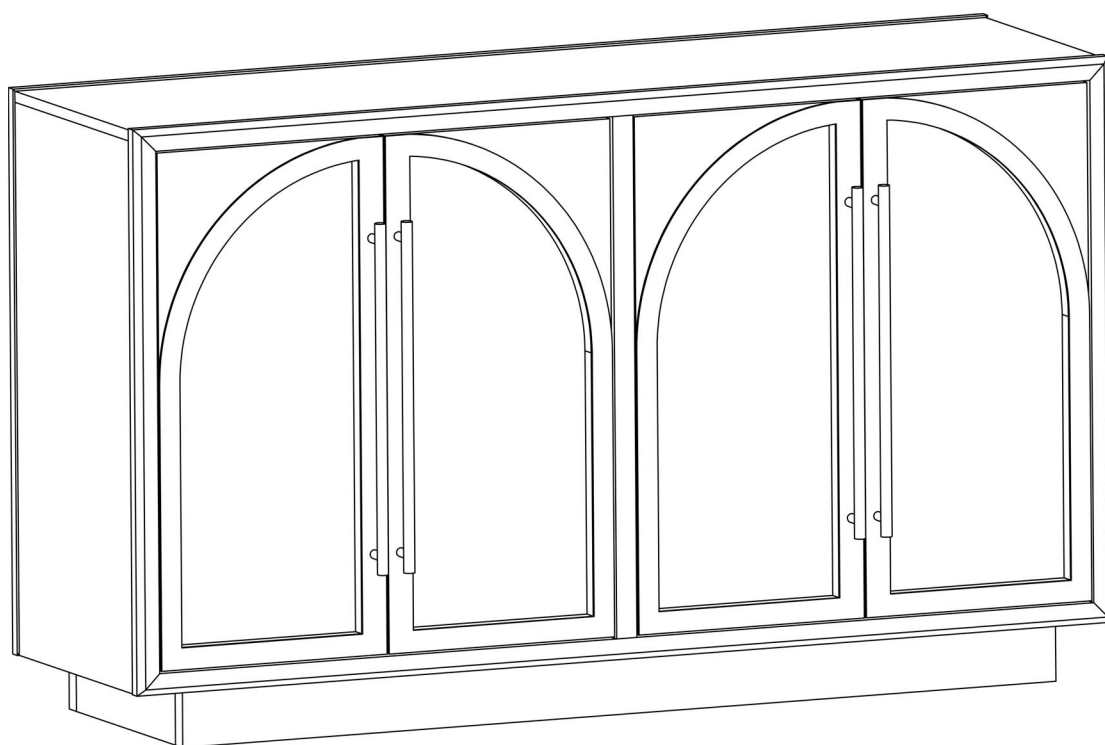

WE ARE HERE TO HELP!

BEFORE YOU RETURN IT - CONTACT US.

We do our best to insure that your furniture arrives in excellent condition. In the event that a part is damaged or missing, we will be happy to provide you with replacement parts, at no charge, within 30 days of purchase, providing the parts are available in our warehouse and the item purchased is part of our current inventory. In order to receive spare parts, at no charge, you must provide proof of purchase within 30 days.

NOUS SOMMES LÀ POUR VOUS AIDER !

AVANT DE RETOURNER LE PRODUIT, VEUILLEZ COMMUNIQUER AVEC NOUS.

Nous faisons tout en notre pouvoir pour que vous receviez votre meuble en parfait état. Toutefois, si une pièce est endommagée ou manquante, se fera un plaisir de vous envoyer gratuitement la pièce de rechange, dans les 30 jours suivant l'achat, à condition que nous ayons la pièce en stock et que le produit acheté fasse partie de notre inventaire courant. Afin de recevoir gratuitement la pièce de rechange, vous devez fournir une preuve d'achat dans un délai de 30 jours.

¡ESTAMOS AQUÍ PARA AYUDARLE!

ANTES DE REGRESAR EL PRODUCTO, COMUNÍQUESE CON NOSOTROS.

Hacemos todo lo posible para que su mobiliario se le entregue en excelentes condiciones. En caso de que falte una pieza o esté dañada, le enviaremos con gusto la pieza de repuesto sin ningún costo dentro de los 30 días posteriores a la compra, siempre y cuando tengamos en existencia las piezas en nuestros almacenes y que el artículo comprado forme parte de nuestro inventario actual. Para recibir piezas de repuesto, sin costo adicional, debe enviarnos el comprobante de compra dentro de los 30 días después de la compra.

WARNING!

TO AVOID SERIOUS PERSONAL INJURY:

- Carefully and strictly follow assembly instructions. Improper assembly of furniture can result in structural failure, instability of the product, or tip-over.
 - Monitor and carefully control the assembly components. These include small parts and hardware that may present a choking hazard to small children. Furniture should be assembled only by responsible adults, and children should not be involved in the assembly process.
 - Where provided, wall mounting hardware should always be used as prescribed in these instructions to anchor furniture to wall. Proper use of the wall mounting hardware can significantly reduce the potential for furniture tip-over and crushing injuries.
-

AVERTISSEMENTS!

AFIN DE PRÉVENIR UNE BLESSURE GRAVE :

- Suivez à la lettre les instructions d'assemblage. Un produit mal assemblé pourrait présenter une structure défailante, être instable et se renverser.
 - Vérifiez attentivement les éléments d'assemblage. Ceux-ci comprennent de petites pièces et de la quincaillerie pouvant présenter un risque de suffocation pour les jeunes enfants. Seuls des adultes responsables devraient assembler les meubles; les enfants ne devraient pas participer à l'assemblage.
 - Le cas échéant, la quincaillerie d'ancrage au mur devrait toujours être utilisée conformément aux présentes instructions pour fixer le meuble au mur. L'utilisation adéquate de la quincaillerie d'ancrage au mur peut réduire considérablement les risques d'une chute du meuble pouvant entraîner une blessure.
-

¡ADVERTENCIAS!

CON EL FIN DE PREVENIR UNA LESIÓN GRAVE:

- Siga las instrucciones de ensamblaje a la letra. Un ensamblaje inapropiado podría dar como resultado un fallo estructural, un producto inestable con riesgo de darse vuelta.
 - Verifique cuidadosamente los elementos de ensamblaje. Estos comprenden pequeñas piezas y quincallería que pueden presentar un riesgo de asfixia en los niños. El ensamblaje de los muebles solo debe ser realizado por adultos responsables. Los niños no deben participar en el ensamblaje.
 - Si el mueble va a montarse en la pared, la quincallería de anclaje siempre debe utilizarse conforme a las presentes instrucciones. El uso apropiado de la quincallería puede reducir significativamente el riesgo de que el mueble se dé vuelta y pueda causar lesiones.
-

1. BODY

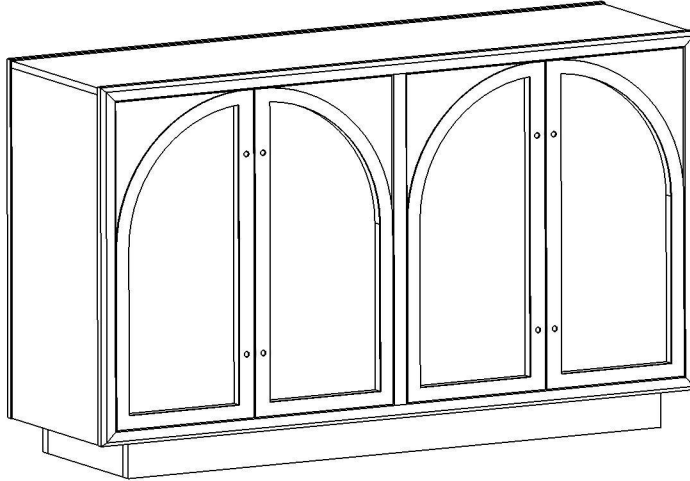

2. HANDLE



SPARE PARTS - AVAILABLE FOR REPLACEMENT

PIÈCES DE RECHANGE - DISPONIBLES POUR REMPLACEMENT

PIEZAS DE REPUESTO - DISPONIBLES PARA REMPLAZO

PART DESCRIPTION IN ENGLISH / FRENCH / SPANISH	01
PART DESCRIPTION IN ENGLISH / FRENCH / SPANISH	01
PART DESCRIPTION IN ENGLISH / FRENCH / SPANISH	01

SPARE PARTS - NOT AVAILABLE FOR REPLACEMENT

PIÈCES DE RECHANGE - NON DISPONIBLES POUR REMPLACEMENT

PIEZAS DE REPUESTO - NO DISPONIBLES PARA REMPLAZO

PART DESCRIPTION IN ENGLISH / FRENCH / SPANISH	01
PART DESCRIPTION IN ENGLISH / FRENCH / SPANISH	01

HARDWARE LIST / LISTE DES PIÈCES / LISTAS DE PIEZAS

A		Allen bolt/Boulon allen/Perno allen (8X50)	8
B	IMAGE	HARDWARE DESCRIPTION IN ENGLISH / FRENCH / SPANISH (INSERT SIZE FOR BOLT AND SCREW)	QTY
C	IMAGE	HARDWARE DESCRIPTION IN ENGLISH / FRENCH / SPANISH (INSERT SIZE FOR BOLT AND SCREW)	QTY

NOTE: Find the label of "Hardware Enclosed" on one of the carton corner then follow the red ribbon to get the hardware bag.

REMARQUE: Repérez l'étiquette «Quincaillerie Incluse» sur le coin de la boîte, puis suivez le ruban rouge pour récupérer le sac contenant la quincaillerie.

NOTA: Busque la etiqueta "Ferretería Incluida" en una de las esquinas de la caja, luego siga la cinta roja para recuperar la bolsa que contiene la tornillería.

TOOLS REQUIRED / OUTILS REQUIS / HERRAMIENTAS REQUERIDAS

ALLEN KEY / CLÉ HEXAGONALE / LLAVE ALLEN		SUPPLIED / FOURNI / INCLUIDO
--	--	------------------------------

IMPORTANT:

1. Do not tighten bolts completely until all bolts are completely lined up and inserted into holes / nuts.
2. Do not over tighten screws and bolts to avoid stripping.
3. Please use hand tools to assemble this product. Do not use power tools.
4. For ease of assembly, two adults are recommended

IMPORTANT:

1. Ne serrez pas complètement les boulons jusqu'à ce que tous les boulons soient complètement alignés et insérés dans les trous / écrous.
2. Ne pas trop serrer les vis et les boulons pour éviter d'endommager les filets.
3. Utilisez des outils à main pour assembler ce produit. N'utilisez pas d'outils électriques.
4. L'assemblage par deux adultes est recommandé.

IMPORTANTE:

1. No apriete completamente los pernos hasta que todos los tornillos estén alineados completamente y se inserten en los agujeros / tuercas.
2. No apriete demasiado los tornillos y los pernos para evitar dañar los filetes.
3. Utilice herramientas de mano para montar este producto. No utilice herramientas eléctricas.
4. Se recomienda el montaje por dos adultos.

1.

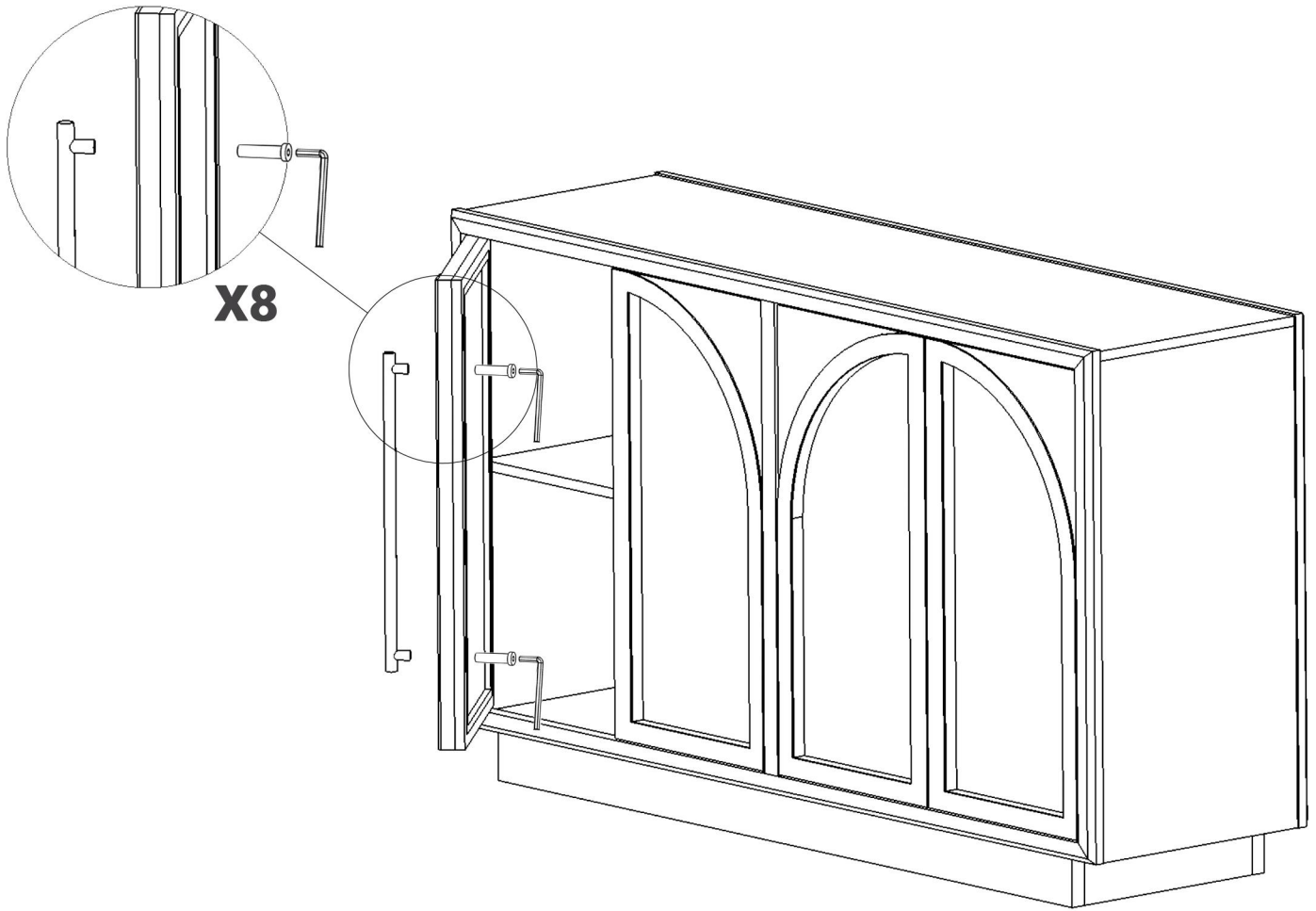

2.



Maximum Weight 225 lbs

Poids maximum: 225 lb (102 kg)

Peso máximo: 225 lb (102 kg)

Tighten bolts firmly.

Serrer complètement les boulons.

Ajuste totalmente los pernos.

Do not overtighten the bolts and screws.

Ne pas trop serrer les boulons et les vis.

No apriete demasiado los pernos y los tornillos.

LIMITED 6 MONTHS WARRANTY

GARANTIE LIMITÉE DE 6 MOIS / GARANTÍA LIMITADA DE 6 MESES

WHAT IS COVERED

This product is covered under our manufacturer's 6-month limited warranty. To ensure your complete satisfaction, this warranty guarantees to the original purchaser that the supplied item is free from defects in material and workmanship as of the date of purchase and, under normal use and proper care, will remain so for six months from the date of purchase.

Replacement of missing or initially defective parts will be provided at no charge for a period of 30 days from the date of purchase, with valid proof of purchase, provided the parts are available in our warehouse and the purchased item is part of our current inventory.

QU'EST-CE QUI EST COUVERT

Ce produit est couvert par une garantie limitée du fabricant de 6 mois. Afin d'assurer votre entière satisfaction, cette garantie assure à l'acheteur original que le produit fourni est exempt de défauts de matériaux et de fabrication à compter de la date d'achat.

Le remplacement des pièces manquantes ou initialement défectueuses sera envoyé sans frais pendant une période de 30 jours suivant la date d'achat, avec une preuve d'achat valide, à condition que les pièces soient disponibles dans notre entrepôt et que l'article acheté fasse partie de notre inventaire actuel.

QUÉ ESTÁ CUBIERTO

Este producto está cubierto por una garantía limitada del fabricante de 6 meses. Para asegurar su completa satisfacción, esta garantía asegura al comprador original que el artículo suministrado está libre de defectos de materiales y fabricación a partir de la fecha de compra y que, bajo un uso normal y un cuidado adecuado, permanecerá en dichas condiciones durante seis meses después de la fecha de compra.

El reemplazo de piezas faltantes o inicialmente defectuosas será enviado sin costo durante un período de 30 días a partir de la fecha de compra, con una prueba de compra válida, siempre que las piezas estén disponibles en nuestro almacén y que el artículo adquirido forme parte de nuestro inventario actual.

WHAT IS NOT COVERED

It remains the customer's responsibility to cover freight and packaging charges to and from the customer service center. Labor and material charges for removing or replacing parts under this warranty are not covered.

This warranty does not cover furniture used for commercial purposes, failures caused by improper installation or assembly, improper care, unreasonable or abusive use, freeze damage, acts of God, rust, purchased parts, or return freight and packaging charges. Proof of purchase (dated sales receipt) is required for all warranty claims.

QU'EST-CE QUI N'EST PAS COUVERT

Il incombe au client de prendre en charge les frais de transport et d'emballage vers et depuis le centre de service après-vente. Les frais de main-d'œuvre et de matériaux liés au retrait ou au remplacement de pièces dans le cadre de cette garantie ne sont pas couverts.

Cette garantie ne couvre pas : les meubles utilisés à des fins commerciales, les défaillances causées par un mauvais assemblage ou un mauvais entretien (dans les limites de poids recommandées), l'utilisation déraisonnable ou abusive, les dommages causés par le gel, la rouille, ni les frais de transport et d'emballage pour les pièces achetées ou retournées. Une preuve d'achat (reçu de caisse daté) est requise pour toute réclamation au titre de la garantie.

QUÉ NO ESTÁ CUBIERTO

El cliente asumirá los costos de flete y empaque hacia y desde el centro de servicio al cliente. Los cargos de material y mano de obra para retirar o reemplazar piezas bajo esta garantía no están cubiertos.

Esta garantía no cubre: muebles utilizados con fines comerciales, fallas causadas por montaje o instalación inadecuados o uso indebido (se recomienda no exceder los límites de peso), uso no razonable o abusivo, daños por congelación, oxidación, piezas compradas, flete de devolución y cargos de empaque. Se exigirá el comprobante de compra (factura de registro con fecha) para hacer válida la garantía.