

Assembly Instructions

Instructions d'assemblage



We're here to help - Do not return this product !

Call, email or find us online first !

- If you need help with assembly
- If you received a damaged or defective part
- If you are missing hardware

We will process replacement parts in 3-5 business days or less. Parts are shipped via FedEx Ground or mail.

Nous sommes là pour vous - Ne retournez pas ce produit !

Appelez, écrivez ou trouvez-nous en ligne d'abord !

- Si vous avez besoin d'aide avec l'assemblage
- Si vous avez une pièce manquante ou endommagée
- S'il vous manque de la quincaillerie

Nous vous enverrons les pièces de rechange dans un délai de 3 à 5 jours ouvrables, ou moins. Les pièces sont expédiées via FedEx Ground ou par la poste.

product number
numéro de produit
240083

Lot #

Weight capacity : 100 lb

Capacité maximale : 100 lb

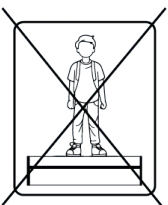
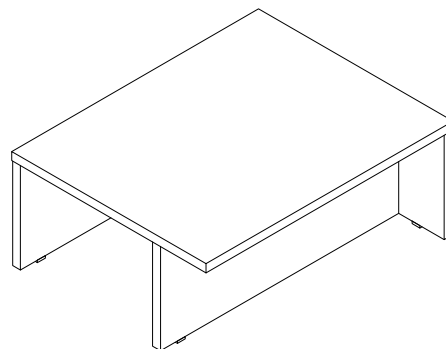
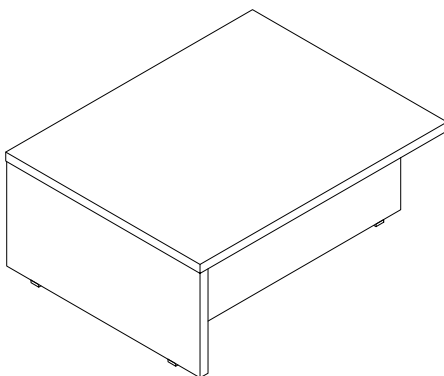

Online resources

Ressources disponibles en ligne

How-to Videos
Vidéos d'aide



FAQ's
Questions fréquentes

Order replacement parts
Commande de pièces de remplacement

65-240083

Read these assembly instructions carefully before beginning. Verify that you have in hands all the wood parts and hardware. Keep this document for future reference.

Lisez attentivement ce guide d'assemblage avant de débiter. Assurez vous que toutes les composantes de bois et de quincaillerie sont présentes. Conservez ce document.



Two people are required to assemble and move this unit.

Deux personnes sont requises pour assembler et déplacer ce meuble.



Safety First ! Do not allow children to climb on or play with furniture.

Attention ! Ne permettez pas aux enfants de jouer ou grimper sur les meubles.



Never leave liquids or damp clothes on your furniture.

Ne jamais laisser de liquide ou de linge humide sur votre meuble.



Never use chemical product to clean your furniture.

Ne jamais utiliser de produits chimiques pour nettoyer votre meuble.

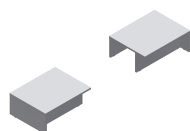

Do not place your furniture in direct sunlight.

N'exposez pas votre meuble à la lumière directe du soleil.



To clean your furniture, dampen a soft cloth with a mild solution of dishwashing liquid. Squeeze excess water. Clean unit and wipe it dry.

Pour nettoyer votre meubles, trempez un chiffon doux dans une faible solution de liquide pour la vaisselle et d'eau. Bien essorer. Nettoyez le meuble et essuyez soigneusement le surplus d'eau avec un linge sec.



Use
Utiliser



Don't Use
Ne pas utiliser

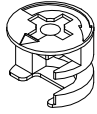
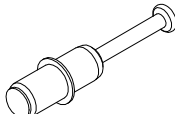
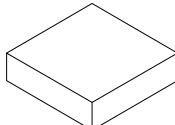
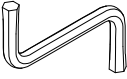

Hardware List / Liste de quincaillerie

 20X 20-0203	 20X 20-2200	 8X 20-1106
 1X 20-2300	 2X 20-0547	

Exploded View *Vue éclatée*

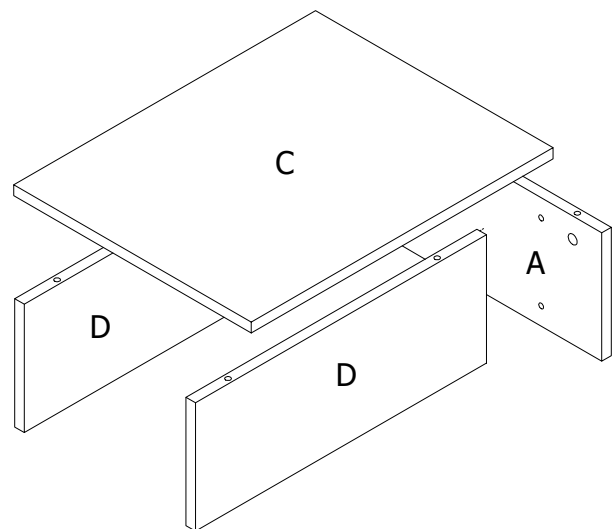
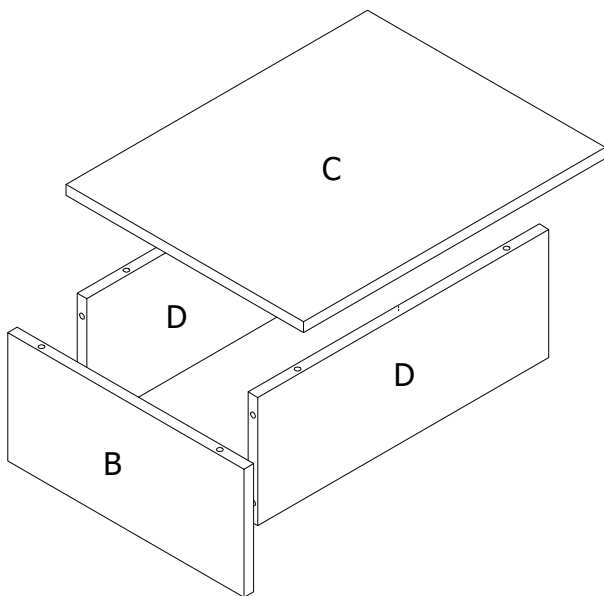

STEP/Étape : 1

Install the 10 cam locks # 0203 into the panel B and D
Install the 10 push bolts # 2200 on the panels B and C

Installez les 10 excentriques # 0203 sur les panneau B et D
Installez les 10 boulons # 2200 sur les panneaux B et C

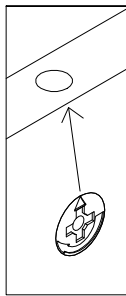

Press firmly into the hole
Pressez fermement dans la cavité

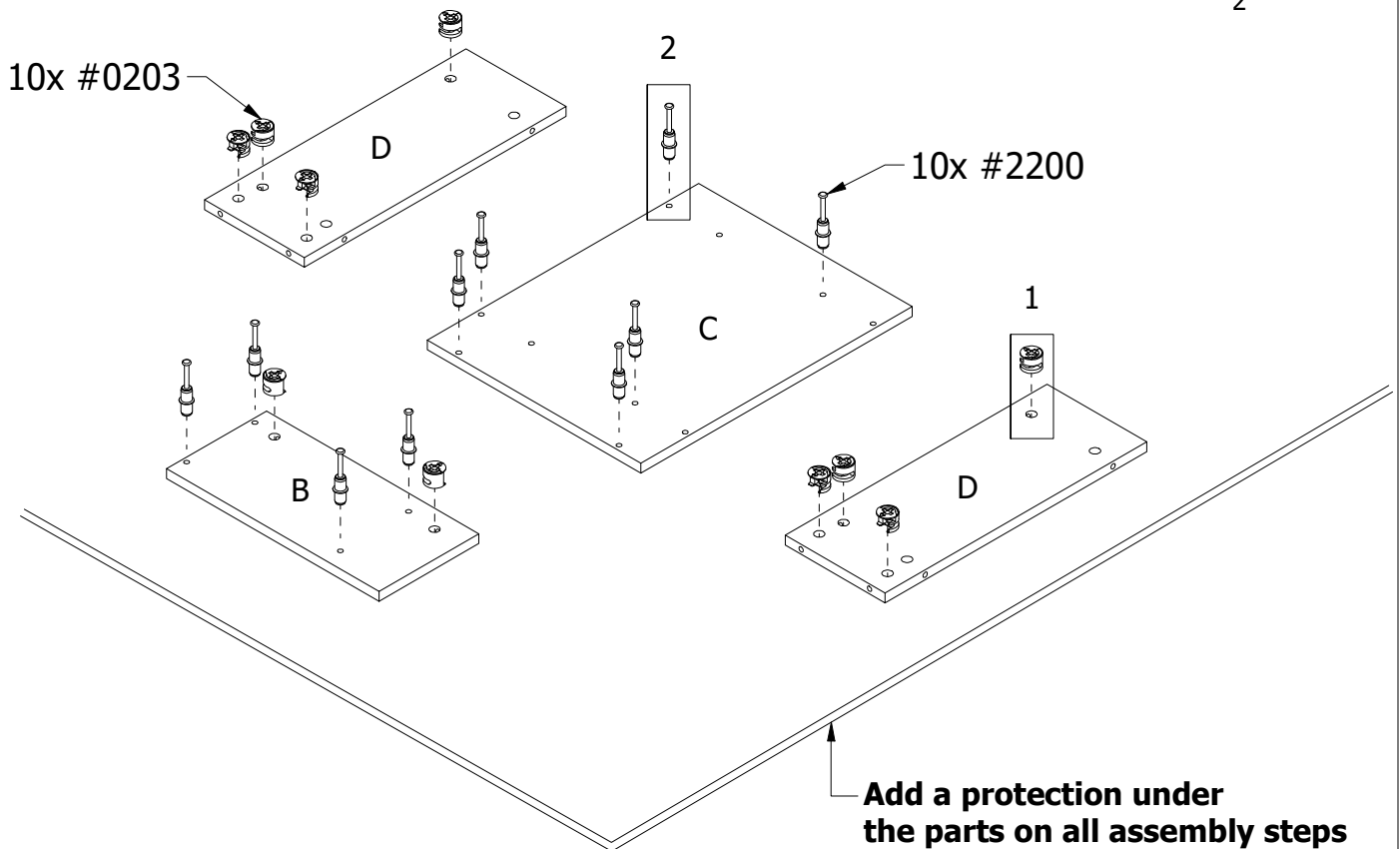
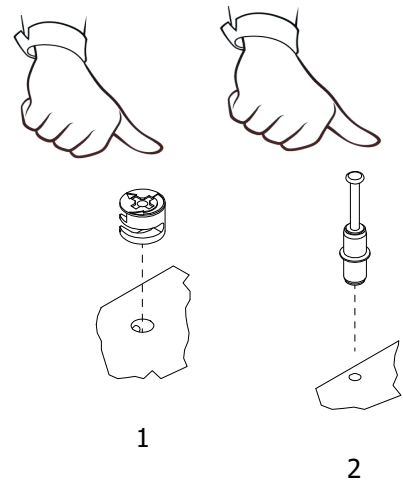

Add a protection under the parts on all assembly steps
Ajoutez une protection sous les pièces à chaque étape

STEP/Étape : 2

Install the 10 cam locks # 0203 into the panel A and D
Install the 10 push bolts # 2200 on the panels A and C

Installez les 10 excentriques # 0203 sur les panneau A et D
Installez les 10 boulons # 2200 sur les panneaux A et C

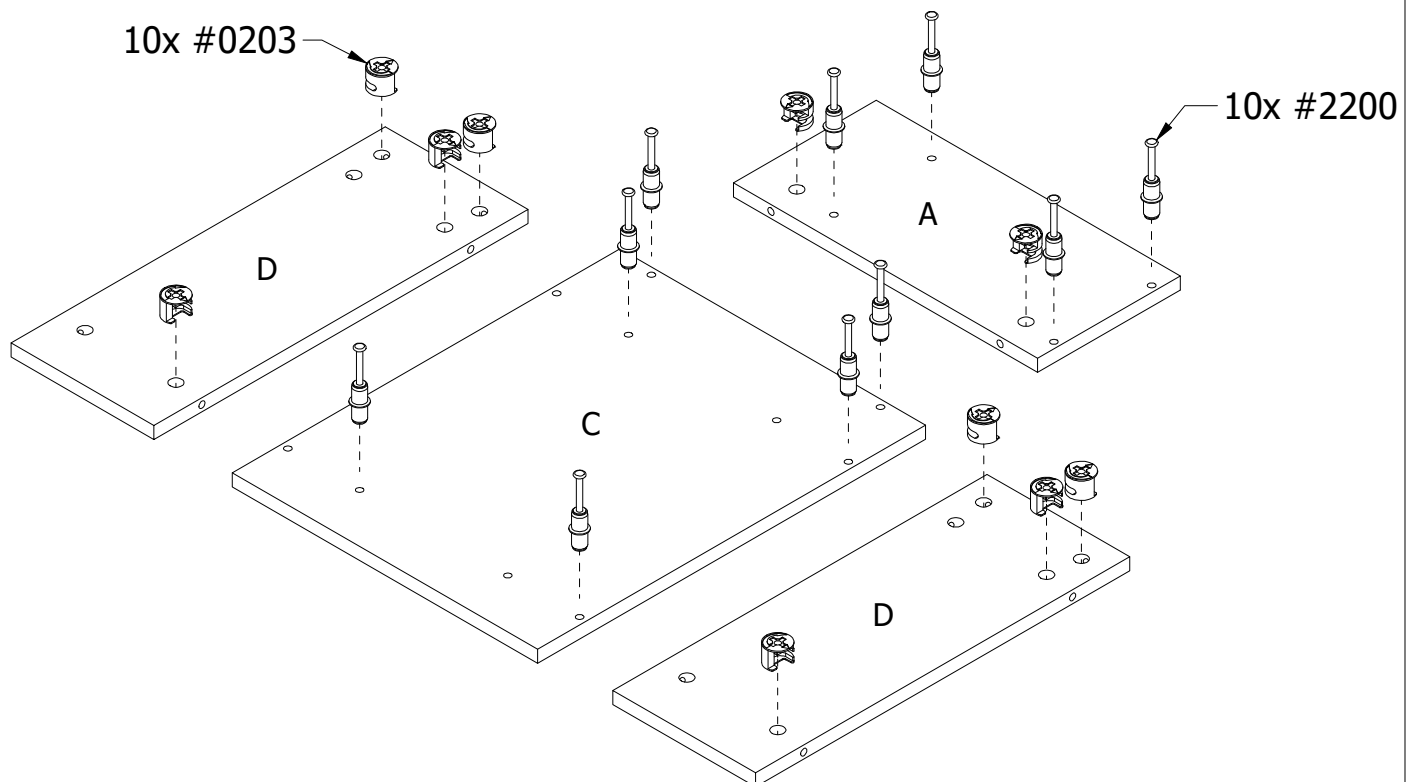

STEP/Étape : 3

Fasten the panel D to the panels A and B. Then, tighten the 8 cam locks # 0203 located on panel D

Fixez le panneau D aux A et B. Ensuite, serrez les 8 verrous à came # 0203 situé sur le panneau D

IMPORTANT/IMPORTANTE

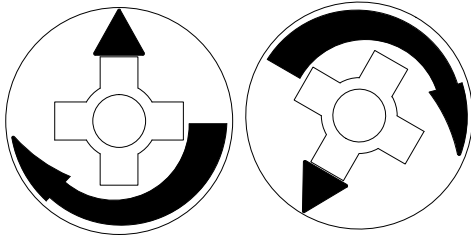

Turn clockwise 2/3 of a turn and firmly tighten

Tournez vers la droite 2/3 de tour et serrez fermement



Unfinished edge
Chant non fini

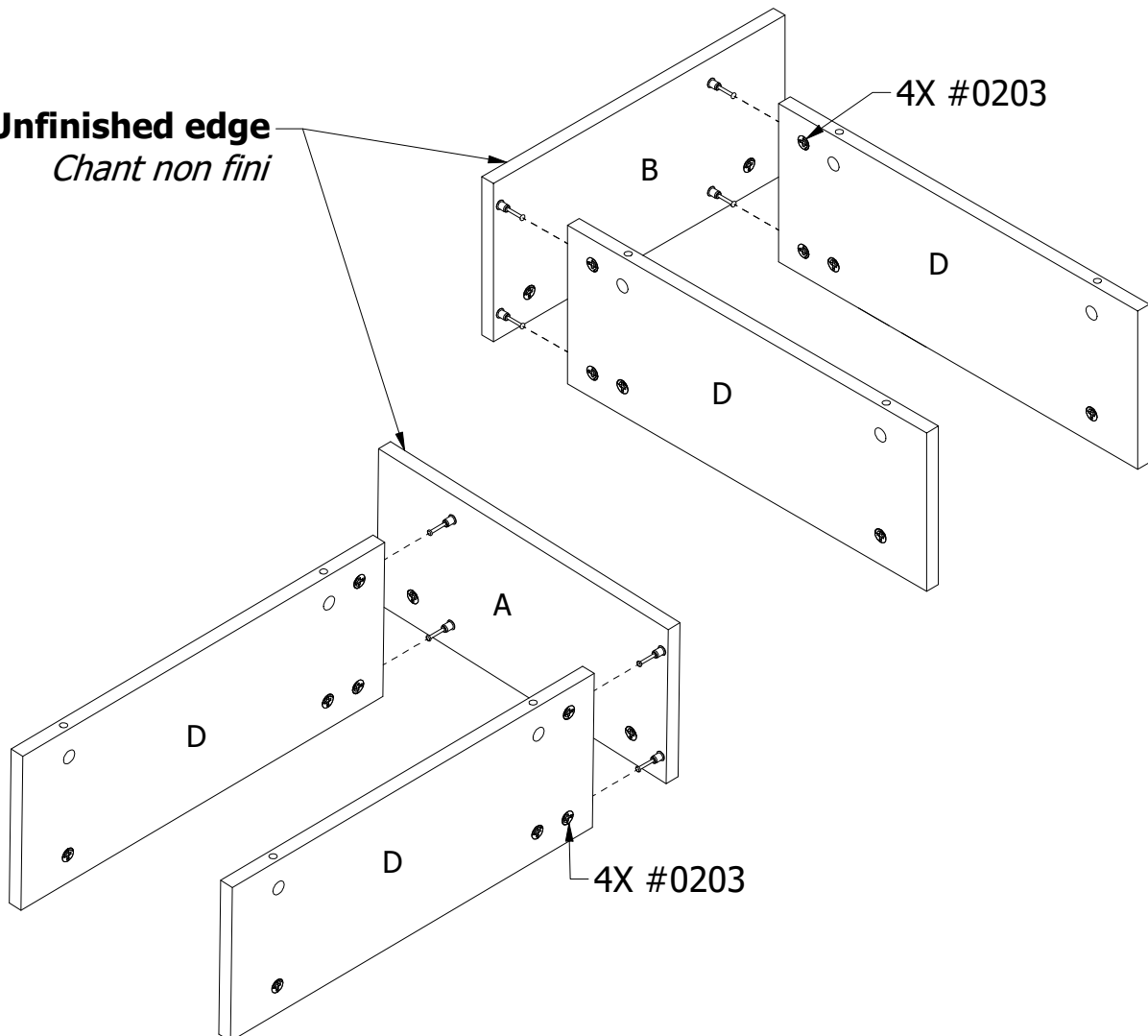

STEP/Étape : 4

Fasten the panel C to the pre-assembled panels A-D-D and B-D-D. Then, tighten the 12 cam locks # 0203 located on panel A,B & D. Install the 2 caps # 0547 into the panels A and B

Fixez le panneau C aux panneaux pré-assemblés A-D-D et B-D-D. Ensuite, serrez les 12 verrous à came # 0203 situés sur les panneaux A,B et D. Installez les 2 capuchons # 0547 dans le panneaux A et B

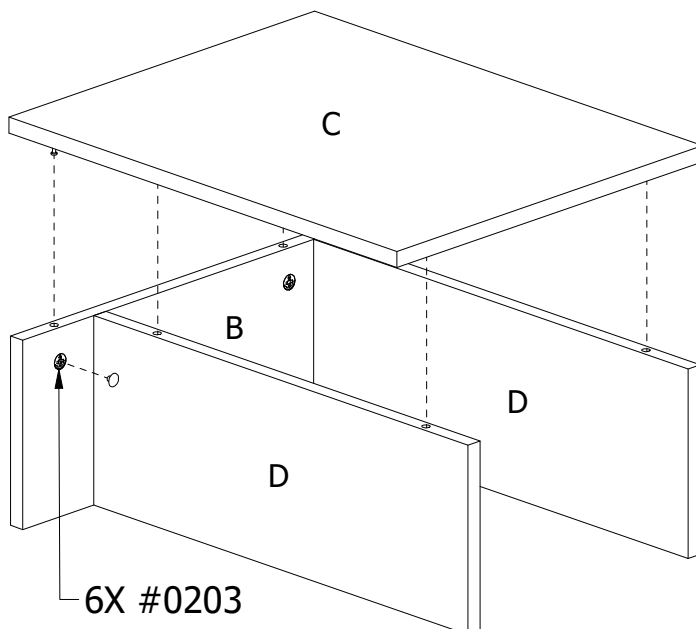
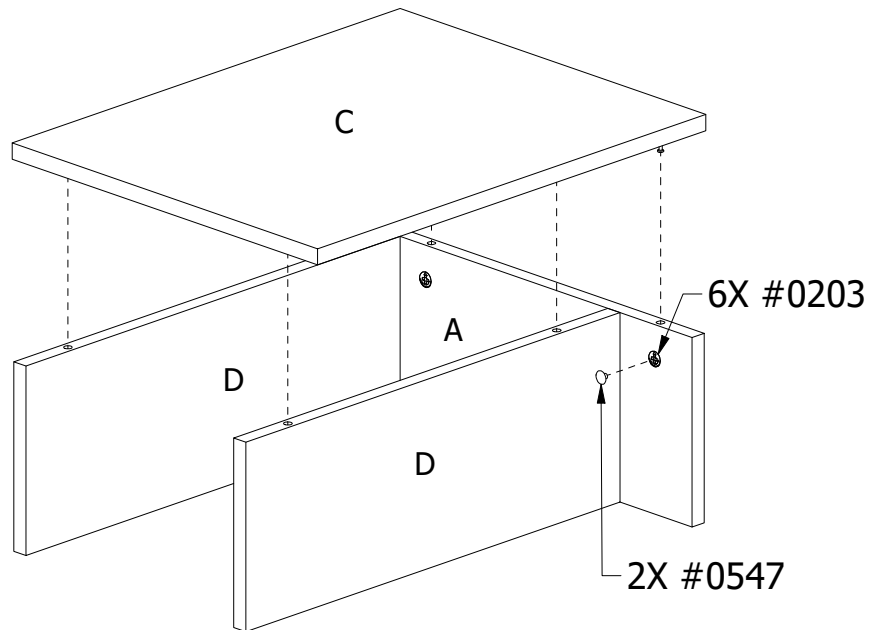

IMPORTANT/IMPORTANTE

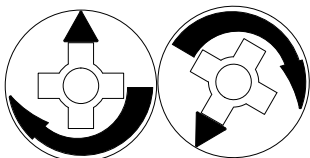

Turn clockwise 2/3 of a turn
and firmly tighten

*Tournez vers la droite 2/3 de tour
et serrez fermement*



STEP/Étape : 5

Install 8 felt pads #1106 on the panels A,B and D

Installer 8 patins feutre #1106 sur le panneaux A,B et D

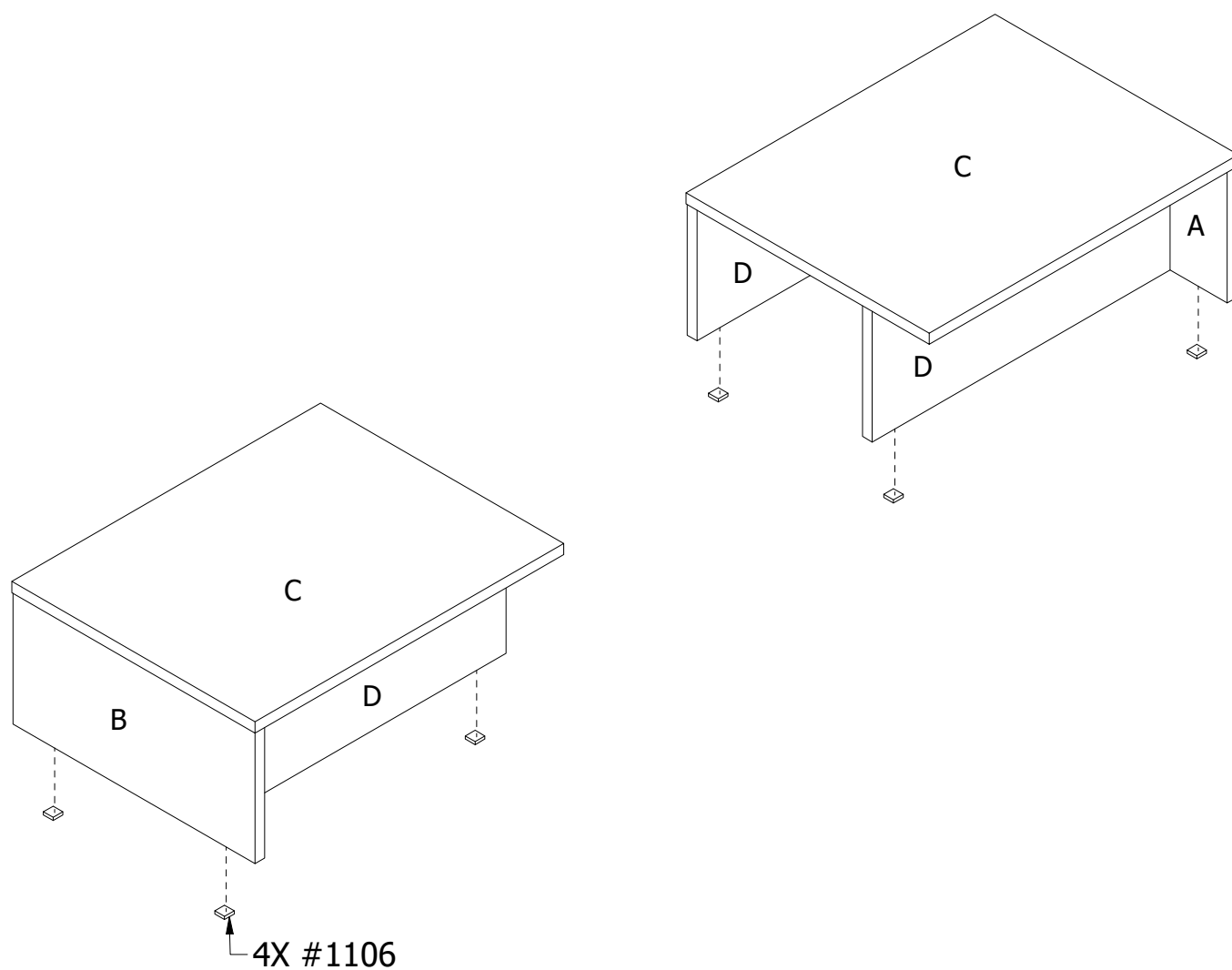



Limited 1 Year Warranty

All Nexera products are warranted to the original purchaser against defects in material or workmanship for a period of 1 year from the date of purchase.

"Defects" as used in this warranty is defined as any imperfections that may impair the use of the furniture or product for which it was intended to.

This warranty is expressly limited to the replacement of defective furniture parts and/or components, subject to availability of stock. Assembly labor is excluded.

This warranty applies under conditions of normal use. It does not cover defects caused by improper assembly or disassembly, product modification, intentional damage, abuse, misuse, accidents, negligence or exposure to the elements. Our furniture products are not intended for outdoor use.

This warranty is only applicable in Canada and the USA.

Nexera reserves the right to request proof of purchase from an authorized retailer as well as any other proofs to document a warranty claim.

This warranty is explicit on the limits of Nexera liability and entitles the original purchaser to specific rights. Any warranty defined by law in your state/province is limited to 1 year. Should the law in your state or province differ from the above, it will not apply.

Garantie limitée de 1 an

Tous les produits Nexera sont garantis à l'acheteur original contre toutes déficiences de matériel ou de fabrication pour une période de 1 an à partir de la date d'achat.

Le mot "déficiences" utilisé dans cette garantie signifie toutes imperfections pouvant nuire à l'utilisation du meuble ou du produit pour lequel il a été conçu.

Cette garantie est expressément limitée au remplacement des pièces ou composantes défectueuses, sujet à la disponibilité des stocks. La main d'œuvre de l'assemblage est exclue.

Cette garantie s'applique dans des conditions d'utilisation normales. Elle ne couvre pas des déficiences résultant d'un assemblage ou désassemblage défectueux, modification du produit, dommages intentionnels, abus, usage impropre, accidents, négligence ou des expositions aux éléments extérieurs. Nos meubles ne sont pas destinés pour une utilisation à l'extérieure.

Cette garantie s'applique uniquement au Canada et aux États-Unis.

Nexera se réserve le droit d'exiger une preuve d'achat ou toutes autres pièces justificatives pour valider cette garantie.

Cette garantie est limitative quant à la responsabilité de Nexera et donne à l'acheteur original des droits spécifiques. Toute garantie législative prévalant dans votre lieu de résidence est limitée à une période de 1 an. Lorsque la législation de votre lieu de résidence diffère de celle-ci, elle ne s'appliquera pas.