

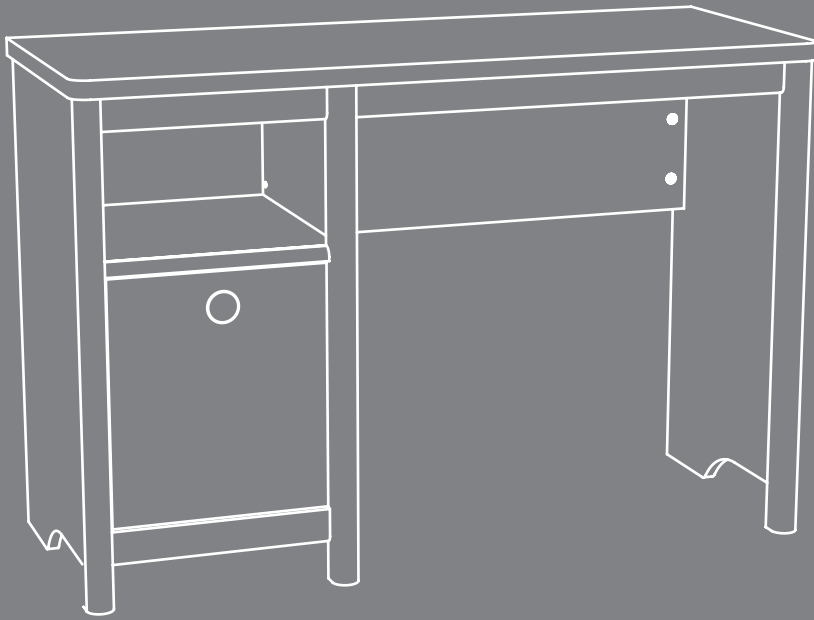

# Desk



 **WARNING**  
CHOKING HAZARD - Small Parts  
Not for children under 3 years.  
Adult assembly required.

Part Identification	3
Hardware Identification	4
Hardware Usage Guide	5
Assembly Steps	6-32
Français	33-36
Español	37-40
Safety	41-42
Warranty	43

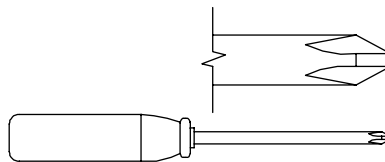

No. 2 Phillips Screwdriver  
Tip Shown Actual Size

# Part Identification

Now you know  
our ABCs.



⚠ While not all parts are labeled, some of the parts will have a label or an inked letter on the edge to help distinguish similar parts from each other. Use this part identification to help identify similar parts.

A	RIGHT END (1)	F	LONG MOLDING (1)	L	BACK (1)
B	LEFT END (1)	G	SHORT MOLDING (2)	M	EXTENSION BLOCK (1)
C	TOP (1)	H	BOTTOM (1)	N	LEG (3)
D	UPRIGHT (1)	J	DOOR (1)		
E	MODESTY PANEL (1)	K	SHELF (1)		

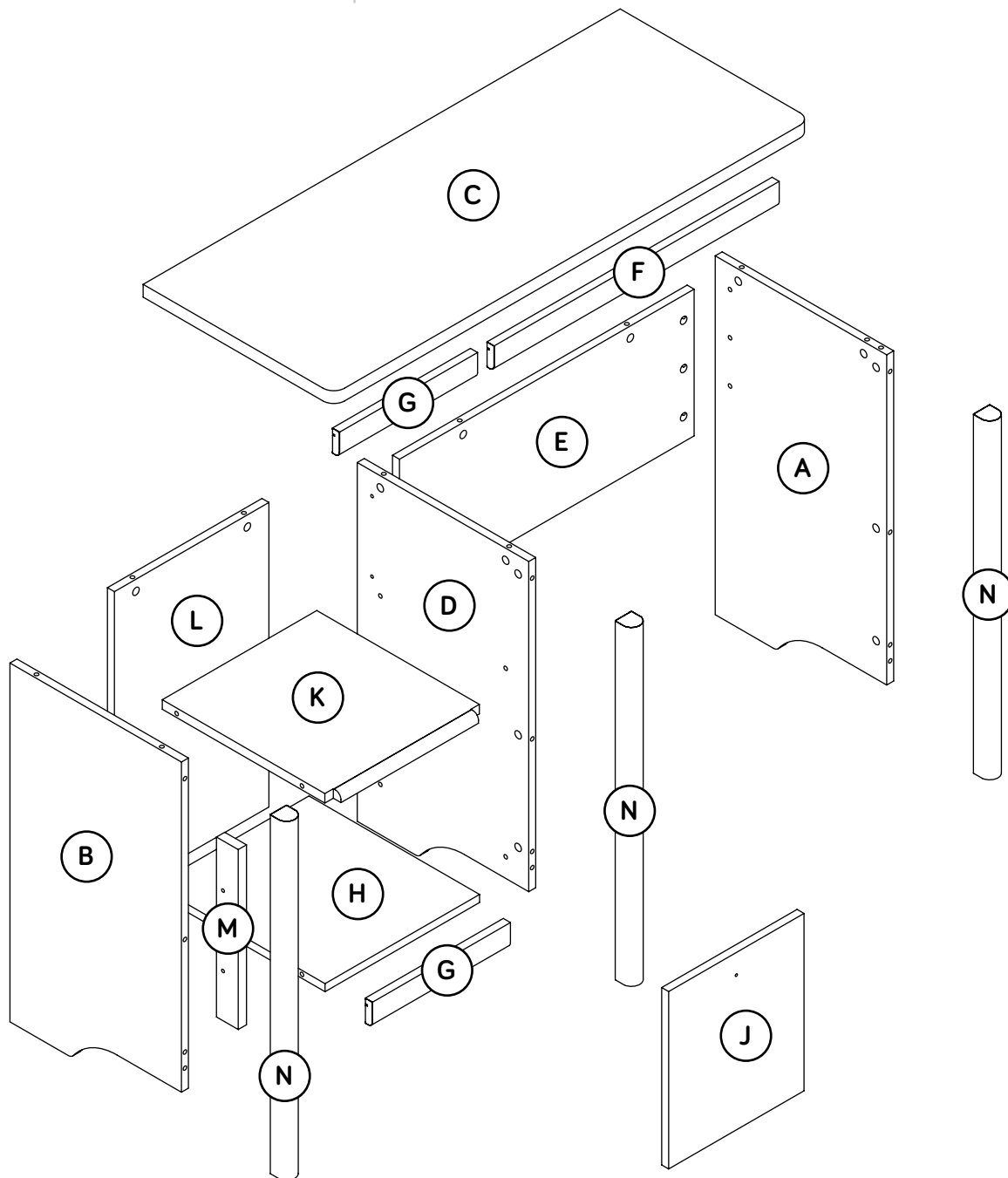

# Hardware Identification

† Screws are shown actual size. You may receive extra hardware with your unit.

**1F** HIDDEN CAM - 30



**2F** CAM DOWEL - 21

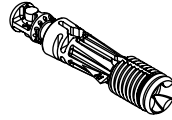

**8F** CAM SCREW - 9

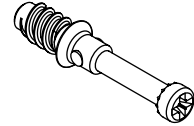

**15F** WOOD DOWEL - 4

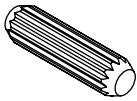

**4G** METAL BRACKET - 7

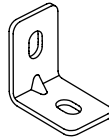

**14H** HINGE - 2

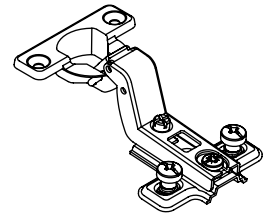

**4I** DOOR STOP - 1

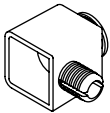

**205K** KNOB - 1



**134P** APPLIQUE CARD - 2

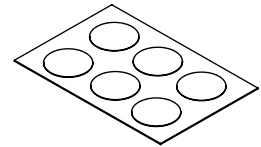

**1S** BLACK 9/16" LARGE HEAD SCREW - 14

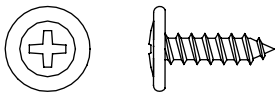

**7S** BLACK 1-1/4" FLAT HEAD SCREW - 2

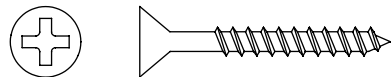

**11S** BLACK 1/2" FLAT HEAD SCREW - 4



**42S** SILVER 7/8" MACHINE SCREW - 1

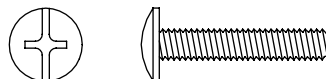

**113S** BLACK 1-15/16" FLAT HEAD SCREW - 4

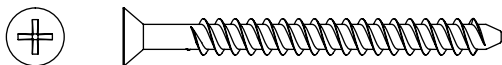

# Hardware Usage Guide

## HOW TO USE A HIDDEN CAM & CAM DOWEL

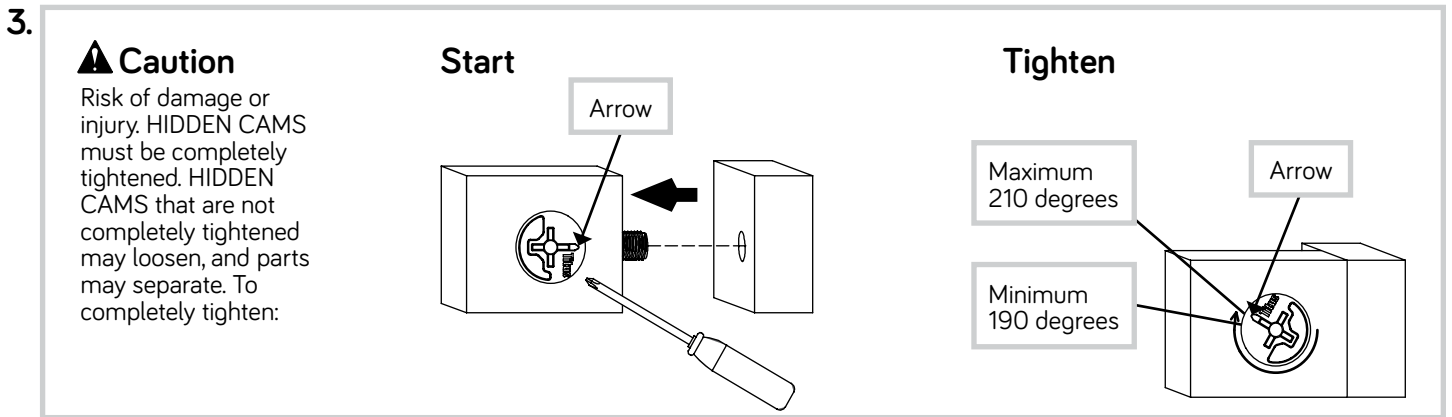
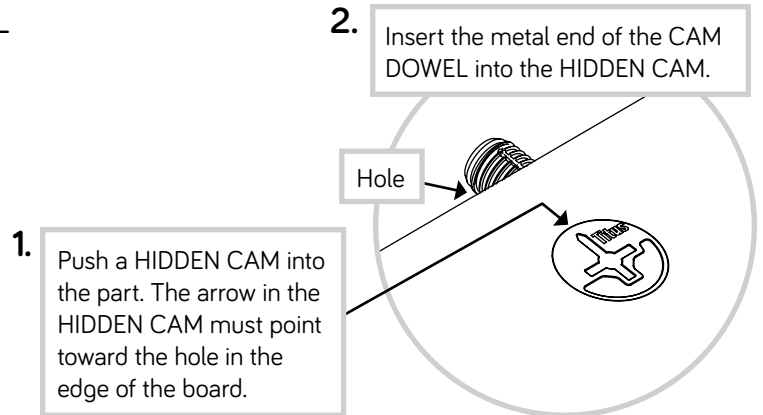
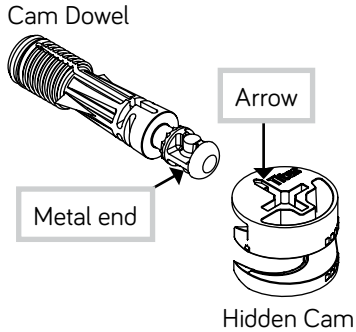

## HOW TO USE A HIDDEN CAM & CAM SCREW

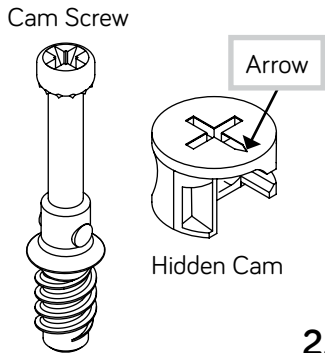

1. Turn the CAM SCREW until the shoulder is against the surface of the part.

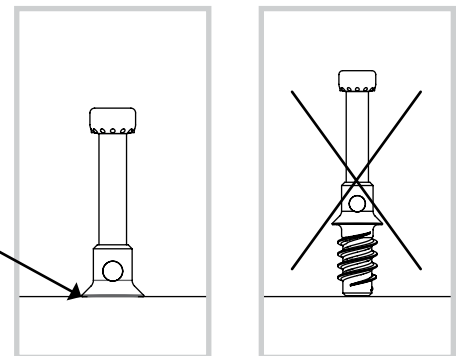

2. Push a HIDDEN CAM into the part. The arrow in the HIDDEN CAM must point toward the hole in the edge of the board.

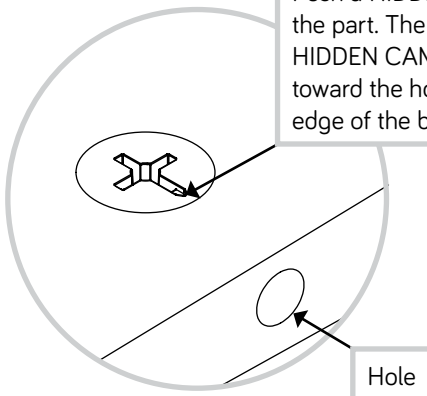

3. Insert the CAM SCREW into the HIDDEN CAM. Tighten the HIDDEN CAM.

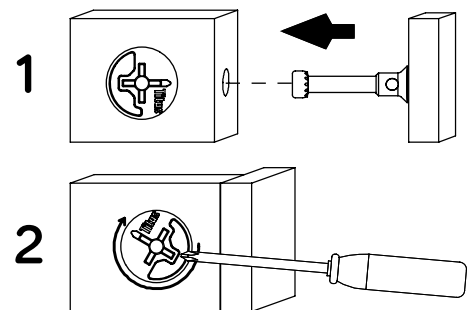

# Step 1

- ✦ Assemble your unit on a carpeted floor or on the empty carton to avoid scratching your unit or the floor.
- ✦ Push two HIDDEN CAMS (1F) into the short edge of the LEFT END (B). Then, insert the metal end of a CAM DOWEL (2F) into each HIDDEN CAM.
- ✦ Push three HIDDEN CAMS (1F) into the long edge of the LEFT END (B).

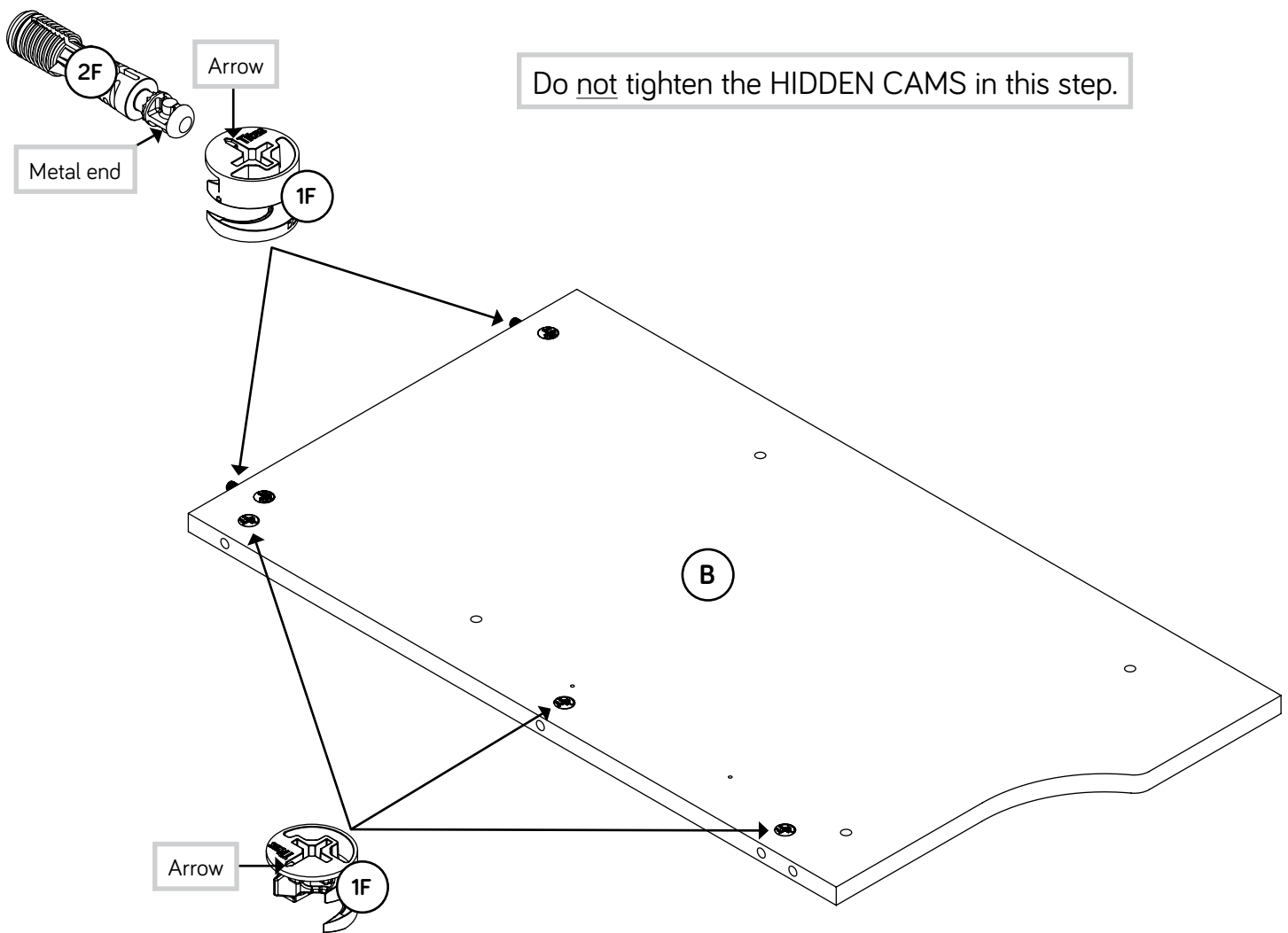

## Step 2

- ✚ Turn three CAM SCREWS (8F) into the exact holes shown in one of the LEGS (N).
- ✚ Insert one WOOD DOWEL (15F) into the LEG (N).



Some assembly  
(and snacks) required.

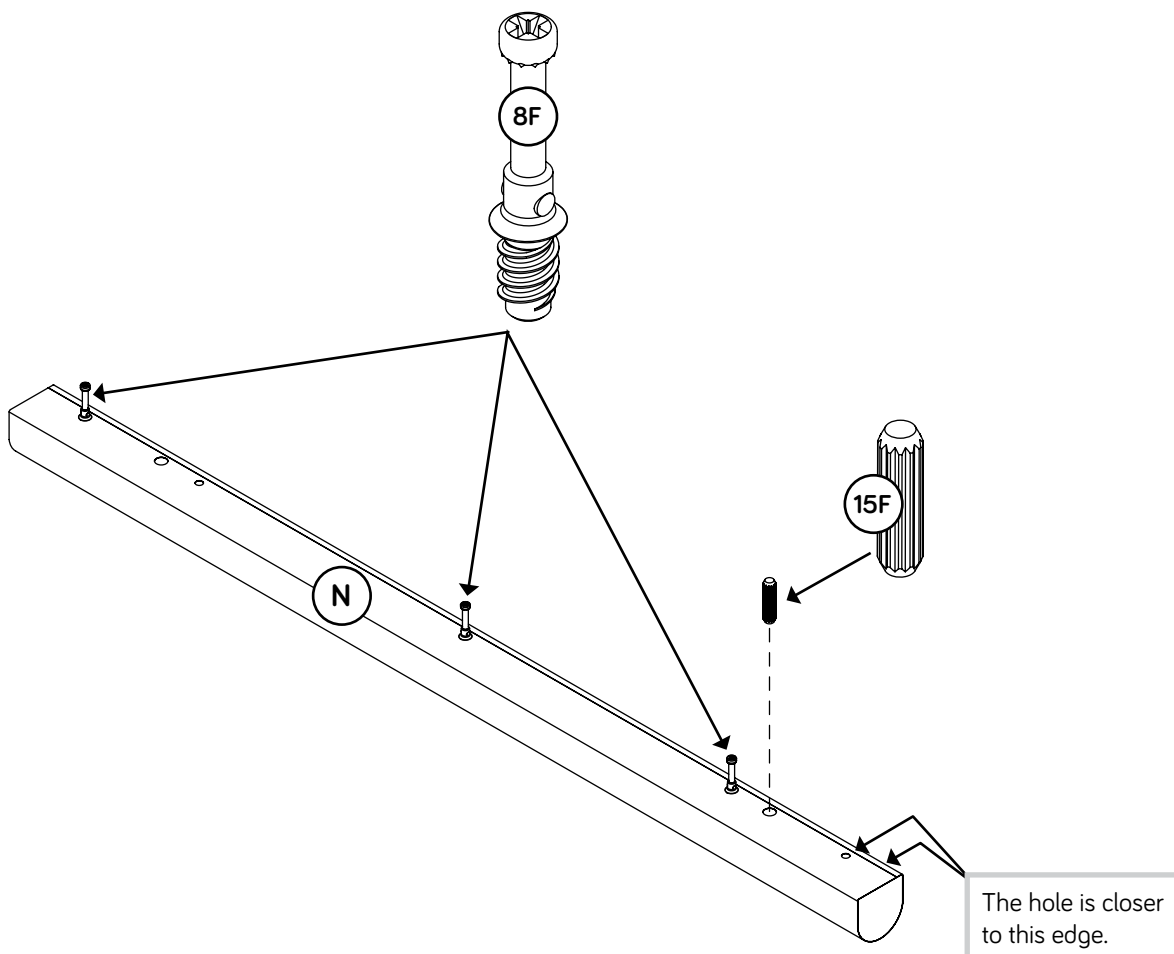

# Step 3

- ✚ Fasten the LEFT END (B) to the LEG (N). Tighten three HIDDEN CAMS.
- ✚ NOTE: Be sure the WOOD DOWEL in the LEG inserts into the END.

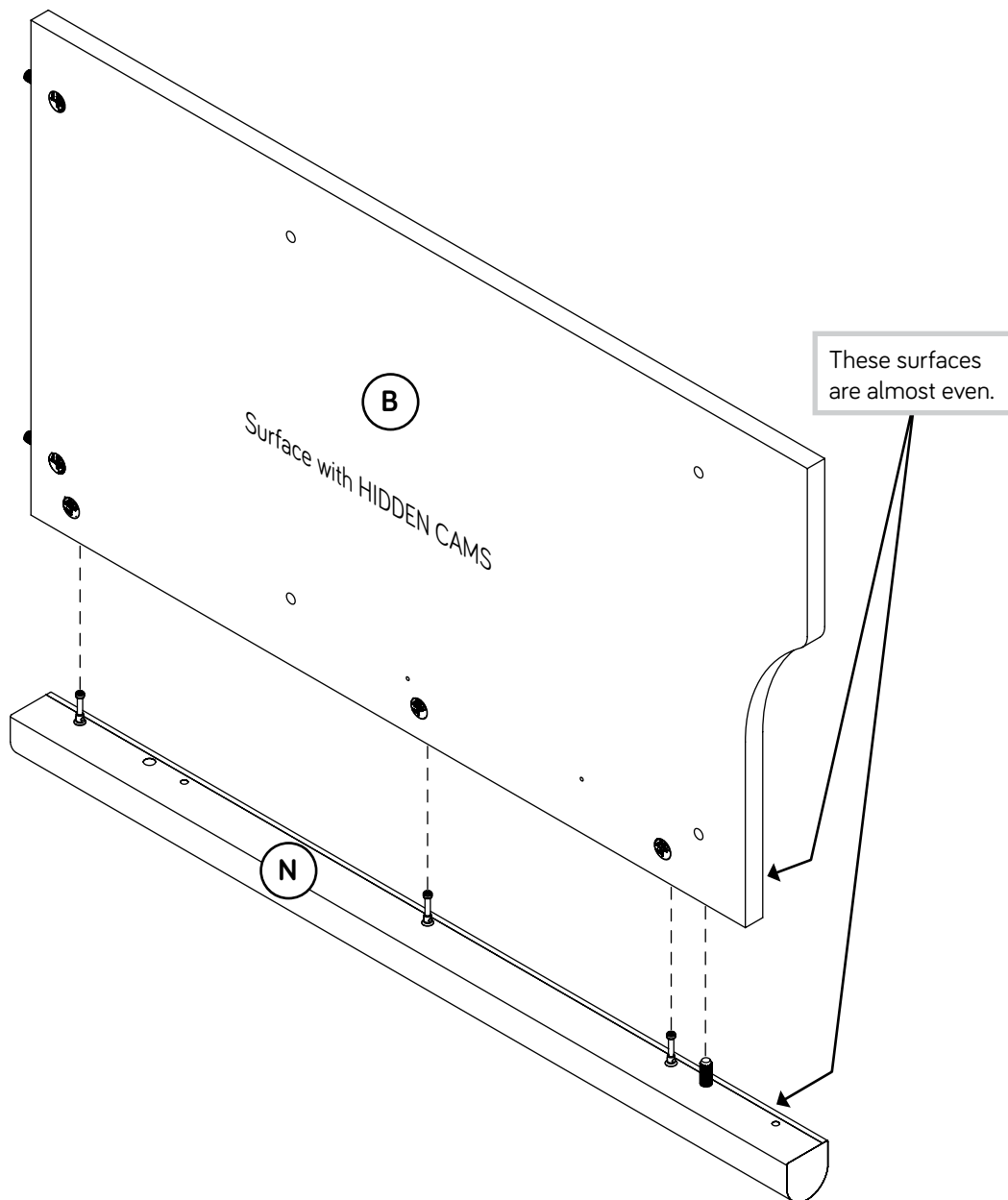

# Step 4

- Fasten the EXTENSION BLOCK (M) to the LEFT END (B).  
Use two BLACK 1-1/4" FLAT HEAD SCREWS (7S).
- NOTE:** You should start each SCREW a few turns before completely tightening any of them.

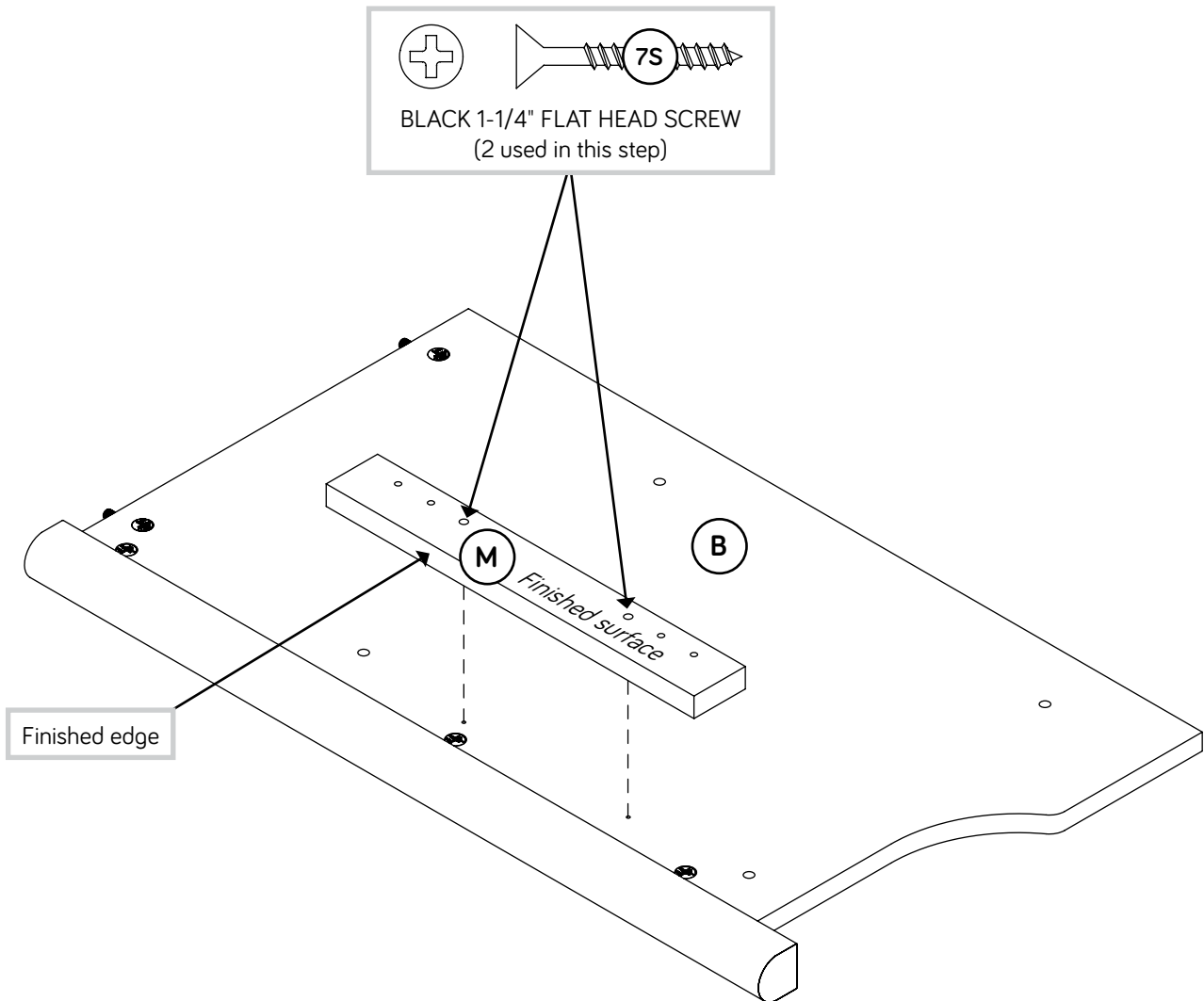

# Step 5

- ✚ Push four HIDDEN CAMS (1F) into the SHELF (K).  
Then, insert the metal end of a CAM DOWEL (2F) into each HIDDEN CAM.
- ✚ Fasten the SHELF (K) to the LEFT END (B).  
Tighten two HIDDEN CAMS.

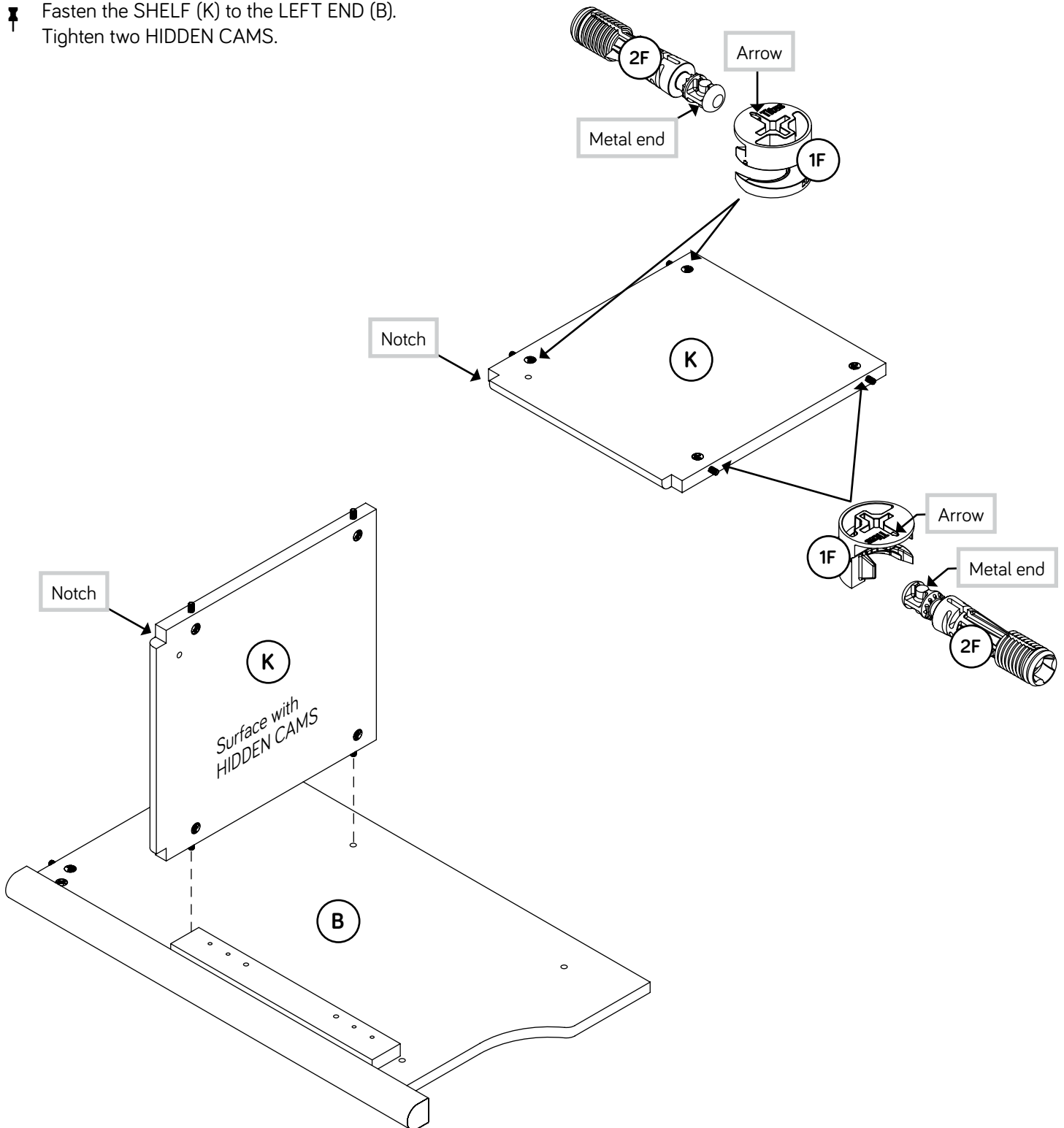

# Step 6

- ✚ Push four HIDDEN CAMS (1F) into the BOTTOM (H).  
Then, insert the metal end of a CAM DOWEL (2F) into each HIDDEN CAM.
- ✚ Fasten the BOTTOM (H) to the LEFT END (B).  
Tighten two HIDDEN CAMS.

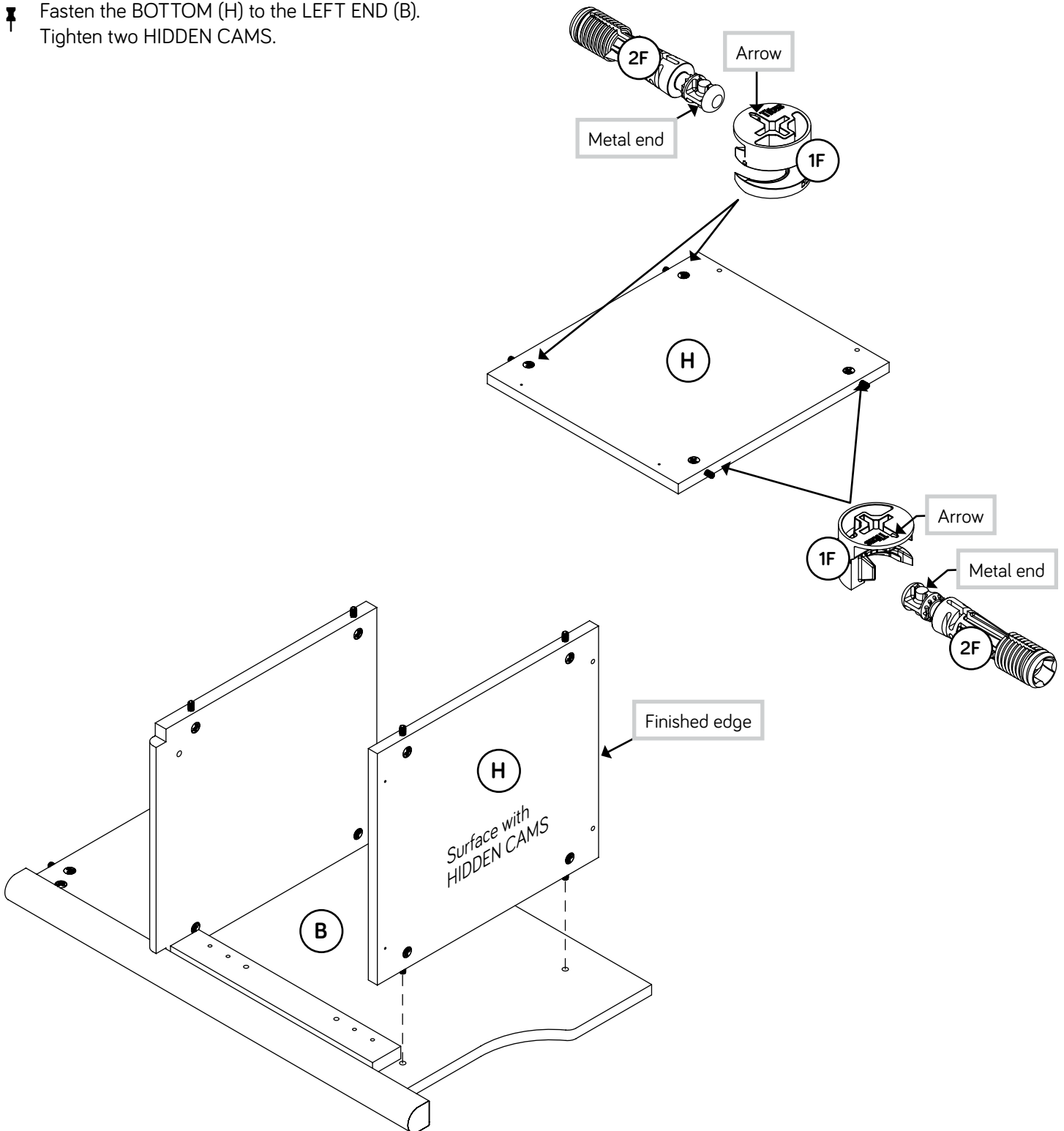

# Step 7

- ✦ Push two HIDDEN CAMS (1F) into the short edge of the UPRIGHT (D). Then, insert the metal end of a CAM DOWEL (2F) into each HIDDEN CAM.
- ✦ Push three HIDDEN CAMS (1F) into the long edge of the UPRIGHT (D).

Do not tighten the HIDDEN CAMS in this step.

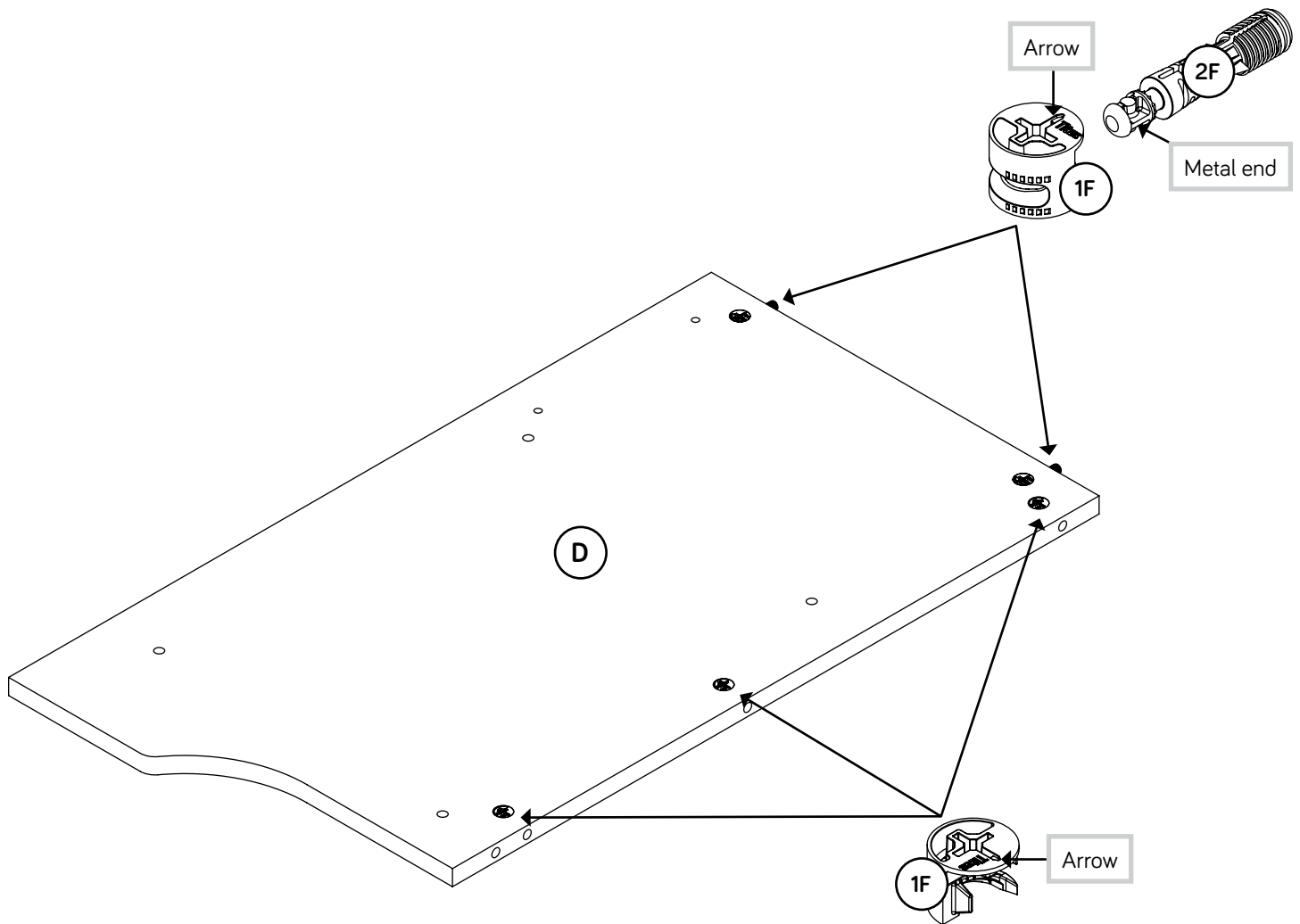

# Step 8

- ✚ Turn three CAM SCREWS (8F) into the exact holes shown in one of the LEGS (N).
- ✚ Insert one WOOD DOWEL (15F) into the LEG (N).

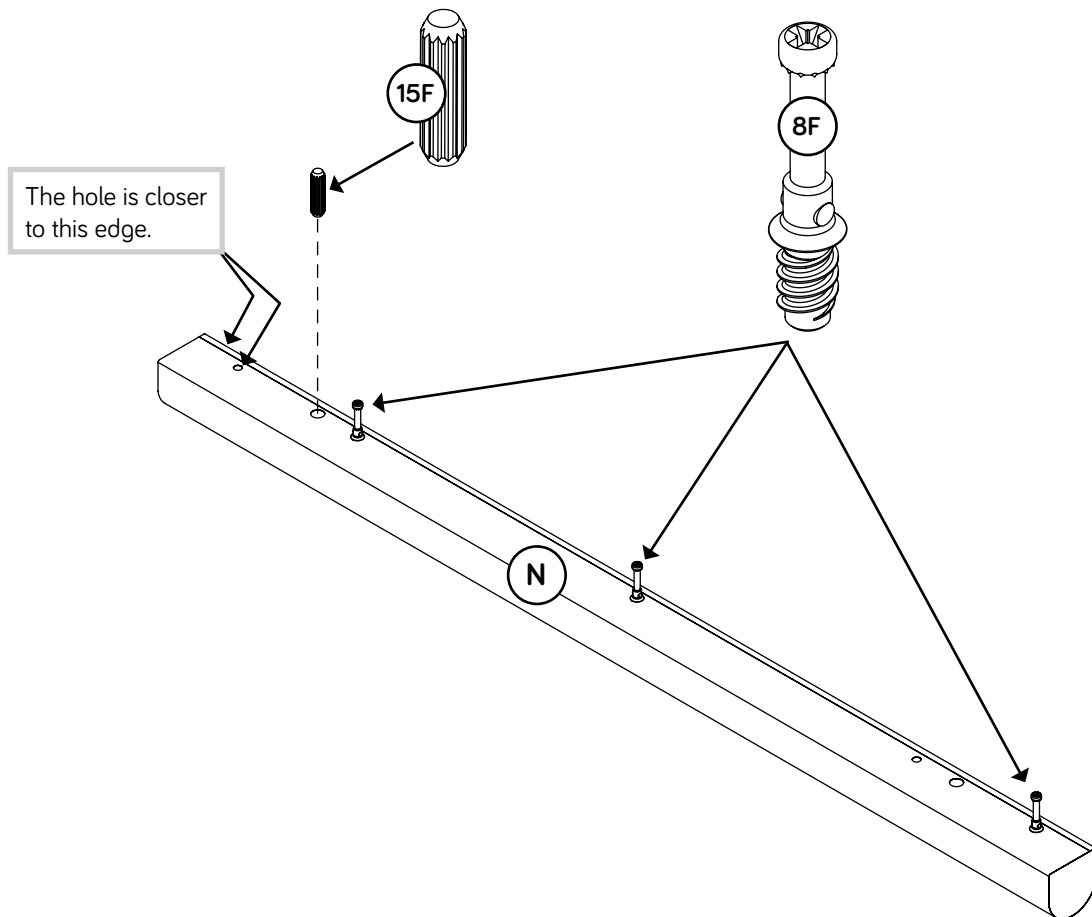

# Step 9

- ✚ Fasten the UPRIGHT (D) to the LEG (N). Tighten three HIDDEN CAMS.
- ✚ NOTE: Be sure the WOOD DOWEL in the LEG inserts into the UPRIGHT.

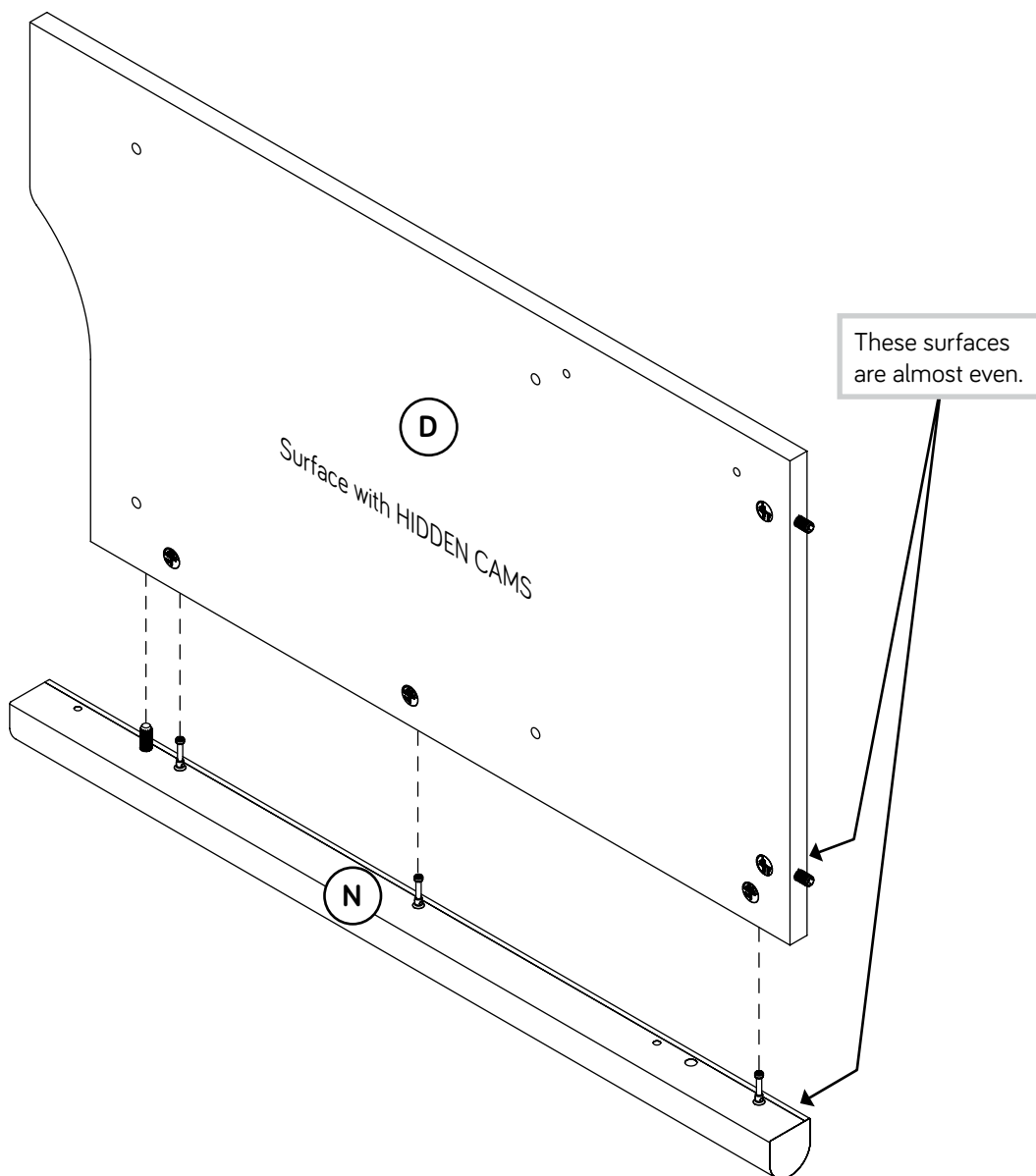

# Step 10

- Fasten the UPRIGHT (D) to the BOTTOM (H) and SHELF (K). Tighten four HIDDEN CAMS.



Don't worry. It isn't Rome. This can be built in a day.

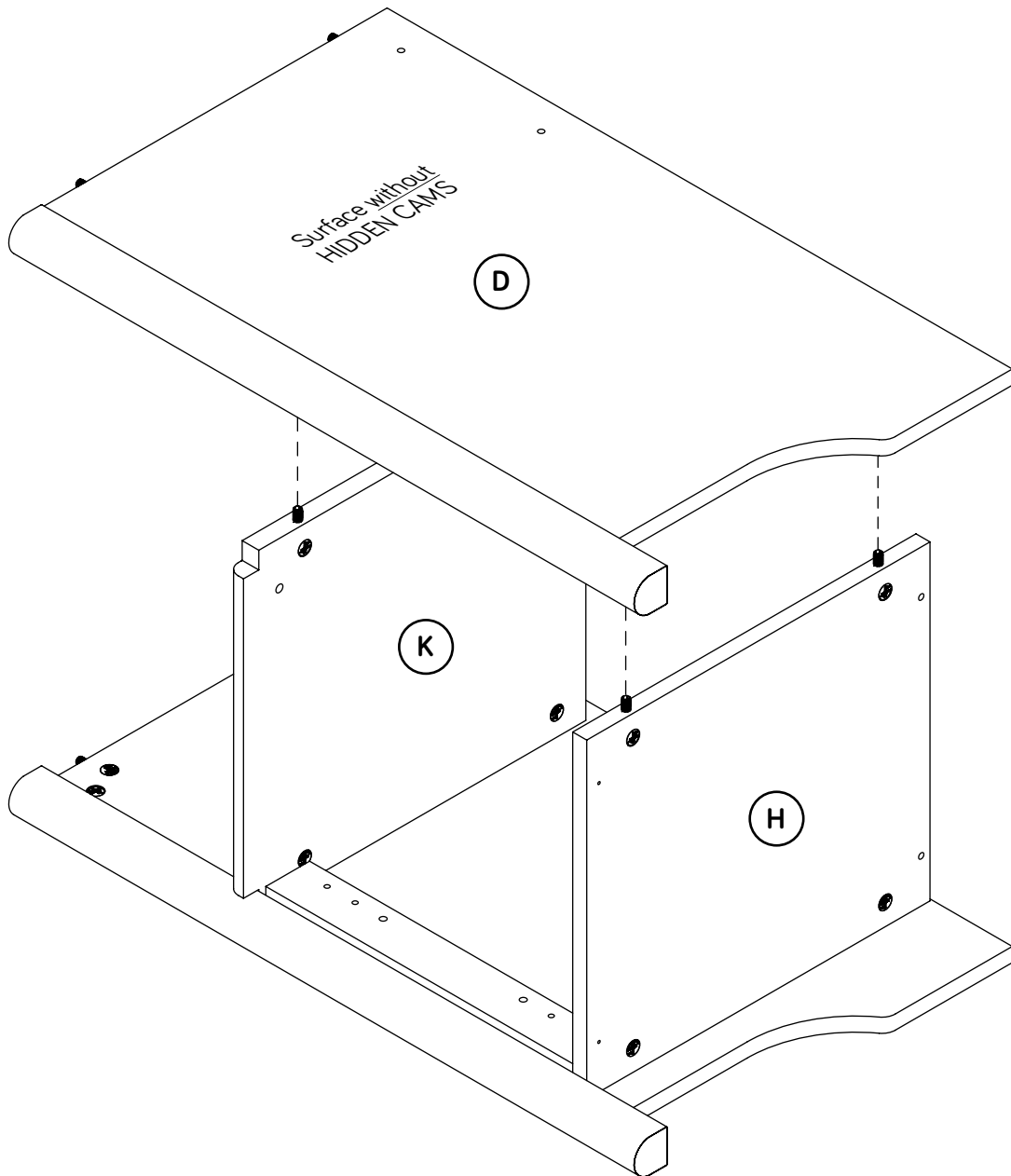

# Step 11

- 🔩 **NOTE:** This is a different view of your assembly.
- 🔩 Fasten two METAL BRACKETS (4G) to the BOTTOM (H). Use two BLACK 9/16" LARGE HEAD SCREWS (1S).
- 🔩 **NOTE:** Be sure the BRACKETS are even with the edge of the BOTTOM.
- 🔩 Fasten one of the SHORT MOLDINGS (G) to the METAL BRACKETS on the BOTTOM (H). Use two BLACK 9/16" LARGE HEAD SCREWS (1S).

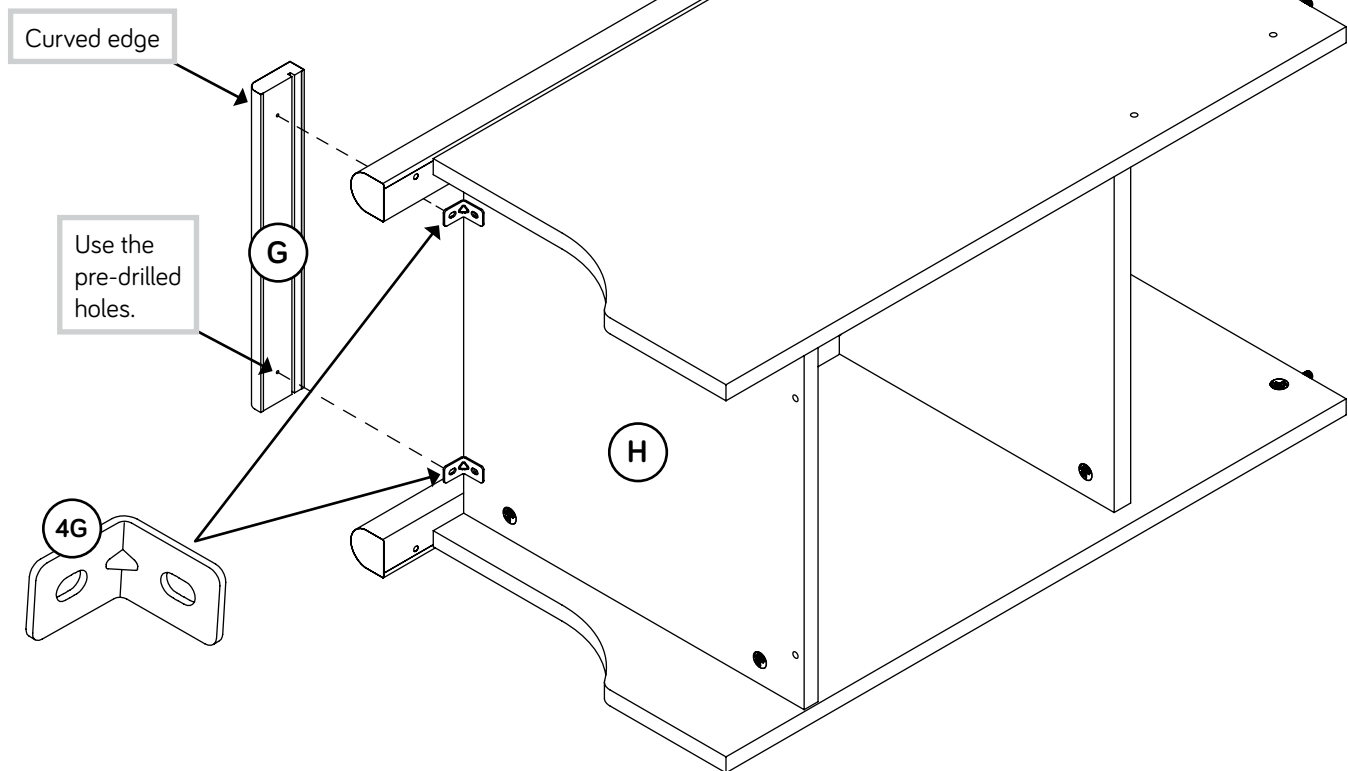
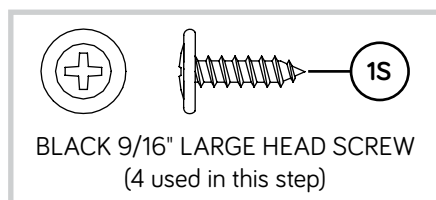

# Step 12

✚ Insert the four CAM DOWELS in the LEFT END (B) and UPRIGHT (D) into the TOP (C).

✚ NOTE: Do not tighten the HIDDEN CAMS.

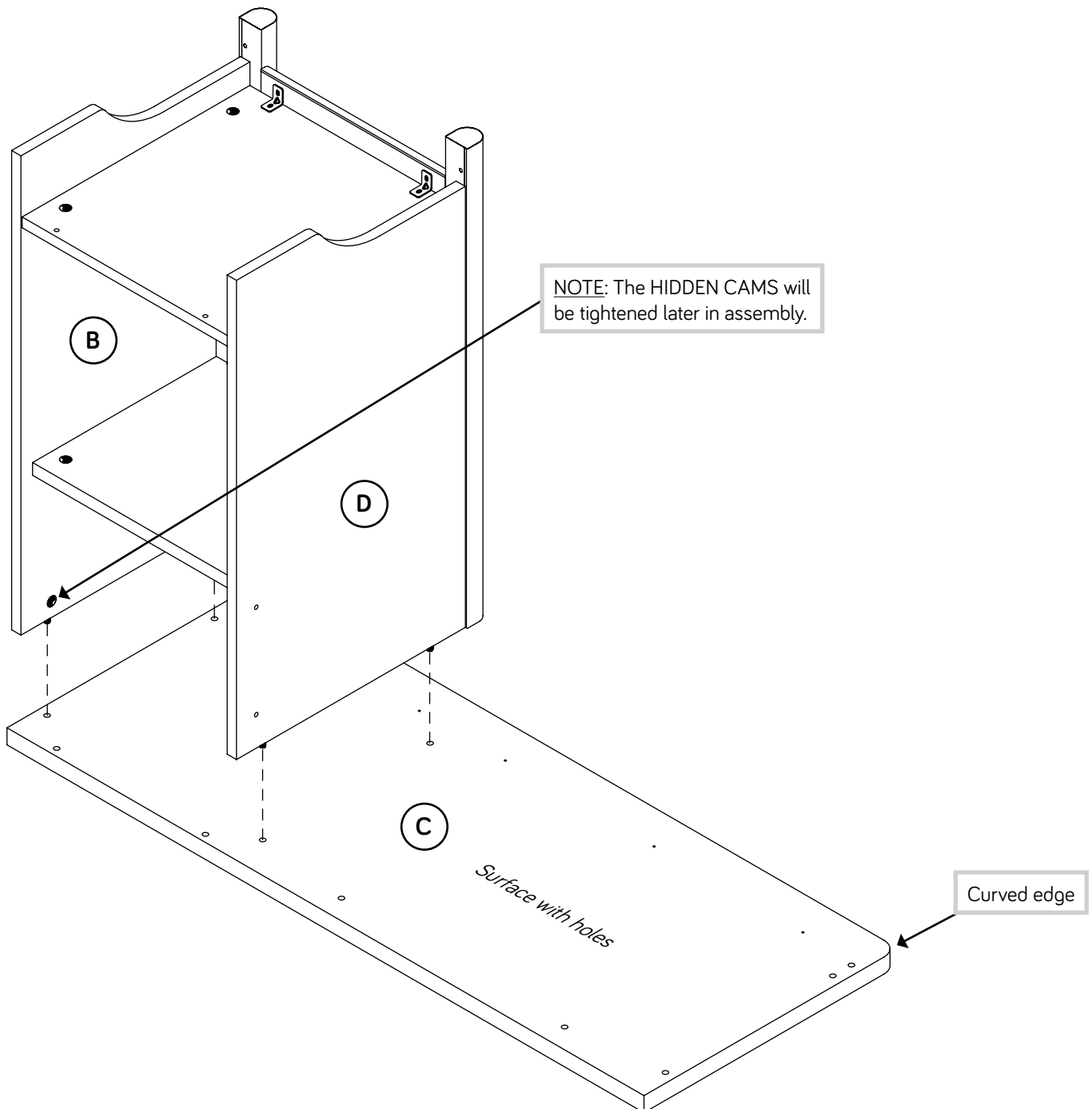

# Step 13

- ✚ Push two HIDDEN CAMS (1F) into the short edge of the RIGHT END (A). Then, insert the metal end of a CAM DOWEL (2F) into each HIDDEN CAM.
- ✚ Push three HIDDEN CAMS (1F) into the long edge of the RIGHT END (A).

Do not tighten the HIDDEN CAMS in this step.

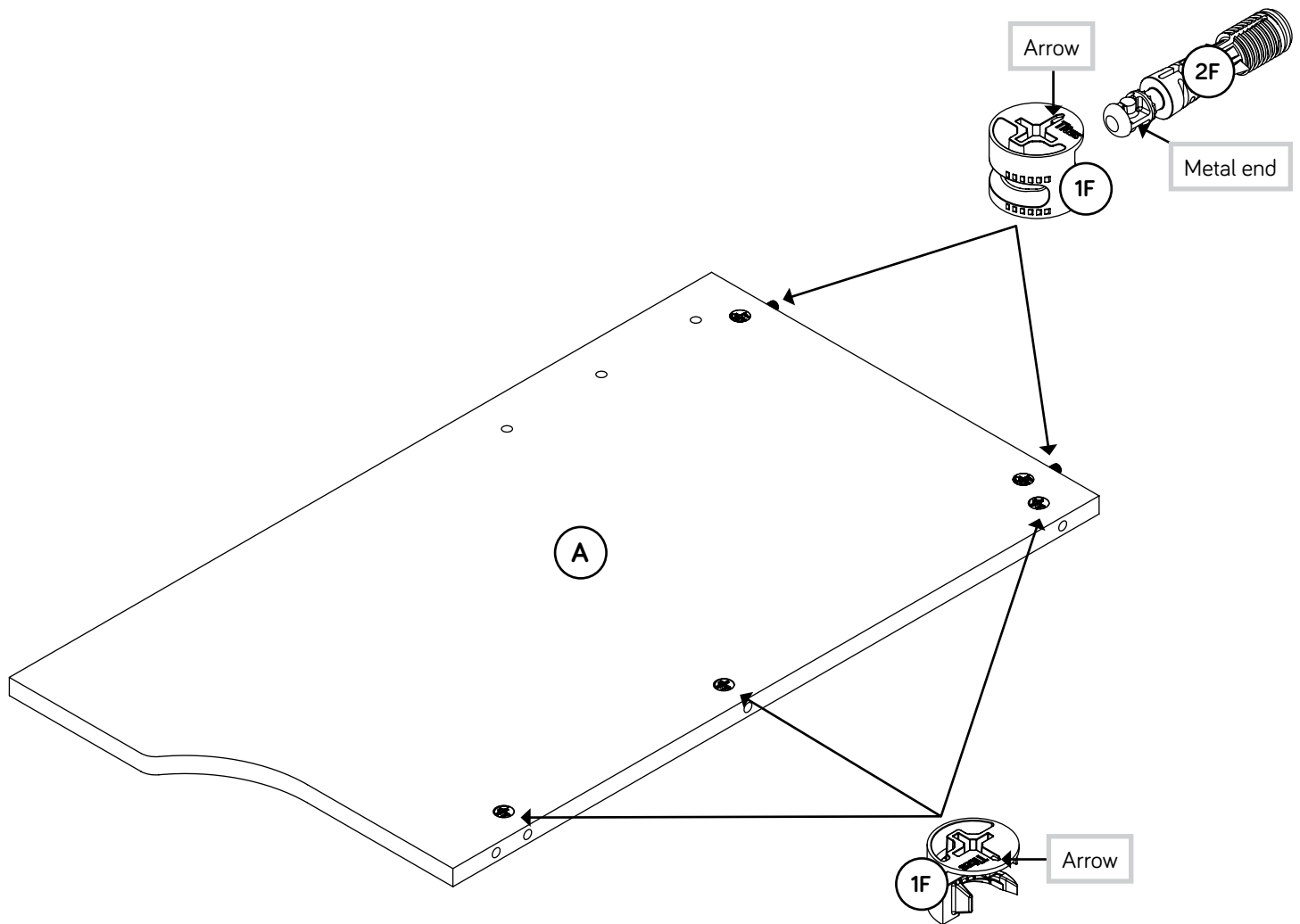

# Step 14

- ✚ Turn three CAM SCREWS (8F) into the exact holes shown in the remaining LEG (N).
- ✚ Insert one WOOD DOWEL (15F) into the LEG (N).

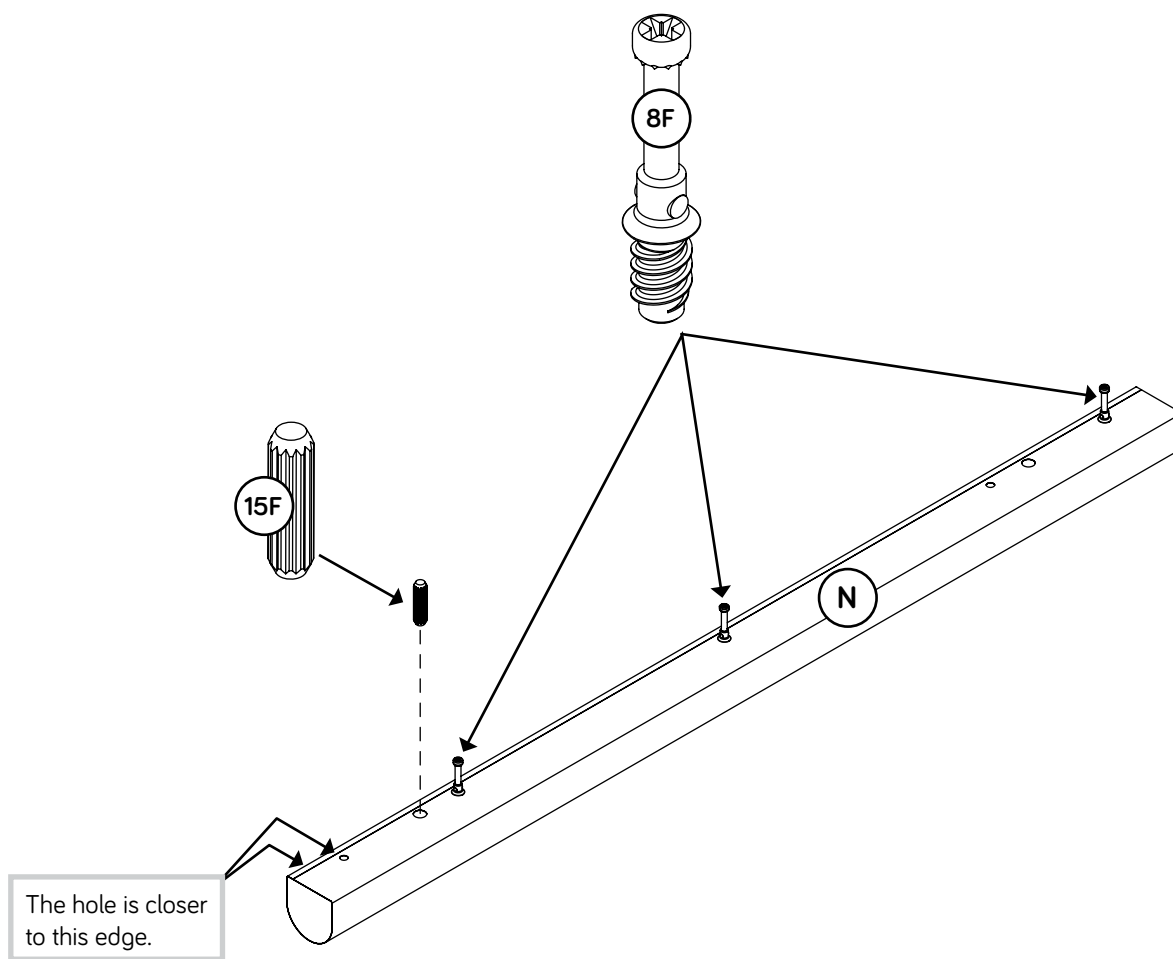

# Step 15

- ✚ Fasten the RIGHT END (A) to the LEG (N). Tighten three HIDDEN CAMS.
- ✚ NOTE: Be sure the WOOD DOWEL in the LEG inserts into the END.

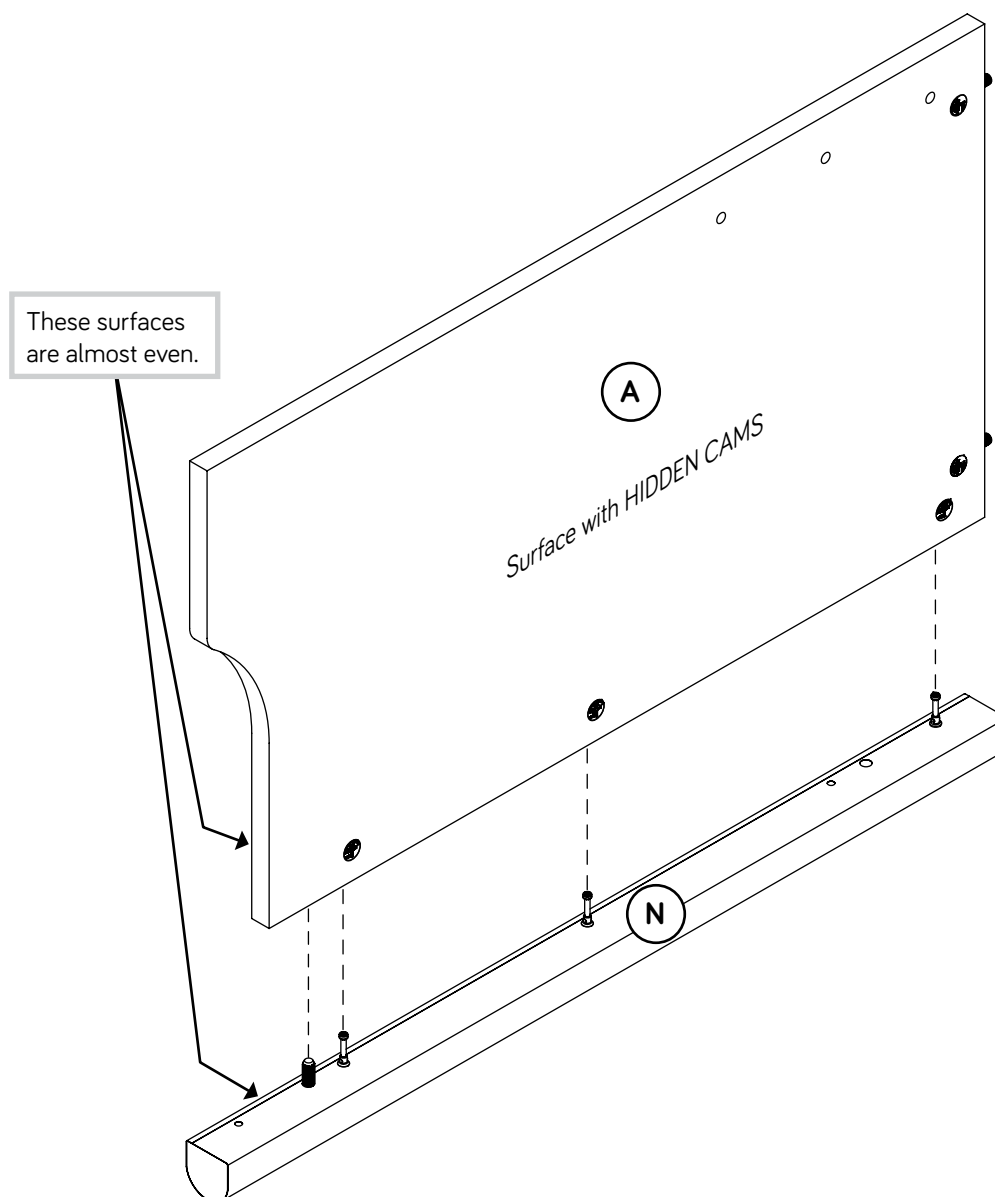

# Step 16

- Push five HIDDEN CAMS (1F) into the MODESTY PANEL (E). Then, insert the metal end of a CAM DOWEL (2F) into each HIDDEN CAM.

Do not tighten the HIDDEN CAMS in this step.

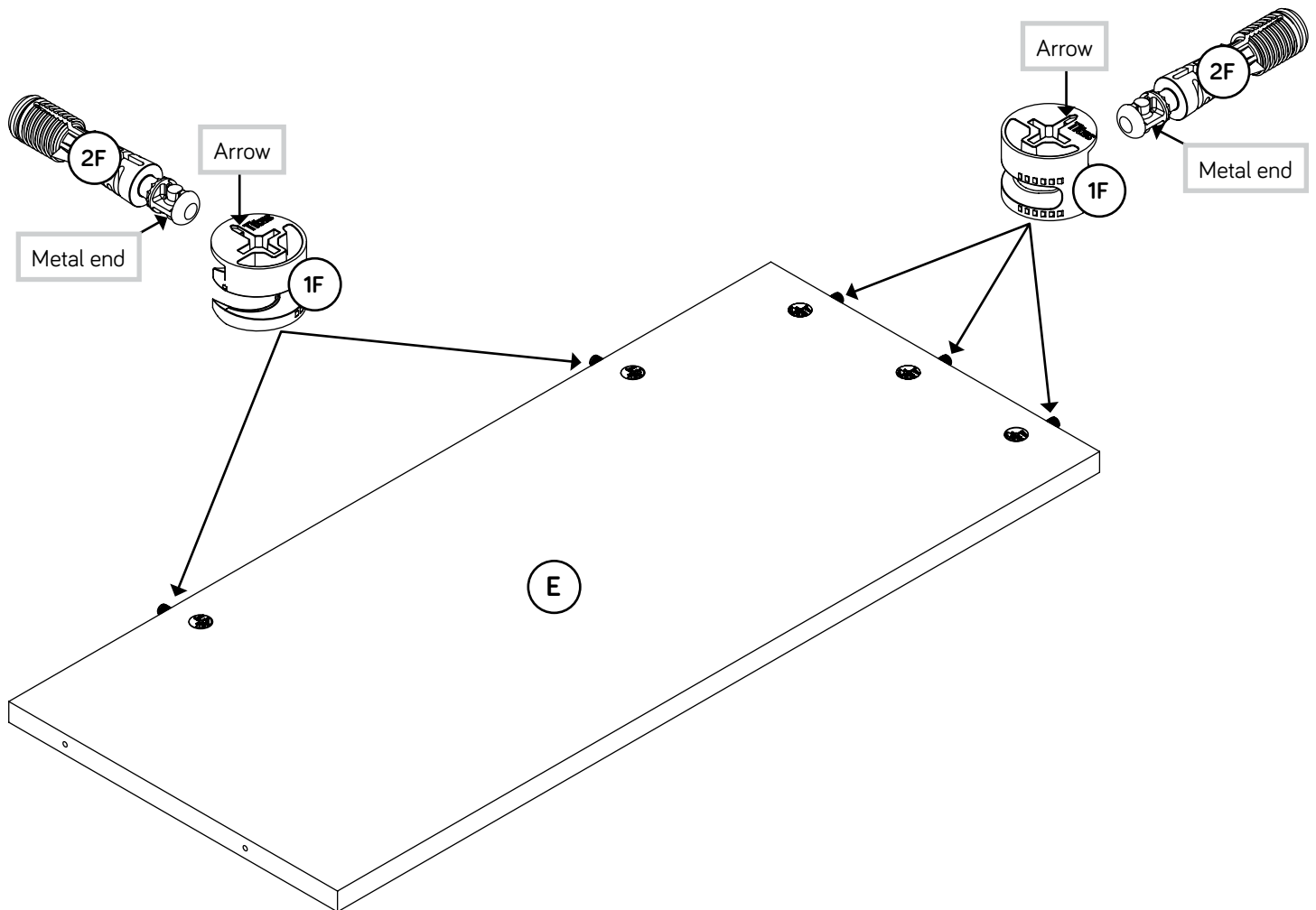

# Step 17

- Fasten the MODESTY PANEL (E) to the RIGHT END (A).  
Tighten three HIDDEN CAMS.

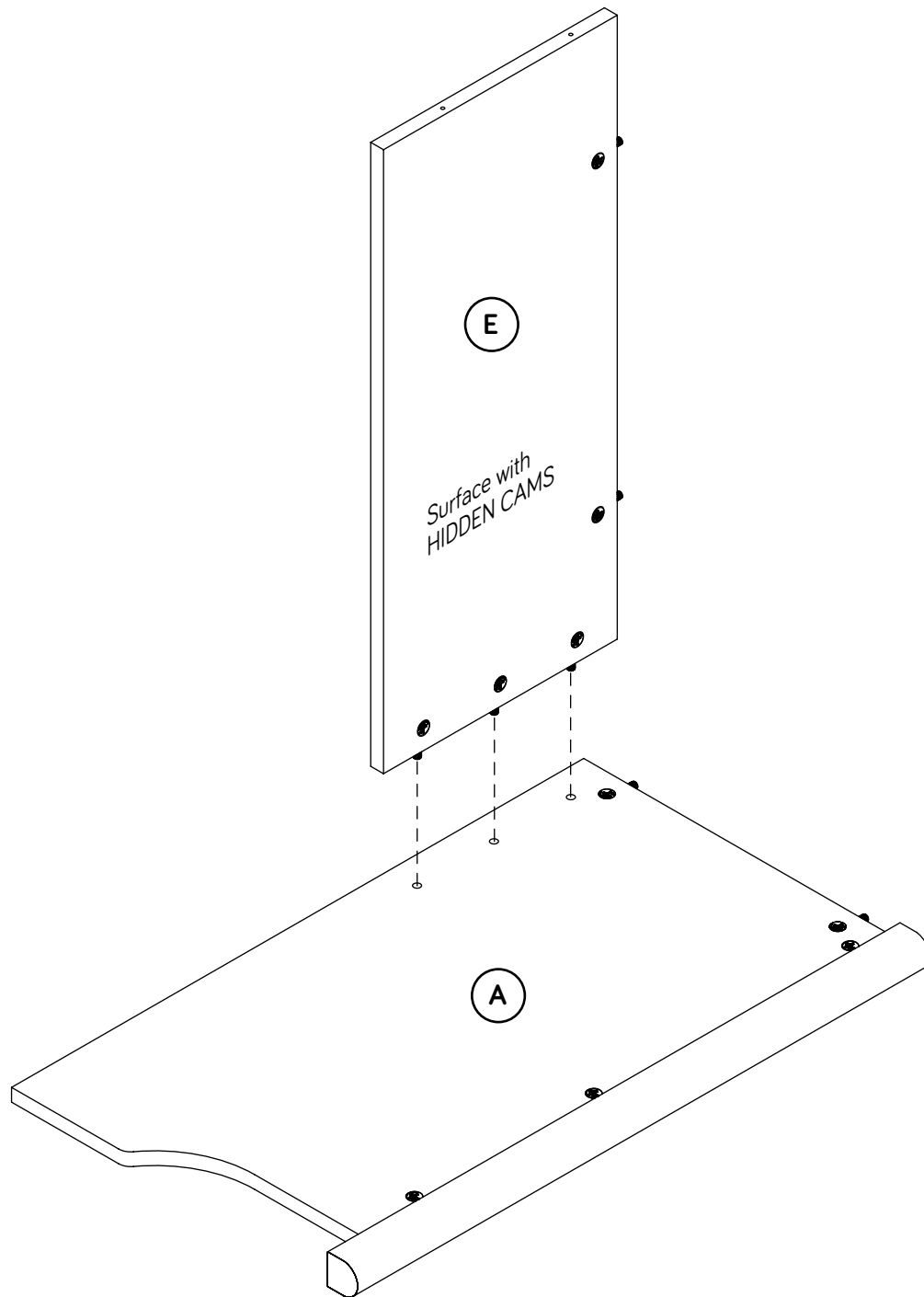

# Step 18

- ✚ Insert one WOOD DOWEL (15F) into the TOP (C).
- ✚ Insert the four CAM DOWELS in the RIGHT END (A) and MODESTY PANEL (E) into the TOP (C).
- ✚ NOTE: Do not tighten the HIDDEN CAMS.
- ✚ NOTE: Be sure the WOOD DOWEL in the TOP inserts into the END.
- ✚ Fasten the MODESTY PANEL (E) to the UPRIGHT (D). Use two BLACK 1-15/16" FLAT HEAD SCREWS (113S).
- ✚ NOTE: You should start each SCREW a few turns before completely tightening any of them.

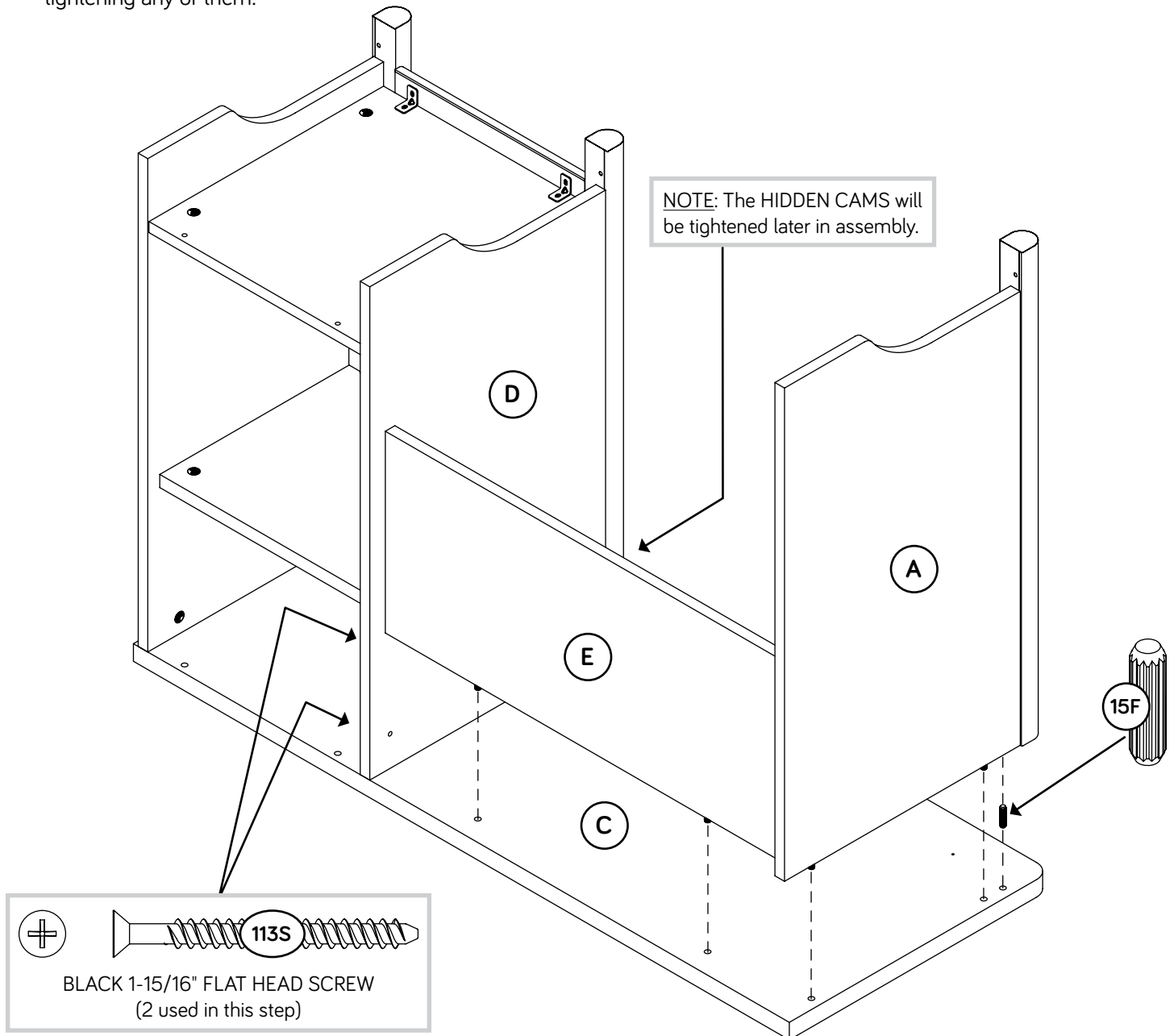

# Step 19

- Push two HIDDEN CAMS (1F) into the BACK (L). Then, insert the metal end of a CAM DOWEL (2F) into each HIDDEN CAM.



If you're doing this to help a friend, don't leave without a bite.

Do not tighten the HIDDEN CAMS in this step.

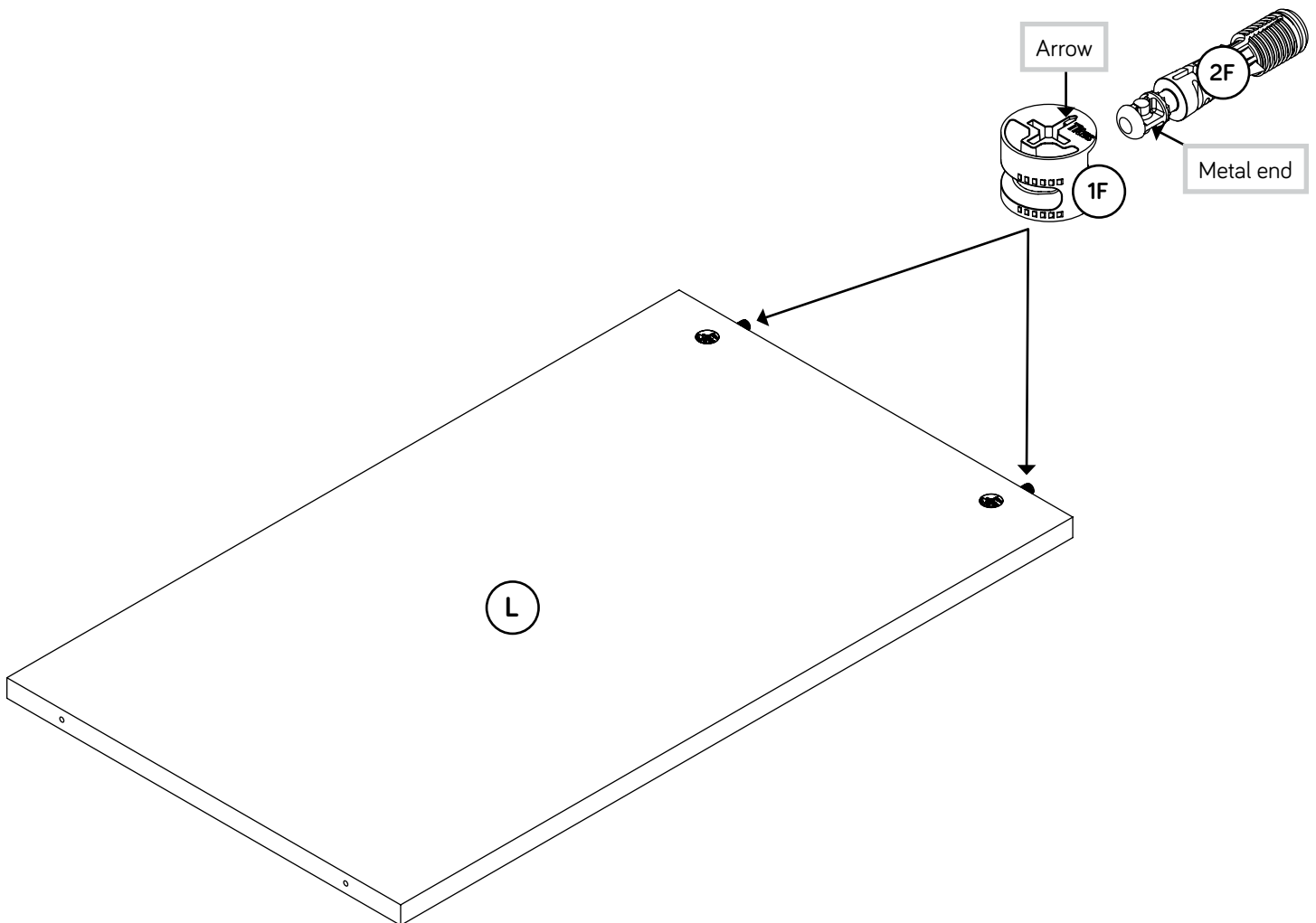

# Step 20

- ✚ Insert the two CAM DOWELS in the BACK (L) into the TOP (C), but do not tighten the HIDDEN CAMS.
- ✚ Fasten the BACK (L) to the BOTTOM (H). Use two BLACK 1-15/16" FLAT HEAD SCREWS (113S).
- ✚ **NOTE:** You should start each SCREW a few turns before completely tightening any of them.
- ✚ Fasten the ENDS (A and B), UPRIGHT (D), MODESTY PANEL (E), and BACK (L) to the TOP (C). Tighten ten HIDDEN CAMS.

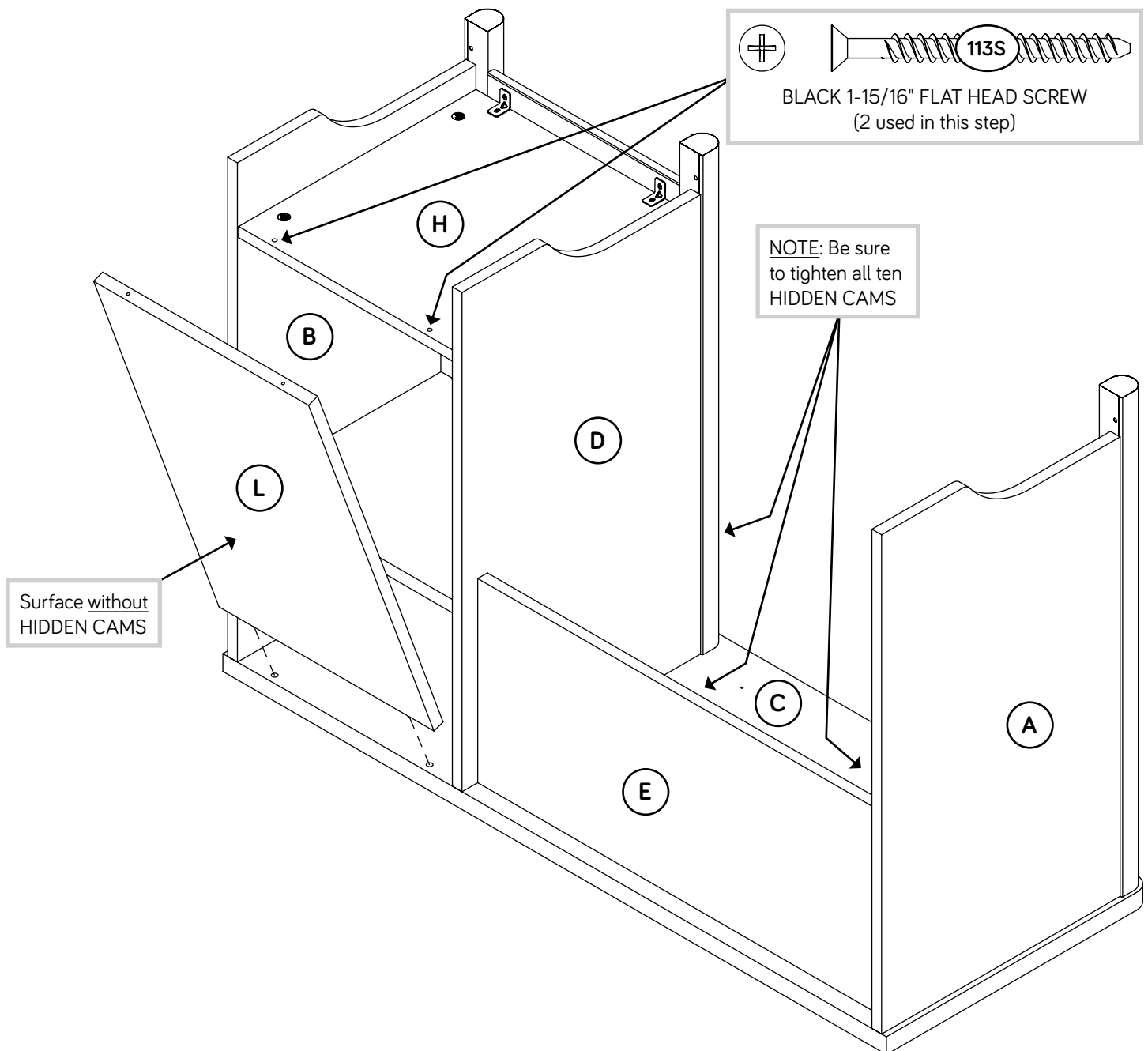

# Step 21

- Fasten five METAL BRACKETS (4G) to the TOP (C).  
Use five BLACK 9/16" LARGE HEAD SCREWS (1S).

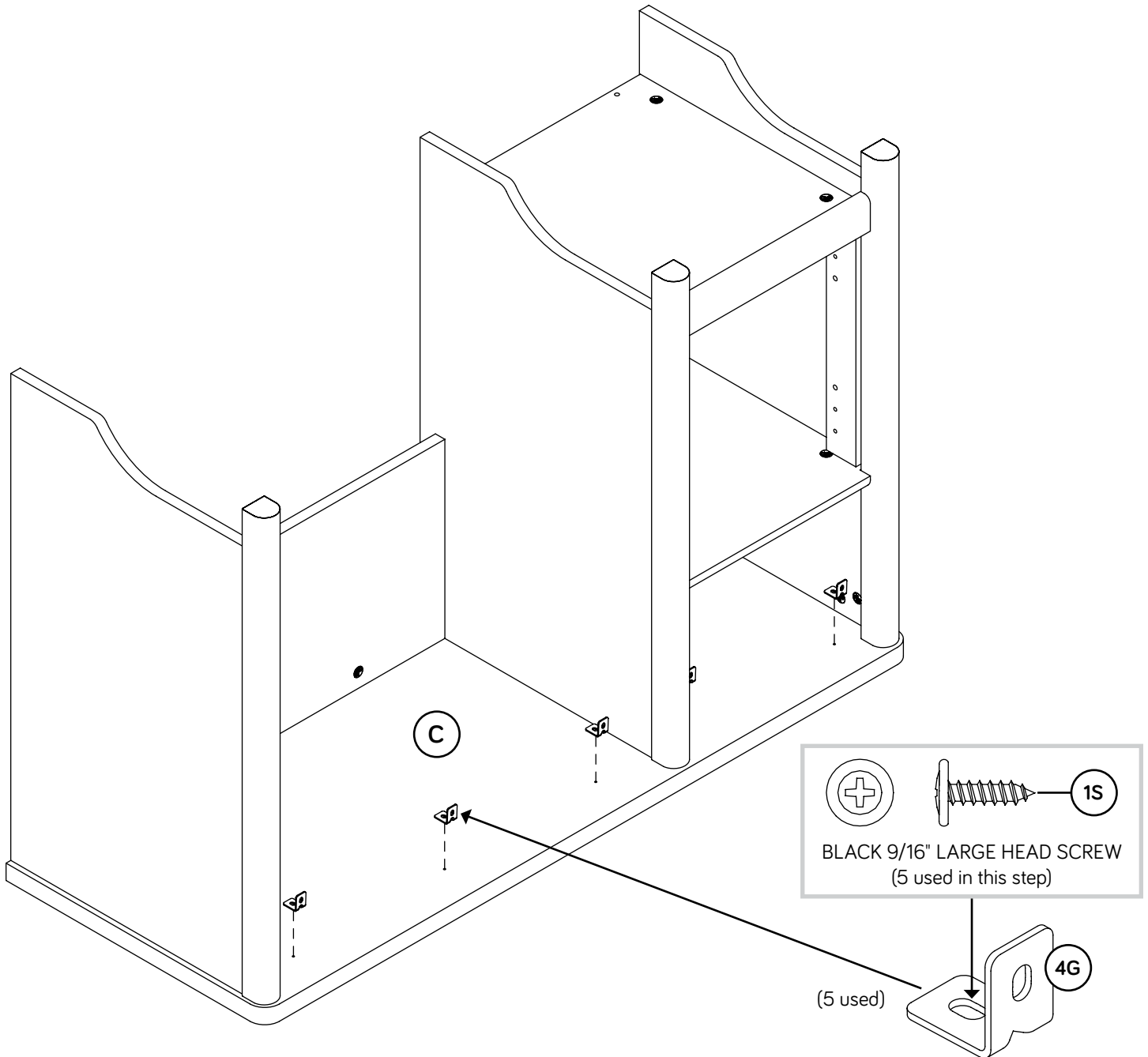

# Step 22

⚠ **NOTE:** The SCREWS will tighten into the grooves in the MOLDINGS (F and G) in this step.

⚠ Fasten the MOLDINGS (F and G) to the METAL BRACKETS on the TOP (C). Use five BLACK 9/16" LARGE HEAD SCREWS (1S).

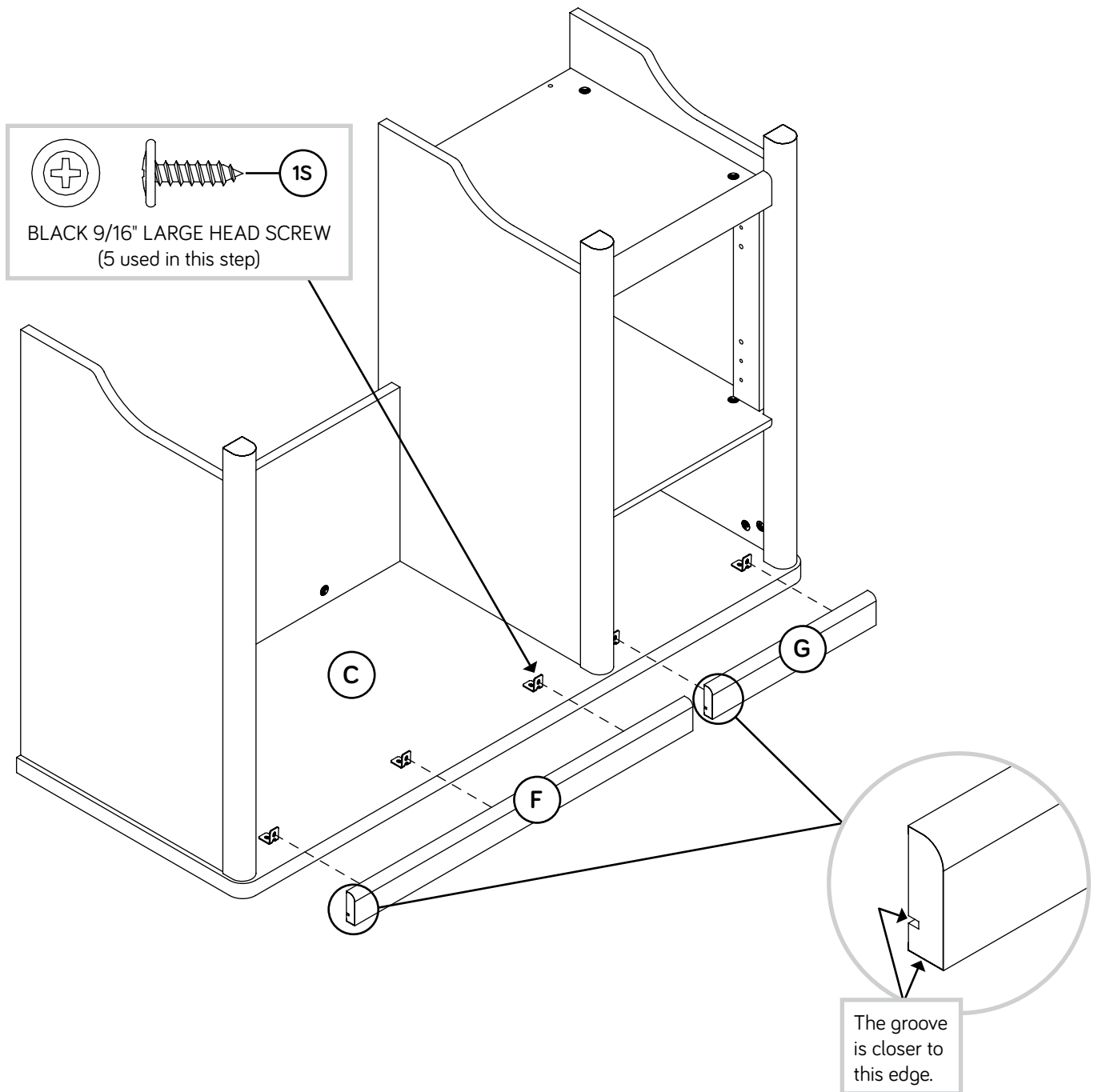

# Step 23

- Fasten the HINGES (14H) to the DOOR (J). Use four BLACK 1/2" FLAT HEAD SCREWS (11S).

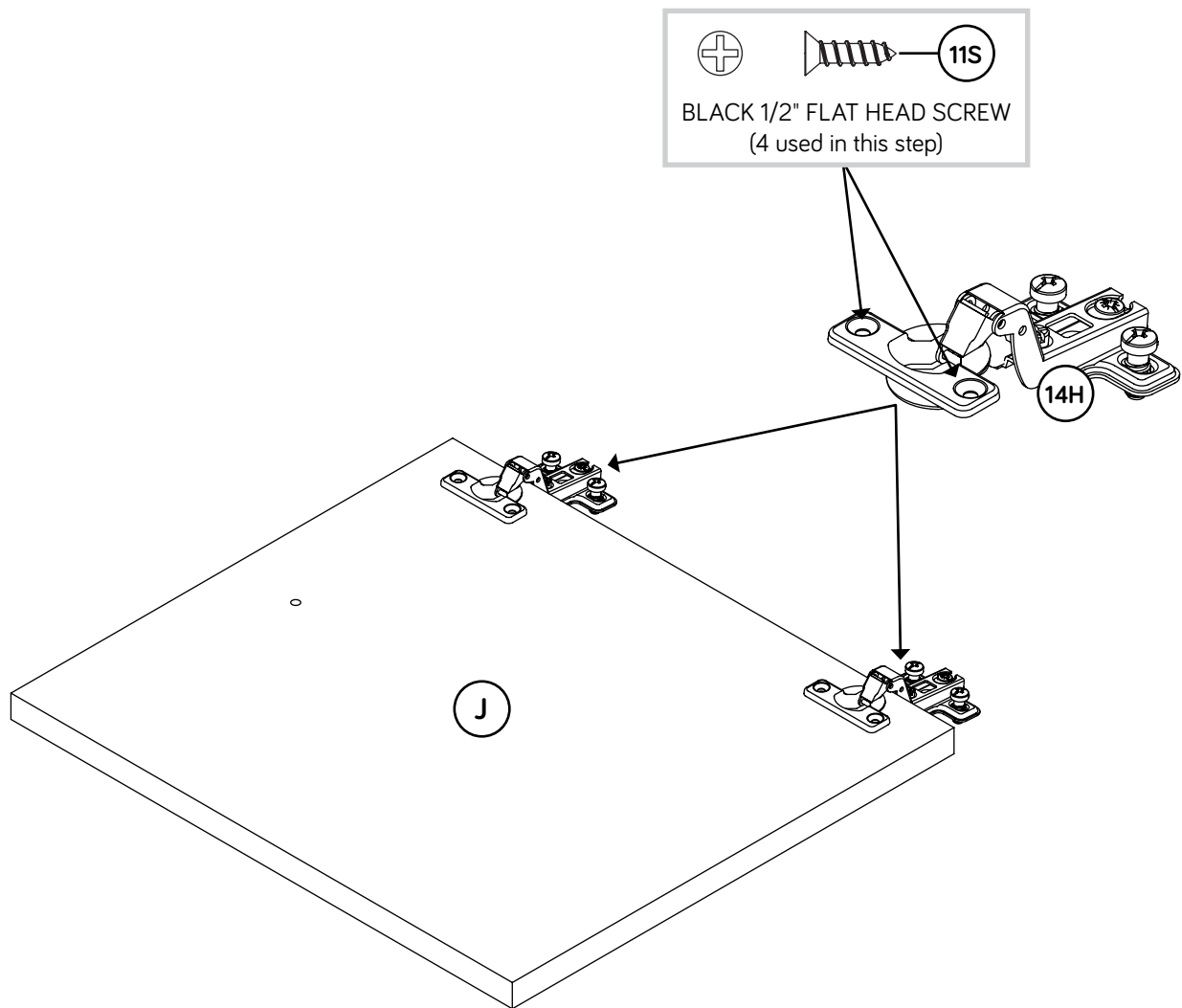

# Step 24

- ✦ Carefully stand your unit upright.
- ✦ Before fastening the DOOR to your unit, be sure the mounting screw is against the stops as shown in the right diagram. If it isn't, loosen the adjusting screw and mounting screw to slide it against the stops. Then tighten the mounting screw.
- ✦ Fasten the DOOR (J) to the EXTENSION BLOCK (M) as shown in the lower diagram. Use the screws in the HINGES. You should start each SCREW a few turns before completely tightening any of them.
- ✦ Fasten the KNOB (205K) to the DOOR (J). Use one SILVER 7/8" MACHINE SCREW (42S).
- ✦ Insert the DOOR STOP (4I) into the hole in the SHELF (K).
- ✦ See the next step for DOOR adjustments.

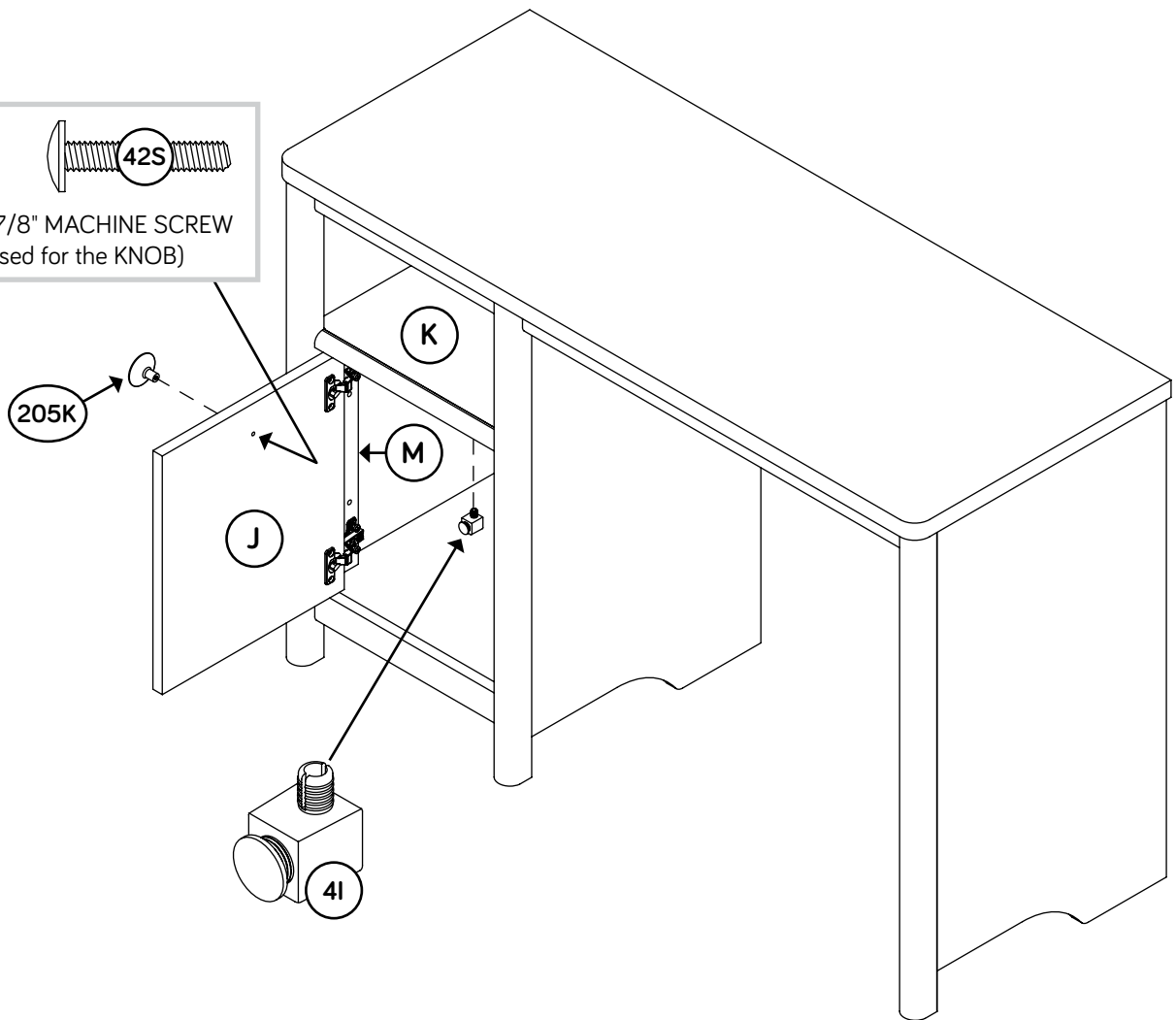
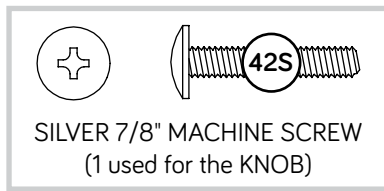
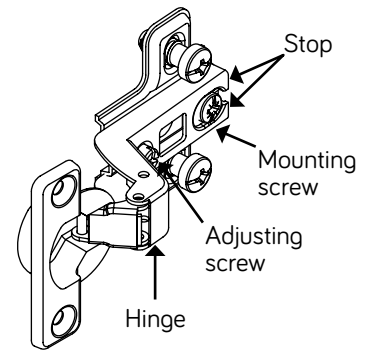

# Step 25

- ✚ Refer to the enlarged diagram to identify the parts on the HINGE.
- ✚ The DOOR may need some adjustments. Follow the text below to make needed adjustments.
- ✚ DOOR ADJUSTMENTS:
  - To adjust the DOOR from side to side (horizontal), turn the adjusting screw in or out.
  - To adjust the DOOR up and down (vertical), loosen both vertical adjustment screws. Move the DOOR up or down to the desired location. Tighten the screws after making adjustments.
  - To adjust the DOOR in or out (depth), loosen the mounting screw one turn and move the DOOR in or out, as needed. Tighten the mounting screw after making adjustments.

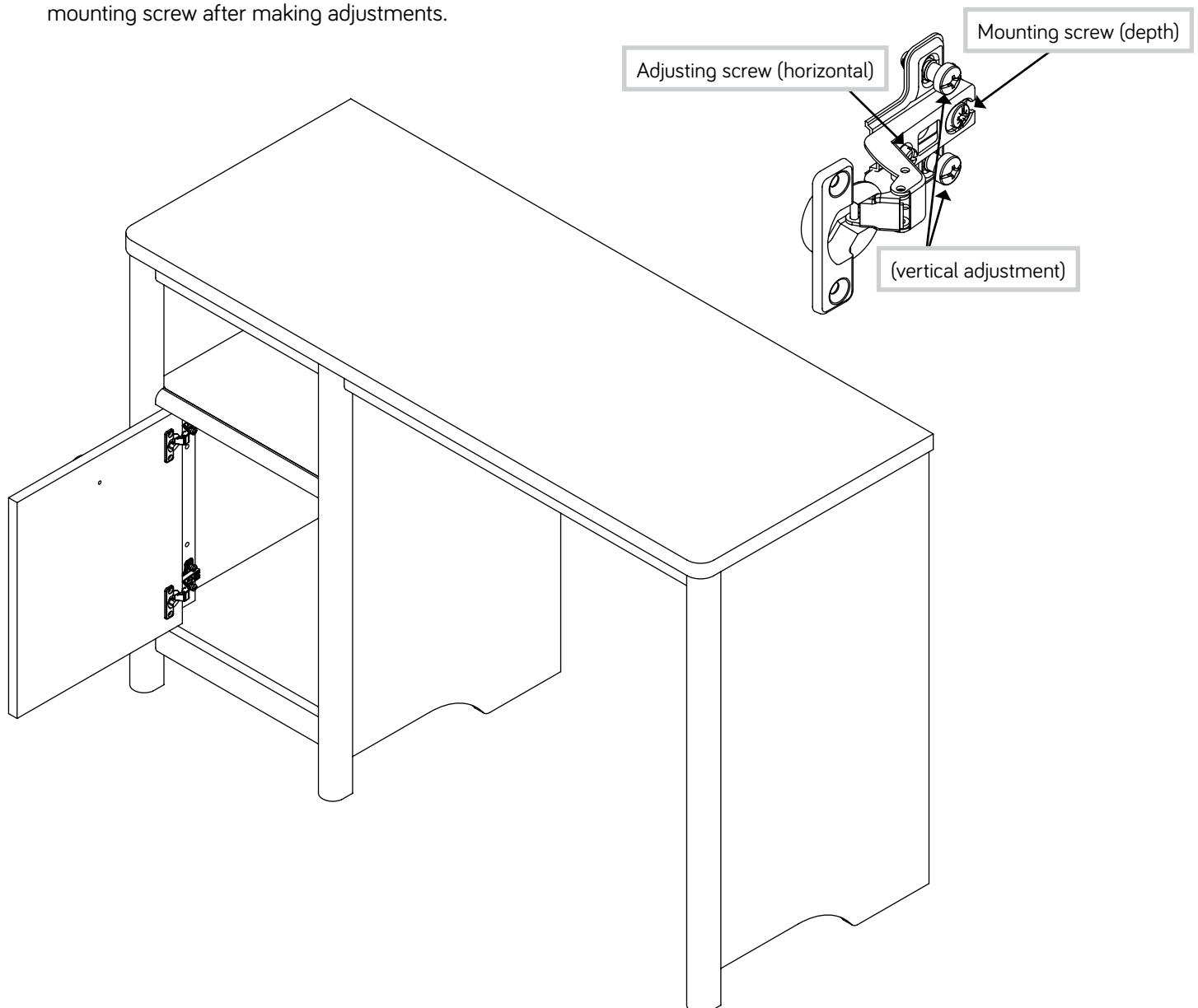

# Step 26

- Peel APPLIQUES from the APPLIQUE CARDS (134P) and stick them onto each visible HIDDEN CAM.



Almost time to celebrate! With a nap.

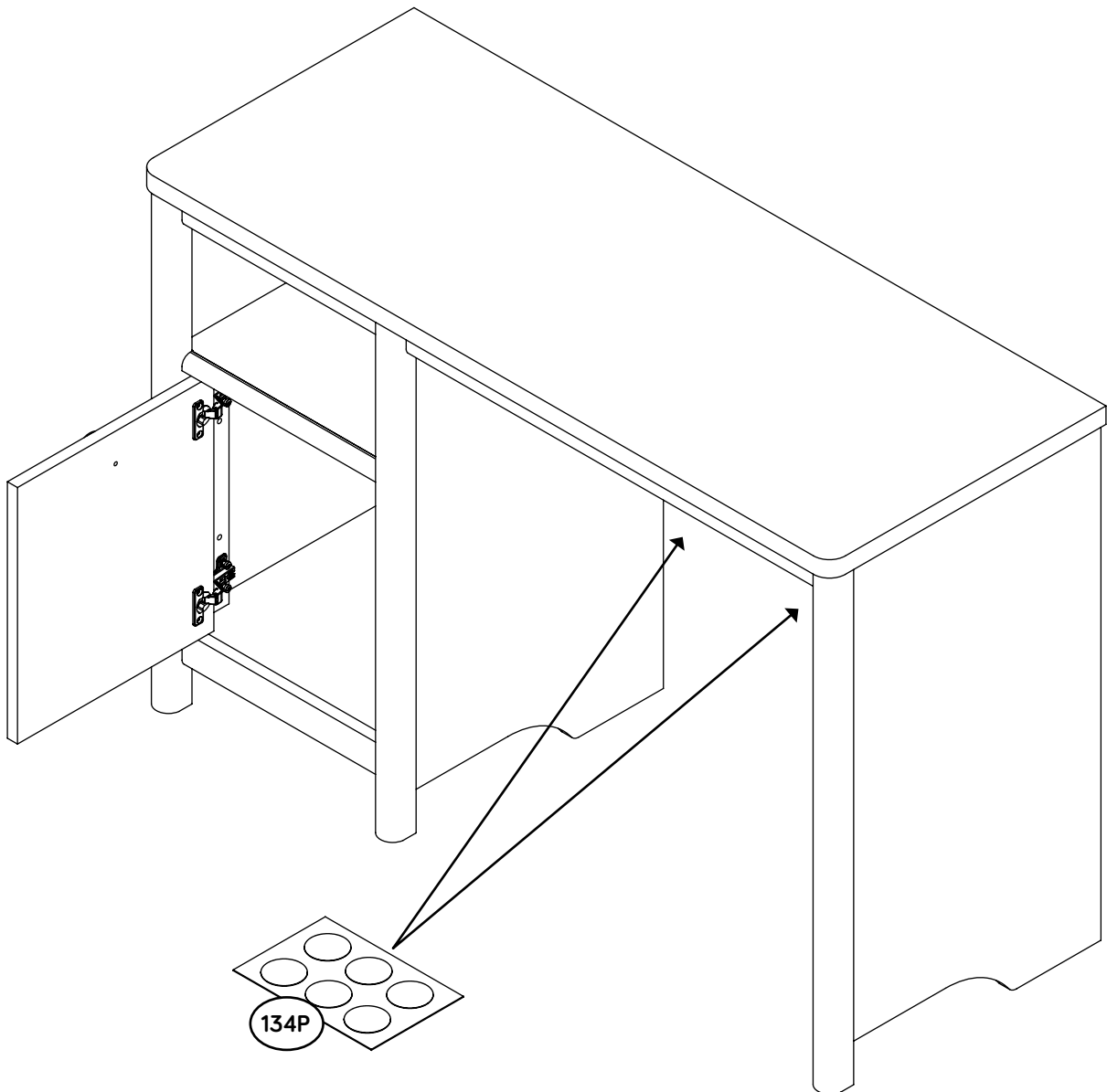

# Step 27

- 🔩 **NOTE:** Please read the back pages of the instruction booklet for important safety information.
- 🔩 This completes assembly. Clean with a damp cloth. Wipe dry.

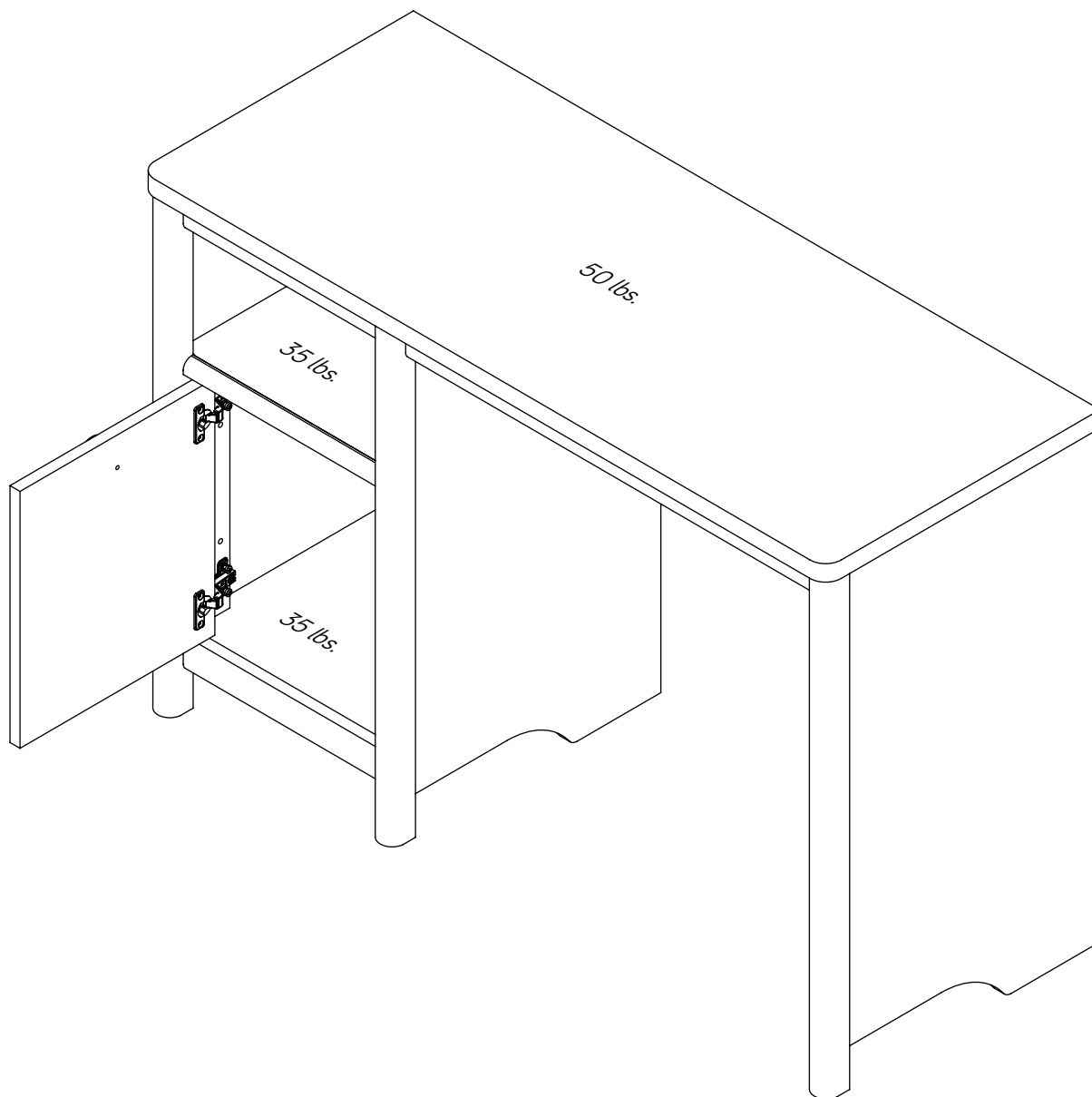

# Modèle

Utilisez les instructions d'assemblage en français avec les schémas étape par étape du manuel d'instruction en anglais. Chaque étape en français correspond à la même étape en anglais. Comparer la "Liste de pièces" ci-dessous avec la "PART IDENTIFICATION" du manuel en anglais pour vous familiariser avec les pièces avant l'assemblage.

**REMARQUE :** CE MANUEL D'INSTRUCTIONS CONTIENT **D'IMPORTANTES** INFORMATIONS RELATIVES À LA SÉCURITÉ. À LIRE ET CONSERVER POUR TOUTE RÉFÉRENCE FUTURE.

LISTE DE PIÈCES			LISTE DE PIÈCES		
REFERENCE	DESCRIPTION	QUANTITÉ	REFERENCE	DESCRIPTION	QUANTITÉ
A	EXTRÉMITÉ DROITE.....	1	1F	EXCENTRIQUE ESCAMOTABLE.....	30
B	EXTRÉMITÉ GAUCHE.....	1	2F	CHEVILLE D'EXCENTRIQUE.....	21
C	DESSUS.....	1	8F	VIS D'EXCENTRIQUE.....	9
D	MONTANT.....	1	15F	CHEVILLE EN BOIS.....	4
E	VOILE DE FOND.....	1	4G	CONSOLE EN MÉTAL.....	7
F	MOULURE LONGUE.....	1	14H	CHARNIÈRE.....	2
G	MOULURE COURTE.....	2	4I	ARRÊT DE PORTE.....	1
H	DESSOUS.....	1	205K	BOUTON.....	1
J	PORTE.....	1	134P	FICHE D'APPLIQUÉS.....	2
K	TABLETTE.....	1	1S	VIS TÊTE LARGE 14 mm NOIRE.....	14
L	ARRIÈRE.....	1	7S	VIS TÊTE PLATE 32 mm NOIRE.....	2
M	BLOC D'EXTENSION.....	1	11S	VIS TÊTE PLATE 13 mm NOIRE.....	4
N	PIED.....	3	42S	VIS À MÉTAUX 22 mm ARGENTÉE.....	1
			113S	VIS TÊTE PLATE 50 mm NOIRE.....	4

## Guide d'utilisation de la visserie

### UTILISATION DE LA EXCENTRIQUE ESCAMOTABLE ET DE LA CHEVILLE D'EXCENTRIQUE

1. Enfoncer un EXCENTRIQUE ESCAMOTABLE dans la partie. La flèche dans l'EXCENTRIQUE ESCAMOTABLE doit être dirigée vers le trou dans le chant de la planche.

2. Insérer l'extrémité en métal de la CHEVILLE DE CAME dans la CAME ESCAMOTABLE.

3. Attention: Risque des dégâts ou blessures. Les EXCENTRIQUES ESCAMOTABLES doivent être serrés à bloc. Les EXCENTRIQUES ESCAMOTABLES que ne sont pas serrés à bloc peuvent desserrer et les pièces peuvent séparer. Pour serrer à bloc : Commencer. Flèche. Serrer. Maximum de 210 degrés. Minimum de 190 degrés.

### UTILISATION DE LA EXCENTRIQUE ESCAMOTABLE ET DE LA VIS D'EXCENTRIQUE

1. Faire tourner la VIS D'EXCENTRIQUE jusqu'à ce que l'épaulement repose sur la surface de la pièce.

2. Enfoncer un EXCENTRIQUE ESCAMOTABLE dans la partie. La flèche dans l'EXCENTRIQUE ESCAMOTABLE doit être dirigée vers le trou dans le chant de la planche.

3. Insérer la VIS D'EXCENTRIQUE dans l'EXCENTRIQUE ESCAMOTABLE. Serrer l'EXCENTRIQUE ESCAMOTABLE.

## ÉTAPE 1

Ne pas serrer les EXCENTRIQUES ESCAMOTABLES dans cette étape.

Assembler l'élément sur un sol à moquette ou sur le carton vide pour éviter d'endommager l'élément ou le sol.

Enfoncer deux EXCENTRIQUES ESCAMOTABLES (1F) dans le bord court de l'EXTRÉMITÉ GAUCHE (B). Ensuite, insérer l'extrémité en métal de la CHEVILLE D'EXCENTRIQUE (2F) dans chaque EXCENTRIQUE ESCAMOTABLE.

Enfoncer trois EXCENTRIQUES ESCAMOTABLES (1F) dans le bord long de l'EXTRÉMITÉ GAUCHE (B).

## ÉTAPE 2

Faire tourner trois VIS D'EXCENTRIQUE (8F) dans les trous exacts illustrés dans les PIEDS (N).

Insérer une CHEVILLE EN BOIS (15F) dans le PIED (N).

## ÉTAPE 3

Fixer l'EXTRÉMITÉ GAUCHE (B) au PIED (N). Serrer trois EXCENTRIQUES ESCAMOTABLES.

REMARQUE : S'assurer de bien insérer la CHEVILLE EN BOIS située sur le PIED dans l'EXTRÉMITÉ.

## ÉTAPE 4

Fixer le BLOC D'EXTENSION (M) à l'EXTRÉMITÉ GAUCHE (B). Utiliser deux VIS TÊTE PLATE 32 mm NOIRES (7S).

REMARQUE : Il est préférable de donner quelques tours de tournevis à chaque VIS avant de les serrer toutes à bloc.

## ÉTAPE 5

Enfoncer quatre EXCENTRIQUES ESCAMOTABLES (1F) dans la TABLETTE (K). Ensuite, insérer l'extrémité en métal de la CHEVILLE D'EXCENTRIQUE (2F) dans chaque EXCENTRIQUE ESCAMOTABLE.

Fixer la TABLETTE (K) à l'EXTRÉMITÉ GAUCHE (B). Serrer deux EXCENTRIQUES ESCAMOTABLES.

## ÉTAPE 6

Enfoncer quatre EXCENTRIQUES ESCAMOTABLES (1F) dans le DESSOUS (H). Ensuite, insérer l'extrémité en métal de la CHEVILLE D'EXCENTRIQUE (2F) dans chaque EXCENTRIQUE ESCAMOTABLE.

Fixer le DESSOUS (H) à l'EXTRÉMITÉ GAUCHE (B). Serrer deux EXCENTRIQUES ESCAMOTABLES.

## ÉTAPE 7

Ne pas serrer les EXCENTRIQUES ESCAMOTABLES dans cette étape.

Enfoncer deux EXCENTRIQUES ESCAMOTABLES (1F) dans le bord court du MONTANT (D). Ensuite, insérer l'extrémité en métal de la CHEVILLE D'EXCENTRIQUE (2F) dans chaque EXCENTRIQUE ESCAMOTABLE.

Enfoncer trois EXCENTRIQUES ESCAMOTABLES (1F) dans le long bord du MONTANT (D).

## ÉTAPE 8

Faire tourner trois VIS D'EXCENTRIQUE (8F) dans les trous exacts illustrés dans les PIEDS (N).

Insérer une CHEVILLE EN BOIS (15F) dans le PIED (N).

REMARQUE : S'assurer de bien insérer la CHEVILLE EN BOIS située sur le PIED dans le MONTANT.

## ÉTAPE 9

Fixer le MONTANT (D) au PIED (N). Serrer trois EXCENTRIQUES ESCAMOTABLES.

REMARQUE : S'assurer de bien insérer la CHEVILLE EN BOIS située sur le PIED dans le MONTANT.

## ÉTAPE 10

Fixer le MONTANT (D) au DESSOUS (H) et à la TABLETTE (K). Serrer quatre EXCENTRIQUES ESCAMOTABLES.

## ÉTAPE 11

REMARQUE : Ceci est une vue différente de votre assemblage.

Fixer deux CONSOLES EN MÉTAL (4G) au DESSOUS (H). Utiliser deux VIS TÊTE LARGE 14 mm NOIRES (1S).

REMARQUE : S'assurer que les CONSOLES sont à fleur des bords du DESSOUS.

Fixer l'une des MOULURES COURTES (G) aux CONSOLES EN MÉTAL sur le DESSOUS (H). Utiliser deux VIS TÊTE LARGE 14 mm NOIRES (1S).

## ÉTAPE 12

Insérer les quatre CHEVILLES D'EXCENTRIQUE dans l'EXTRÉMITÉ GAUCHE (B) et MONTANT (D) dans le DESSUS (C).

REMARQUE : Ne pas serrer les EXCENTRIQUES ESCAMOTABLES.

## ÉTAPE 13

Ne pas serrer les EXCENTRIQUES ESCAMOTABLES dans cette étape.

Enfoncer deux EXCENTRIQUES ESCAMOTABLES (1F) dans le bord court de l'EXTRÉMITÉ DROITE (A). Ensuite, insérer l'extrémité en métal de la CHEVILLE D'EXCENTRIQUE (2F) dans chaque EXCENTRIQUE ESCAMOTABLE.

Enfoncer trois EXCENTRIQUES ESCAMOTABLES (1F) dans le bord long de l'EXTRÉMITÉ DROITE (A).

## ÉTAPE 14

Faire tourner trois VIS D'EXCENTRIQUE (8F) dans les trous exacts illustrés dans l'autre PIED (N).

Insérer une CHEVILLE EN BOIS (15F) dans le PIED (N).

## ÉTAPE 15

Fixer l'EXTRÉMITÉ DROITE (A) au PIED (N). Serrer trois EXCENTRIQUES ESCAMOTABLES.

REMARQUE : S'assurer de bien insérer la CHEVILLE EN BOIS située sur le PIED dans l'EXTRÉMITÉ.

## ÉTAPE 16

Ne pas serrer les EXCENTRIQUES ESCAMOTABLES dans cette étape.

Enfoncer cinq EXCENTRIQUES ESCAMOTABLES (1F) dans le VOILE DE FOND (E). Ensuite, insérer l'extrémité en métal de la CHEVILLE D'EXCENTRIQUE (2F) dans chaque EXCENTRIQUE ESCAMOTABLE.

## ÉTAPE 17

Fixer le VOILE DE FOND (E) à l'EXTRÉMITÉ DROITE (A). Serrer trois EXCENTRIQUES ESCAMOTABLES.

## ÉTAPE 18

Insérer une CHEVILLE EN BOIS (3) dans le DESSUS (C).

Insérer les quatre CHEVILLES D'EXCENTRIQUE dans l'EXTRÉMITÉ DROITE (A) et le VOILE DE FOND (E) dans le DESSUS (C).

REMARQUE : Ne pas serrer les EXCENTRIQUES ESCAMOTABLES.

REMARQUE : S'assurer de bien insérer la CHEVILLE EN BOIS située sur le DESSUS dans l'EXTRÉMITÉ.

Fixer le VOILE DE FOND (E) au MONTANT (D). Utiliser deux VIS TÊTE PLATE 50 mm NOIRES (113S).

REMARQUE : Il est préférable de donner quelques tours de tournevis à chaque VIS avant de les serrer toutes à bloc.

## ÉTAPE 19

Ne pas serrer les EXCENTRIQUES ESCAMOTABLES dans cette étape.

Enfoncer deux EXCENTRIQUES ESCAMOTABLES (1F) dans l'ARRIÈRE (L). Ensuite, insérer l'extrémité en métal de la CHEVILLE D'EXCENTRIQUE (2F) dans chaque EXCENTRIQUE ESCAMOTABLE.

## ÉTAPE 20

Insérer les deux CHEVILLES D'EXCENTRIQUE dans l'ARRIÈRE (L) dans le DESSUS (C), mais ne pas serrer les CHEVILLES D'EXCENTRIQUE.

Fixer l'ARRIÈRE (L) au DESSOUS (H). Utiliser deux VIS TÊTE PLATE 50 mm NOIRES (113S).

**REMARQUE** : Il est préférable de donner quelques tours de tournevis à chaque VIS avant de les serrer toutes à bloc.

Fixer les EXTRÉMITÉS (A et B), le MONTANT (D), le VOILE DE FOND (E) et l'ARRIÈRE (L) au DESSUS (C). Serrer dix EXCENTRIQUES ESCAMOTABLES.

## ÉTAPE 21

Fixer cinq CONSOLES EN MÉTAL (4G) au DESSUS (C). Utiliser cinq VIS TÊTE LARGE 14 mm NOIRES (1S).

## ÉTAPE 22

**REMARQUE** : Les VIS doivent se serrer dans les rainures des MOULURES (F et G) dans cette étape.

Fixer les MOULURES (F et G) aux CONSOLES EN MÉTAL sur le DESSUS (C). Utiliser cinq VIS TÊTE LARGE 14 mm NOIRES (1S).

## ÉTAPE 23

Fixer les CHARNIÈRES (14H) à la PORTE (J). Utiliser quatre VIS TÊTE PLATE 13 mm NOIRES (11S).

## ÉTAPE 24

Relever, avec précaution, l'élément dans sa position verticale.

Avant de fixer la PORTE à l'unité, s'assurer que la vis de montage se trouve contre les butées comme l'indique le schéma de droite. Si ce n'est pas le cas, desserrer la vis de réglage et la vis de montage pour la faire glisser contre les butées. Serrer ensuite la vis de montage.

Fixer la PORTE (J) au BLOC D'EXTENSION (M) comme l'indique le schéma inférieur. Utiliser les vis fournies avec les CHARNIÈRES. Il est préférable de donner quelques tours de tournevis à chaque VIS avant de les serrer toutes à bloc.

Fixer le BOUTON (205K) à la PORTE (J). Utiliser une VIS À MÉTAUX 22 mm ARGENT (42S).

Insérer l'ARRÊT DE PORTE (4I) dans le trou dans la TABLETTE (K).

Voir l'étape suivante pour réglages des PORTES.

## ÉTAPE 25

Consulter le schéma agrandi pour identifier les pièces de CHARNIÈRE.

Il faut peut-être ajuster la PORTE. Suivre les indications ci-dessous pour ajuster.

**RÉGLAGES DES PORTES :**

Pour ajuster la PORTE latéralement (horizontalement), tourner la vis de réglage vers l'intérieur ou vers l'extérieur.

Pour ajuster la PORTE de haut en bas (verticalement), desserrer les deux vis de réglage. Déplacer la PORTE verticalement à l'emplacement désiré. Serrer les vis après avoir ajusté.

Pour ajuster la PORTE vers l'intérieur ou vers l'extérieur (profondeur), desserrer la vis de montage un tour et déplacer la PORTE vers l'intérieur ou vers l'extérieur. Serrer la vis de montage après avoir ajusté.

## ÉTAPE 26

Décoller les APPLIQUÉS des FICHES D'APPLIQUÉS (134P) et coller les sur chaque EXCENTRIQUE ESCAMOTABLE visible.

## ÉTAPE 27

**REMARQUE** : Prière de lire les informations importantes sur la sécurité figurant sur les pages arrière du manuel d'instructions.

Ceci complète l'assemblage. Nettoyer avec un tissu humide. Essuyer.

# Modelo

Use estas instrucciones de ensamblaje en español junto con las figuras paso-a-paso provistas en el folleto inglés. Cada paso en español corresponde al mismo paso en inglés. Compare la “Lista de Part” abajo con la “Part Identification” en el folleto en inglés para familiarizarse con Las partes de ensamblaje.

**NOTA:** ESTE FOLLETO DE INSTRUCCIONES CONTIENE INFORMACIÓN **IMPORTANTE** SOBRE LA SEGURIDAD. POR FAVOR LEA Y GUÁRDELO PARA REFERENCIA EN EL FUTURO.

LISTA DE PARTES			LISTA DE PARTES		
ITEM	DESCRIPCIÓN	CANTIDAD	ITEM	DESCRIPCIÓN	CANTIDAD
A	EXTREMO DERECHO.....	1	1F	EXCÉNTRICO ESCONDIDO.....	30
B	EXTREMO IZQUIERDO.....	1	2F	PASADOR DE EXCÉNTRICO.....	21
C	PANEL SUPERIOR.....	1	8F	BIELA DE EXCÉNTRICO.....	9
D	PARAL.....	1	15F	PASADOR DE MADERA.....	4
E	VELO DE FONDO.....	1	4G	SOPORTE DE METAL.....	7
F	MOLDURA LARGA.....	1	14H	BISAGRA.....	2
G	MOLDURA CORTA.....	2	4I	TOPE DE LA PUERTA.....	1
H	FONDO.....	1	205K	POMO.....	1
J	PUERTA.....	1	134P	TARJETA CON APLICACIONES.....	2
K	ESTANTE.....	1	1S	TORNILLO NEGRO DE CABEZA GRANDE de 14 mm.....	14
L	DORSO.....	1	7S	TORNILLO NEGRO DE CABEZA PLANA de 32 mm.....	2
M	BLOQUE DE EXTENSIÓN.....	1	11S	TORNILLO NEGRO DE CABEZA PLANA de 13 mm.....	4
N	PATA.....	3	42S	TORNILLO PLATEADO PARA METAL de 22 mm.....	1
			113S	TORNILLO NEGRO DE CABEZA PLANA de 50 mm.....	4

## Guía de uso de herrajes

### CÓMO UTILIZAR EL EXCÉNTRICO ESCONDIDO Y EL PASADOR DE EXCÉNTRICO

1. Empuje un EXCÉNTRICO ESCONDIDO dentro de la parte. La flecha en el EXCÉNTRICO ESCONDIDO debe apuntar hacia el agujero en el borde de la tabla.
2. Inserte el extremo de metal de un PASADOR DE EXCÉNTRICO dentro de EXCÉNTRICO ESCONDIDO.
3. Precaución: Riesgo de daños o heridas. Los EXCÉNTRICOS ESCONDIDOS deben apretarse completamente. Los EXCÉNTRICOS ESCONDIDOS que no se aprietan completamente se aflojarán y las partes pueden separarse. Para apretar completamente: Comience. Flecha. Apriete. Máximo de 210 grados. Mínimo de 190 grados.

### CÓMO UTILIZAR EL EXCÉNTRICO ESCONDIDO Y LA BIELA DE EXCÉNTRICO

1. Gire una BIELA DE EXCÉNTRICO hasta que el resalto repose contra de la parte.
2. Empuje un EXCÉNTRICO ESCONDIDO dentro de la parte. La flecha en el EXCÉNTRICO ESCONDIDO debe apuntar hacia el agujero en el borde de la tabla.
3. Inserte la BIELA DE EXCÉNTRICO en el EXCÉNTRICO ESCONDIDO. Apriete el EXCÉNTRICO ESCONDIDO.

## PASO 1

No apriete los EXCÉNTRICOS ESCONDIDOS en este paso.

Ensamble la unidad sobre un piso alfombrado o sobre el cartón vacío para evitar rayar la unidad o el piso.

Empuje dos EXCÉNTRICOS ESCONDIDOS (1F) en el borde corto del EXTREMO IZQUIERDO (B). A continuación, inserte el extremo de metal de un PASADOR DE EXCÉNTRICO (2F) en cada EXCÉNTRICO ESCONDIDO.

Empuje tres EXCÉNTRICOS ESCONDIDOS (1F) en el borde largo del EXTREMO IZQUIERDO (B).

## PASO 2

Atornille tres BIELAS DE EXCÉNTRICO (8F) en los agujeros correspondientes indicados en una de las PATAS (N).

Inserte un PASADOR DE MADERA (15F) en la PATA (N).

## PASO 3

Fije el EXTREMO IZQUIERDO (B) a la PATA (N). Apriete tres EXCÉNTRICOS ESCONDIDOS.

NOTA: Asegúrese de que el PASADOR DE MADERA en la PATA se inserte en el EXTREMO.

## PASO 4

Fije el BLOQUE DE EXTENSIÓN (M) al EXTREMO IZQUIERDO (B). Utilice dos TORNILLOS NEGROS DE CABEZA PLANA de 32 mm (7S).

NOTA: Debe apretar cada TORNILLO unas vueltas antes de apretar cualquier tornillo firmemente.

## PASO 5

Empuje cuatro EXCÉNTRICOS ESCONDIDOS (1F) en el ESTANTE (K). A continuación, inserte el extremo de metal de un PASADOR DE EXCÉNTRICO (2F) en cada EXCÉNTRICO ESCONDIDO.

Fije el ESTANTE (K) al EXTREMO IZQUIERDO (B). Apriete dos EXCÉNTRICOS ESCONDIDOS.

## PASO 6

Empuje cuatro EXCÉNTRICOS ESCONDIDOS (1F) entre el FONDO (H). A continuación, inserte el extremo de metal de un PASADOR DE EXCÉNTRICO (2F) en cada EXCÉNTRICO ESCONDIDO.

Fije el FONDO (H) al EXTREMO IZQUIERDO (B). Apriete dos EXCÉNTRICOS ESCONDIDOS.

## PASO 7

No apriete los EXCÉNTRICOS ESCONDIDOS en este paso.

Empuje dos EXCÉNTRICOS ESCONDIDOS (1F) en el borde corto del PARAL (D). A continuación, inserte el extremo de metal de un PASADOR DE EXCÉNTRICO (2F) en cada EXCÉNTRICO ESCONDIDO.

Empuje tres EXCÉNTRICOS ESCONDIDOS (1F) en el borde largo del PARAL (D).

## PASO 8

Atornille tres BIELAS DE EXCÉNTRICO (8F) en los agujeros correspondientes indicados en una de las PATAS (N).

Inserte un PASADOR DE MADERA (15F) en la PATA (N).

## PASO 9

Fije el PARAL (D) a la PATA (N). Apriete tres EXCÉNTRICOS ESCONDIDOS.

NOTA: Asegúrese de que el PASADOR DE MADERA en la PATA se inserte en el PARAL.

## PASO 10

Fije el PARAL (D) al FONDO (H) y al ESTANTE (K). Apriete cuatro EXCÉNTRICOS ESCONDIDOS.

## PASO 11

NOTA: Esta es una vista diferente de su ensamblaje.

Fije dos SOPORTES DE METAL (4G) al FONDO (H). Utilice dos TORNILLOS NEGROS DE CABEZA GRANDE de 14 mm (1S).

NOTA: Asegúrese que los SOPORTES estén nivelados con el borde del FONDO.

Fije una de las MOLDURAS CORTAS (G) a los SOPORTES DE METAL sujetos al FONDO (H). Utilice dos TORNILLOS NEGROS DE CABEZA GRANDE de 14 mm (1S).

## PASO 12

Inserte los cuatro PASADORES DE EXCÉNTRICO del EXTREMO IZQUIERDO (B) y del PARAL (D) en el PANEL SUPERIOR (C).

NOTA: No apriete los EXCÉNTRICOS ESCONDIDOS.

## PASO 13

No apriete los EXCÉNTRICOS ESCONDIDOS en este paso.

Empuje dos EXCÉNTRICOS ESCONDIDOS (1F) en el borde corto del EXTREMO DERECHO (A). A continuación, inserte el extremo de metal de un PASADOR DE EXCÉNTRICO (2F) en cada EXCÉNTRICO ESCONDIDO.

Empuje tres EXCÉNTRICOS ESCONDIDOS (1F) en el borde largo del EXTREMO DERECHO (A).

## PASO 14

Atornille tres BIELAS DE EXCÉNTRICO (8F) en los agujeros correspondientes indicados de la otra PATA (N).

Inserte un PASADOR DE MADERA (15F) en la PATA (N).

## PASO 15

Fije el EXTREMO DERECHO (A) a la PATA (N). Apriete tres EXCÉNTRICOS ESCONDIDOS.

NOTA: Asegúrese de que el PASADOR DE MADERA en la PATA se inserte en el EXTREMO.

## PASO 16

No apriete los EXCÉNTRICOS ESCONDIDOS en este paso.

Empuje cinco EXCÉNTRICOS ESCONDIDOS (1F) en el VELO DE FONDO (E). A continuación, inserte el extremo de metal de un PASADOR DE EXCÉNTRICO (2F) en cada EXCÉNTRICO ESCONDIDO.

## PASO 17

Fije el VELO DE FONDO (E) al EXTREMO DERECHO (A). Apriete tres EXCÉNTRICOS ESCONDIDOS.

## PASO 18

Inserte un PASADOR DE MADERA (15F) en el PANEL SUPERIOR (C).

Inserte los cuatro PASADORES DE EXCÉNTRICO del EXTREMO DERECHO (A) y del VELO DE FONDO (E) en el PANEL SUPERIOR (C).

NOTA: No apriete los EXCÉNTRICOS ESCONDIDOS.

NOTA: Asegúrese de que el PASADOR DE MADERA en el PANEL SUPERIOR se inserte en el EXTREMO.

Fije el VELO DE FONDO (E) al PARAL (D). Utilice dos TORNILLOS NEGROS DE CABEZA PLANA de 50 mm (113S).

NOTA: Debe apretar cada TORNILLO unas vueltas antes de apretar cualquier tornillo firmemente.

## PASO 19

No apriete los EXCÉNTRICOS ESCONDIDOS en este paso.

Empuje dos EXCÉNTRICOS ESCONDIDOS (1F) en el DORSO (L). A continuación, inserte el extremo de metal de un PASADOR DE EXCÉNTRICO (2F) en cada EXCÉNTRICO ESCONDIDO.

## PASO 20

Inserte los dos PASADORES DE EXCÉNTRICO del DORSO (L) en el PANEL SUPERIOR (C), pero no apriete los EXCÉNTRICOS ESCONDIDOS.

Fije el DORSO (L) al FONDO (H). Utilice dos TORNILLOS NEGROS DE CABEZA PLANA de 50 mm (113S).

**NOTA:** Debe apretar cada TORNILLO unas vueltas antes de apretar cualquier tornillo firmemente.

Fije los EXTREMOS (A y B), el PARAL (D), el VELO DE FONDO (E) y el DORSO (L) al PANEL SUPERIOR (C). Apriete diez EXCÉNTRICOS ESCONDIDOS.

## PASO 21

Fije cinco SOPORTES DE METAL (4G) al PANEL SUPERIOR (C). Utilice cinco TORNILLOS NEGROS DE CABEZA GRANDE de 14 mm (1S).

## PASO 22

**NOTA:** Los TORNILLOS deben apretarse en las ranuras de las MOLDURAS (F y G) en este paso.

Fije las MOLDURAS (F y G) a los SOPORTES DE METAL sujetos al PANEL SUPERIOR (C). Utilice cinco TORNILLOS NEGROS DE CABEZA GRANDE de 14 mm (1S).

## PASO 23

Fije las BISAGRAS (14H) a la PUERTA (J). Utilice cuatro TORNILLOS NEGROS DE CABEZA PLANA de 13 mm (11S).

## PASO 24

Cuidadosamente ponga la unidad en posición vertical.

Antes de ajustar la PUERTA a su unidad, asegúrese de que el tornillo de montaje se encuentre contra los topes como se muestra en el diagrama derecho. Si no lo está, afloje el tornillo de ajuste y el tornillo de montaje para que se deslice contra los topes. Luego, apriete el tornillo de montaje.

Fije la PUERTA (J) al BLOQUE DE EXTENSIÓN (M) como se muestra en el diagrama inferior. Utilice los tornillos provistos de las BISAGRAS. Debe apretar cada TORNILLO unas vueltas antes de apretar cualquier tornillo firmemente.

Fije un POMO (205K) a la PUERTA (J). Utilice un TORNILLO PLATEADO PARA METAL de 22 mm (42S).

Inserte un TOPE DE PUERTA (4I) en el agujero del ESTANTE (K). Consulte el próximo paso para ajustar la PUERTA.

## PASO 25

Consulte el diagrama ampliado para identificar las piezas de la BISAGRA.

La PUERTA puede requerir ajustes. Siga el texto abajo para hacer los ajustes necesarios.

### AJUSTE DE LA PUERTA:

Para ajustar la PUERTA de un lado al otro (horizontalmente), y gire el tornillo de ajuste hacia el interior o hacia el exterior.

Para ajustar la PUERTA hacia arriba o hacia abajo (vertical), afloje los dos tornillos de ajuste. Mueva la PUERTA hacia arriba o hacia abajo a la ubicación deseada. Apriete los tornillos después de hacer los ajustes.

Para ajustar la PUERTA hacia atrás o hacia adelante (profundidad), afloje el tornillo de montaje una vuelta y mueva la PUERTA hacia el interior o hacia el exterior según sea necesario. Apriete el tornillo de montaje después de hacer los ajustes.

## PASO 26

Separe las APLICACIONES de las TARJETAS CON APLICACIONES (134P) y aplique las sobre cada EXCÉNTRICO ESCONDIDO visible.

## PASO 27

**NOTA:** Por favor, lea las páginas de atrás del folleto de instrucciones en cuanto a importante información de seguridad.

Esto completa el ensamblaje. Limpiar con un trapo húmedo. Seque con un paño.

## ⚠ WARNING

Please use your furniture correctly and safely. Improper use can cause safety hazards, or damage to your furniture or household items. **Carefully read the following chart.**

Look out for:	What can happen:	How to avoid the problem:
<ul style="list-style-type: none"> <li>Overloaded shelves or drawers.</li> <li>Improper loading can cause the product to be top-heavy.</li> </ul>	<ul style="list-style-type: none"> <li>Risk of injury.</li> <li>Top-heavy furniture can tip over.</li> <li>Overloaded shelves and drawers can break.</li> </ul>	<ul style="list-style-type: none"> <li>Never exceed the weight limits shown in the instructions.</li> <li>Work from bottom to top when loading shelves and drawers. Place the heavier items on the lower shelves or in lower drawers.</li> </ul>
<ul style="list-style-type: none"> <li>Improperly moving furniture that is not designed and equipped with casters.</li> </ul>	<ul style="list-style-type: none"> <li>Furniture can tip over or break if improperly moved.</li> <li>Physical injury. Furniture can be very heavy.</li> <li>Breakage of tops - particularly with double pedestal furniture (drawers at both ends).</li> </ul>	<ul style="list-style-type: none"> <li>Unload shelves and drawers from top to bottom before moving the unit.</li> <li>Do not push furniture, especially on a carpeted floor. Have a friend help you lift the item and set it in place.</li> <li>Provide support to the center section of the top when lifting the furniture.</li> </ul>
<ul style="list-style-type: none"> <li>Placing TVs on furniture items that are not designed to support a television is hazardous.</li> </ul>	<ul style="list-style-type: none"> <li>Risk of injury or death. TVs can be very heavy. Plus the weight and location of the picture tube tends to make TVs unbalanced and prone to tipping forward.</li> </ul>	<ul style="list-style-type: none"> <li>This product is not designed to support a television.</li> </ul>

## ⚠ AVERTISSEMENT

Prière d'utiliser le mobilier à bon escient et avec prudence. Une mauvaise utilisation peut être à l'origine de risques d'accident ou peut endommager le mobilier et les articles ménagers. **Lire attentivement le tableau suivant.**

À surveiller :	Danger éventuel :	Solution :
<ul style="list-style-type: none"> <li>Tablettes ou tiroirs surchargés.</li> <li>En cas de chargement inadéquat l'élément peut être lourd du haut.</li> </ul>	<ul style="list-style-type: none"> <li>Risque de blessure.</li> <li>Du mobilier mal équilibré risque de se renverser.</li> <li>Tablettes et tiroirs surchargés risquent de casser.</li> </ul>	<ul style="list-style-type: none"> <li>Ne jamais excéder les limites de poids indiquées dans les instructions.</li> <li>Pour charger les tablettes et tiroirs, commencer par remplir celui du bas pour finir par celui du haut. Placer les articles plus lourds sur les tablettes inférieures ou dans les tiroirs inférieurs.</li> </ul>
<ul style="list-style-type: none"> <li>Déplacement inadéquat d'un mobilier qui n'est pas conçu pour avoir des roulettes et n'en est pas équipé.</li> </ul>	<ul style="list-style-type: none"> <li>Le mobilier risque de se renverser ou de casser en cas de déplacement inadéquat.</li> <li>Blessure physique. Le mobilier peut être très lourd.</li> <li>Défaillance des dessus surtout avec les éléments de double piédestaux (tiroirs en chaque extrémité).</li> </ul>	<ul style="list-style-type: none"> <li>Décharger les tablettes et tiroirs en commençant par celui du haut avant de déplacer l'élément.</li> <li>Ne pas pousser le meuble, surtout sur la moquette. Se faire aider par une autre personne pour soulever l'élément et le mettre en place.</li> <li>Supporter la section centrale du dessus lorsque l'on soulève le meuble.</li> </ul>
<ul style="list-style-type: none"> <li>Il est dangereux de placer des téléviseurs sur des meubles que ne sont pas prévus à cet effet.</li> </ul>	<ul style="list-style-type: none"> <li>Risque de blessures graves, voire mortelles. Les téléviseurs peuvent être particulièrement lourds. De plus, le poids et l'emplacement du tube image ont tendance à rendre les téléviseurs instables et enclins à tomber vers l'avant.</li> </ul>	<ul style="list-style-type: none"> <li>Ce produit n'est pas destiné à supporter un téléviseur.</li> </ul>

## ADVERTENCIA

Por favor use el mobiliario correcta y seguramente. El mal uso puede causar riesgos de seguridad o daño a las unidades o artículos domésticos. **Cuidadosamente lea la tabla a continuación.**

Esté alerta de:	Puede ocurrir:	Evitar el problema:
<ul style="list-style-type: none"><li>• Estantes o cajones sobrecargados.</li><li>• Cargar el producto de manera inadecuada puede causar la inestabilidad.</li></ul>	<ul style="list-style-type: none"><li>• Riesgo de lesiones.</li><li>• El mobiliario inestable puede volcarse.</li><li>• Estantes y cajones sobrecargados pueden romperse.</li></ul>	<ul style="list-style-type: none"><li>• Nunca exceder los límites de peso indicados en las instrucciones.</li><li>• Cargue los estantes y cajones a partir de la base y trabaje hacia arriba. Coloque los artículos más pesados sobre los estantes inferiores o en los cajones inferiores.</li></ul>
<ul style="list-style-type: none"><li>• Mover incorrectamente el mobiliario que no está diseñado y provisto con ruedecitas.</li></ul>	<ul style="list-style-type: none"><li>• La inclinación o rotura del mobiliario es posible si se mueve de manera inadecuada.</li><li>• Lesión física. El mobiliario puede ser muy pesado.</li><li>• Rotura de las superficies especialmente las unidades con dos pedestales (con cajones en cada extremo).</li></ul>	<ul style="list-style-type: none"><li>• Descargue los estantes y cajones desde arriba hacia abajo antes de mover la unidad.</li><li>• No empuje la unidad, especialmente sobre un piso alfombrado. Pide la ayuda de otra persona para levantar la unidad y colocarla en lugar.</li><li>• Soporte la sección central del panel superior cuando levanta el mueble.</li></ul>
<ul style="list-style-type: none"><li>• Es peligroso colocar los televisores sobre unidades de mobiliario que no están diseñadas para soportar un televisor.</li></ul>	<ul style="list-style-type: none"><li>• Riesgo de lesiones o muerte. Los televisores pueden ser muy pesados. Además, el peso y la ubicación del tubo de imagen tienden a causar la inestabilidad de televisores y propensa a volcarse hacia adelante.</li></ul>	<ul style="list-style-type: none"><li>• Este producto no está diseñado para soportar un televisor.</li></ul>

## 5-YEAR LIMITED WARRANTY

1. Provides limited warranty coverage to the original purchaser of this product for a period of five years from the date of purchase against defects in materials or workmanship of our furniture components. As used in this Warranty, "defect" means imperfections in components which substantially impair the utility of the product. This Warranty gives you specific legal rights, and you may also have other rights which vary from state to state.
2. There is no warranty coverage for defects or conditions that result from the failure to follow product assembly instructions, information or warnings, misuse or abuse, intentional damage, fire, flood, alteration or modification of the product, or use of the product in a manner inconsistent with its intended use, nor any condition resulting from incorrect or inadequate maintenance, cleaning, or care. There is also no warranty coverage for rented products or any products purchased "used" or "as is", at a distress or going-out-of business sale, or from a liquidator.
3. As the exclusive remedy under this Warranty, we will (at its sole option) repair, replace or refund the value of any defective furniture component. We may require independent confirmation of the claimed defect and proof of purchase. Replacement parts will be warranted for only the remaining period of the original Warranty. WE SHALL HAVE NO LIABILITY FOR ANY INCIDENTAL OR CONSEQUENTIAL DAMAGES OF ANY KIND and all such damages are EXCLUDED FROM THIS WARRANTY, such as loss of use, disassembly, transportation, labor or damage to property on or near the product. Some states do not allow the exclusion or limitation of incidental or consequential damages, so the above limitation or exclusion may not apply to you.

## GARANTIE LIMITÉE DE 5 ANS

1. offre une couverture de garantie limitée à l'acheteur initial du présent produit pendant une période de cinq ans à compter de la date d'achat contre tout défaut de matériaux ou de fabrication des composantes de mobilier. Le mot « défaut », tel qu'il est utilisé sous les termes de la présente garantie, comprend les imperfections des pièces qui empêchent substantiellement l'utilisation du produit. La présente garantie vous donne des droits légaux spécifiques et il est possible que vous ayez des droits supplémentaires variant d'État en État ou de province en province.
2. La présente garantie ne saurait couvrir les défauts ou conditions qui surviendraient à la suite du non respect des instructions, informations ou mises en garde de montage, d'une mauvaise utilisation ou d'un abus, d'un dommage intentionnel, d'un incendie, d'une inondation, d'une altération ou modification du produit, d'une utilisation du produit allant à l'encontre de son usage prévu, ni aucune condition résultant d'une maintenance, d'un nettoyage ou d'un entretien inappropriés ou inadéquats. De plus, il n'existe aucune garantie pour les produits loués ou tous les produits achetés « d'occasion » ou « en l'état », dans le cadre d'une vente aux enchères ou de soldes pour cessation de commerce, ou auprès d'un liquidateur.
3. En tant que recours exclusif en vertu de la présente garantie, réparer, remplacer ou rembourser (sur sa seule décision) la valeur de toute composante de mobilier défectueuse. peut exiger une confirmation indépendante du défaut revendiqué ainsi qu'une preuve d'achat. Les pièces de rechange seront garanties uniquement pendant la période restante de la garantie originale. NE SERA EN AUCUN CAS RESPONSABLE de TOUT DOMMAGE ACCESSOIRE OU CONSÉCUTIF DE TOUTE SORTE et lesdits dommages sont EXCLUS DE LA PRÉSENTE GARANTIE, à savoir perte d'utilisation, démontage, transport, main d'œuvre ou dommages matériels sur ou à proximité du produit. Certains États ou provinces ne permettant pas l'exclusion ou la limite aux responsabilités pour dommages accidentels ou consécutifs, la limite ou l'exclusion ci-dessus peut ne pas être applicable.

## GARANTÍA LIMITADA DE 5 AÑOS

1. provee cobertura de garantía limitada al comprador original de este producto por un periodo de cinco años, a partir de la fecha de compra, contra defectos en los materiales o de mano de obra en los componentes de muebles. Como es utilizado en esta Garantía, "defecto" significa imperfecciones en los componentes que de manera fundamental afecta la utilidad del producto. Esta Garantía le permite a usted ciertos derechos legales, y usted también podría poseer otros derechos adicionales, los cuales varían de estado a estado.
2. No hay cobertura de garantía para defectos o estados que resulten del incumplimiento en seguir las instrucciones, la información o las advertencias sobre el ensamblaje del producto; del uso incorrecto o maltrato, del daño intencional, incendio, inundación, cambio o modificación del producto; o de la utilización del producto de manera contradictoria con el uso para el cual fue fabricado, ni por ningún estado que resulte del mantenimiento, limpieza o cuidado incorrecto o inadecuado. Tampoco no hay cobertura de garantía para los productos rentados o para cualesquiera productos comprados "de uso" o "como está", en una venta de bienes embargados o en una venta por salirse del negocio, o comprados a un liquidador.
3. Como un recurso exclusivo bajo esta Garantía, (sólo a su opción) reparará, reemplazará o reembolsará el valor de cualquier componente defectuoso de mueble. puede requerir una confirmación independiente de un defecto reclamado y una prueba de compra. Las piezas de repuesto serán garantizadas solamente por el periodo de tiempo que queda de la Garantía original. NO TENDRÁ RESPONSABILIDAD por NINGÚN DAÑO INCIDENTAL O CONSECUENTE DE NINGÚN TIPO y todos dichos daños SE EXCLUYEN DE ESTA GARANTÍA, tales como pérdida de uso, desensamblaje, transportación, trabajo o daño a la propiedad en o cerca del producto. Algunos estados no permiten la exclusión o limitación de daños incidentales o consecuentes, en tales instancias la limitación o exclusión antes mencionada podría no ser aplicable a usted.

4. This Warranty applies only to warranted defects that first arise and are reported to us within the warranty coverage period. The Warranty cannot be transferred to subsequent owners or users of the product, and it shall be immediately void in the event the product is resold, transferred, leased or rented to any third party or person other than the original purchaser.
5. THERE ARE NO OTHER WARRANTIES APPLICABLE TO THIS PRODUCT. Under the laws of certain states, there may be no implied warranties from us and all implied warranties, INCLUDING ANY IMPLIED WARRANTY OF MERCHANTABILITY OR FITNESS FOR A PARTICULAR PURPOSE are disclaimed where allowed by law. TO THE EXTENT ANY IMPLIED WARRANTIES ARE APPLICABLE, ANY IMPLIED WARRANTIES, INCLUDING ANY IMPLIED WARRANTY OF MERCHANTABILITY OR FITNESS FOR A PARTICULAR PURPOSE, ARE LIMITED IN DURATION TO THE DURATION OF THIS EXPRESS WARRANTY or the minimum period allowed by law, whichever is shorter. Some states do not allow limitations on how long an implied Warranty lasts, so the above limitation may not apply to you.

4. La présente garantie ne s'applique qu'aux défauts garantis qui se produisent pour la première fois et qui sont signalés à dans les limites de couverture de la garantie. La garantie ne peut pas être transférée à des propriétaires ou utilisateurs subséquents du produit, et sera immédiatement invalidée dans le cas où le produit est revendu, transféré, loué sous bail ou loué à une tierce partie ou personne autre que l'acheteur original.
5. IL N'EXISTE AUCUNE AUTRE GARANTIE EN VIGUEUR POUR LE PRÉSENT PRODUIT. En vertu des lois de certains États ou provinces, il ne peut y avoir de garanties implicites de la part de et toutes les garanties implicites, Y COMPRIS TOUTE GARANTIE IMPLICITE DE COMMERCIALITÉ OU D'ADAPTATION À UN USAGE PARTICULIER sont déclinées partout où la loi l'autorise. DANS LA MESURE OÙ TOUTE GARANTIE IMPLICITE EST APPLICABLE, TOUTE GARANTIE IMPLICITE, Y COMPRIS TOUTE GARANTIE DE COMMERCIALITÉ OU D'ADAPTATION À UN USAGE PARTICULIER, EST LIMITÉE À LA DURÉE DE LA PRÉSENTE GARANTIE EXPRESSE ou à la période minimum autorisée par la loi, la période la plus courte étant retenue. Certains États ne permettant pas que des limites soient imposées quant à la durée d'une garantie implicite, la limite ci-dessus peut donc ne pas être applicable.

4. Esta Garantía sólo es aplicable a defectos garantizados que primeramente surjan y se informen a dentro del periodo de cobertura de garantía. La Garantía no puede ser transferida a propietarios o usuarios subsiguientes del producto, y ésta será inmediatamente invalidada en el caso que el producto sea revendido, transferido, arrendado o rentado a cualquier tercero u otra persona que no sea el comprador original.
5. NO HAY OTRA GARANTÍA APLICABLE A ESTE PRODUCTO. Bajo las leyes de ciertos estados, pueden no haber garantías implícitas de y se hace renuncia de responsabilidad de todas las garantías implícitas donde lo permita la ley, INCLUYENDO CUALQUIER GARANTÍA IMPLICITA DE MERCANTIBILIDAD O DE APTITUD PARA UN PROPÓSITO EN PARTICULAR. EN LA MEDIDA CUALQUIER GARANTÍA IMPLICITA ES APLICABLE, CUALESQUIERA GARANTÍAS IMPLÍCITAS, INCLUYENDO AQUELLA DE MERCANTIBILIDAD O DE APTITUD PARA UN PROPÓSITO EN PARTICULAR, SE LIMITAN EN DURACIÓN HASTA LA DURACIÓN DE ESTA GARANTÍA IMPLICITA o hasta el periodo mínimo permitido por la ley, la que sea más corta. Algunos estados no permiten limitaciones en cuanto a la duración de una garantía implícita, por eso la limitación arriba citada pueda no ser aplicable a usted.