

# FASHION BED GROUP®

A  COMPANY

## Part List for Cardiff Headboard

### PARTS IN TWIN HEADBOARD BOX:

- (A) HEADBOARD POSTS - 2
- (B) HEADBOARD PANEL - 1

**PART #51523HW HARDWARE FOR HEADBOARD**

- (C) 1/4-20 X 2-3/4" FLAT ALLEN HEAD BOLT - 8
- (D) 1/4-20 LOCK NUT WASHER - 4
- (E) 40mm X Ø8mm WOOD DOWEL - 4
- (F) ALLEN WRENCH - 1
- (G) OPEN WRENCH
- (H) Ø19mm FLAT WASHER - 4
- (K) Ø25mm FLAT WASHER - 4

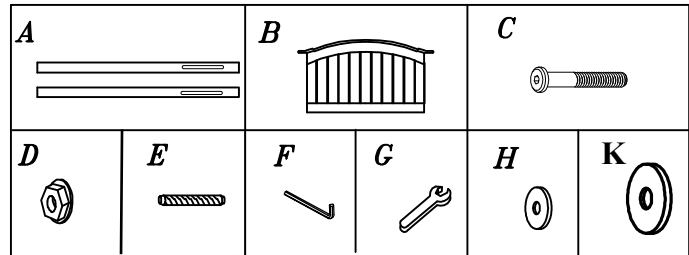

### PARTS IN FULL & QUEEN HEADBOARD BOX:

- (A) HEADBOARD POSTS - 2
- (B) HEADBOARD PANEL - 1

**PART #515245HW HARDWARE FOR HEADBOARD**

- (C) 1/4-20 X 2-3/4" FLAT ALLEN HEAD BOLT - 8
- (D) 1/4-20 LOCK NUT WASHER - 4
- (E) 40mm X Ø8mm WOOD DOWEL - 4
- (F) ALLEN WRENCH - 1
- (G) OPEN WRENCH
- (H) Ø19mm FLAT WASHER - 4
- (I) 1/4-20 X 2" FLAT ALLEN HEAD BOLT - 4 (FOR FULL SIZE ASSEMBLY ONLY)
- (K) Ø25mm FLAT WASHER - 4

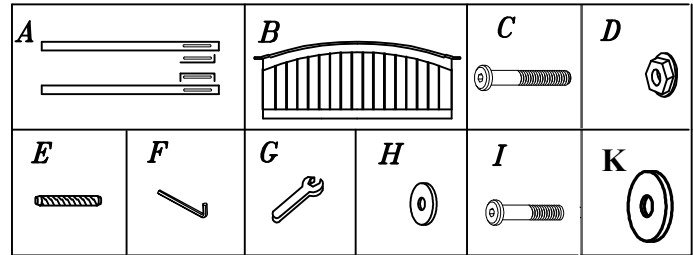

SAVE ALL PACKAGING MATERIALS UNTIL PRODUCT IS FULLY ASSEMBLED. HARDWARE AND SMALL PIECES MAY NOT BE SEEN AND BE ACCIDENTALLY DISCARDED WITH PACKAGING MATERIALS.

## Instruction Sheet

### Step 1- Assembly of Headboard

- Insert wood dowels (E) into posts (A). SEE FIGURE 1

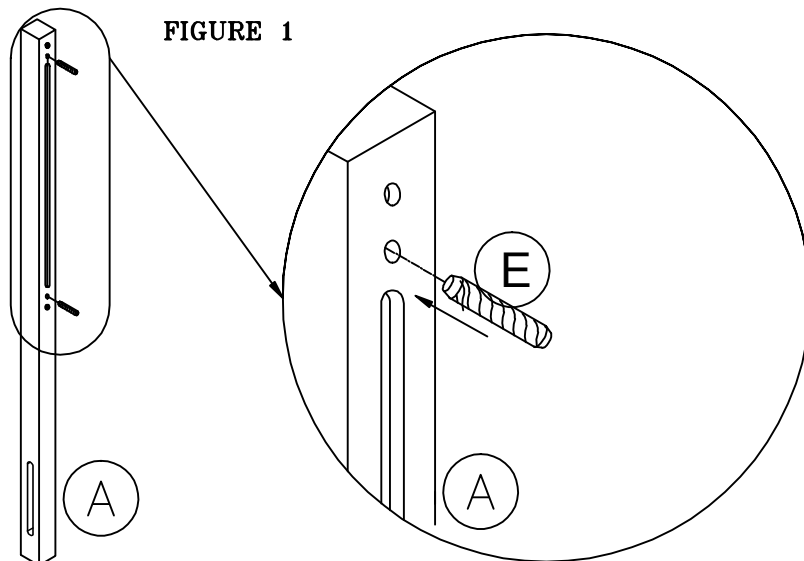

# Instruction Sheet

- Place headboard panel (B) facing down in desire location in room, with labels visible.
- Align pilot holes and wood dowels (E) on headboard posts (A) with inserts on one side of the headboard panel (B). SEE FIGURE 2
- Secure the headboard posts (A) in place with bolt (C) using Allen Wrench (F).
- DO NOT TIGHTEN BOLTS COMPLETELY.**
- Repeat the same steps with the other side.
- Tighten all bolts (C) completely using Allen Wrench (F).

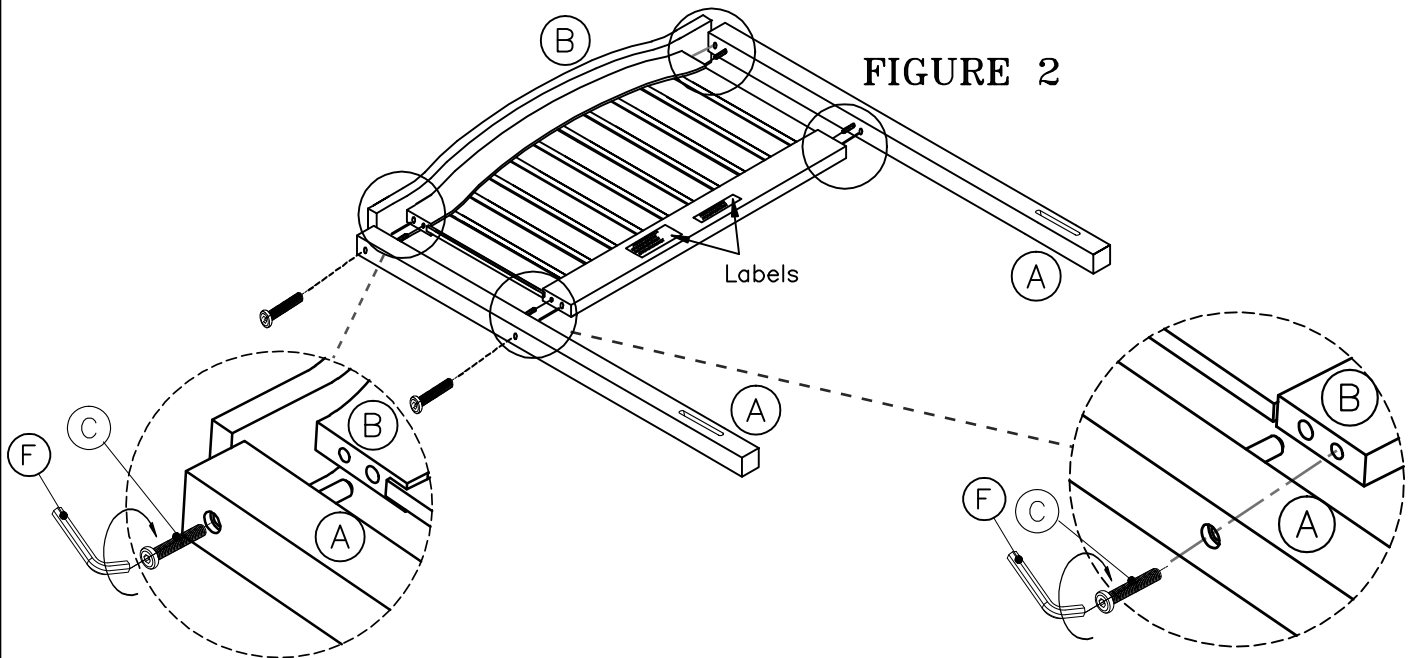

## Step 2- Assembly of the Bed

- Place two flat washers (H) and two bolts (C) through slot located in bed post. SEE FIGURE 3
- Align bed frame bracket over bolts (C).
- Place flat washers (K) first and then place lock nut washers (D) on bolts using open wrench (G). **DO NOT TIGHTEN BOLTS COMPLETELY.**
- Repeat on the other side of the headboard.
- Tighten all bolts (C) securely using open wrench (G) and Allen Wrench (F).
- For FULL SIZE headboard assembly please use bolts (I) instead of (C).

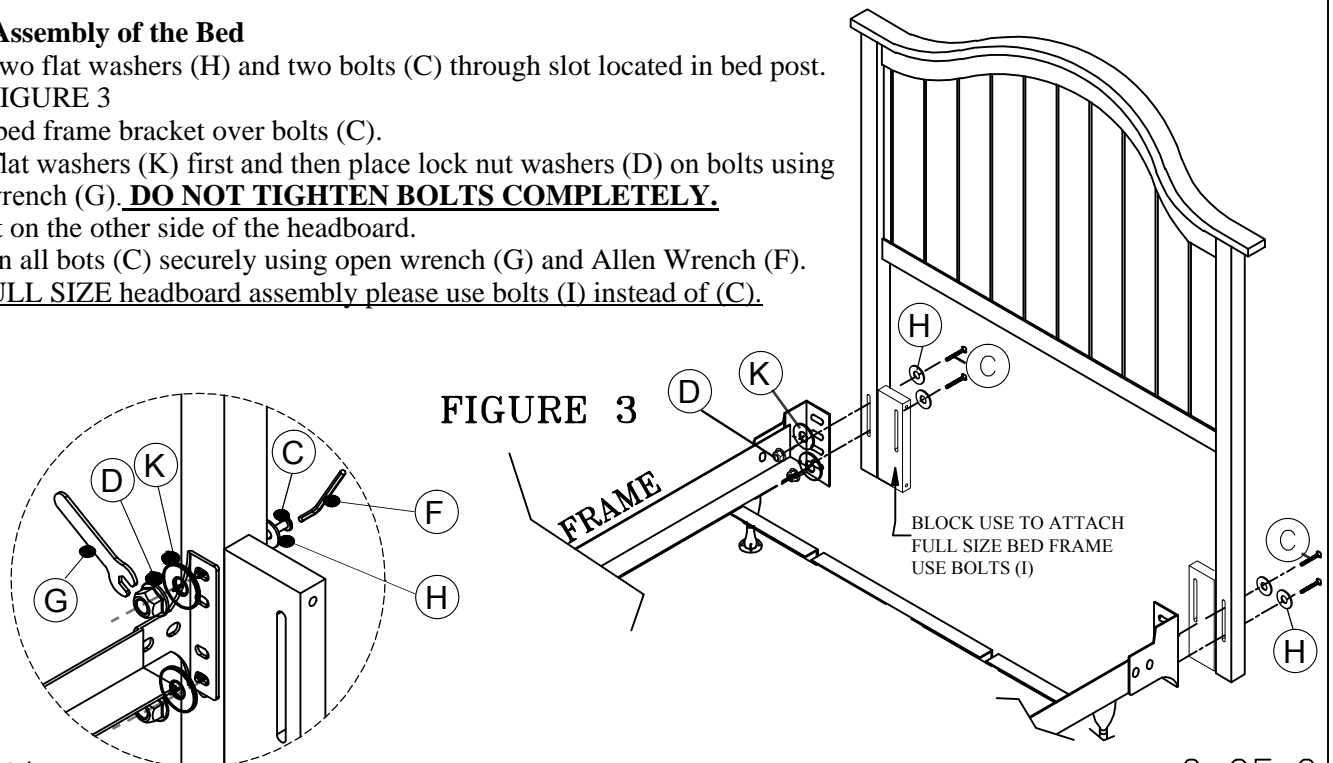

# FASHION BED GROUP®

A  COMPANY

## Lista de piezas para la cabecera Cardiff

### PIEZAS EN LA CAJA DE CABECERA DOBLE:

- (A) POSTES DE LA CABECERA - 2
- (B) PANEL DE LA CABECERA - 1
- PARTE #51523HW HERRAJES PARA CABECERO**
- (C) TORNILLOS DE CABEZA ALLEN PLANA DE 1/4-20 X 2-3/4" - 8
- (D) ARANDELA DE TUERCA DE SEGURIDAD 1/4-20 - 4
- (E) CLAVIJA DE MADERA 40mm X Ø8mm - 4
- (F) LLAVE ALLEN - 1
- (G) LLAVE DE BOCA ABIERTA
- (H) Ø19mm ARANDELA PLANA - 4
- (K) Ø25mm ARANDELA PLANA - 4

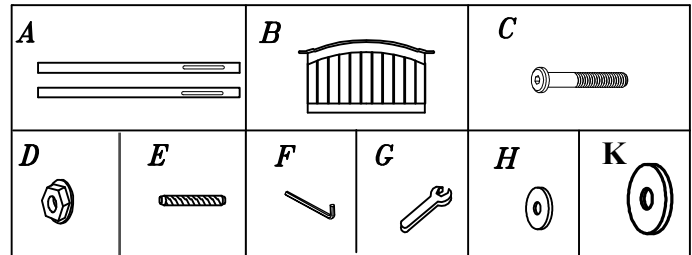

### PIEZAS EN LA CAJA DE CABECERA FULL Y QUEEN:

- (A) POSTES DE LA CABECERA - 2
- (B) PANEL DE CABECERO- 1
- PARTE #515245HW HARDWARE PARA CABECERO**
- (C) TORNILLOS DE CABEZA ALLEN PLANA DE 1/4-20 X 2-3/4" - 8
- (D) ARANDELA DE TUERCA DE SEGURIDAD 1/4-20 - 4
- (E) CLAVIJA DE MADERA 40mm X Ø8mm - 4
- (F) LLAVE ALLEN - 1
- (G) LLAVE DE BOCA ABIERTA
- (H) Ø19mm ARANDELA PLANA - 4
- (I) TORNILLOS DE CABEZA ALLEN PLANA DE 1/4-20 X 2" - 4 (SOLO PARA ENSAMBLAJE DE TAMAÑO FULL)
- (K) Ø25mm ARANDELA PLANA - 4

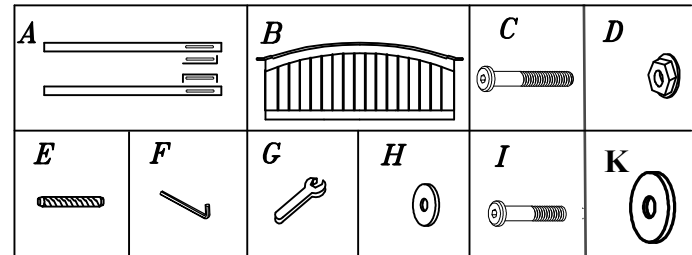

GUARDE TODOS LOS MATERIALES DE EMBALAJE HASTA QUE EL PRODUCTO ESTÉ COMPLETAMENTE ENSAMBLADO. EL HERRAJE Y LAS PIEZAS PEQUEÑAS NO SE PUEDEN VER Y PUEDEN DESECHARSE ACCIDENTALMENTE CON LOS MATERIALES DE EMBALAJE.

## Hoja de instrucciones

### Paso 1: montaje de la cabecera

- Inserte clavijas de madera (E) en los postes (A). VER FIGURA 1

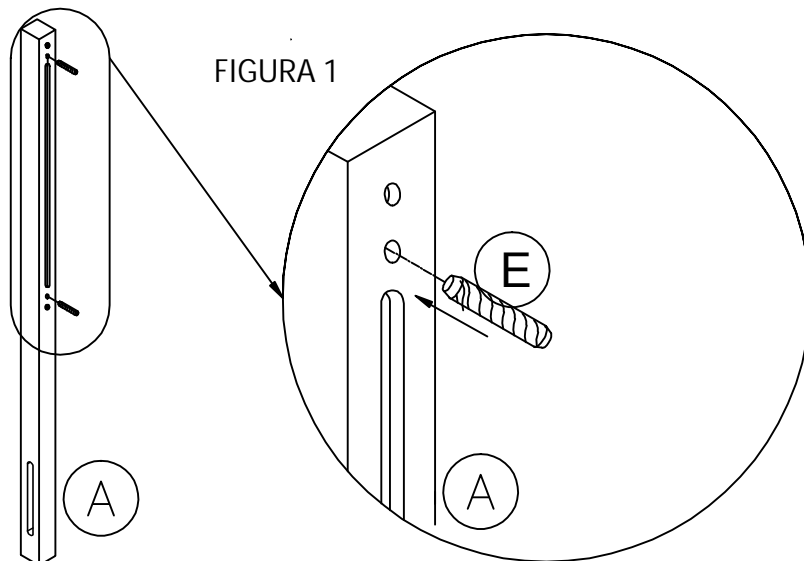

## Hoja de instrucciones

- Coloque el panel de la cabecera (B) hacia abajo en el lugar deseado de la habitación, con las etiquetas visibles.
- Alinee los agujeros guía y las clavijas de madera (E) en los postes de la cabecera (A) con los insertos en un lado del panel de la cabecera (B). VER FIGURA 2
- Asegure los postes de la cabecera (A) en su lugar con el tornillo (C) usando una llave Allen (F).  
**NO APRIETE LOS TORNILLOS COMPLETAMENTE.**
- Repetir los mismos pasos con el otro lado.
- Apriete todos los tornillos (C) completamente usando la llave Allen (F).

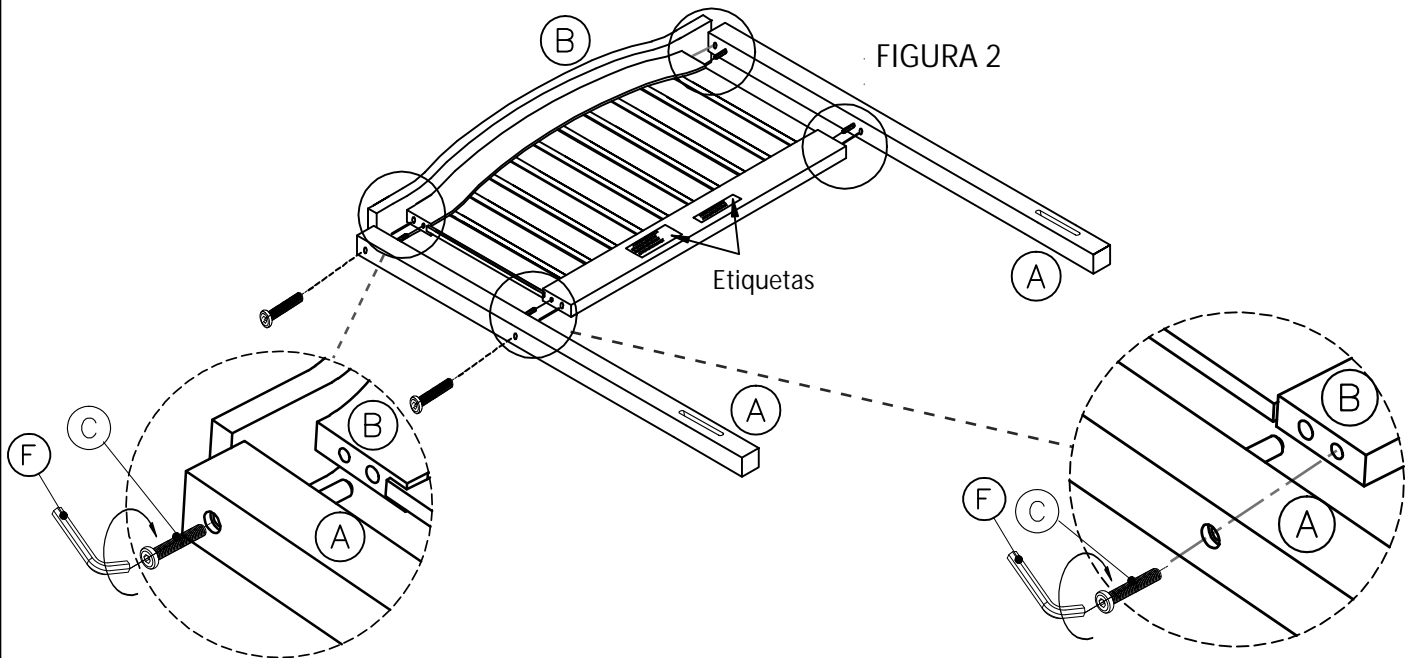

### Paso 2: montaje de la cama

- Coloque dos arandelas planas (H) y dos tornillos (C) a través de la ranura ubicada en el poste de la cama. VER FIGURA 3
- Alinee el soporte del marco de la cama sobre los tornillos (C).
- Coloque las arandelas planas (K) primero y luego coloque las arandelas de contratuerca (D) en los pernos usando llave abierta (G).
- NO APRIETE LOS TORNILLOS COMPLETAMENTE.**
- Repetir en el otro lado de la cabecera.
- Apriete todos los tornillos (C) de forma segura usando una llave de boca abierta (G) y una llave Allen (F).
- Para el montaje de la cabecera de TAMAÑO FULL, utilice los tornillos (I) en lugar de tornillos (C).

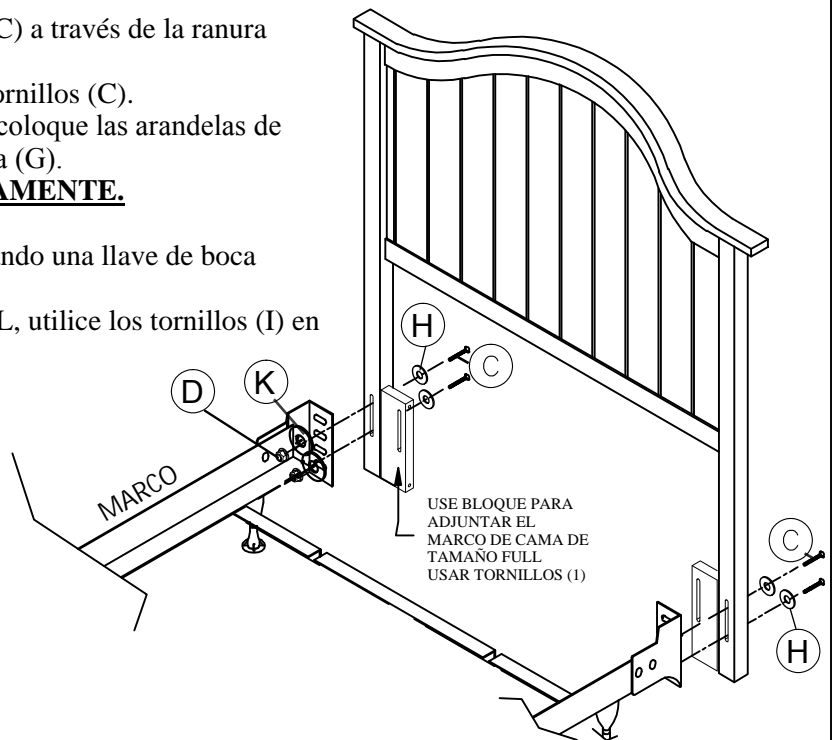
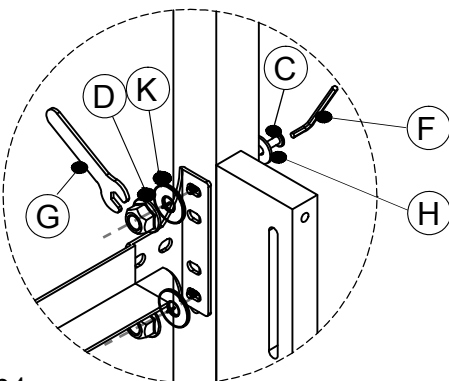

# FASHION BED GROUP®

A  COMPANY

## Liste de pièces pour la tête de lit Cardiff

### PIÈCES DANS LA BOÎTE DE TÊTE DE LIT SIMPLE:

- (A) MONTANTS TÊTE DE LIT – 2  
(B) PANNEAU TÊTE DE LIT – 1

#### PIÈCE #51523HW QUINCAILLERIE POUR TÊTE DE LIT

- (C) 1/4-20 X 2-3/4" BOULON À TÊTE ALLEN PLATE – 8  
(D) 1/4-20 RONDELLE DE BLOCAGE – 4  
(E) 40mm X Ø8mm GOUGON EN BOIS – 2  
(F) CLÉ ALLEN – 1  
(G) CLÉ OUVERTE  
(H) Ø19mm RONDELLE PLATE – 4  
(K) Ø25mm RONDELLE PLATE – 4

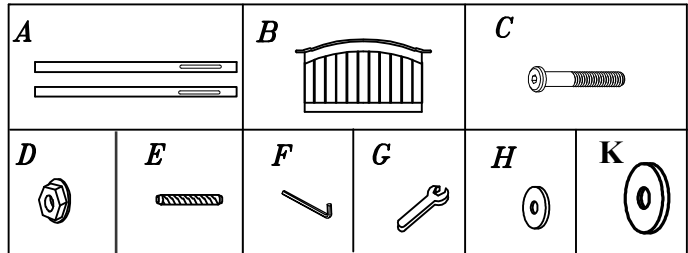

### PIÈCES DANS LA BOÎTE DE TÊTE DE LIT DOUBLE ET GRAND LIT:

- (A) MONTANTS TÊTE DE LIT – 2  
(B) PANNEAU TÊTE DE LIT – 1

#### PIÈCE #515245HW QUINCAILLERIE POUR TÊTE DE LIT

- (C) 1/4-20 X 2-3/4" BOULON À TÊTE ALLEN PLATE – 8  
(D) 1/4-20 RONDELLE DE BLOCAGE – 4  
(E) 40mm X Ø8mm GOUGON EN BOIS – 2  
(F) CLÉ ALLEN – 1  
(G) CLÉ OUVERTE  
(H) Ø19mm RONDELLE PLATE – 4  
(I) 1/4-20 X 2" BOULON À TÊTE ALLEN PLATE – 4 (POUR ASSEMBLAGE LIT DOUBLE SEULEMENT)  
(K) Ø25mm RONDELLE PLATE – 4

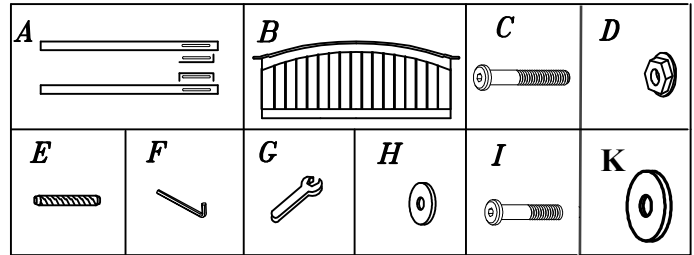

GARDEZ TOUS LES MATÉRIAUX D'EMBALLAGE JUSQU'À CE QUE LE PRODUIT SOIT COMPLÈTEMENT ASSEMBLÉ. LA QUINCAILLERIE ET LES PETITES PIÈCES POURRAIENT ÊTRE JETÉES PAR ERREUR AVEC L'EMBALLAGE.

## Fiche d'instructions

### Étape 1- Assemblage de la tête de lit

- Insérer les gougons en bois (E) dans les montants (A). VOIR FIGURE 1

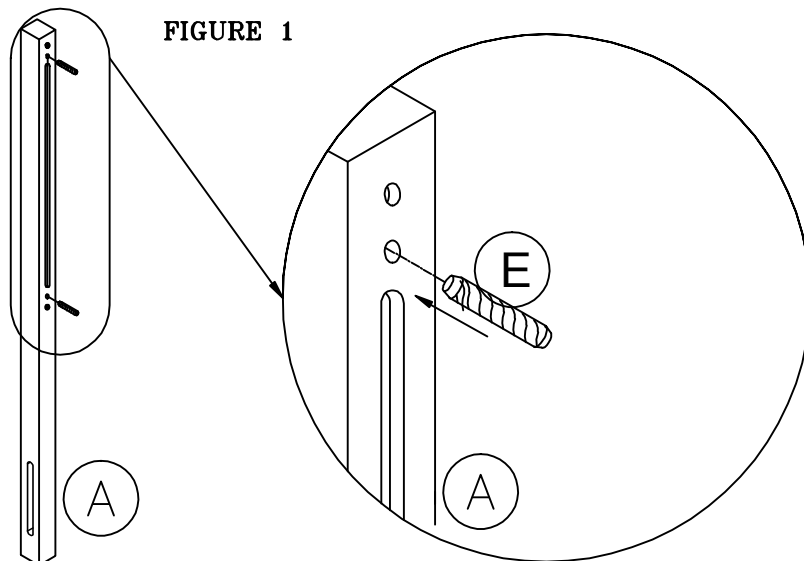

## Fiche d'instructions

- Placer le panneau de tête de lit (B) face vers le bas à l'endroit désiré dans la pièce, avec les étiquettes visibles.
- Aligner les avant-trous et les goujons en bois (E) des montants de la tête de lit (A) avec l'insert fileté sur le dessus du panneau de la tête de lit (B). VOIR FIGURE 2
- Fixer les montants de la tête de lit (A) en place avec le boulon (C) à l'aide de la clé Allen (F).  
**NE PAS SERRER LES BOULONS COMPLÈTEMENT.**
- Répéter la même opération pour le support inférieur.
- Serrer complètement tous les boulons (C) à l'aide de la clé Allen (F).

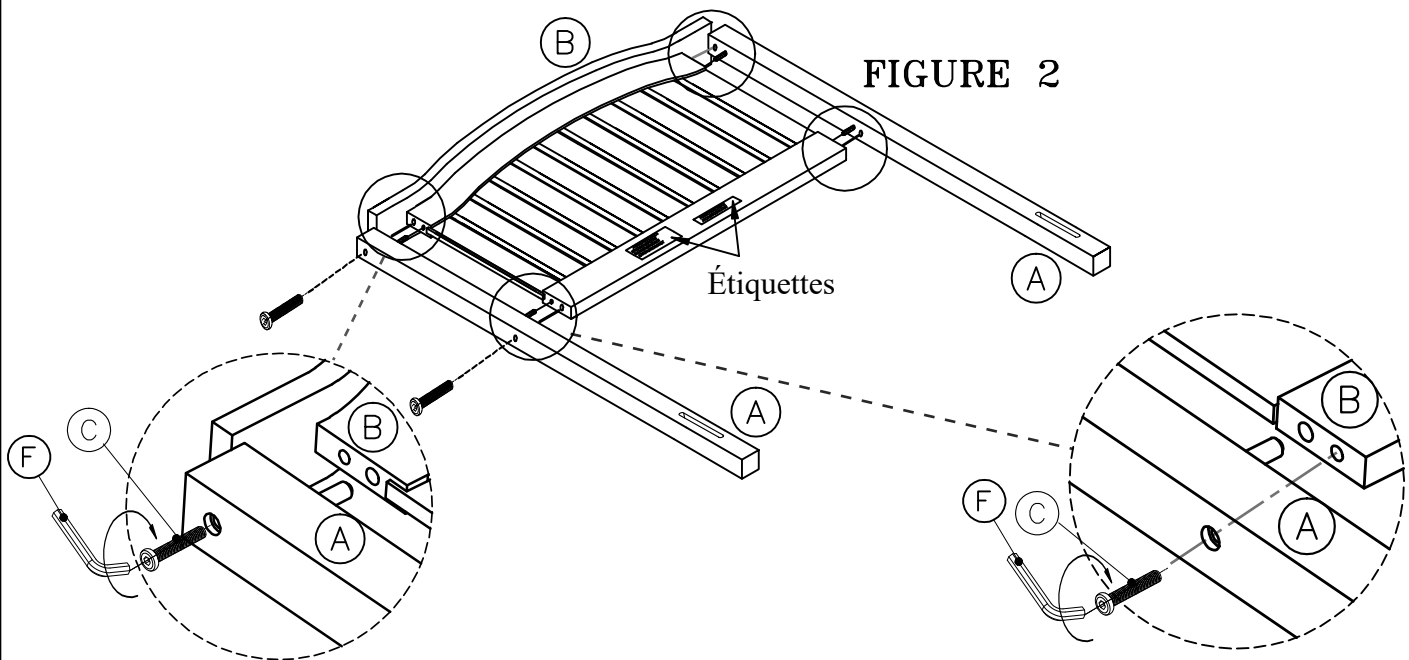

### Étape 2- Assemblage du lit

- Placer deux rondelles plates (H) et deux boulons (C) dans la fente située dans le montant du lit. VOIR FIGURE 3
- Aligner le support du cadre de lit sur les boulons (C).
- Placez d'abord les rondelles plates (K), puis placez les rondelles de contre-écrou (D) sur les boulons à l'aide de clé ouverte (G). **NE PAS SERRER LES BOULONS COMPLÈTEMENT.**
- Répéter l'opération de l'autre côté de la tête de lit.
- Serrer fermement tous les boulons (C) à l'aide de la clé ouverte (G) et de la clé Allen (F). Pour l'assemblage de la tête de GRAND LIT, utiliser les boulons (I) au lieu des boulons (C).

