

Thank You for Choosing Us for Your Lighting Needs!



Pendants & Linear Pendants Above a Kitchen Island

Center a linear pendant over the island. If hanging pendants, use one pendant for every 24" of island. Fixtures should hang at least 30" above the countertop.

Pendentifs et pendentifs linéaires au-dessus d'un îlot de cuisine

Centre un pendentif linéaire sur l'île. Si des pendentifs suspendus, utilisez un pendentif pour chaque 24 po d'îlot. Les luminaires doivent être suspendus à au moins 30 po au-dessus du comptoir.

Colgantes y colgantes lineales sobre una isla de cocina

Centre un colgante lineal sobre la isla. Si cuelga colgantes, use un colgante por cada 24" de isla. Los accesorios deben colgar al menos 30" por encima de la encimera.



Pendants & Chandeliers Above a Dining Room Table

Fixtures should stay at least 30" above the table. Use a fixture that is 12" narrower than the width of the table.

Pendentifs et lustres au-dessus d'une table de salle à manger

Les luminaires doivent rester au moins 30 po au-dessus de la table. Utilisez un luminaire de 12 po plus étroit que la largeur de la table.

Colgantes y candelabros sobre una mesa de comedor

Los accesorios deben permanecer al menos 30" por encima de la mesa. Use un accesorio que sea 12" más largo que el ancho de la mesa.



Pendants and Chandeliers in Open Areas

The bottom should hang at least 7.5 feet from the floor. Allow clearance for any opening doors.

Pendentifs et lustres dans les zones ouvertes

Le fond doit pendre au moins 7,5 pieds du sol. Laissez le dégagement pour toute porte qui s'ouvre.

Colgantes y candelabros en áreas abiertas

La base debe colgar al menos a 7.5 pies del piso. Deje espacio libre para las puertas que se abran.

We appreciate your business and hope you love your new light!

Great lighting can add value and enhance the look of your home. To ensure the best lighting in your space, remember to layer your lighting. This ensures that your space will have both task and ambient lighting. Coordinating fixtures like sconces, flush mounts, and pendants can help you meet your layered lighting needs and reinforce your desired aesthetic. Install the lights with dimmers that allow you to control the level of light output at any given moment.

Get function and style! Browse our site for coordinating lights and expert lighting advice.

Nous apprécions votre entreprise et espérons que vous aimerez votre nouvelle lumière!

Un bon éclairage peut ajouter de la valeur et rehausser l'apparence de votre maison. Pour assurer le meilleur éclairage de votre espace, pensez à superposer votre éclairage. Cela garantit que votre espace aura à la fois un éclairage de tâche et un éclairage ambiant. Les luminaires coordonnés tels que les appliques, les supports affleurants et les pendentifs peuvent vous aider à répondre à vos besoins d'éclairage en couches et à renforcer l'esthétique souhaitée. Installez les lumières avec des gradateurs qui vous permettent de contrôler le niveau de sortie de lumière à tout moment.

Obtenez fonctionnalité et style! Parcourez notre site pour coordonner les lumières et les conseils d'experts en éclairage.

¡Apreciamos su negocio y esperamos que le guste su nueva luz!

Buena iluminación puede agregar valor y mejorar el aspecto de su hogar. Para garantizar la mejor iluminación en su espacio, recuerde colocar su iluminación en capas. Esto asegura que su espacio tendrá iluminación ambiental y de trabajo. La coordinación de accesorios como apliques, montajes empotrados y colgantes puede ayudar a satisfacer sus necesidades de iluminación en capas y reforzar la estética deseada. Instale las luces con atenuadores que le permitan controlar el nivel de salida de luz en cualquier momento.

¡Obtén funcionalidad y estilo! Explore nuestro sitio para coordinar luces y consejos de expertos en iluminación.

Assembly Instructions

How to Identify the Fixture's Wires

Comment identifier les fils du luminaire

Cómo identificar los cables del dispositivo



Hot: Smooth, Black, or Transparent with Black Inner Thread

Chargé: Lisse, noir ou transparent avec filetage intérieur noir

Vivo: Suave, negro o transparente con hilo interior negro

Neutral: Ribbed, White or Transparent with White Inner Thread

Neutre: Côtelé, blanc ou transparent avec filetage intérieur blanc

Neutro: Acanalado, blanco o transparente con hilo interior blanco

Ground: Copper, Bare Metal, Green, or Transparent Inner Thread

Mise à la Terre: Filetage intérieur en cuivre, métal nu, vert ou transparent

Cable De Tierra: Rosca interior de cobre, metal desnudo, verde o transparente

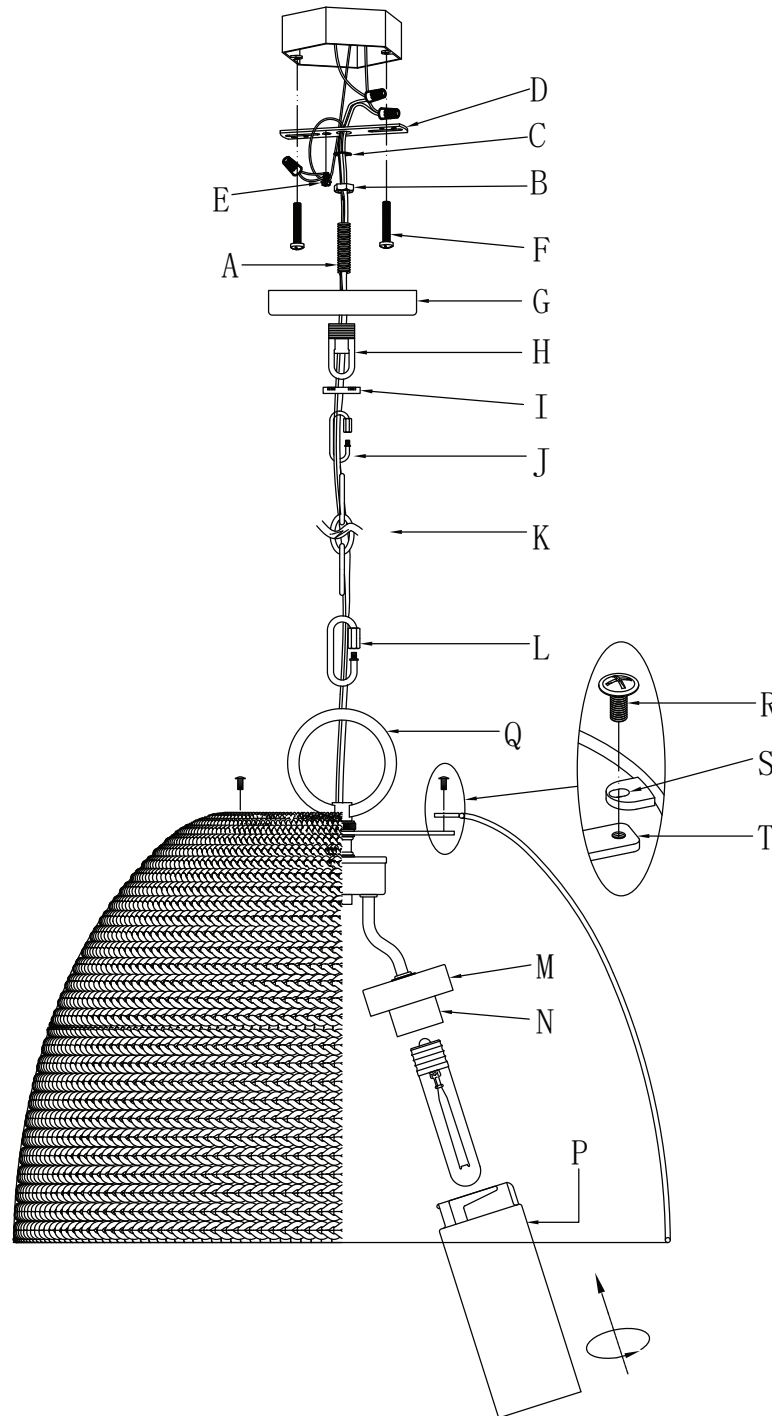

Assembly Instructions

ENGLISH

For Customer Service, contact the place of purchase to arrange for replacement parts.

IMPORTANT:

- All installation work should be done by accredited professional.
- Shut off power supply at fuse or circuit breaker!
- Use only the specified bulbs. Do not exceed the maximum wattage!

Assembly Instructions:

PREPARING FOR INSTALLATION

Carefully remove the new fixture from the carton as well as the yellow bag that holds all of the parts. See the important notes above. Shut off power at the circuit breaker and remove old fixture from wall, including the old mounting strap. 1. From the parts bag remove the mounting strap assembly. One end of the nipple (A) should be attached to the mounting strap (D) with washer (C) and hex nut (B) in place. 2. Attach mounting strap (D) to the junction box using mounting screws (F) and a screwdriver. Tighten securely.

ASSEMBLING THE FIXTURE

3. Measure to determine the correct length of chain needed for proper hanging height. If necessary, use a pair of pliers to open and remove any excess chain. Attach the chain (K) to large chain connector (L) which had attached to the top loop (Q) already. Close chain connectors (L) to secure the chain (K) to the fixture. Attach the other end of the chain (K) with small chain connector (J) to the canopy loop (H). Close chain connectors (J) to secure. Feed fixture wires from post into top loop (Q), through large chain connector (L), up the chain (K) (every three links or so), through small chain connector (J), canopy loop collar (I), canopy loop (H) and the canopy (G) until the wires come out of canopy (G). Pull the wires until taut. Slide canopy loop collar (I) and canopy (G) down onto the chain/wires.

CONNECTING THE WIRES

4. Have an assistant support the fixture's weight while completing the wiring. Refer to the wiring diagram and attach the fixture's wires to the power supply wires from the junction box. Attach the fixture's wires to the power supply wires from the junction box. Connect Hot to Hot (transparent wire with black inner thread, black, or smooth wire) Neutral to Neutral (transparent wire with white inner thread, white, or ribbed wire), and Ground to Ground (transparent wire with green inner thread, green wire, or copper). Twist the ends of the wire pairs together, and then twist on a wire connector. Make sure all twists are in the same direction. If there is no house ground wire coming from the junction box, locate ground screw (E) on the mounting bracket/mounting strap and wrap the fixture's ground wire around the ground screw. Use a screwdriver to tighten the top of ground screw (E) onto the wires and into the mounting bracket/mounting strap. Tuck the wires into the junction box.

FINISHING THE INSTALLATION

5. Lift canopy (G) up towards the ceiling and over the mounting strap (D) so that nipple (A) protrudes from the center of the canopy (G). Secure the canopy (G) by threading on the canopy loop collar (I) and canopy loop (H) over the nipple (A). Thread until canopy (G) snug against the ceiling. 6. Secure shade to the fixture by threading small screws (R) into holes (S) on shade that line up with the holes on the fixture (T). Tighten securely. 7. Install light bulbs (not provided) into sockets (N) within shade in accordance with the fixture's specifications. TAKE CARE THAT THE BULBS DO NOT EXCEED

THE LENGTH OF THE GLASS. Do not exceed the maximum wattage. Slide glass shade (P) over socket (N) and into lamp cup (M). Twist to secure. After installing the fixture, apply a silicone rubber caulking to seal the gap between the canopy (G) and the mounting surface. Your installation is now complete. Turn on the power and test the fixture.

FRANÇAIS

Pour le service client, contactez le lieu d'achat pour organiser les pièces de rechange.

• IMPORTANTE

- Tous les travaux d'installation doivent être effectués par un professionnel accrédité.
- Coupez l'alimentation électrique au fusible ou au disjoncteur!
- Utilisez uniquement les ampoules spécifiées. Ne dépassez pas la puissance maximale!

Instructions de montage:

PRÉPARATION À L'INSTALLATION

Retirez soigneusement le nouveau luminaire du carton ainsi que le sac jaune contenant toutes les pièces. Voir les notes importantes ci-dessus. Coupez l'alimentation au disjoncteur et retirez l'ancien appareil du mur, y compris l'ancienne sangle de montage. 1. Du sac de pièces, retirez l'ensemble de sangle de montage. Une extrémité du raccord (A) doit être fixée à la sangle de montage (D) avec la rondelle (C) et l'écrou hexagonal (B) en place. 2. Fixez la sangle de montage (D) à la boîte de jonction à l'aide des vis de montage (F) et d'un tournevis. Serrez fermement.

MONTAGE DU FIXTURE

3. Mesurez pour déterminer la longueur correcte de la chaîne nécessaire pour une hauteur de suspension appropriée. Si nécessaire, utilisez une paire de pinces pour ouvrir et retirer tout excédent de chaîne. Attachez la chaîne (K) au grand connecteur de chaîne (L) qui était déjà attaché à la boucle supérieure (Q). Fermez les connecteurs de chaîne (L) pour fixer la chaîne (K) au luminaire. Attachez l'autre extrémité de la chaîne (K) avec le petit connecteur de chaîne (J) à la boucle de l'auvent (H). Fermez les connecteurs de chaîne (J) pour les sécuriser. Faites passer les fils du luminaire du poteau dans la boucle supérieure (Q), à travers le grand connecteur de chaîne (L), en remontant la chaîne (K) (tous les trois maillons environ), à travers le petit connecteur de chaîne (J), le collier de boucle de l'auvent (I), l'auvent. boucle (H) et la verrière (G) jusqu'à ce que les fils sortent de la verrière (G). Tirez sur les fils jusqu'à ce qu'ils soient tendus. Faites glisser le collier à boucle de l'auvent (I) et l'auvent (G) vers le bas sur la chaîne/les fils.

CONNEXION DES FILS

4. Demandez à un assistant de supporter le poids du luminaire pendant que vous effectuez le câblage. Reportez-vous au schéma de câblage et fixez les fils du luminaire aux fils d'alimentation de la boîte de jonction. Fixez les fils du luminaire aux fils d'alimentation de la boîte de jonction. Connectez Chaud à Chaud (fil transparent avec fil intérieur noir, fil noir ou lisse) Neutre à Neutre (fil transparent avec fil intérieur blanc, fil blanc ou nervuré) et Terre à Terre (fil transparent avec fil intérieur vert, fil vert, ou cuivre). Torsadez les extrémités des paires de fils ensemble, puis vissez un connecteur de fil. Assurez-vous que toutes les torsions sont dans la même direction. S'il n'y a

pas de fil de terre provenant de la boîte de jonction, localisez la vis de terre (E) sur le support de montage/la sangle de montage et enrroulez le fil de terre du luminaire autour de la vis de terre. Utilisez un tournevis pour serrer le haut de la vis de terre (E) sur les fils et dans le support de montage/sangle de montage. Rentrez les fils dans la boîte de jonction.

FIN DE L'INSTALLATION

5. Soulevez le pavillon (G) vers le plafond et par-dessus la sangle de montage (D) de manière à ce que le raccord (A) dépasse du centre du pavillon (G). Fixez la verrière (G) en enfilant le collier de la boucle de la verrière (I) et la boucle de la verrière (H) sur le mamelon (A). Enfilez jusqu'à ce que le pavillon (G) soit bien ajusté contre le plafond. 6. Fixez le store au luminaire en vissant de petites vis (R) dans les trous (S) du store qui s'alignent avec les trous du luminaire (T). Serrez fermement. 7. Installez les ampoules (non fournies) dans les douilles (N) à l'intérieur de l'abat-jour conformément aux spécifications du luminaire. ATTENTION QUE LES AMPOULES NE DÉPASSENT PAS LA LONGUEUR DU VERRE. Ne dépassez pas la puissance maximale. Faites glisser l'abat-jour en verre (P) sur la douille (N) et dans le culot de la lampe (M). Tournez pour sécuriser. Après avoir installé le luminaire, appliquez un calfeutrage en caoutchouc de silicone pour sceller l'espace entre le pavillon (G) et la surface de montage. Votre installation est maintenant terminée. Mettez sous tension et testez l'appareil.

ESPAÑOL

Para obtener servicio al cliente, comuníquese con el lugar de compra para solicitar piezas de repuesto.

• IMPORTANTE:

- Todo el trabajo de instalación debe ser realizado por un profesional acreditado.
- ¡Apague el suministro de electricidad en el fusible o disyuntor!
- Utilice solo las bombillas especificadas. ¡No exceda la potencia máxima!

Instrucciones de montaje:

PREPARACIÓN PARA LA INSTALACIÓN

Retire con cuidado el nuevo accesorio de la caja, así como la bolsa amarilla que contiene todas las piezas. Vea las notas importantes arriba. Apague la energía en el disyuntor y retire el artefacto viejo de la pared, incluyendo la correa de montaje vieja. 1. De la bolsa de piezas retire el conjunto de la correa de montaje. Un extremo de la boquilla (A) debe fijarse a la correa de montaje (D) con la arandela (C) y la tuerca hexagonal (B) en su lugar. 2. Fije la correa de montaje (D) a la caja de conexiones usando tornillos de montaje (F) y un destornillador. Apriete firmemente.

MONTAJE DEL APARATO

3. Mida para determinar la longitud correcta de cadena necesaria para la altura adecuada para colgar. Si es necesario, utilice un par de alicates para abrir y quitar el exceso de cadena. Conecte la cadena (K) al conector de cadena grande (L) que ya estaba conectado al bucle superior (Q). Cierre los conectores de cadena (L) para asegurar la cadena (K) al accesorio. Conecte el otro extremo de la cadena (K) con el conector de cadena pequeño (J) al lazo del dosel (H). Cierre los conectores de la cadena (J) para asegurarlos. Pase los cables del accesorio desde el poste hasta el bucle superior (Q), a través del conector de cadena grande (L), hacia arriba en la cadena (K) (cada

Assembly Instructions

tres eslabones más o menos), a través del conector de cadena pequeño (J), el collar del bucle del dosel (I), el dosel. bucle (H) y la cubierta (G) hasta que los cables salgan de la cubierta (G). Tire de los cables hasta que queden tensos. Deslice el collar del bucle de la cubierta (I) y la cubierta (G) hacia abajo sobre la cadena/los cables.

CONECTANDO LOS CABLES

4. Haga que un asistente sostenga el peso del dispositivo mientras completa el cableado. Consulte el diagrama de cableado y conecte los cables del dispositivo a los cables de alimentación de la caja de conexiones. Conecte los cables del dispositivo a los cables de alimentación de la caja de conexiones. Conecte Vivo a Vivo (cable transparente con hilo interno negro, cable negro o liso) Neutro a Neutro (cable transparente con hilo interno blanco, cable blanco o acanalado) y Tierra a Tierra (cable transparente con hilo interno verde, cable verde, o cobre). Tuerza los extremos de los pares de cables y luego gire un conector de cable. Asegúrate de que todos los giros estén en la misma dirección. Si no sale ningún cable de tierra de la casa desde la caja de conexiones, ubique el tornillo de tierra (E) en el soporte de montaje/correa de montaje y envuelva el cable de tierra del dispositivo alrededor del tornillo de tierra. Utilice un destornillador para apretar la parte superior del tornillo de tierra (E) en los cables y en el soporte de montaje/correa de montaje. Meta los cables en la caja de conexiones.

TERMINANDO LA INSTALACIÓN

5. Levante la cubierta (G) hacia el techo y sobre la correa de montaje (D) de modo que la boquilla (A) sobresalga del centro de la cubierta (G). Asegure la cubierta (G) enhebrando el collar del lazo de la cubierta (I) y el lazo de la cubierta (H) sobre la boquilla (A). Enrosque hasta que la cubierta (G) quede ajustada contra el techo. 6. Asegure la pantalla al dispositivo enroscando tornillos pequeños (R) en los orificios (S) de la pantalla que se alinean con los orificios del dispositivo (T). Apriete firmemente. 7. Instale las bombillas (no incluidas) en los casquillos (N) dentro de la sombra de acuerdo con las especificaciones del dispositivo. **TENGA CUIDADO DE QUE LAS BOMBILLAS NO SUPEREN LA LARGA DEL VIDRIO.** No exceda la potencia máxima. Deslice la pantalla de vidrio (P) sobre el casquillo (N) y dentro del casquillo de la lámpara (M). Gire para asegurar. Después de instalar el accesorio, aplique masilla de caucho de silicona para sellar el espacio entre la cubierta (G) y la superficie de montaje. Su instalación ahora está completa. Encienda la alimentación y pruebe el dispositivo.