

Wine Rack
Porte-bouteilles de vin
Botellero para Vino

TH

Control No.
N° de contrôle
de control

To receive free replacement, Control No. and Proof-of-Purchase from an authorized dealer/retailer **MUST** be provided with request within 60 days from date of purchase.

Pour obtenir un remplacement gratuit, le numéro de contrôle et la preuve d'achat auprès d'un concessionnaire/magasin autorisé **DOIVENT** être fournis avec une demande soumise dans les 60 jours suivant la date d'achat.

Para recibir un reemplazo gratis, numero de Control y prueba de compra de un comerciante/vendedor autorizado, **DEBE** ser recibido dentro de 60 días desde la fecha de compra.

IMPORTANT! Please provide **CONTROL NO.** to ensure replacement parts will properly fit unit on hand.

IMPORTANT! Fournir N° de **CONTRÔLE** pour assurer que les pièces de recharge s'adaptent correctement à l'unité en question.

IMPORTANTE! Favor de proporcionar el **NUMERO DE CONTROL** para garantizar que las piezas de reemplazo ajuste corrctame su productor.

Missing parts request: To obtain replacement part(s), fill in quantity in the "missing" box under the "Parts List" section. Complete contact and shipping information in address box accurately and clearly. Please allow 7-14 days for delivery.

Demande de pièces manquantes: Pour obtenir une (des) pièce(s) de remplacement, remplissez la case « manquant » sous la section « Liste des pièces ». Fournissez vos coordonnées et informations d'expédition dans la case Adresse de manière claire et précise. La livraison aura lieu dans un délai de 7 à 14 jours.

Petición de partes perdidas: Para obtener parte(s) de reemplazo, llené en número la cantidad en el cuadro de "missing" debajo de "Lista de partes" sección. Llené su información de contacto y envío en el cuadro de dirección clara y correcta. Por favor permita 7-14 días para envío.

Name - Nom - Nombre

Address - Adresse - Dirección

City/State/Zip - Ville/Province/Code postal - Ciudad/Estado/Zona Postal

Phone - Téléphone - Teléfono

Email

Reason of replacement part(s)
Raison de(s) pièce(s) de remplacement
Razón del reemplazo la parte(s):

- Missing/Manquant/Ausente
- Damaged/Endommagé/Dañado
- Not Fit/Ne rentre pas/No ajusta
- Other/Autre/Otro:

Provide Details/Fournis détails/
 Proporcionar detalles:

Parts List - Liste des pièces - Lista de partes

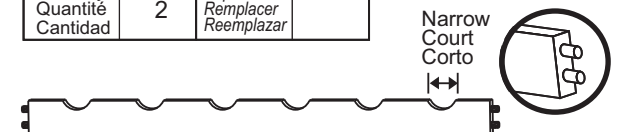
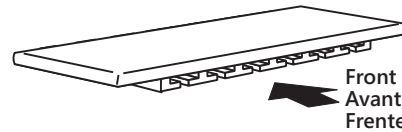
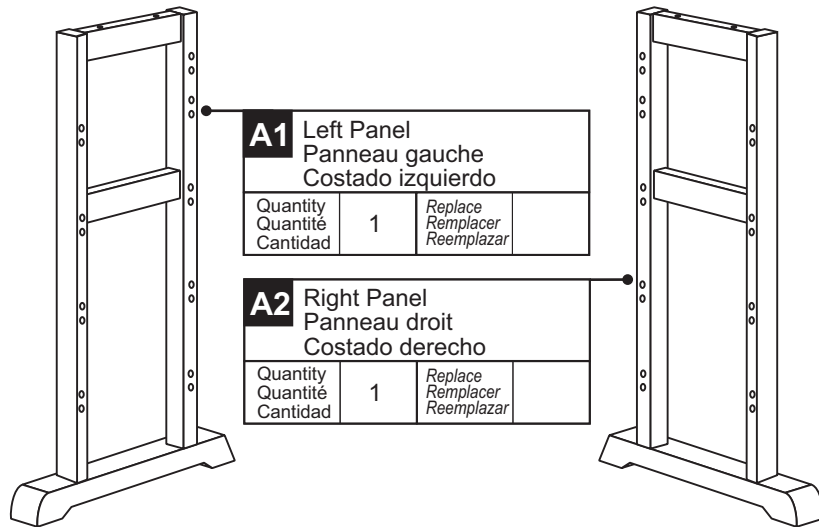

Wine Rack
Porte-bouteilles de vin
Botellero para Vino

TH

Control No.
N° de contrôle
de control

IMPORTANT! Please provide CONTROL NO. to ensure replacement parts will properly fit unit on hand.

IMPORTANT! Fournir N° de CONTRÔLE pour assurer que les pièces de recharge s'adaptent correctement à l'unité en question.

IMPORTANTE! Favor de proporcionar el NUMERO DE CONTROL para garantizar que las piezas de reemplazo ajuste corrcctame su productor.

 Name - Nom - Nombre

 Address - Adresse - Dirección

 City/State/Zip - Ville/Province/Code postal - Ciudad/Estado/Zona Postal

 Phone - Téléphone - Teléfono

 Email

Reason of replacement part(s)
 Raison de(s) pièce(s) de remplacement
 Razón del reemplazo la parte(s):

- Missing/Manquant/Ausente
- Damaged/Endommagé/Dañado
- Not Fit/Ne rentre pas/No ajusta
- Other/Autre/Otro:

Provide Details/Fournis détails/Proporcionar detalles:

Parts List - Liste des pièces - Lista de partes

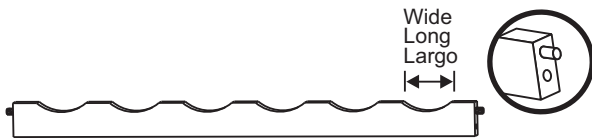

E	Rear Cross Bar Traverse arrière Barra transversal trasero			
Quantity Quantité Cantidad	2	Replace Remplacer Reemplazar		

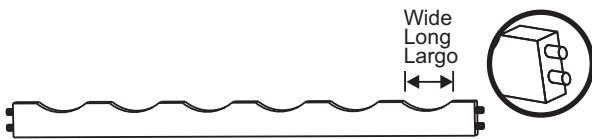

F	Rear Cross Bar Traverse arrière Barra transversal trasero			
Quantity Quantité Cantidad	2	Replace Remplacer Reemplazar		

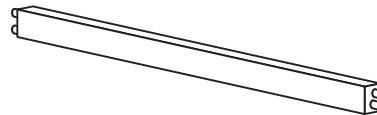

G	Stretcher Entrejambe Tirante			
Quantity Quantité Cantidad	1	Replace Remplacer Reemplazar		

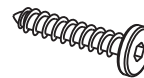

H	Wood Screw Vis à bois Tornillo para madera			
Quantity Quantité Cantidad	12	Replace Remplacer Reemplazar		



I	Wood Plug Chevilles en bois Tapón de madera			
Quantity Quantité Cantidad	8	Replace Remplacer Reemplazar		



	Hex Wrench Clé hexagonale Llave hexagonal			
Quantity Quantité Cantidad	1	Replace Remplacer Reemplazar		

Care instructions:

To clean, wipe with wet cloth and dry thoroughly. Use mild soap if necessary. Avoid use of commercial waxes or polishes or abrasive cleaning materials.

Instructions d'entretien:

Pour nettoyer, essuyez avec un linge humide et séchez à fond. Utilisez un savon doux au besoin. Évitez d'utiliser des cires ou produits à polir de type commercial ou des matériaux de nettoyage abrasifs.

Instrucciones para el cuidado:

Para limpiar, frótelo con algo húmedo y séquelo bien. Use un jabón suave si es necesario. Evite el uso de ceras o pulidores comerciales o materiales abrasivos.

Assembly Instructions - Instructions d'assemblage - Instrucciones de ensamblaje

1



I

** Tip: Insert wood plugs after finishing assembling the unit.

** Conseil: fixer les tampons de bois après avoir assemblé l'unité.

** Consejo: ponga los taponos de madera despues de la asamblea de la unidad.

2

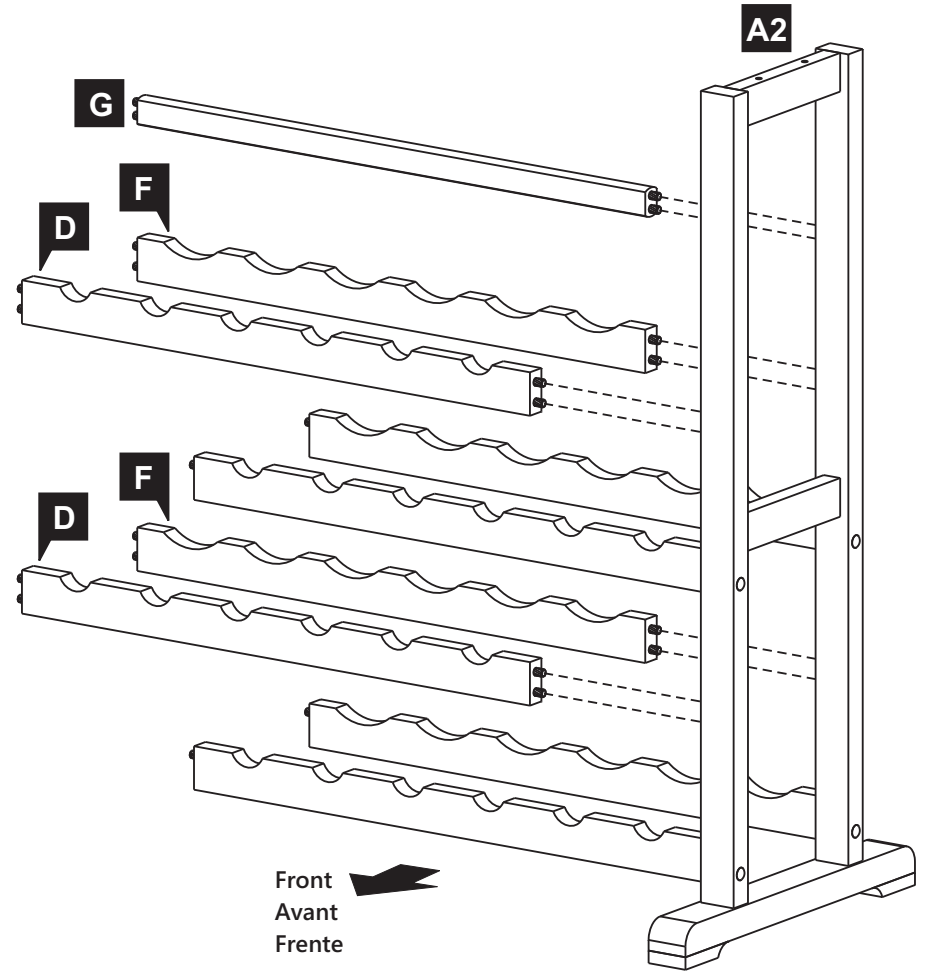
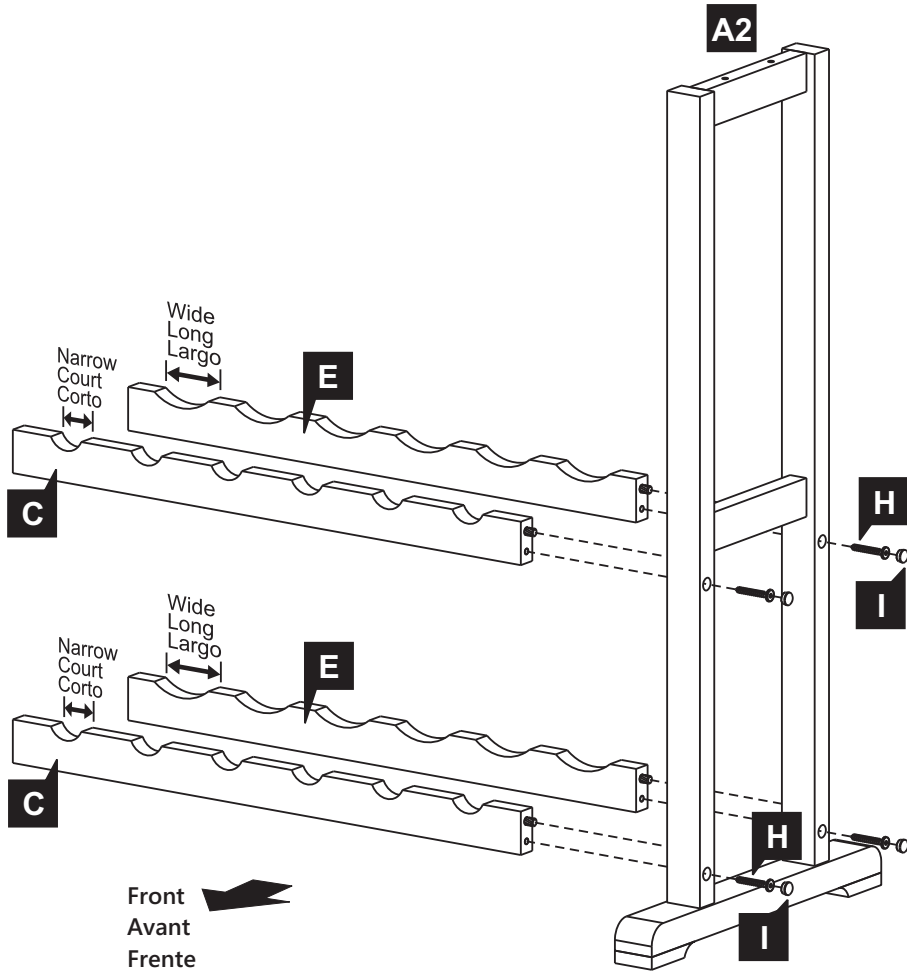

Assembly Instructions - Instructions d'assemblage - Instrucciones de ensamblaje

3



**** Tip: Insert wood plugs after finishing assembling the unit.**

I

**** Conseil: fixer les tampons de bois après avoir assemblé l'unité.**

**** Consejo: ponga los tapones de madera después de la asamblea de la unidad.**

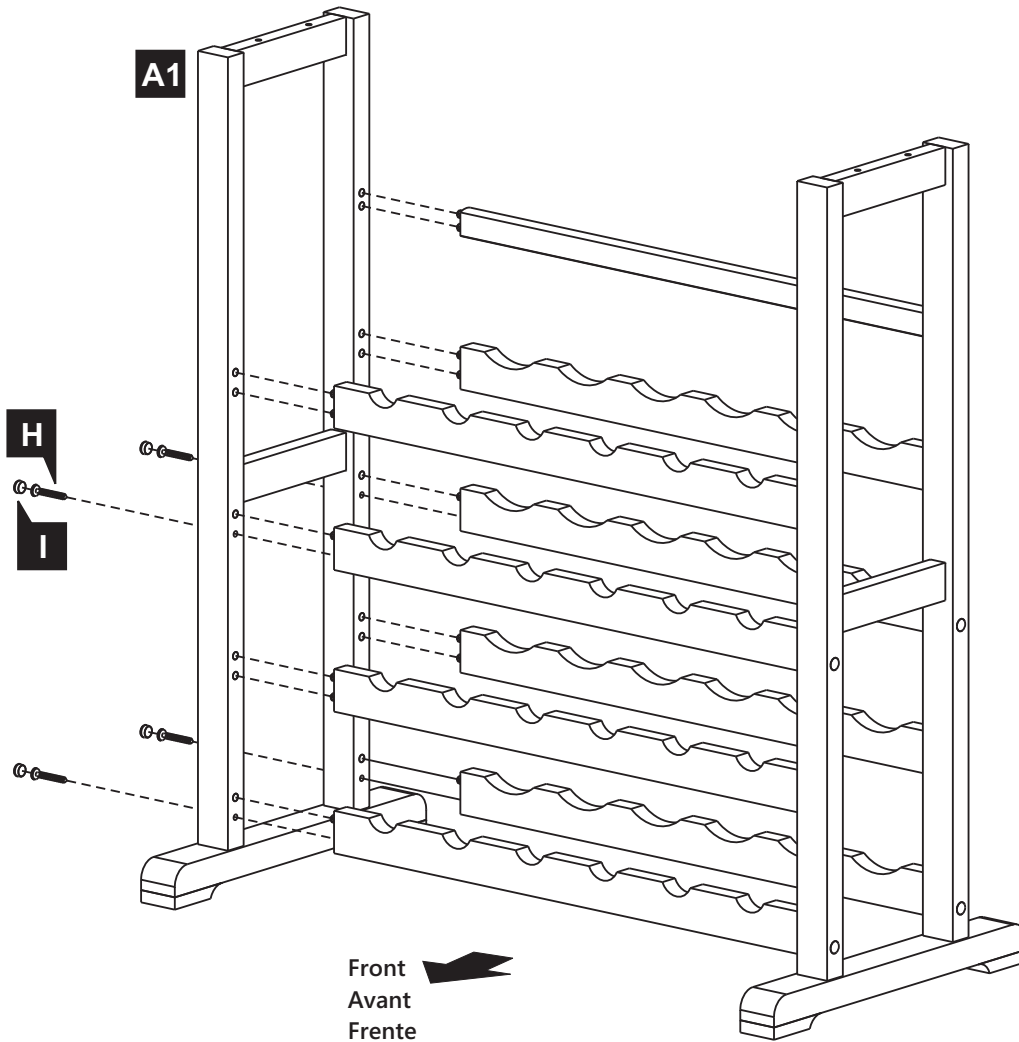

4

