

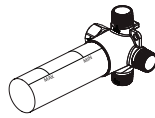

HISTOIRES D'EAU[®]
ONCE UPON A TIME...WATER[®]



104240

Sélecteur 2 voies 1/2" / 1/2" 2-way Diverter

104268

Sélecteur 2 voies 1/2" (Green)
1/2" 2-way Diverter (Green)

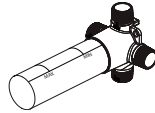

104269

Sélecteur 3 voies 1/2" / 1/2" 3-way Diverter

104270

Sélecteur 3 voies 1/2" (Green)
1/2" 3-way Diverter (Green)

www.KaliaStyle.com

Instructions d'installation - Garantie
Installation Instructions - Warranty

Numéro de série/Serial number



Conserver ce guide après l'installation car il contient des informations utiles pour le service et la garantie.

Keep these instructions after you have finished the installation, it contains useful information regarding service and warranty.

Schéma des pièces

Parts Diagram

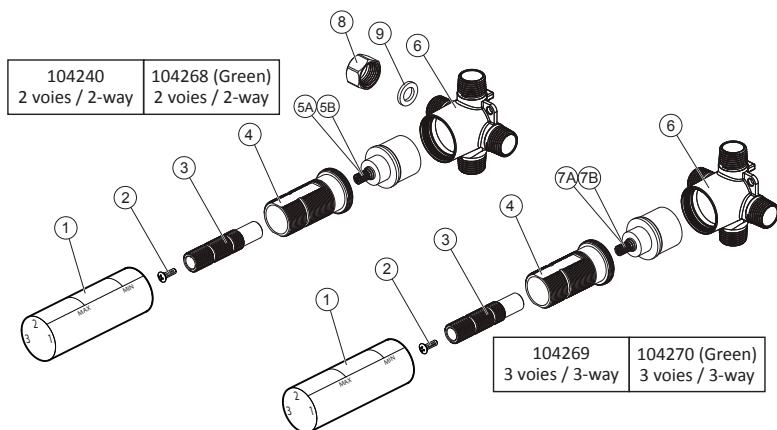

104240 2 voies / 2-way	104268 (Green) 2 voies / 2-way
---------------------------	-----------------------------------

104269 3 voies / 3-way	104270 (Green) 3 voies / 3-way
---------------------------	-----------------------------------

Liste des pièces

Parts List

Assemblage Assembly	#	Numéro de pièce Part Number	Description	Qté totale / Total qty			
				104240	104268 Green	104269	104270 Green
	1	103937	Couvercle de plastique / Plastic cover	1	1	1	1
103938	2	101755	Vis M4-7x11 mm / Screw M4-7x11mm	1	1	1	1
	3	103939	Pignon dentelé / Stem adaptor	1	1	1	1
-	4	103940	Bonnet fileté / Threaded bonnet	1	1	1	1
-	5A	104241	Cartouche régulière 2 voies / 2-way regular cartridge	1			
-	5B	104242	Cartouche régulière 2 voies Green / Green 2-way regular cartridge		1		
-	6	103941	Corps de la valve sélecteur 2-3voies 1/2" 2 / 3-ways diverter body Valve 1/2"	1	1	1	1
-	7A	104243	Cartouche régulière 3 voies / 3-way regular cartridge			1	
-	7B	104244	Cartouche régulière 3 voies Green / Green 3-way regular cartridge				1
-	8	101769	Bouchon de sortie / Outlet cap	1	1		
-	9	104557	Rondelle en caoutchouc OD19mm x ID12mm x 3mm / Rubber washer OD19mm x ID12mm x 3mm	1	1		

Outils et matériaux nécessaires

Necessary Tools and Materials



Perceuse électrique



Electric drill



Crayon

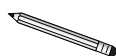

Pencil



Ruban à mesurer



Measuring tape



Ruban d'étanchéité
pour filetage



Thread sealant tape

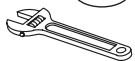

Clé à molette



Adjustable wrench



Pince multiprise



Gripping pliers

Étape 1 - Déterminer l'emplacement et fixer la valve

Déterminer l'emplacement de la valve dans le mur.

En tenant compte de l'épaisseur de la finition du mur et à l'aide du gabarit de plastique sur la valve, identifier la profondeur désirée à l'aide de l'indication MIN et MAX (fig. 1.1).

Fixer une planche de bois entre les montants 2" x 4" à l'aide d'équerre à la profondeur déterminée sur laquelle sera fixée la valve (fig. 1.2).

Important : Positionner la valve de façon à ce que la marque IN soit l'entrée d'eau puis la fixer solidement sur la planche de bois à l'aide de vis (fig. 1.4).

Fig. 1.1

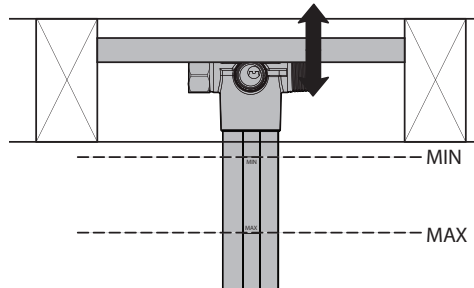

Fig. 1.2

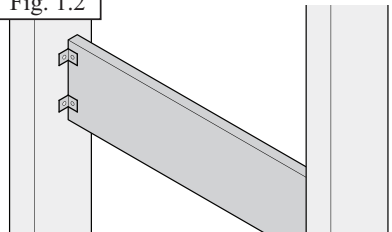

Fig. 1.3

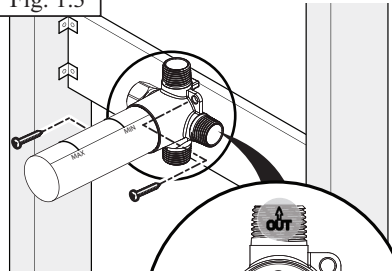
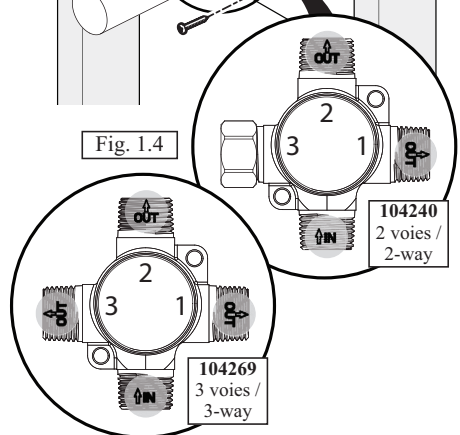

Fig. 1.4



Step 1 - Determine Location and Fix the Valve

Determine the location of the valve in the wall.

Depending of the thickness of the finishing wall and using the plastic fix template on the valve, identify the desire depth with MIN and MAX indication (fig. 1.1).

Fix a wooden board between the 2" x 4" studs with angle bracket as per the depth chosen previously to fix the valve on it (fig. 1.2).

Important : Position the valve to put the mark IN as the water inlet then firmly fix the valve on the wooden board with screws (fig. 1.4).

Étape 2 - Connection et validation

Connecter l'entrée et les sorties d'eau (fig. 2.1).

Il est important de valider que toutes les connexions fonctionnent correctement et qu'il n'y a pas de fuites d'eau avant la fermeture du mur. S'assurer que le couvercle de plastique demeure en position jusqu'à l'installation de l'ensemble de finition (fig. 2.2).

Votre installation est maintenant complétée!

Step 2 - Connexion and Validation

Connect the water inlet and outlets (fig. 2.1).

It's important to make sure that all the connections are working properly to avoid water leaking before closing the wall. Make sure the plastic cover stays in position until the decorative trim installation (fig. 2.2).

Your installation is now complete!

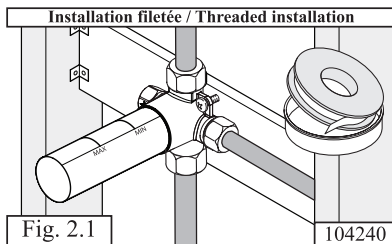
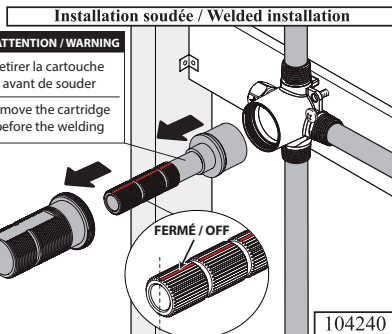

Fig. 2.1



ATTENTION / WARNING

Retirer la cartouche avant de souder
Remove the cartridge before the welding

FERMÉ / OFF

104240

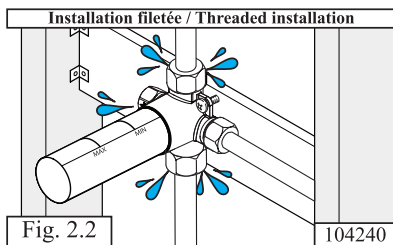

Fig. 2.2

104240

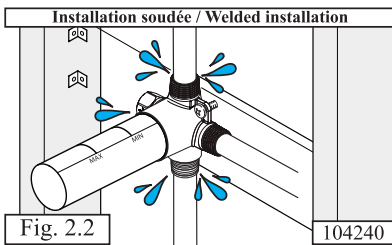

Fig. 2.2

104240

Garantie

GARANTIE À VIE LIMITÉE POUR LES SYSTÈMES DE DOUCHE KALIA À L'EXCEPTION DES COMPOSANTES SUIVANTES DONT LA GARANTIE EST POUR 1 AN :

- JETS DE CORPS
- TÊTE DE PLUIE
- POMME DE DOUCHE
- DOUCHETTE
- BOYAU FLEXIBLE
- RAIL POUR DOUCHETTE
- BEC DE BAIN MURAL

Kalia inc. garantit à vie sa robinetterie de salle de bain contre tout défaut de matériel ou de fabrication dans des conditions normales d'utilisation et d'entretien tant et aussi longtemps que l'acheteur/propriétaire possède sa résidence.

Pour information sur la garantie complète, visitez le www.KaliaStyle.com

Warranty

LIFETIME LIMITED WARRANTY ON KALIA SHOWER SYSTEMS EXCEPT 1 YEAR LIMITED WARRANTY FOR THE FOLLOWING COMPONENTS :

- BODY JETS
- RAINHEAD
- SHOWERHEAD
- HANDSHOWER
- FLEXIBLE HOSE
- WALLBAR
- TUB SPOUT

Kalia Inc. guarantees all aspects of its bathroom faucets to be free of defects in material and workmanship for normal residential use for as long as the original consumer/purchaser owns his or her home.

For complete warranty information, visit www.KaliaStyle.com



HISTOIRES D'EAU™
ONCE UPON A TIME...WATER®

1355, 2e Rue, Parc Industriel, Sainte-Marie (Québec) G6E 1G9

T 418 387-9090 / 1 877 GO KALIA (1 877 465-2542)

F 418 387-9089

KaliaStyle.com    

Imprimé en Chine/Printed in China 104358_RevA