

**CONTACT US FIRST
BEFORE MAKING ANY RETURNS TO THE RETAILER.**



⚠ WARNING
CHOKING HAZARD - Small Parts
Not for children under 3 years.
Adult assembly required.

Night Stand

NOTE: THIS INSTRUCTION
BOOKLET CONTAINS **IMPORTANT**
SAFETY INFORMATION.

PLEASE READ AND KEEP FOR
FUTURE REFERENCE.

English pg 1-29
Français pg 30-33
Español pg 34-37

Part Identification	3
Hardware Identification	4
Hardware Usage Guide	5
Assembly Steps	5-29
Français	30-33
Español	34-37
Safety	38
Warranty	39

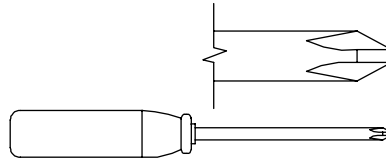

No. 2 Phillips Screwdriver
Tip Shown Actual Size

Part Identification

⚠ While not all parts are labeled, some of the parts will have a label or an inked letter on the edge to help distinguish similar parts from each other. Use this part identification to help identify similar parts.

A	RIGHT END (1)	D158	DRAWER BACK (1)	J	SHORT END MOLDING (2)
B	LEFT END (1)	D720	DRAWER BOTTOM (1)	K	LONG END MOLDING (4)
C	TOP (1)	E	SIDE SKIRT (2)	L	EXTENSION BLOCK (2)
D	BOTTOM (1)	F	BASE (2)	M	BACK (1)
D26	RIGHT DRAWER SIDE (1)	G	DRAWER FRONT (1)		
D27	LEFT DRAWER SIDE (1)	H	TOP MOLDING (2)		

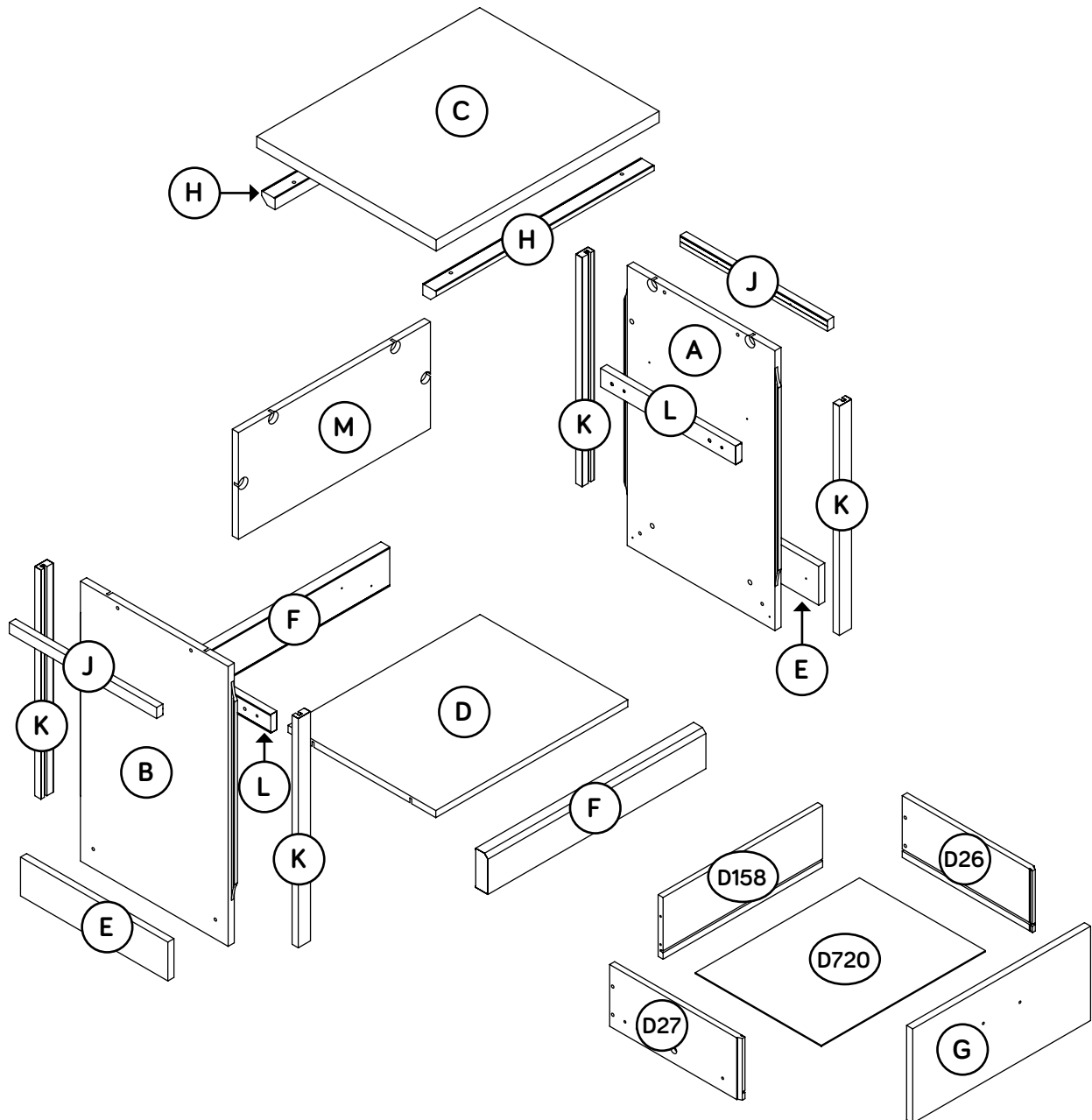

Hardware Identification

↑ Screws are shown actual size. You may receive extra hardware with your unit.

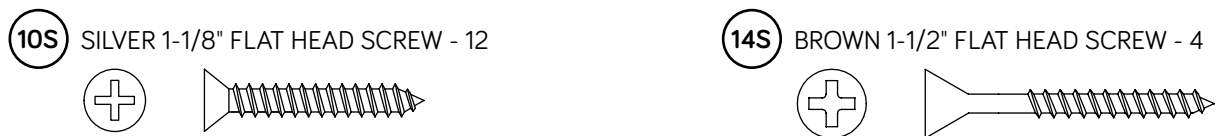
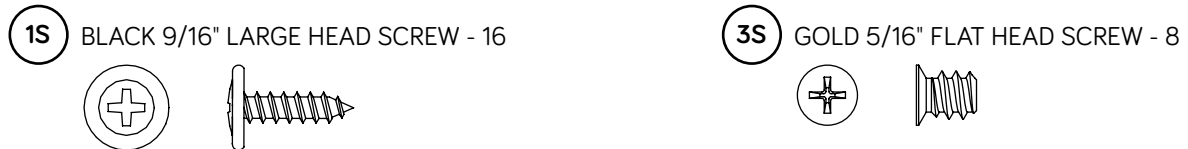
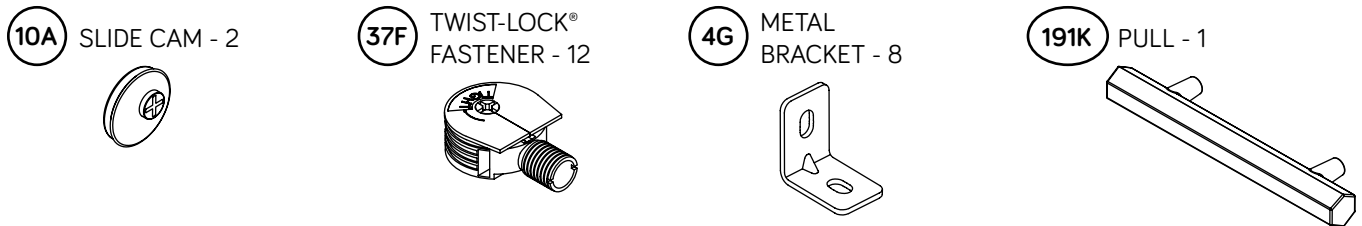
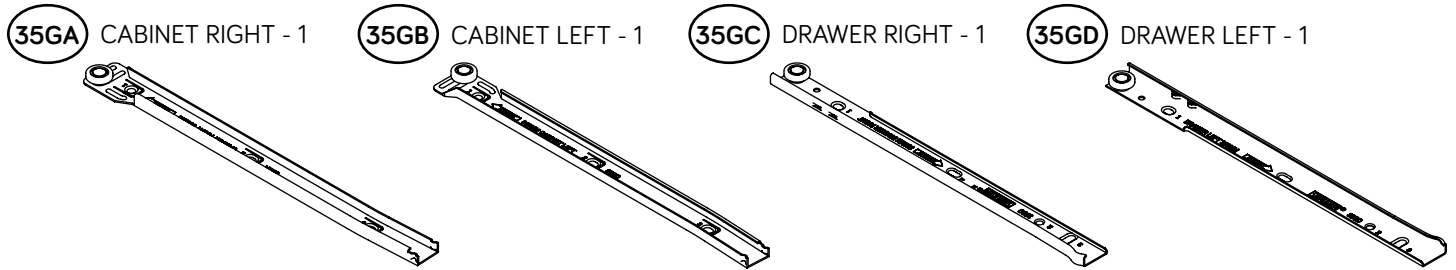

Hardware Usage Guide

HOW TO USE A TWIST-LOCK® FASTENER

1. Push a TWIST-LOCK® FASTENER into the large hole in the part.

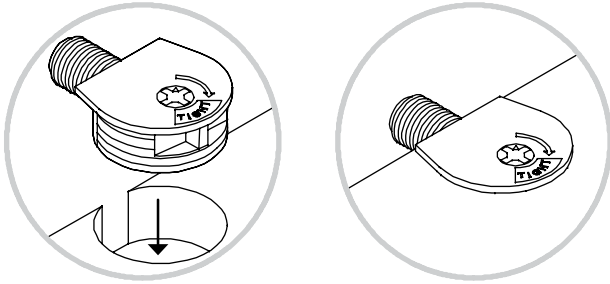

2. 1. Insert the dowel end of the FASTENER into the hole of the adjoining part.

NOTE: The dowel end of the FASTENER must remain fully inserted in the hole of the adjoining part while locking the FASTENER.

2. 2. Tighten the FASTENER with a Phillips screwdriver as tight as possible.

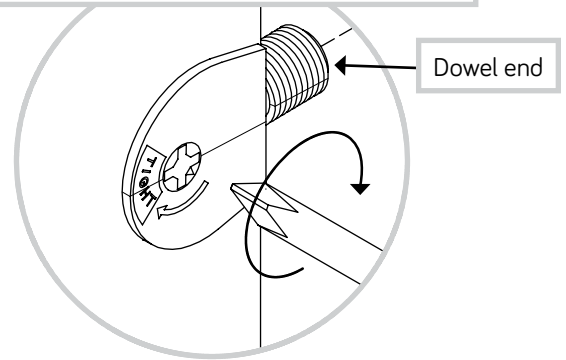

Step 1

- ⚠ Assemble your unit on a carpeted floor or on the empty carton to avoid scratching your unit or the floor.
- ⚠ Push two TWIST-LOCK® FASTENERS (37F) into the large holes in the LEFT END (B).

Do not tighten the TWIST-LOCK® FASTENERS in this step.

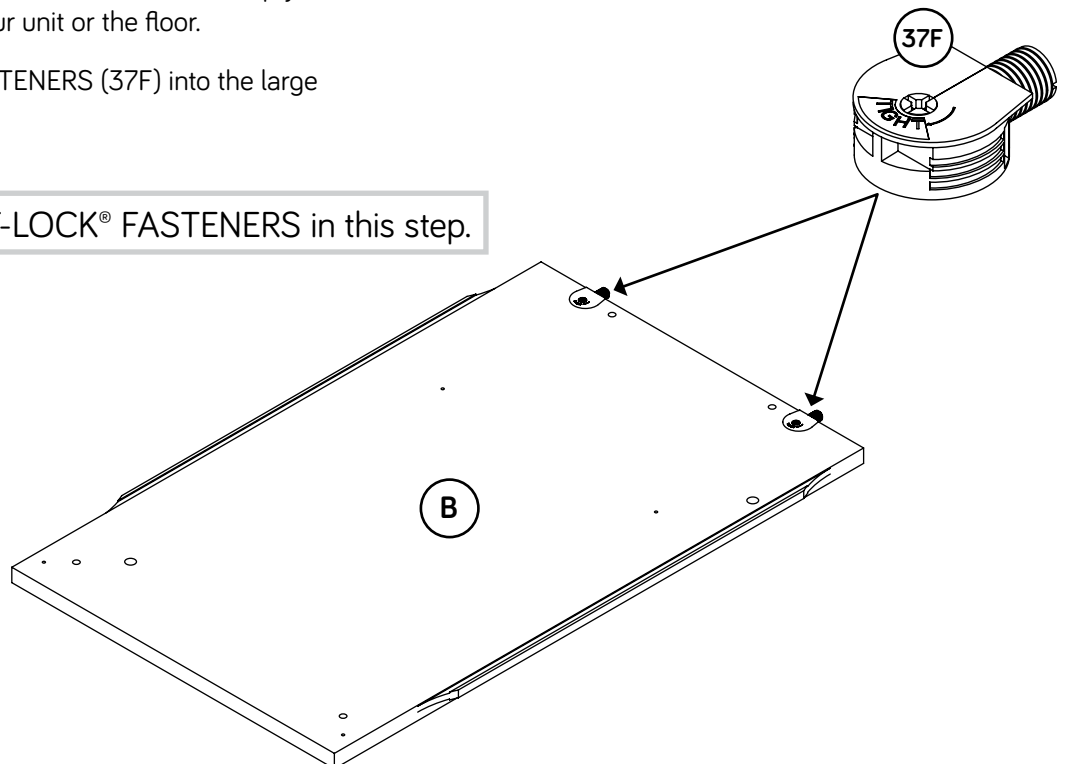

Step 2

- Fasten two METAL BRACKETS (4G) to the LEFT END (B).
Use two BLACK 9/16" LARGE HEAD SCREWS (1S).
- NOTE:** Be sure the BRACKETS are even with the long edges of the END.

 Remember:
Righty tighty.
Lefty loosey.

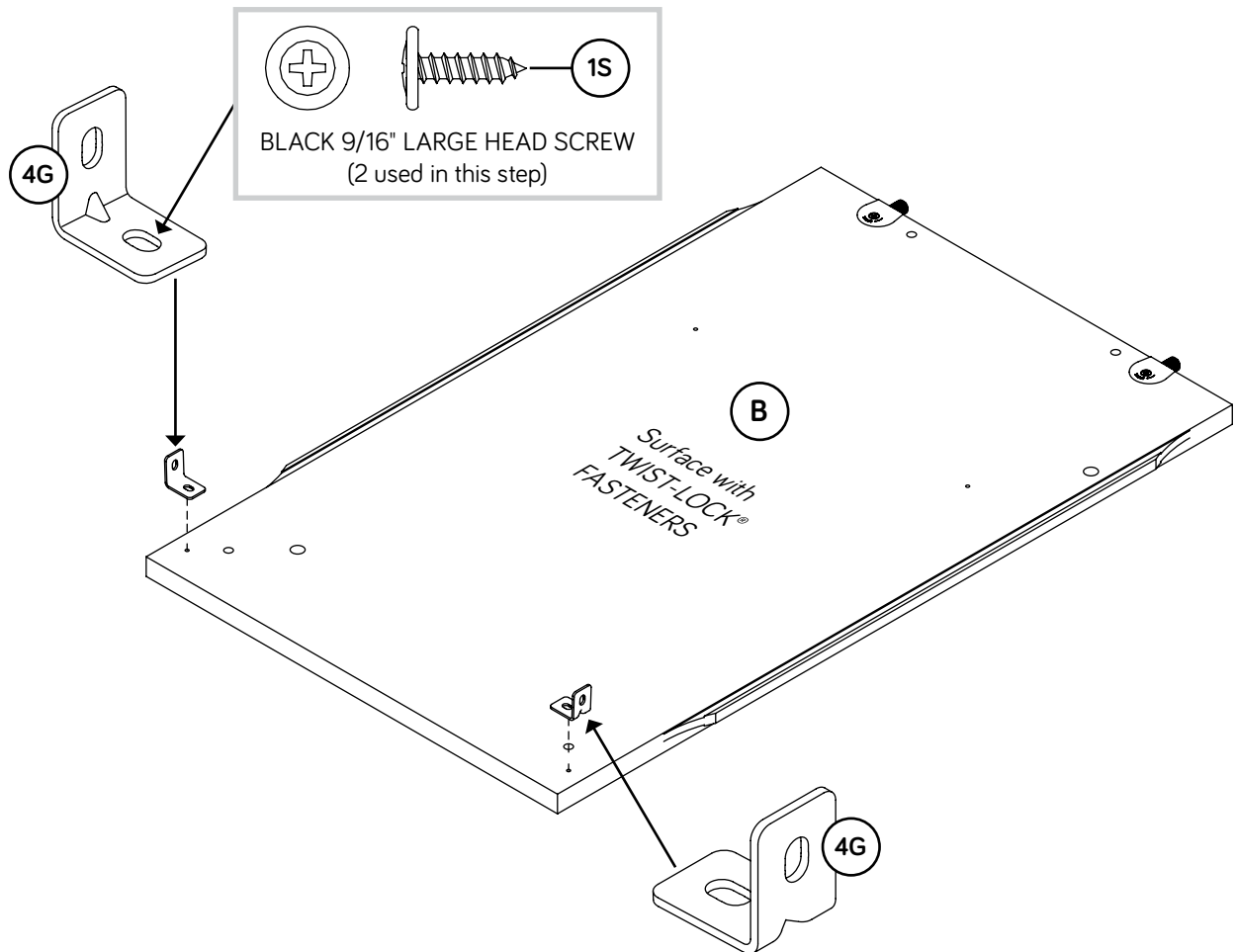

Step 3

Fasten one of the EXTENSION BLOCKS (L) to the LEFT END (B).
Use two SILVER 1-1/8" FLAT HEAD SCREWS (10S).

NOTE: You should start each SCREW a few turns before completely tightening any of them.

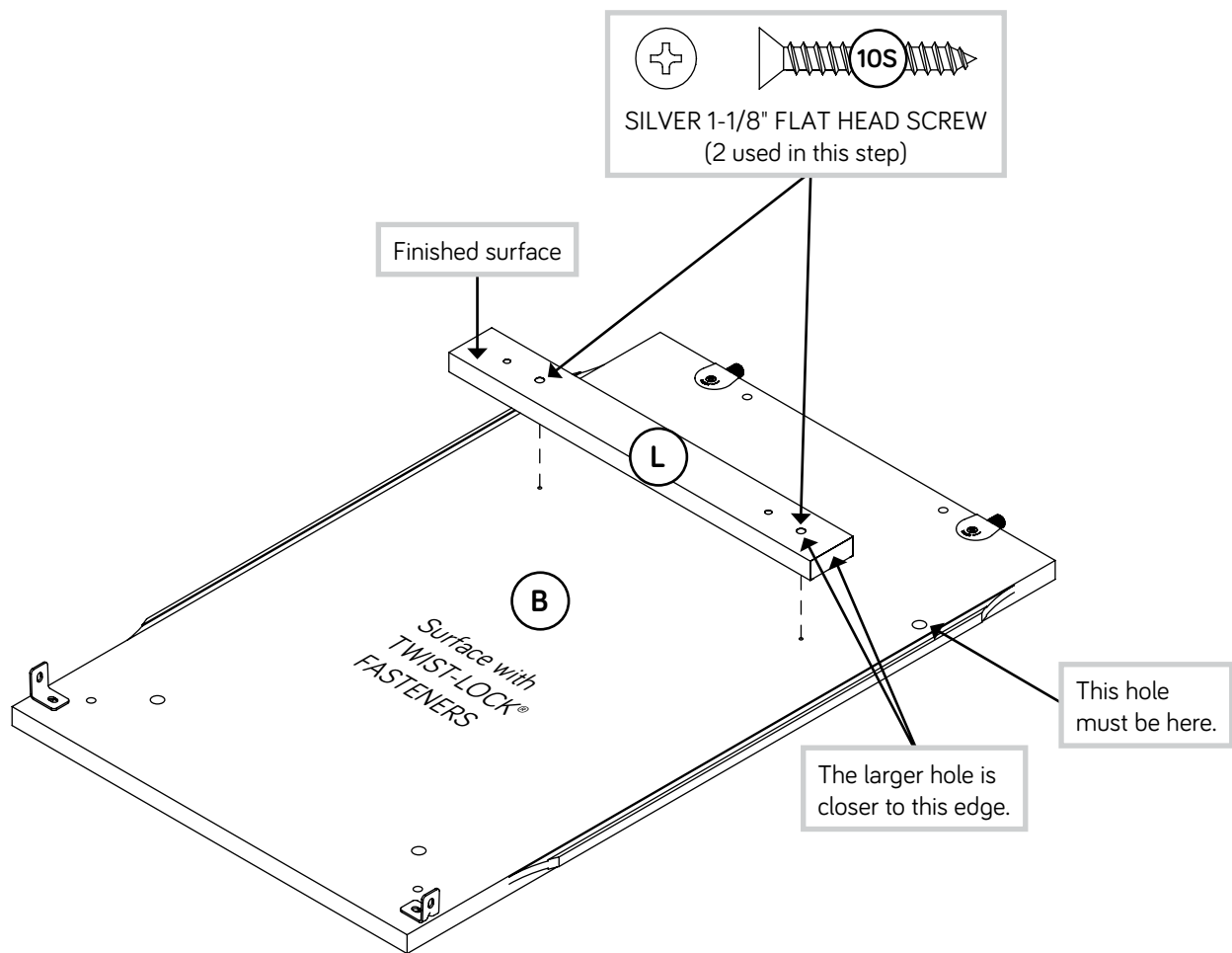

Step 4

- Fasten the CABINET LEFT (35GB) to the EXTENSION BLOCK (L). Use two GOLD 5/16" FLAT HEAD SCREWS (3S) through holes #1 and #3.

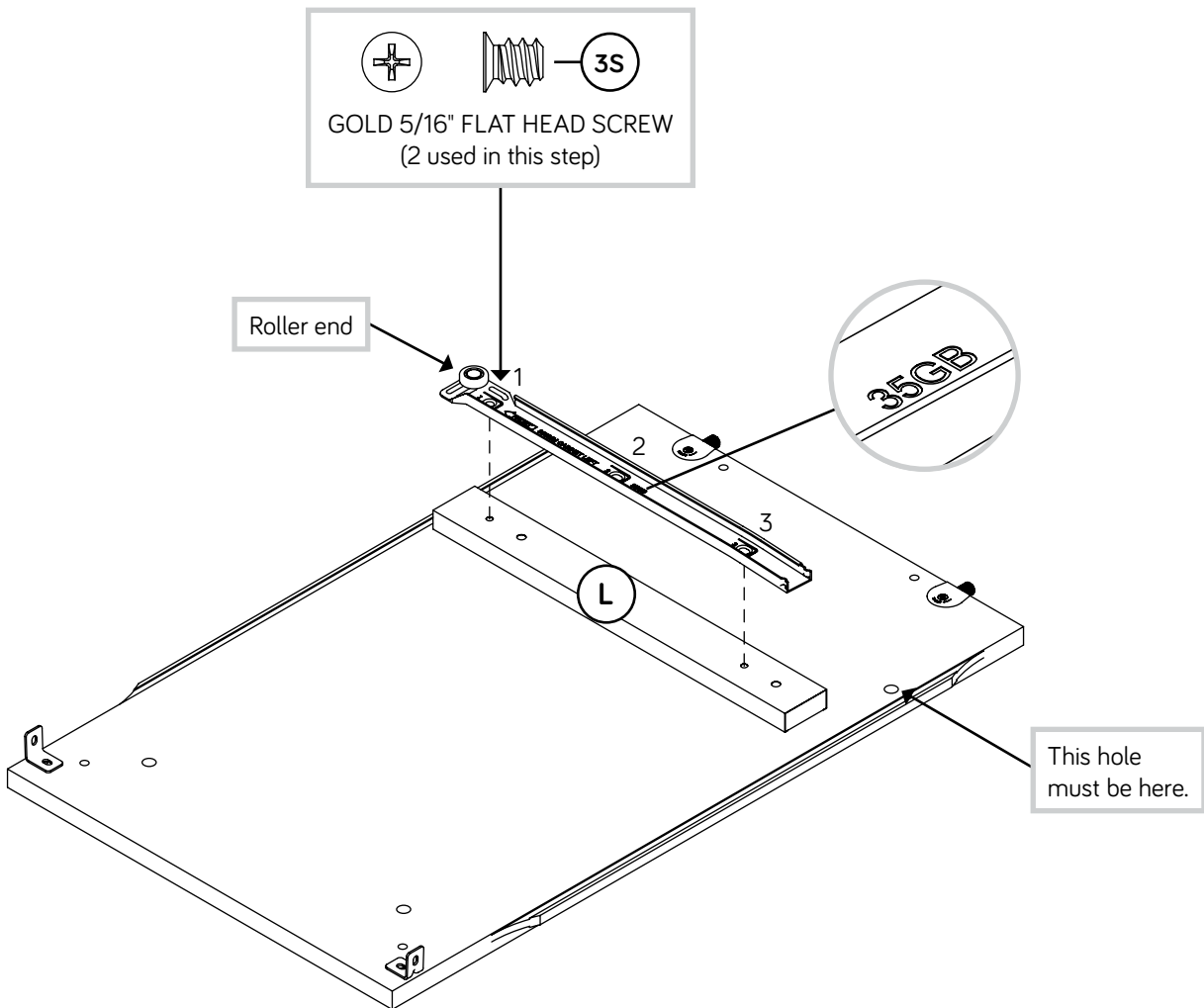

Step 5

✚ Fasten one of the SHORT END MOLDINGS (J) to the LEFT END (B). Use two SILVER 1-1/8" FLAT HEAD SCREWS (10S).

✚ NOTE: You should start each SCREW a few turns before completely tightening any of them.

✚ Fasten one of the SIDE SKIRTS (E) to the LEFT END (B). Use two SILVER 1-1/8" FLAT HEAD SCREWS (10S).

✚ NOTE: You should start each SCREW a few turns before completely tightening any of them.

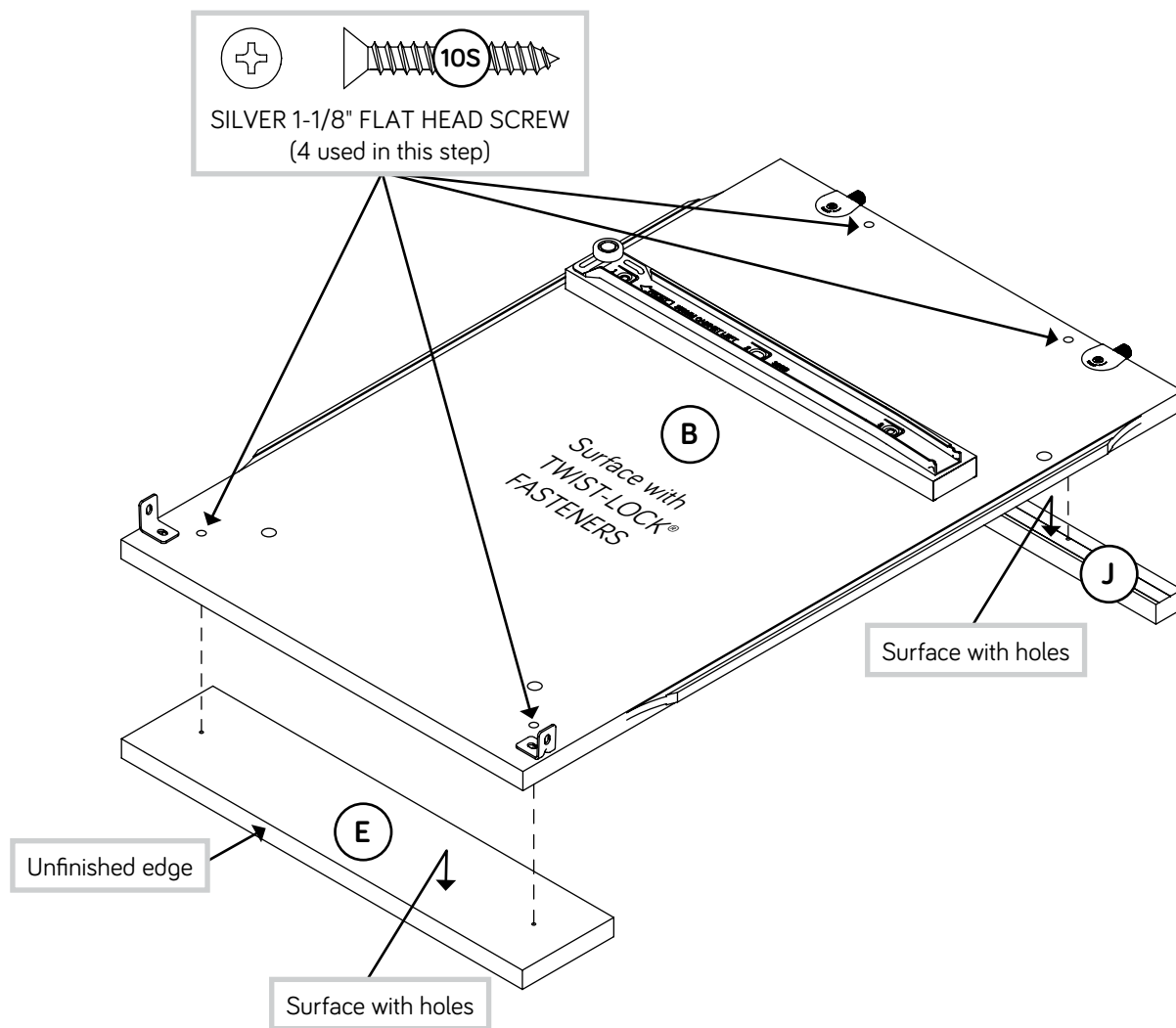

Step 6

- Push four TWIST-LOCK® FASTENERS (37F) into the large holes in the BACK (M).

Do not tighten the TWIST-LOCK® FASTENERS in this step.

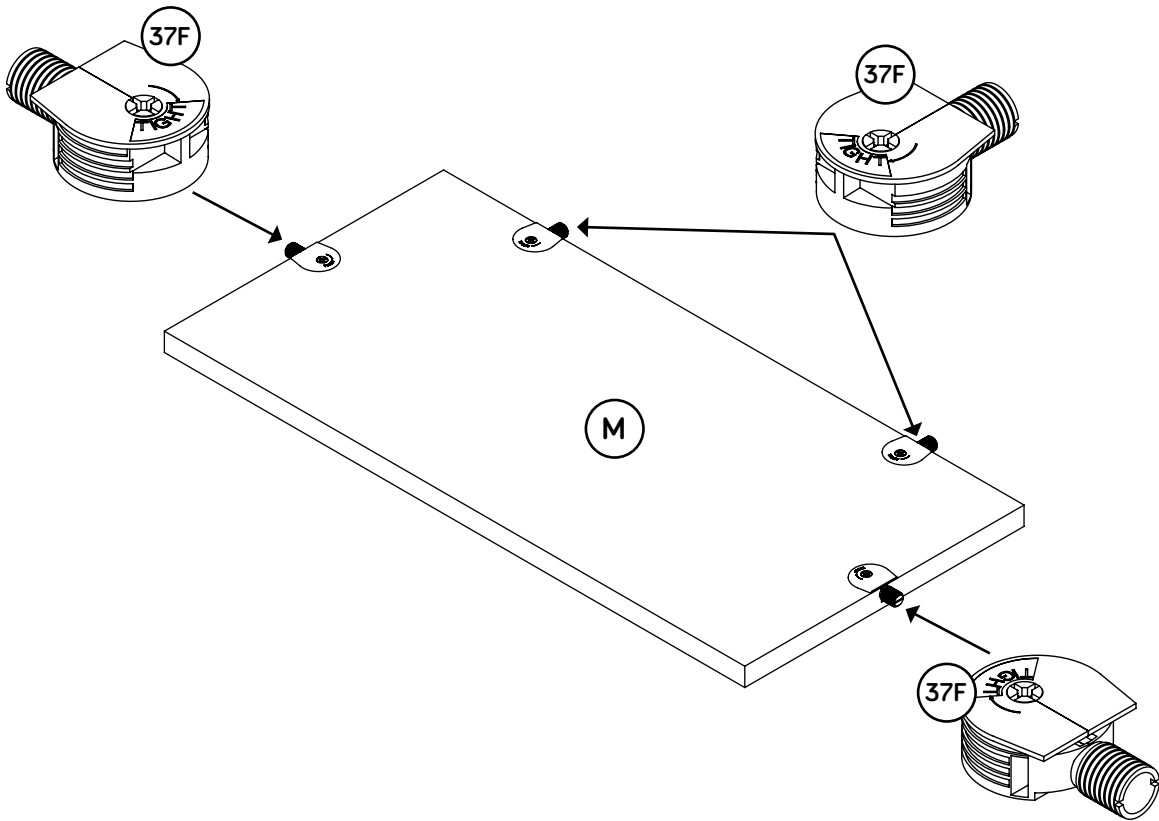

Step 7

- Fasten the BACK (M) to the LEFT END (B). Tighten one TWIST-LOCK® FASTENER.

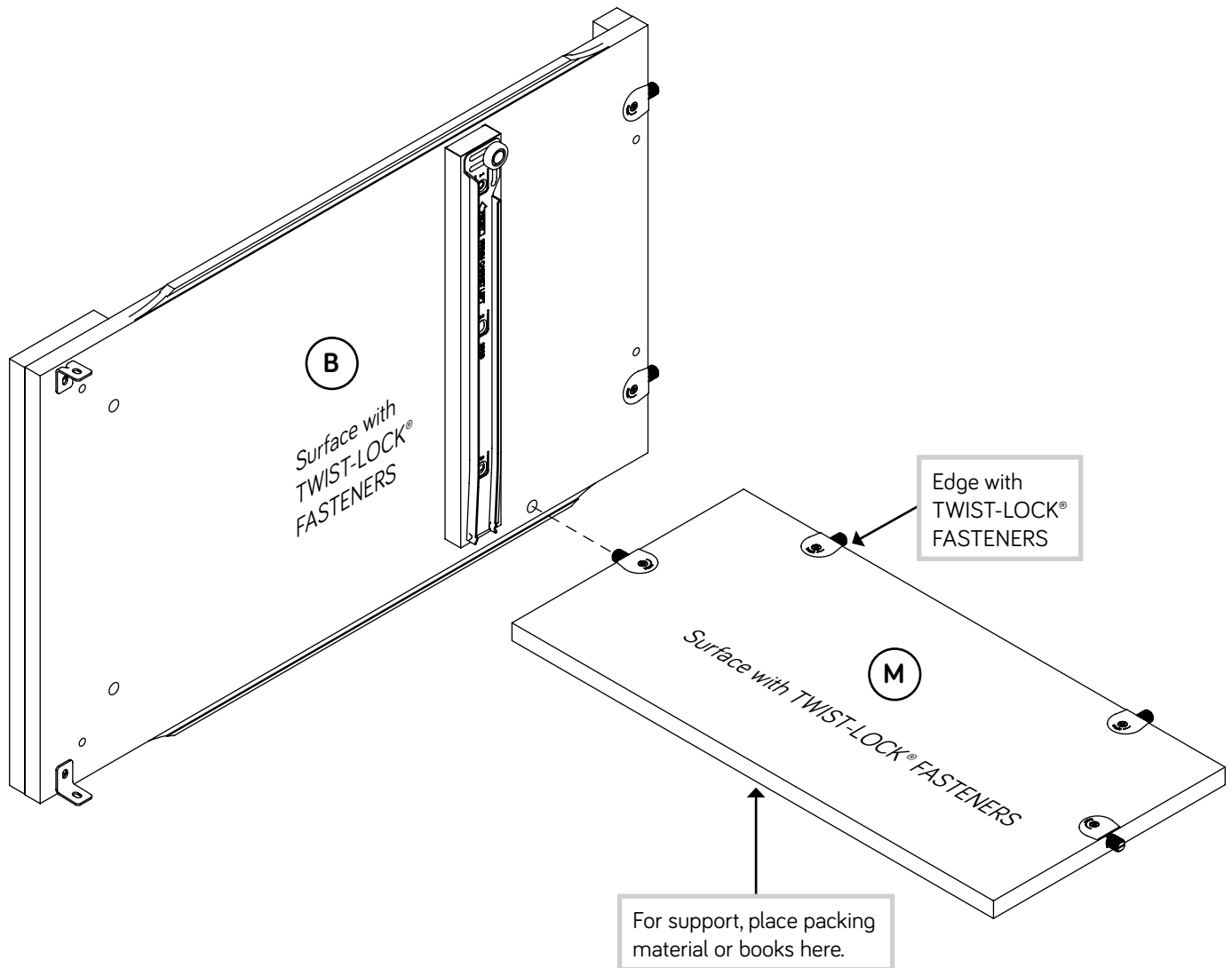

Step 8

- ✚ Push four TWIST-LOCK® FASTENERS (37F) into the large holes in the BOTTOM (D).
- ✚ Fasten four METAL BRACKETS (4G) to the BOTTOM (D). Use four BLACK 9/16" LARGE HEAD SCREWS (1S).
- ✚ NOTE: Be sure the BRACKETS are even with the edges of the BOTTOM.

Do not tighten the TWIST-LOCK® FASTENERS in this step.

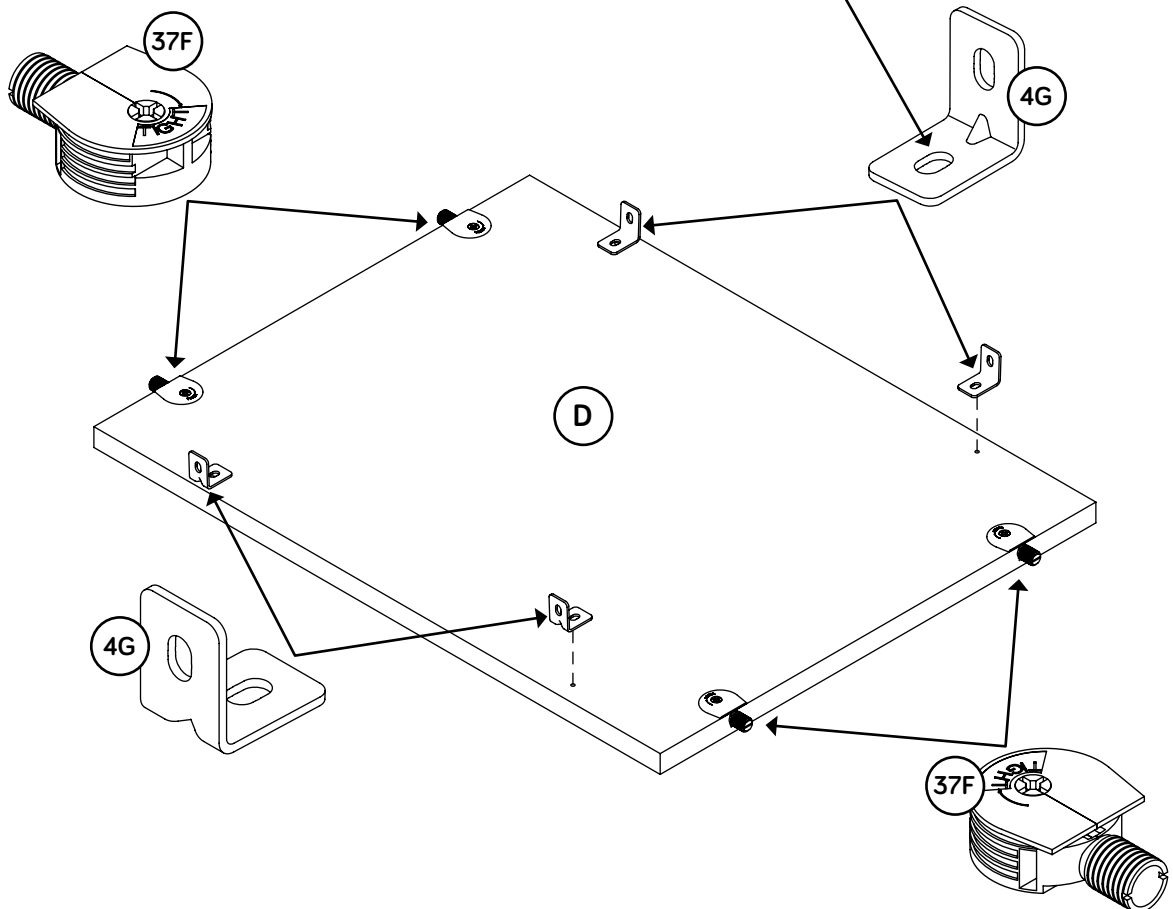
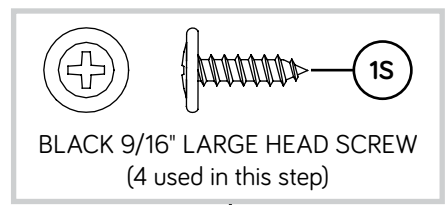

Step 9

- Fasten the BOTTOM (D) to the LEFT END (B). Tighten two TWIST-LOCK® FASTENERS.

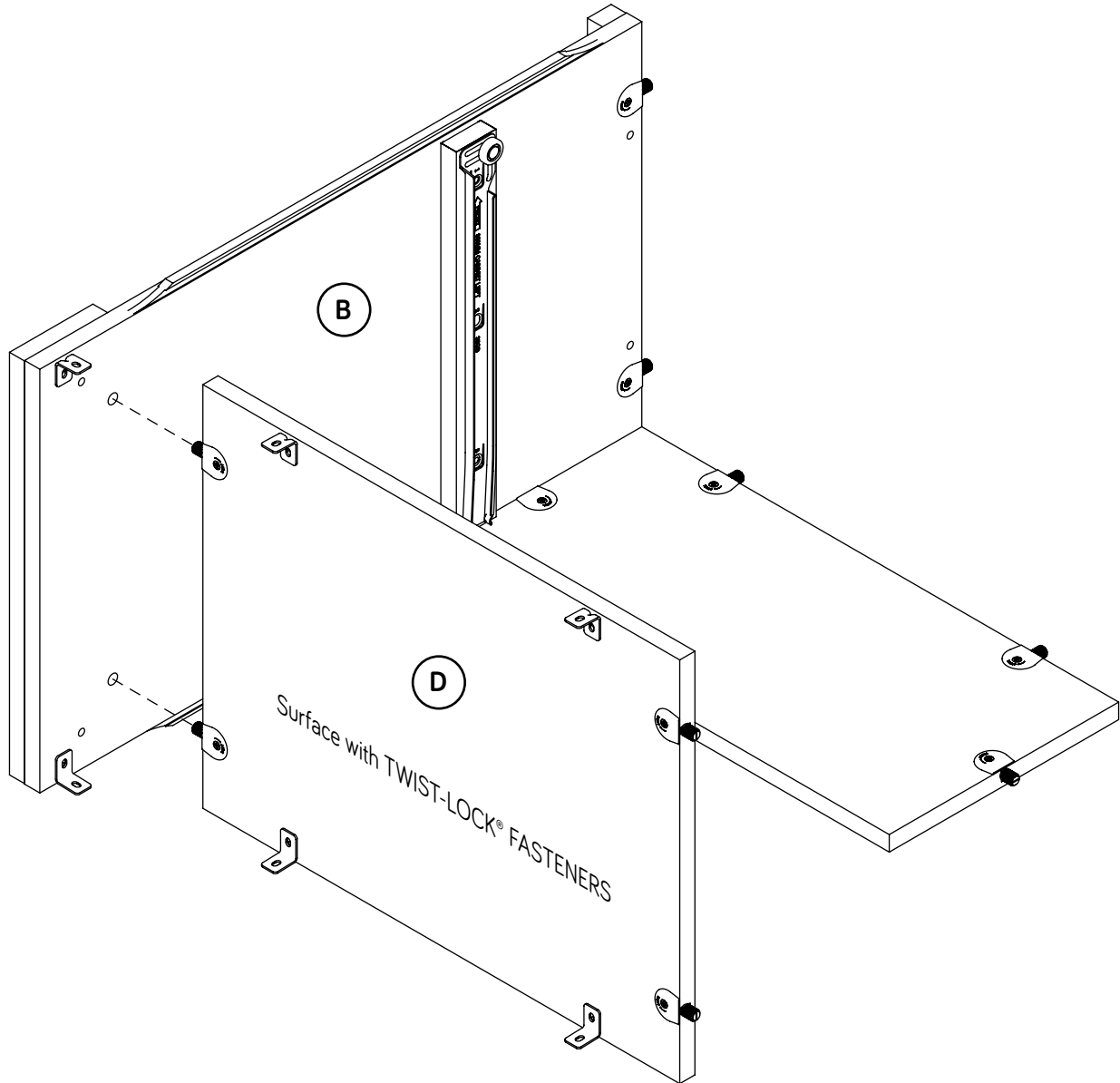

Step 10

- ✚ Push two TWIST-LOCK® FASTENERS (37F) into the large holes in the RIGHT END (A).
- ✚ Fasten two METAL BRACKETS (4G) to the RIGHT END (A). Use two BLACK 9/16" LARGE HEAD SCREWS (1S).
- ✚ NOTE: Be sure the BRACKETS are even with the long edges of the END.

Do not tighten the TWIST-LOCK® FASTENERS in this step.

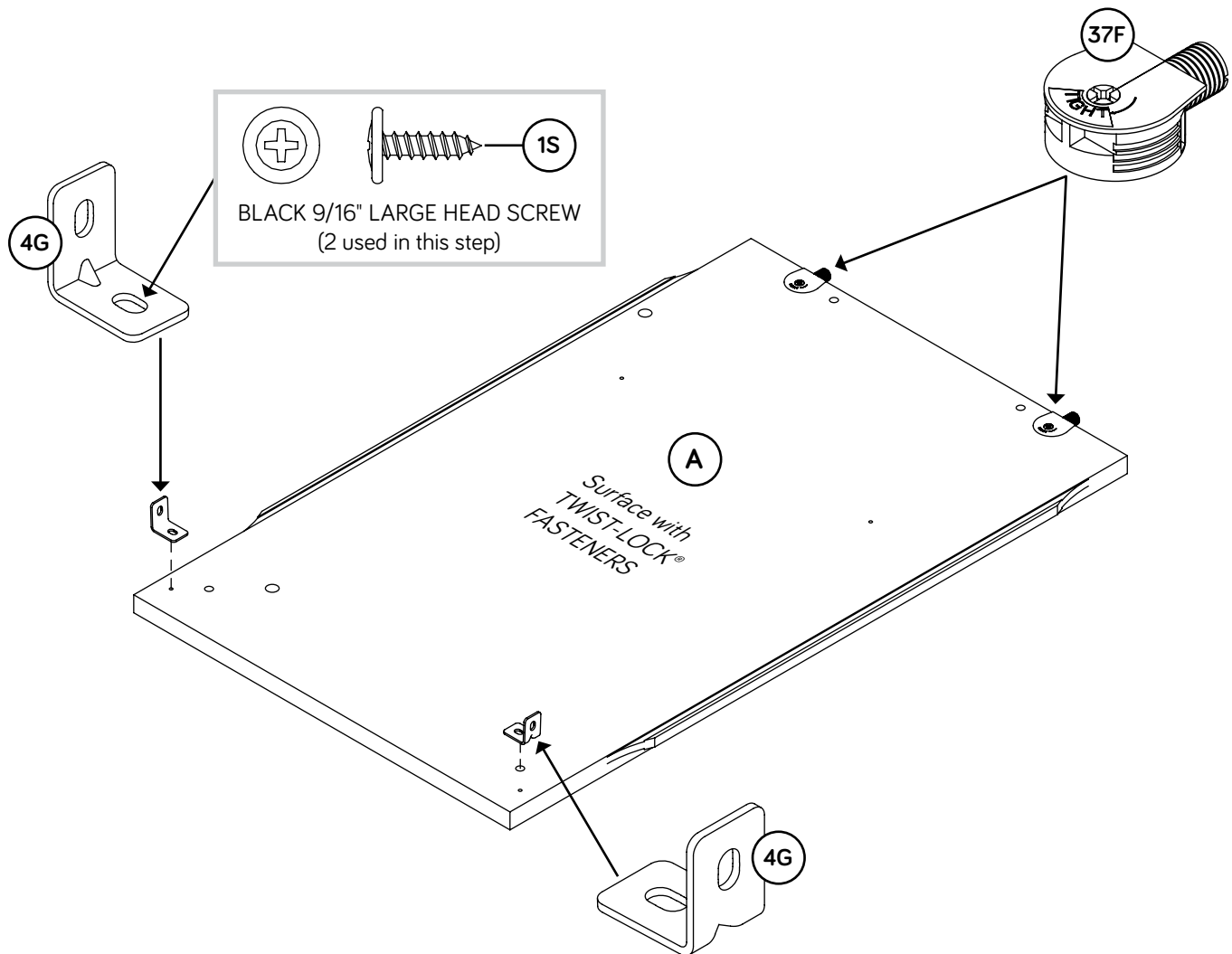

Step 11

Fasten the remaining EXTENSION BLOCK (L) to the RIGHT END (A). Use two SILVER 1-1/8" FLAT HEAD SCREWS (10S).

NOTE: You should start each SCREW a few turns before completely tightening any of them.

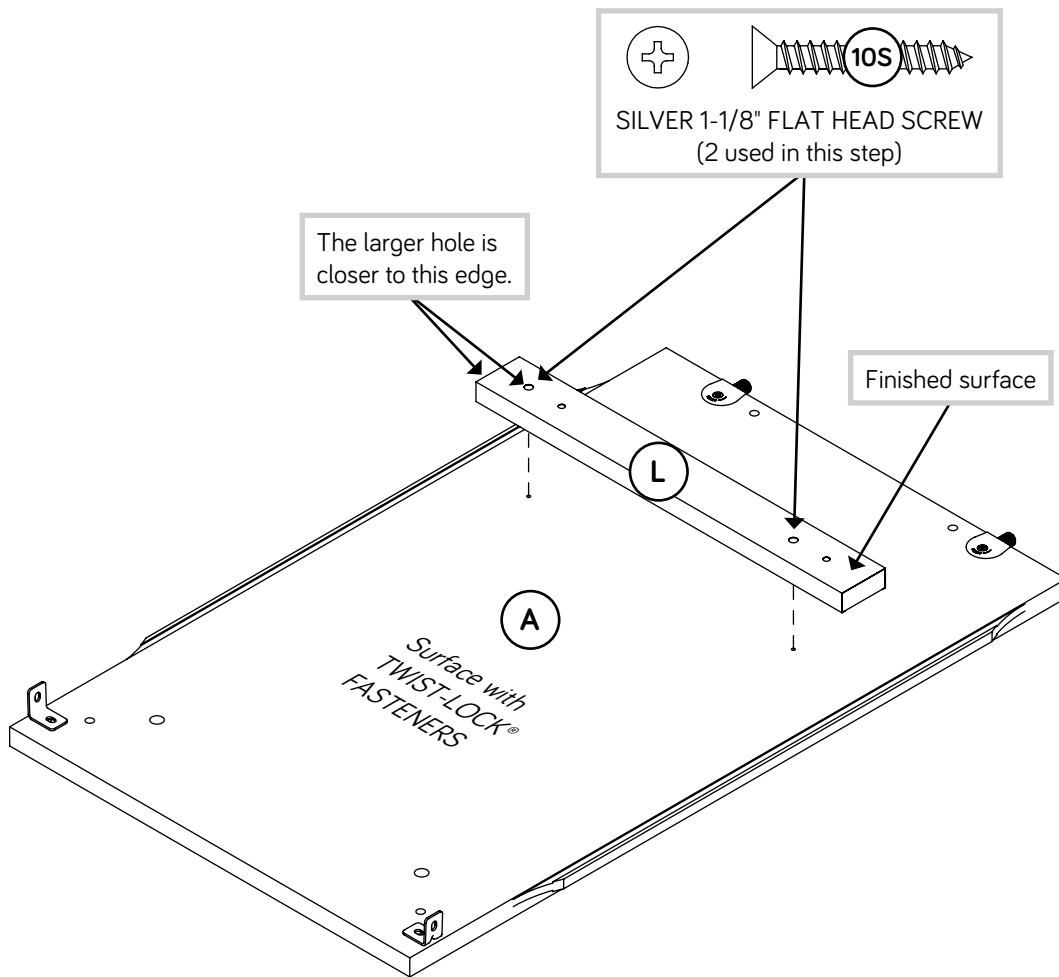

Step 12

- Fasten the CABINET RIGHT (35GA) to the EXTENSION BLOCK (L). Use two GOLD 5/16" FLAT HEAD SCREWS (3S) through holes #1 and #3.

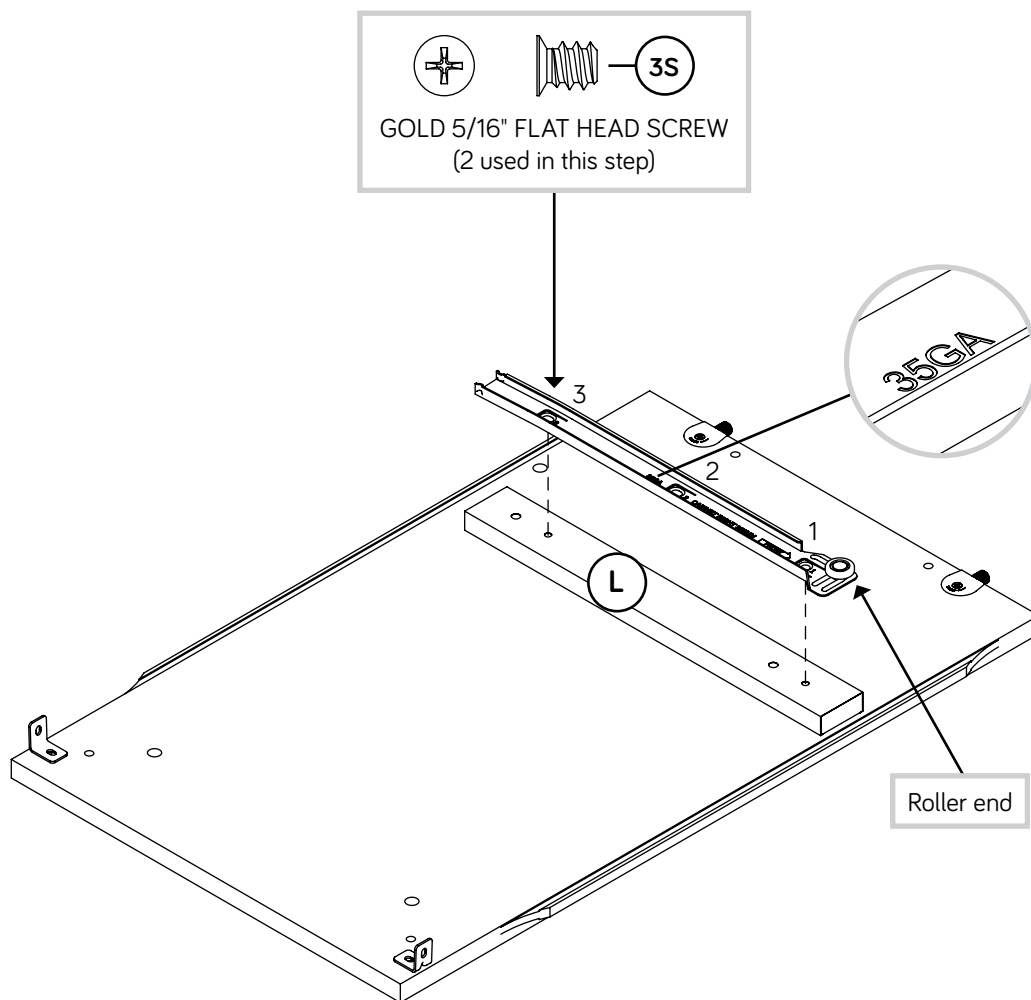

Step 13

✚ Fasten the remaining SHORT END MOLDING (J) to the RIGHT END (A). Use two SILVER 1-1/8" FLAT HEAD SCREWS (10S).

✚ NOTE: You should start each SCREW a few turns before completely tightening any of them.

✚ Fasten the remaining SIDE SKIRT (E) to the RIGHT END (A). Use two SILVER 1-1/8" FLAT HEAD SCREWS (10S).

✚ NOTE: You should start each SCREW a few turns before completely tightening any of them.

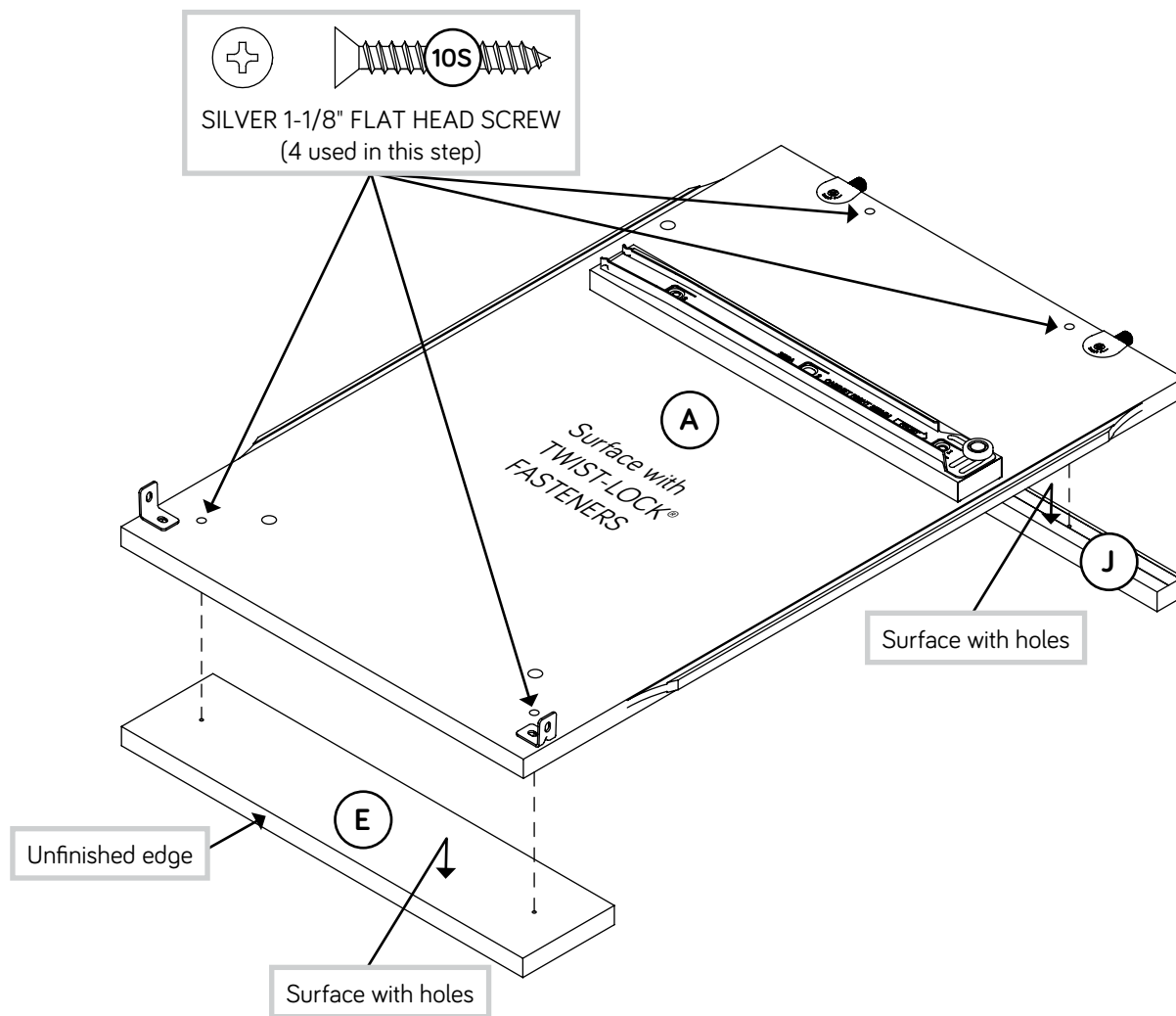

Step 14

- Fasten the RIGHT END (A) to the BOTTOM (D) and BACK (M). Tighten three TWIST-LOCK® FASTENERS.

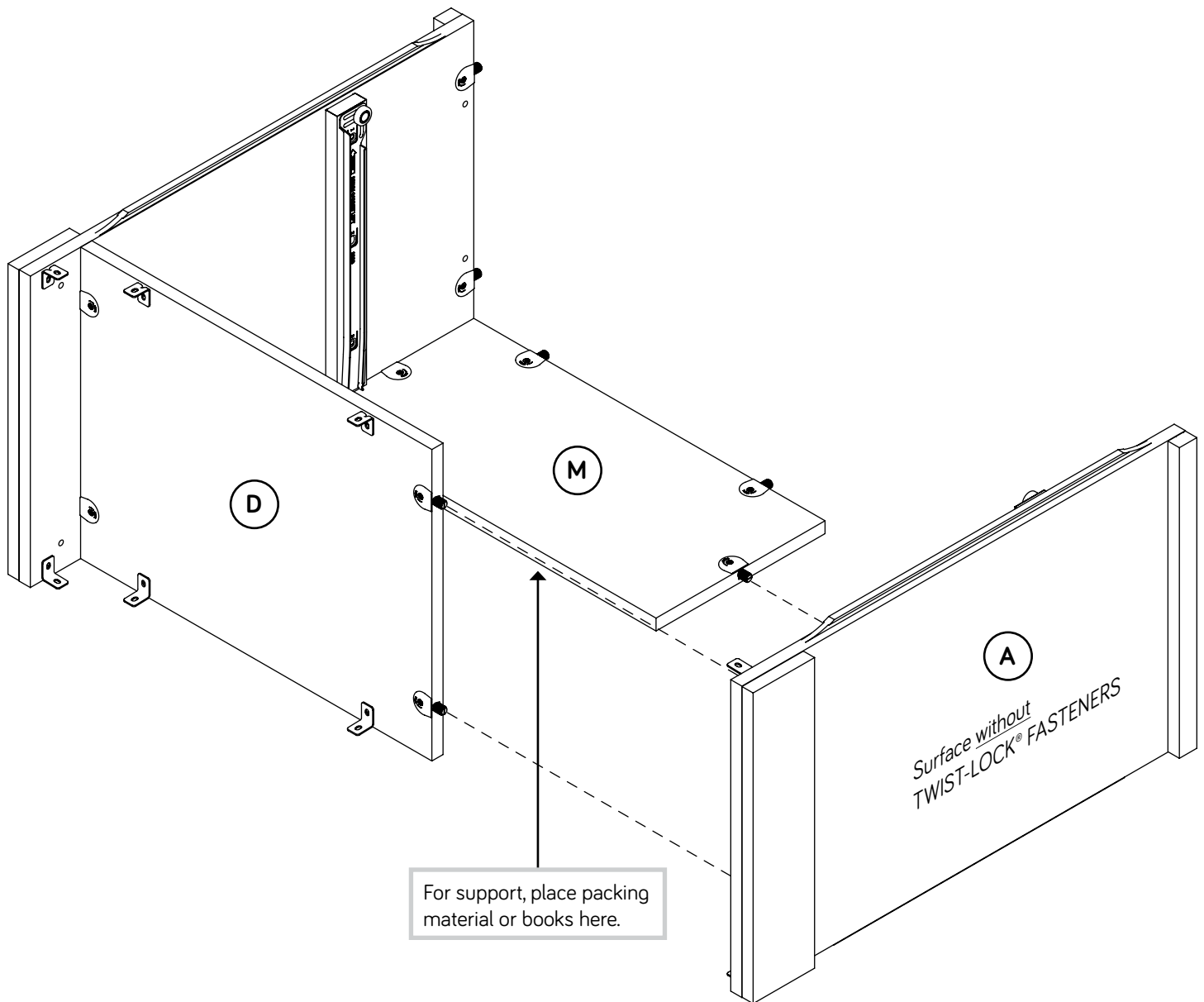

Step 15

- ✚ Fasten one of the TOP MOLDINGS (H) to the TOP (C).
Use two BROWN 1-1/2" FLAT HEAD SCREWS (14S).
- ✚ NOTE: You should start each SCREW a few turns before completely tightening any of them.

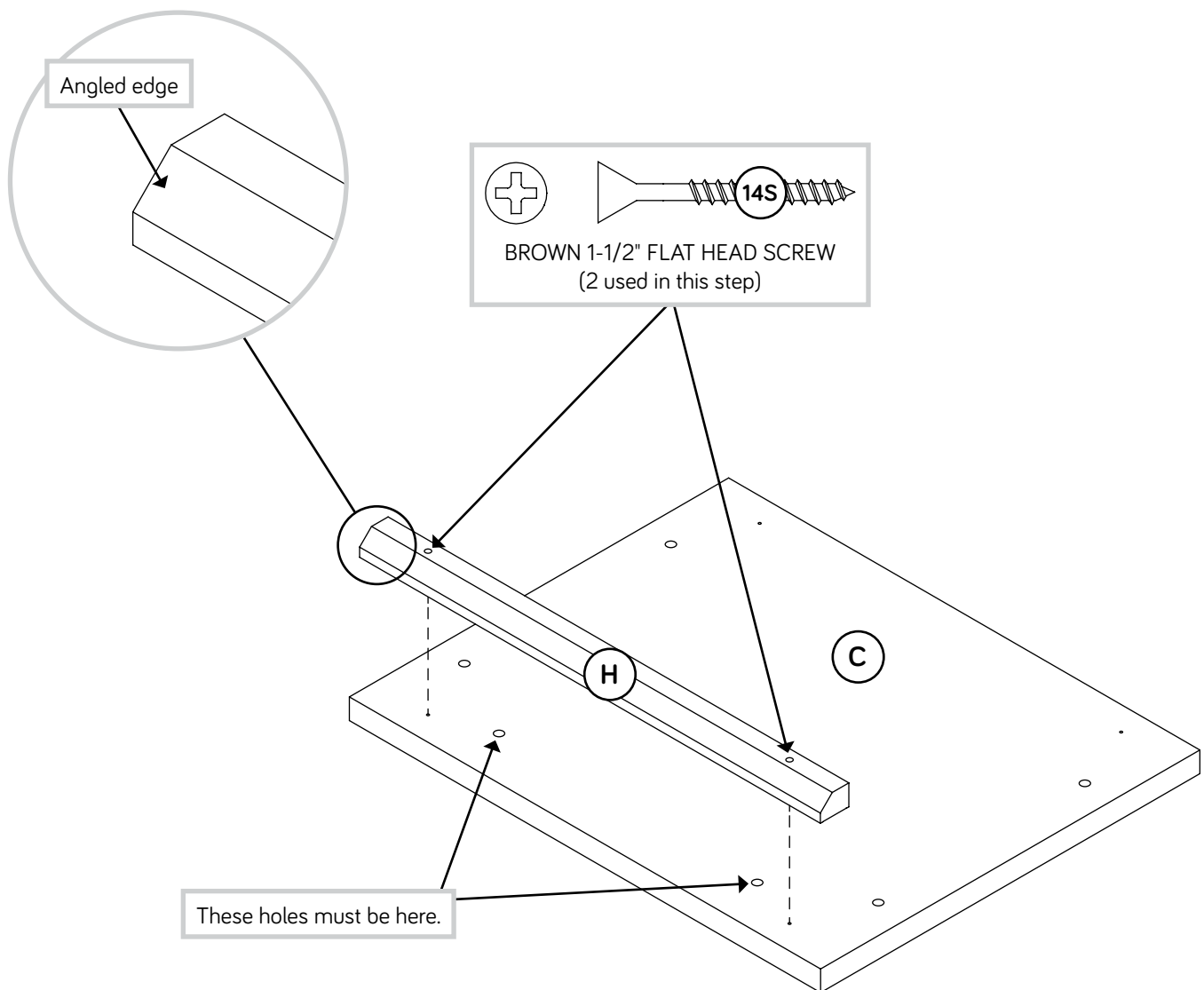

Step 16

- ⚠ Carefully stand your unit upright.
- ⚠ Fasten the TOP (C) to the ENDS (A and B) and BACK (M).
Tighten six TWIST-LOCK® FASTENERS.

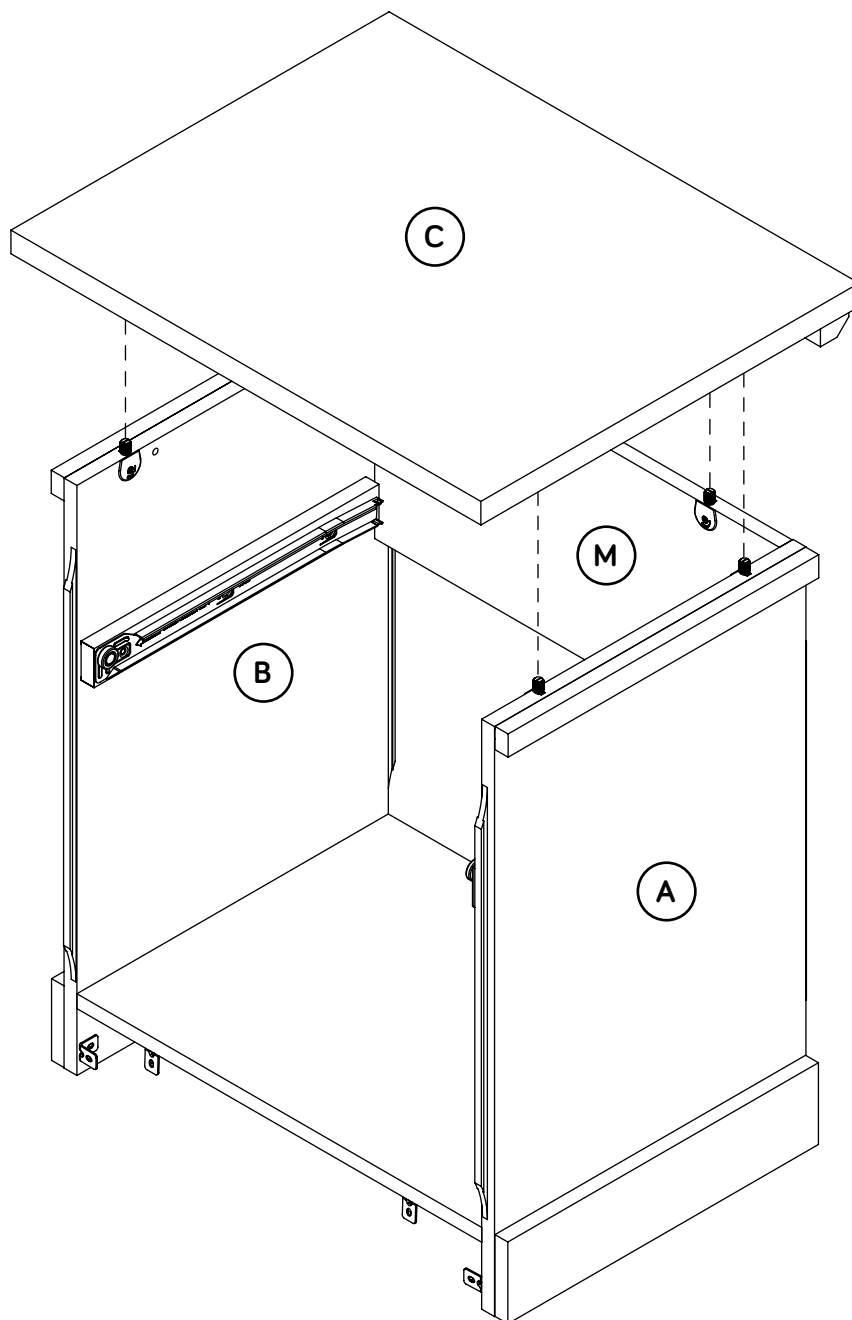

Step 17

- ✚ Carefully turn your unit onto its top.
- ✚ Fasten the remaining TOP MOLDING (H) to the TOP (C).
Use two BROWN 1-1/2" FLAT HEAD SCREWS (14S).
- ✚ NOTE: You should start each SCREW a few turns before completely tightening any of them.

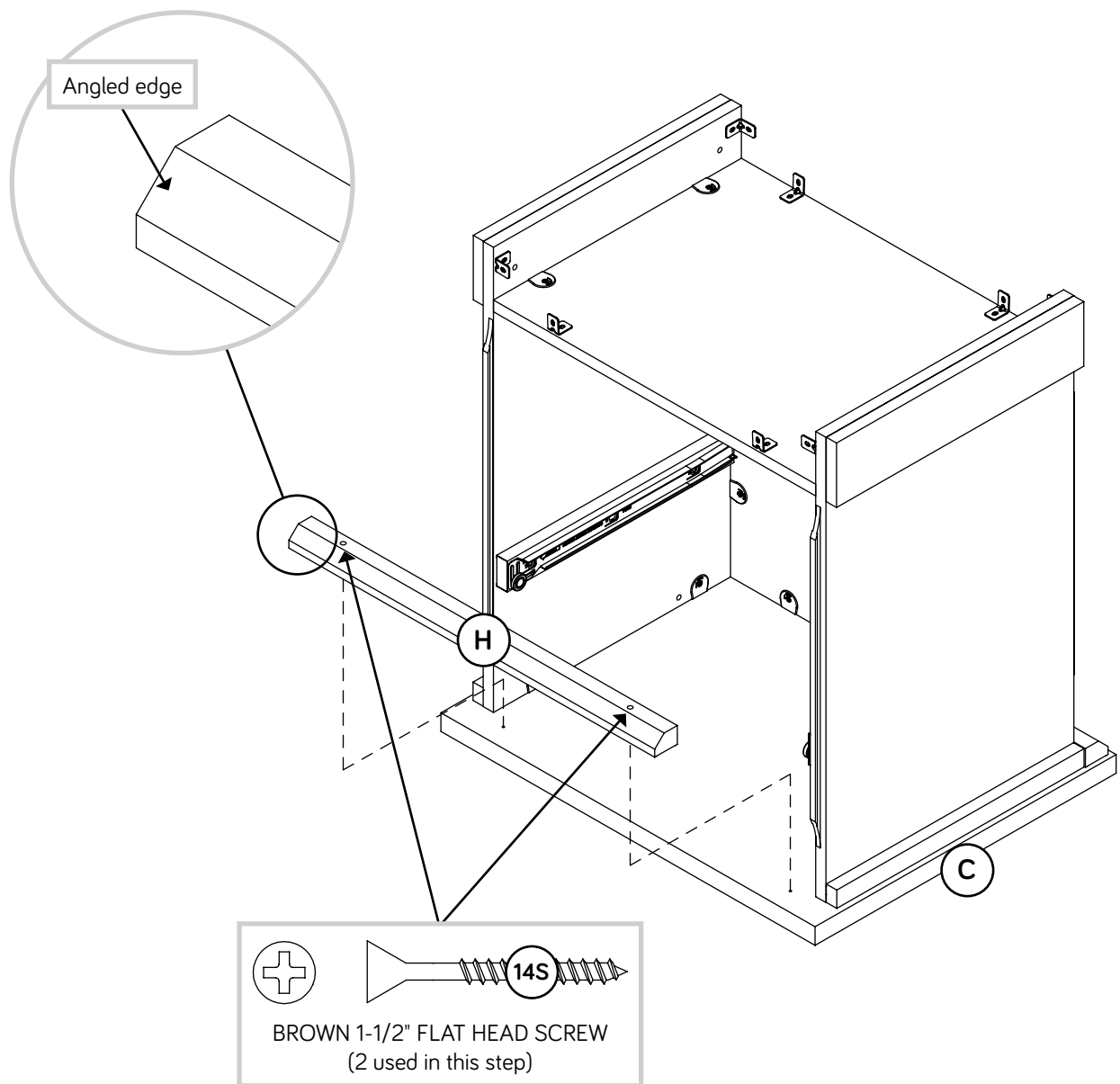

Step 18

Slide the LONG END MOLDINGS (K) onto the notched edges of the ENDS (A and B) until they rest against the TOP MOLDINGS (H).

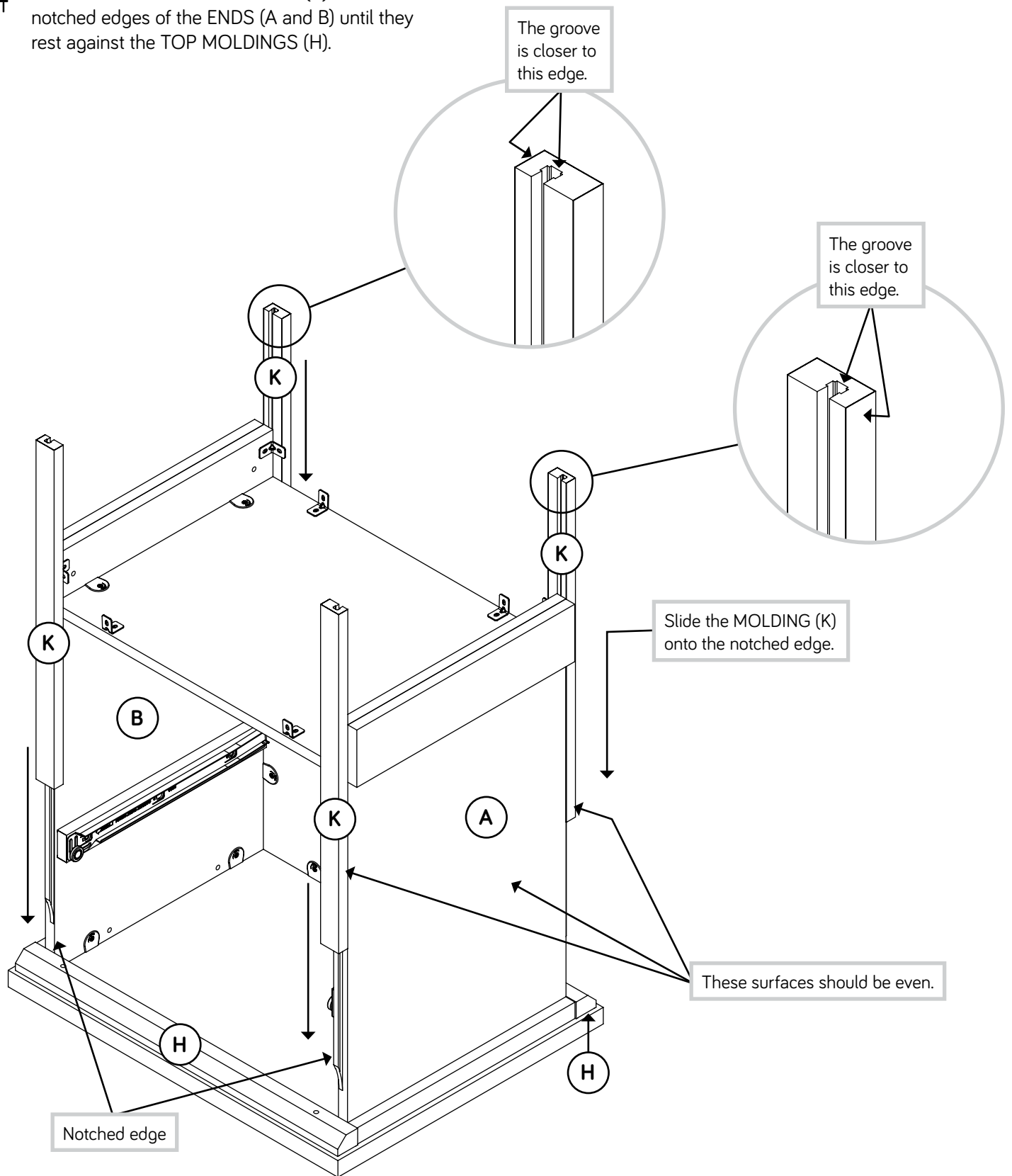

Step 19

Fasten the BASES (F) to the METAL BRACKETS on the ENDS (A and B) and BOTTOM (D). Use eight BLACK 9/16" LARGE HEAD SCREWS (1S).

NOTE: You should start each SCREW a few turns before completely tightening any of them.

NOTE: The BASES should be centered on your unit.

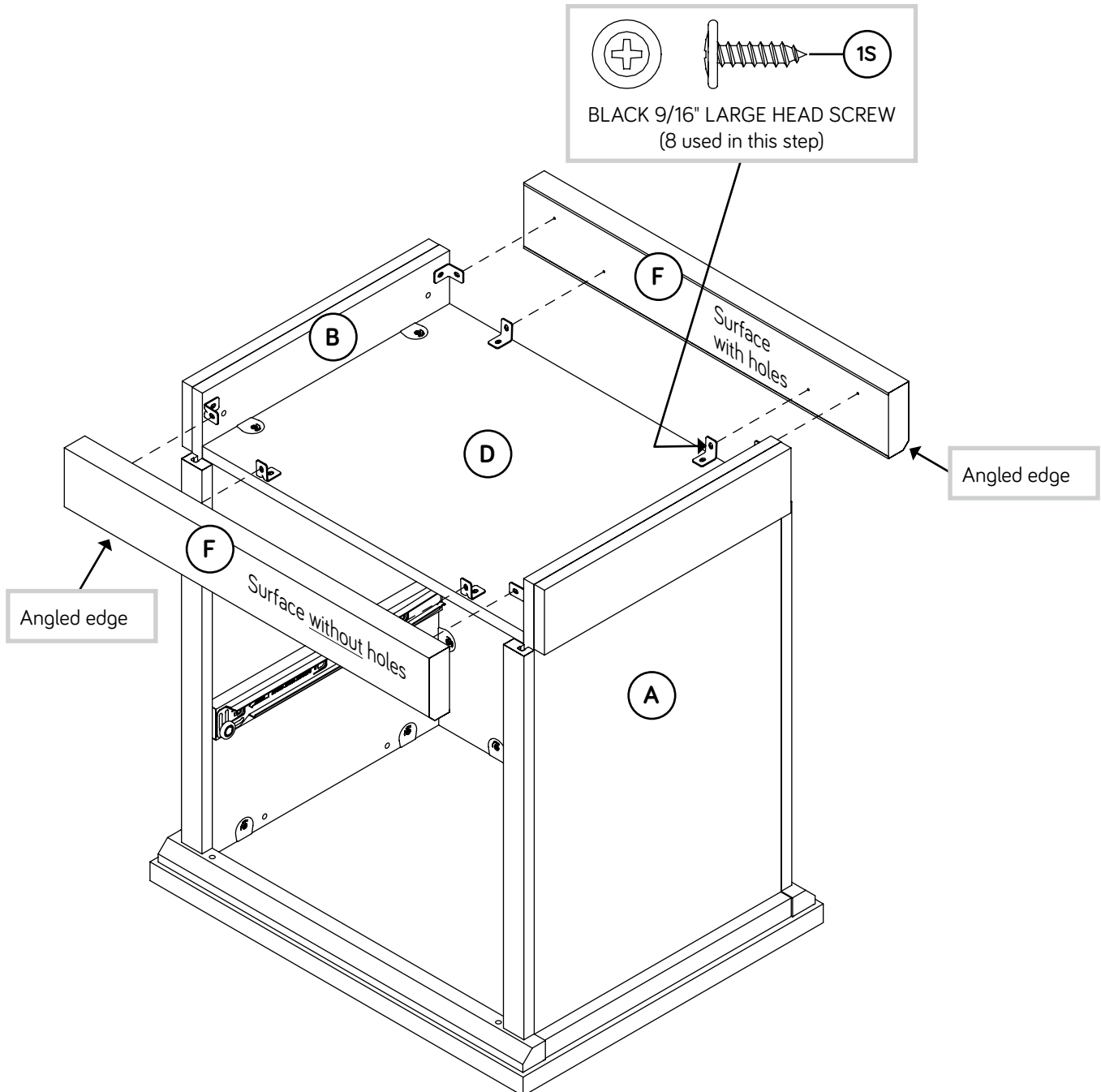

Step 20

1

The tabs should insert freely into the slots. Gently tilt the DRAWER SIDES side to side until the tabs slip into the slots.

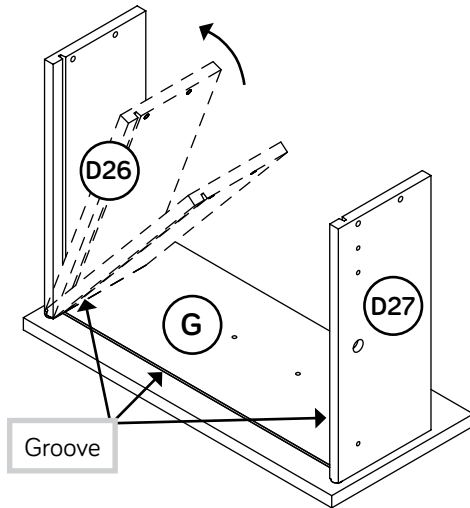

2

With the palm of your hand, tap the DRAWER BOTTOM down into the groove.

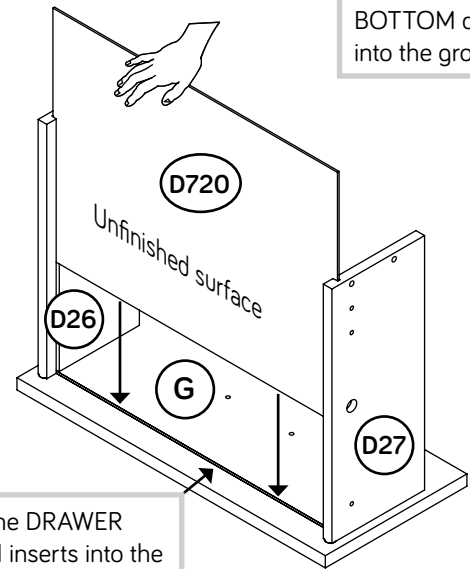

Be sure the DRAWER BOTTOM inserts into the DRAWER FRONT groove.

✚ Insert the DRAWER SIDES (D26 and D27) at an angle into the slot at each end of the DRAWER FRONT (G).

✚ Slide the DRAWER BOTTOM (D720) into the grooves in the DRAWER SIDES (D26 and D27) and DRAWER FRONT (G).

3

Be sure the DRAWER BOTTOM inserts into the DRAWER BACK groove.

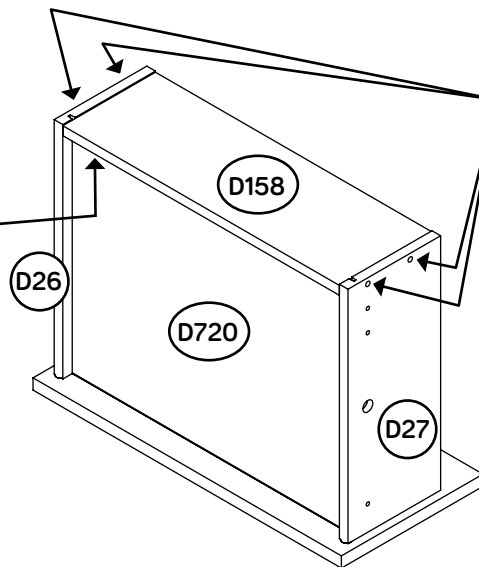

Start each screw a few turns before completely tightening any of them.

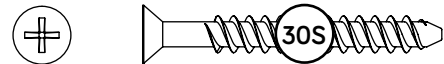

BLACK 1-9/16" FLAT HEAD SCREW
(4 used in this step)

✚ Fasten the DRAWER BACK (D158) to the DRAWER SIDES (D26 and D27). Use four BLACK 1-9/16" FLAT HEAD SCREWS (30S).

✚ **NOTE:** Be sure the DRAWER BOTTOM (D720) inserts into the groove of the DRAWER BACK (D158).

Step 21

- ✦ Insert a SLIDE CAM (10A) into each DRAWER SIDE (D26 and D27).
- ✦ Fasten the DRAWER RIGHT (35GC) to the RIGHT DRAWER SIDE (D26) and the DRAWER LEFT (35GD) to the LEFT DRAWER SIDE (D27). Use four GOLD 5/16" FLAT HEAD SCREWS (3S) through holes #1 and #3.
- ✦ **NOTE:** The screw head in the CAM must be visible through the slotted hole in the SLIDE.

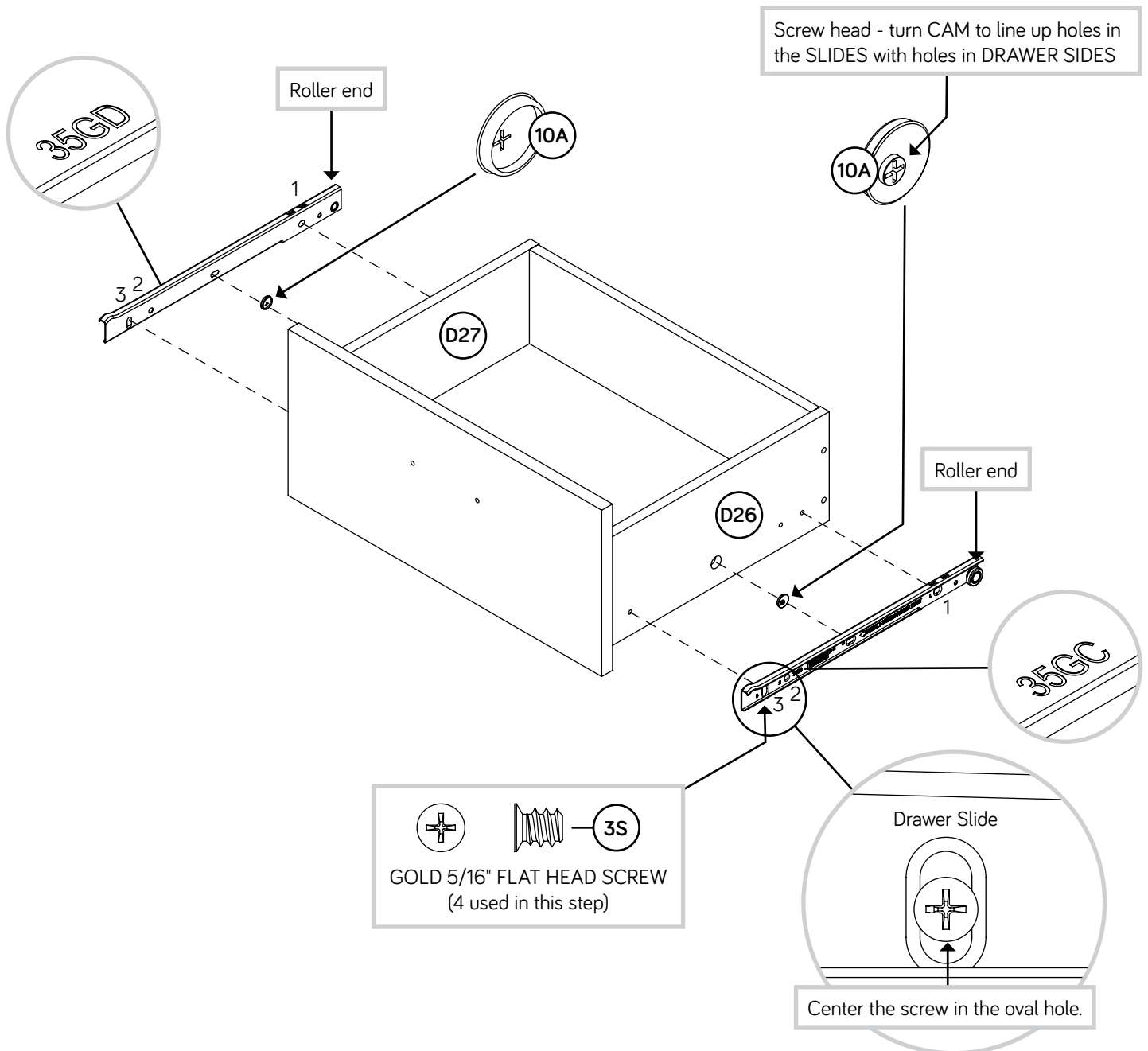

Step 22

Fasten the PULL (191K) to the DRAWER FRONT (G). Use two BLACK 7/8" MACHINE SCREWS (37S).

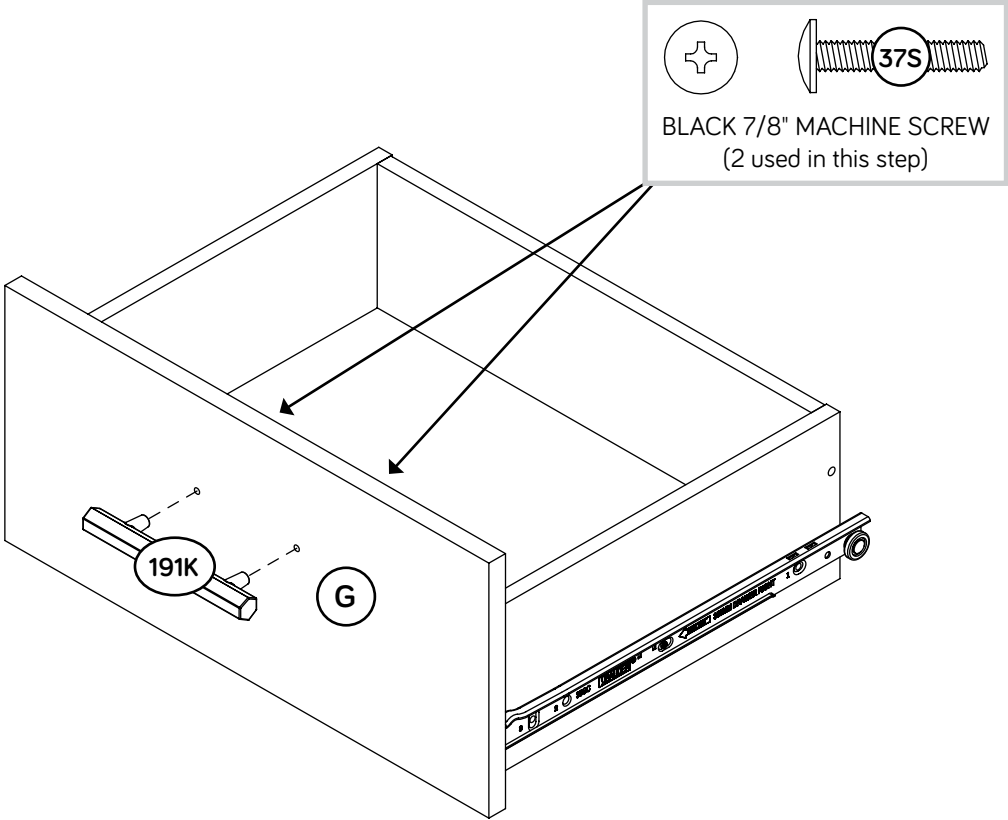

Step 23

- ✚ Carefully stand your unit upright.
- ✚ To insert the drawer into your unit, tip the front of the drawer down and drop the rollers on the drawer behind the rollers on the unit. Lift the front of the drawer up and slide it into the unit.



If you're doing this to help a friend, don't leave without a bite.

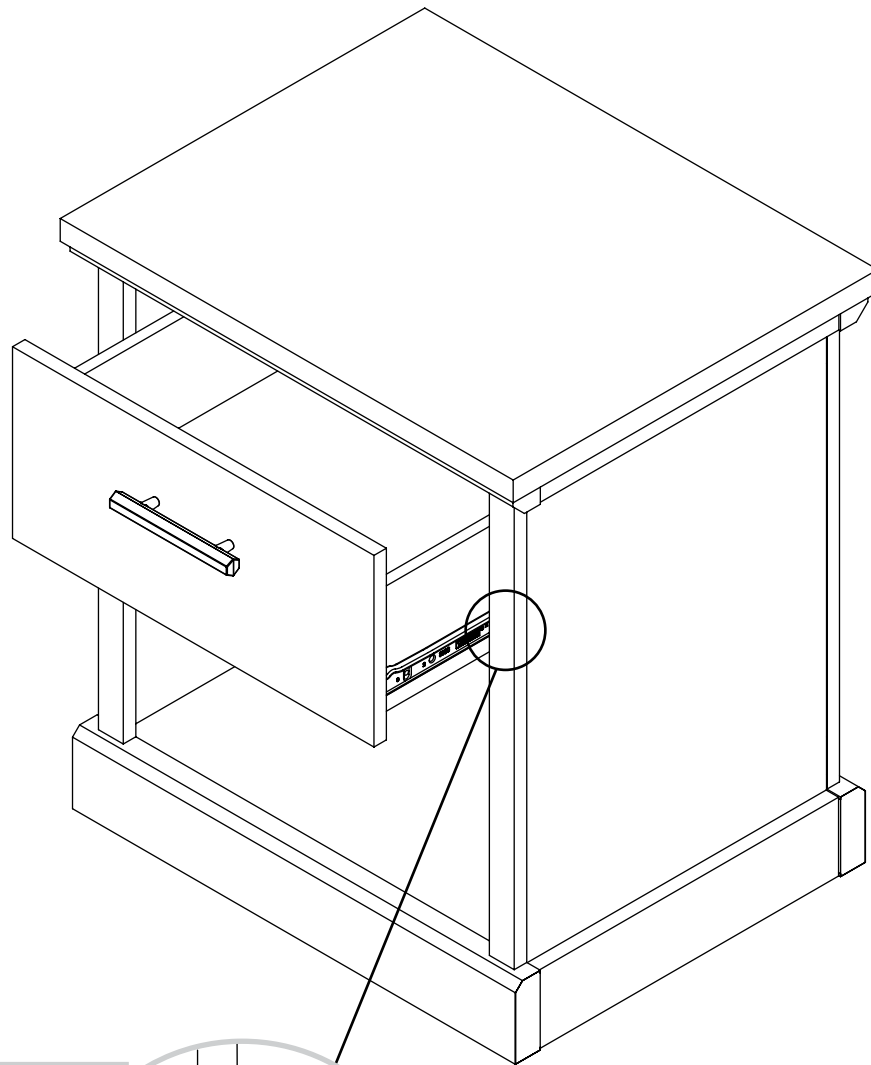

Place the roller on the SLIDE behind the roller on the RAIL.

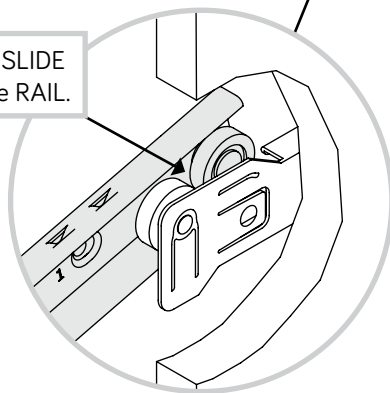

Step 24

- To make adjustments to the drawer, loosen SCREW #3 in the SLIDES a 1/4 turn, then turn the cam clockwise or counter-clockwise. Notice how the drawer raises or lowers as you turn the cam. By adjusting the drawer this way, it will help the DRAWER FRONT line up better when closed. Tighten the SCREWS when finished with adjustments.

Loosen screw #3 a 1/4 turn, turn the cam a 1/4 turn maximum in both the clockwise and counter-clockwise directions to make adjustments, and then tighten screw #3.

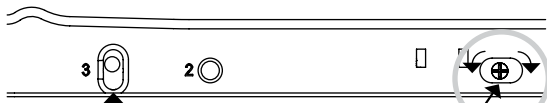

The higher the screw in the oblong hole, the higher your drawer front will be. The lower the screw, the lower the drawer front.

Cam

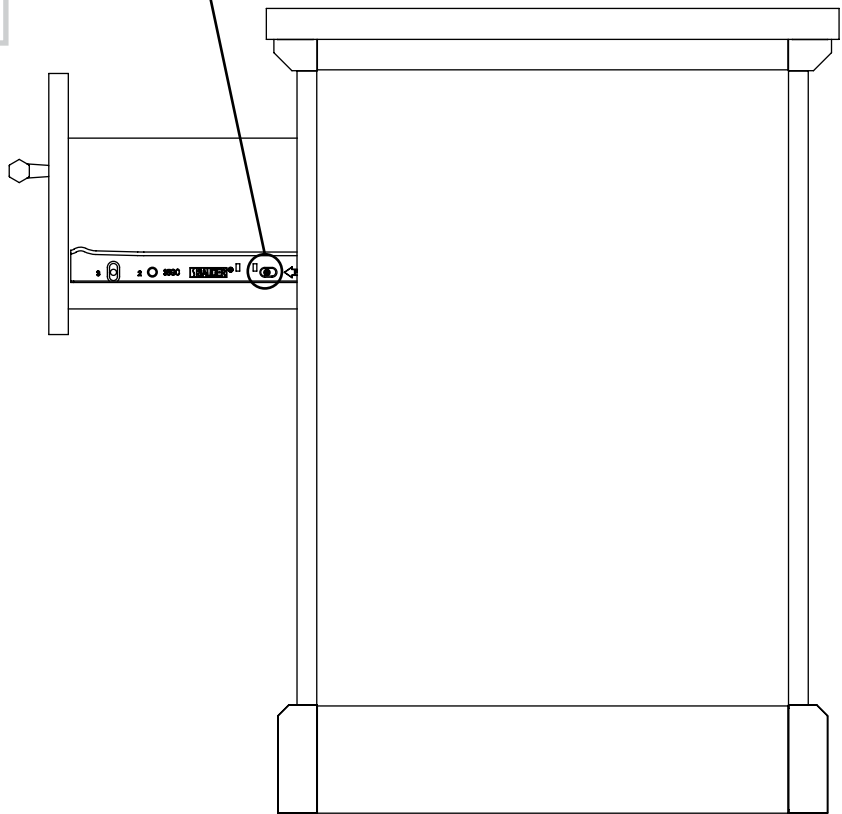

Step 25

- 🔩 NOTE: Please read the back pages of the instruction booklet for important safety information.
- 🔩 This completes assembly. Clean with a damp cloth. Wipe dry.

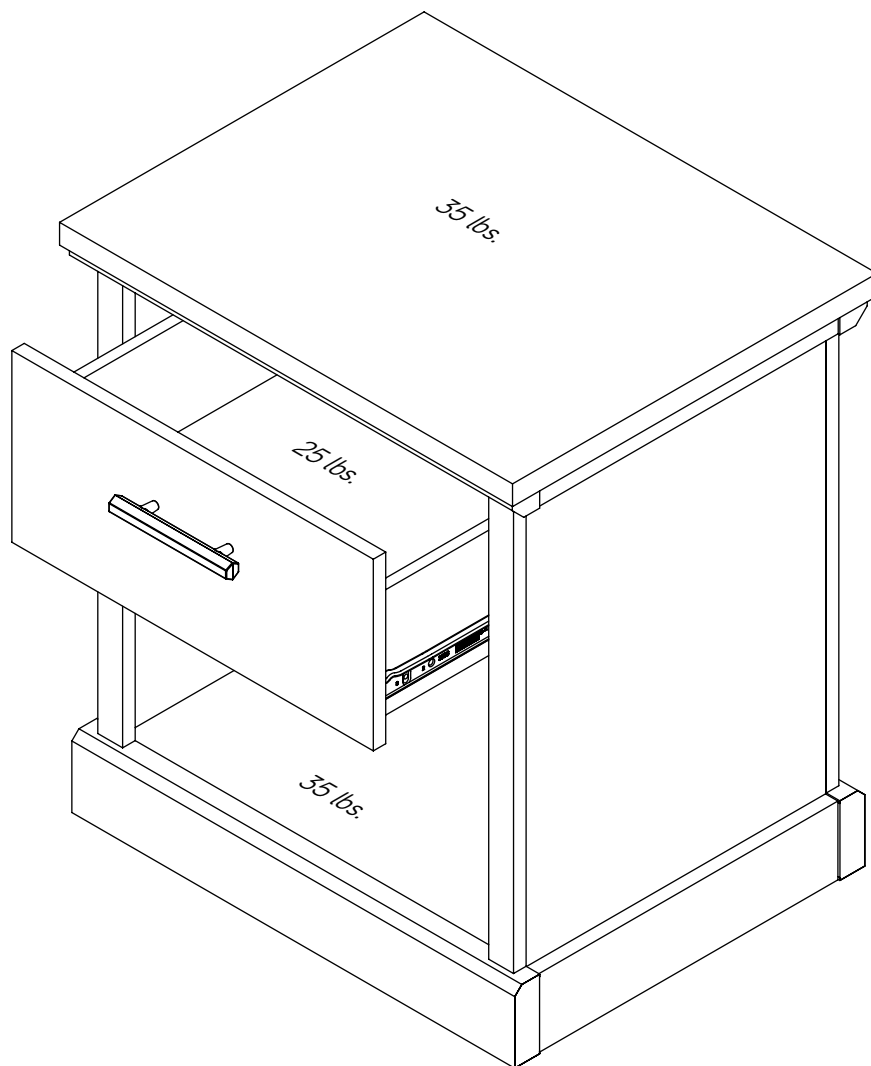

Utilisez les instructions d'assemblage en français avec les schémas étape par étape du manuel d'instruction en anglais. Chaque étape en français correspond à la même étape en anglais. Comparer la "Liste de pièces" ci-dessous avec la "PART IDENTIFICATION" du manuel en anglais pour vous familiariser avec les pièces avant l'assemblage.

REMARQUE : CE MANUEL D'INSTRUCTIONS CONTIENT **D'IMPORTANTES** INFORMATIONS RELATIVES À LA SÉCURITÉ. À LIRE ET CONSERVER POUR TOUTE RÉFÉRENCE FUTURE.

NOUS CONTACTER EN PREMIER

AVANT D'EFFECTUER TOUT RETOUR AU MAGASIN.

Nous faisons de notre mieux pour nous assurer que votre meuble arrive dans d'excellentes conditions. Nos représentants du service Clientèle sont aimables et prêts à vous aider au cas où une pièce aurait été endommagée ou manquerait (ou si vous aviez besoin d'aide pour l'assemblage).

Noter la date d'achat de cet élément et conserver le livret pour future référence. Pour contacter en ce qui concerne cet élément, faire référence au numéro de lot et numéro de modèle en appelant notre numéro sans frais.

Lot n° : _____

Date de l'achat : _____

LISTE DE PIÈCES			LISTE DE PIÈCES		
REFERENCE	DESCRIPTION	QUANTITÉ	REFERENCE	DESCRIPTION	QUANTITÉ
A	EXTRÉMITÉ DROITE.....	1	35GA	ÉLÉMENT DROIT.....	1
B	EXTRÉMITÉ GAUCHE.....	1	35GB	ÉLÉMENT GAUCHE.....	1
C	DESSUS.....	1	35GC	TIROIR DROIT.....	1
D	DESSOUS.....	1	35GD	TIROIR GAUCHE.....	1
D26	CÔTÉ DROIT DE TIROIR.....	1	10A	EXCENTRIQUE DE COULISSE.....	2
D27	CÔTÉ GAUCHE DE TIROIR.....	1	37F	FIXATION TWIST-LOCK®.....	12
D158	ARRIÈRE DE TIROIR.....	1	4G	CONSOLE EN MÉTAL.....	8
D720	FOND DE TIROIR.....	1	191K	POIGNÉE.....	1
E	PLINTE LATÉRALE.....	2	1S	VIS TÊTE LARGE 14 mm NOIRE.....	16
F	BASE.....	2	3S	VIS TÊTE PLATE 8 mm DORÉE.....	8
G	DEVANT DE TIROIR.....	1	10S	VIS TÊTE PLATE 28 mm ARGENTÉE.....	12
H	MOULURE DE DESSUS.....	2	14S	VIS TÊTE PLATE 38 mm MARRON.....	4
J	MOULURE D'EXTRÉMITÉ COURTE.....	2	30S	VIS TÊTE PLATE 40 mm NOIRE.....	4
K	MOULURE D'EXTRÉMITÉ LONGUE.....	4	37S	VIS À MÉTAUX 22 mm NOIRE.....	2
L	BLOC D'EXTENSION.....	2			
M	ARRIÈRE.....	1			

Guide d'utilisation de la visserie

UTILISATION DE LA FIXATION TWIST-LOCK®

1. Enfoncer une FIXATION TWIST-LOCK® dans le gros trou de la pièce.

2. 1. Insérer l'extrémité fileté de la FIXATION dans le trou de la pièce attenante.

REMARQUE : L'extrémité fileté de la FIXATION doit rester complètement insérée dans le trou de la pièce attenante lorsque l'on bloque la FIXATION.

2. Bien serrer la FIXATION à l'aide d'un tournevis Phillips.

ÉTAPE 1

Ne pas serrer les FIXATIONS TWIST-LOCK® à cette étape.

Assembler l'élément sur un sol à moquette ou sur le carton vide pour éviter d'endommager l'élément ou le sol.

Enfoncer deux FIXATIONS TWIST-LOCK® (37F) dans les gros trous de l'EXTRÉMITÉ GAUCHE (B).

ÉTAPE 2

Fixer deux CONSOLES EN MÉTAL (4G) à l'EXTRÉMITÉ GAUCHE (B). Utiliser deux VIS TÊTE LARGE 14 mm NOIRES (1S).

REMARQUE : S'assurer que les CONSOLES sont à fleur des bords longs de l'EXTRÉMITÉ.

ÉTAPE 3

Fixer l'un des BLOCS D'EXTENSION (L) à l'EXTRÉMITÉ GAUCHE (B). Utiliser deux VIS TÊTE PLATE 28 mm ARGENTÉES (10S).

REMARQUE : Il est préférable de donner quelques tours de tournevis à chaque VIS avant de les serrer toutes à bloc.

ÉTAPE 4

Fixer l'ÉLÉMENT GAUCHE (35GB) au BLOC D'EXTENSION (L). Utiliser deux VIS TÊTE PLATE 8 mm DORÉES (3S) à travers les trous n° 1 et n° 3.

ÉTAPE 5

Fixer l'un des MOULURES D'EXTRÉMITÉ COURTE (J) à l'EXTRÉMITÉ GAUCHE (B). Utiliser deux VIS TÊTE PLATE 28 mm ARGENTÉES (10S).

REMARQUE : Il est préférable de donner quelques tours de tournevis à chaque VIS avant de les serrer toutes à bloc.

Fixer l'un des PLINTHES LATÉRALES (E) à l'EXTRÉMITÉ GAUCHE (B). Utiliser deux VIS TÊTE PLATE 28 mm ARGENTÉES (10S).

REMARQUE : Il est préférable de donner quelques tours de tournevis à chaque VIS avant de les serrer toutes à bloc.

ÉTAPE 6

Ne pas serrer les FIXATIONS TWIST-LOCK® à cette étape.

Enfoncer quatre FIXATIONS TWIST-LOCK® (37F) dans les gros trous dans l'ARRIÈRE (M).

ÉTAPE 7

Fixer l'ARRIÈRE (M) à l'EXTRÉMITÉ GAUCHE (B). Serrer une FIXATION TWIST-LOCK®.

ÉTAPE 8

Ne pas serrer les FIXATIONS TWIST-LOCK® à cette étape.

Enfoncer quatre FIXATIONS TWIST-LOCK® (37F) dans les gros trous dans le DESSOUS (D).

Fixer quatre CONSOLES EN MÉTAL (4G) au DESSOUS (D). Utiliser quatre VIS TÊTE LARGE 14 mm NOIRES (1S).

REMARQUE : S'assurer que les CONSOLES sont à fleur des bords du DESSOUS.

ÉTAPE 9

Fixer le DESSOUS (D) à l'EXTRÉMITÉ GAUCHE (B). Serrer deux FIXATIONS TWIST-LOCK®.

ÉTAPE 10

Ne pas serrer les FIXATIONS TWIST-LOCK® à cette étape.

Enfoncer deux FIXATIONS TWIST-LOCK® (37F) dans les gros trous de l'EXTRÉMITÉ DROITE (A).

Fixer deux CONSOLES EN MÉTAL (4G) à l'EXTRÉMITÉ DROITE (A). Utiliser deux VIS TÊTE LARGE 14 mm NOIRES (1S).

REMARQUE : S'assurer que les CONSOLES sont à fleur des bords longs de l'EXTRÉMITÉ.

ÉTAPE 11

Fixer le BLOC D'EXTENSION (L) restant à l'EXTRÉMITÉ DROITE (A). Utiliser deux VIS TÊTE PLATE 28 mm ARGENTÉES (10S).

REMARQUE : Il est préférable de donner quelques tours de tournevis à chaque VIS avant de les serrer toutes à bloc.

ÉTAPE 12

Fixer l'ÉLÉMENT DROIT (35GA) au BLOC D'EXTENSION (L). Utiliser deux VIS TÊTE PLATE 8 mm DORÉES (3S) à travers les trous n° 1 et n° 3.

ÉTAPE 13

Fixer l'autre MOULURE D'EXTRÉMITÉ COURTE (J) à l'EXTRÉMITÉ DROITE (A). Utiliser deux VIS TÊTE PLATE 28 mm ARGENTÉES (10S).

REMARQUE : Il est préférable de donner quelques tours de tournevis à chaque VIS avant de les serrer toutes à bloc.

Fixer l'autre PLINTHE LATÉRALE (E) à l'EXTRÉMITÉ DROITE (A). Utiliser deux VIS TÊTE PLATE 28 mm ARGENTÉES (10S).

REMARQUE : Il est préférable de donner quelques tours de tournevis à chaque VIS avant de les serrer toutes à bloc.

ÉTAPE 14

Fixer l'EXTRÉMITÉ DROITE (A) au DESSOUS (D) et à l'ARRIÈRE (M). Serrer trois FIXATIONS TWIST-LOCK®.

ÉTAPE 15

Fixer l'un des MOULURES DE DESSUS (H) au DESSUS (C). Utiliser deux VIS TÊTE PLATE 38 mm MARRON (14S).

REMARQUE : Il est préférable de donner quelques tours de tournevis à chaque VIS avant de les serrer toutes à bloc.

ÉTAPE 16

Relever, avec précaution, l'élément dans sa position verticale.

Fixer le DESSUS (C) aux EXTRÉMITÉS (A et B) et à l'ARRIÈRE (M). Serrer six FIXATIONS TWIST-LOCK®.

ÉTAPE 17

Avec précaution, retourner l'élément sur son dessus.

Fixer l'autre MOULURE DE DESSUS (H) au DESSUS (C). Utiliser deux VIS TÊTE PLATE 38 mm MARRON (14S).

REMARQUE : Il est préférable de donner quelques tours de tournevis à chaque VIS avant de les serrer toutes à bloc.

ÉTAPE 18

Faire glisser les MOULURES D'EXTRÉMITÉ LONGUE (K) sur les bords crantés des EXTRÉMITÉS (A et B) jusqu'à ce que sont plaquées contre les MOULURES DE DESSUS (H).

ÉTAPE 19

Fixer les BASES (F) aux CONSOLES EN MÉTAL situées sur les EXTRÉMITÉS (A et B) et le DESSOUS (D). Utiliser huit VIS TÊTE LARGE 14 mm NOIRES (1S).

REMARQUE : Il est préférable de donner quelques tours de tournevis à chaque VIS avant de les serrer toutes à bloc.

REMARQUE : Les BASES devraient être centrées sur l'unité.

ÉTAPE 20

1. Insérer les CÔTÉS DE TIROIR (D26 et D27) en biseau dans la fente dans chaque extrémité du DEVANT DE TIROIR (G).
2. Enfiler le FOND DE TIROIR (D720) dans les rainures des CÔTÉS DE TIROIR (D26 et D27) et du DEVANT DE TIROIR (G).
3. Fixer l'ARRIÈRE DE TIROIR (D158) aux CÔTÉS DE TIROIR (D26 et D27). Utiliser quatre VIS TÊTE PLATE 40 mm NOIRES (30S).

REMARQUE : S'assurer que le FOND DE TIROIR (D720) s'encastre dans la rainure de l'ARRIÈRE DE TIROIR (D158).

ÉTAPE 21

Insérer une EXCENTRIQUE DE COULISSE (10A) dans chaque CÔTÉ DE TIROIR (D26 et D27).

Fixer un TIROIR DROIT (35GC) sur le CÔTÉ DROIT DE TIROIR (D26) et un TIROIR GAUCHE (35GD) sur le CÔTÉ GAUCHE DE TIROIR (D27). Utiliser quatre VIS TÊTE PLATE 8 mm DORÉES (3S) à travers les trous n° 1 et n° 3.

REMARQUE : La tête de vis dans l'EXCENTRIQUE doit être visible à travers le trou fendu dans la COULISSE.

ÉTAPE 22

Fixer la POIGNÉE (191K) au DEVANT DE TIROIR (G). Utiliser deux VIS À MÉTAUX 22 mm NOIRES (37S).

ÉTAPE 23

Relever, avec précaution, l'élément dans sa position verticale.

Pour insérer le tiroir dans l'élément, abaisser le devant du tiroir et faire passer les roulettes situées sur le tiroir derrière les roulettes situées sur l'élément. Relever le devant du tiroir et l'enfiler dans l'unité.

ÉTAPE 24

Pour ajuster le tiroir, desserrer la VIS n° 3 dans les COULISSES un quart de tour et tourner ensuite la came dans le sens des aiguilles d'une montre ou dans le sens contraire. Noter que le tiroir monte ou descend lorsque l'on tourne la came. Ajuster le tiroir de cette manière permet au DEVANT DE TIROIR d'être mieux aligné une fois fermé. Resserrer les VIS après d'avoir ajusté.

ÉTAPE 25

REMARQUE : Prière de lire les informations importantes sur la sécurité figurant sur les pages arrière du manuel d'instructions.

Ceci complète l'assemblage. Nettoyer avec un tissu humide. Essuyer.

Use estas instrucciones de ensamblaje en español junto con las figuras paso-a-paso provistas en el folleto inglés. Cada paso en español corresponde al mismo paso en inglés. Compare la "Lista de Part" abajo con la "Part Identification" en el folleto en inglés para familiarizarse con Las partes de ensamblaje.

NOTA: ESTE FOLLETO DE INSTRUCCIONES CONTIENE INFORMACIÓN **IMPORTANTE** SOBRE LA SEGURIDAD. POR FAVOR LEA Y GUÁRDELO PARA REFERENCIA EN EL FUTURO.

**CONTÁCTENOS PRIMERO
ANTES DE HACER DEVOLUCIONES A LA TIENDA.**

Tratamos de asegurar que su mueble llega en condición excelente. Nuestros representantes de Servicio al Cliente son amables y listos para ayudarle con servicio rápido y eficiente si una parte está defectuosa o ausente (o si necesita ayuda con el ensamblaje).

Anote la fecha de comprar esta unidad y guarde el folleto para su referencia futura. Si necesita ponerse en contacto con en cuanto a esta unidad, refiérase al número de lote y al número de modelo cuando llame a nuestro número gratis.

No. lote: _____

Fecha de compra: _____

LISTA DE PARTES			LISTA DE PARTES		
ITEM	DESCRIPCIÓN	CANTIDAD	ITEM	DESCRIPCIÓN	CANTIDAD
A	EXTREMO DERECHO	1	35GA	GABINETE DERECHO	1
B	EXTREMO IZQUIERDO	1	35GB	GABINETE IZQUIERDO	1
C	PANEL SUPERIOR	1	35GC	CAJÓN DERECHO	1
D	FONDO	1	35GD	CAJÓN IZQUIERDO	1
D26	LADO DERECHO DE CAJÓN	1	10A	EXCÉNTRICO DE CORREDERA	2
D27	LADO IZQUIERDO DE CAJÓN	1	37F	SUJETADOR TWIST-LOCK®	12
D158	DORSO DE CAJÓN	1	4G	SOPORTE DE METAL	8
D720	FONDO DE CAJÓN	1	191K	TIRADOR	1
E	FALDÓN LATERAL	2	1S	TORNILLO NEGRO DE CABEZA GRANDE de 14 mm	16
F	BASE	2	3S	TORNILLO DORADO DE CABEZA PLANA de 8 mm	8
G	CARA DE CAJÓN	1	10S	TORNILLO PLATEADO DE CABEZA PLANA de 28 mm	12
H	MOLDURA DE PANEL SUPERIOR	2	14S	TORNILLO MARRÓN DE CABEZA PLANA de 38 mm	4
J	MOLDURA CORTA DE EXTREMO	2	30S	TORNILLO NEGRO DE CABEZA PLANA de 40 mm	4
K	MOLDURA LARGA DE EXTREMO	4	37S	TORNILLO NEGRO PARA METAL de 22 mm	2
L	BLOQUE DE EXTENSIÓN	2			
M	DORSO	1			

Guía de uso de herrajes

CÓMO UTILIZAR EL SUJETADOR TWIST-LOCK®

1. Empuje un SUJETADOR TWIST-LOCK® dentro del agujero grande en la parte.
2. 1. Inserte el extremo con cabilla del SUJETADOR en el agujero de la parte adjunta.

NOTA: El extremo con cabilla del SUJETADOR debe quedarse completamente insertado en el agujero de la parte adjunta cuando se enclava el SUJETADOR.

2. Apriete el SUJETADOR lo más apretado posible con un destornillador Phillips (cruz).

PASO 1

No apriete los SUJETADORES TWIST-LOCK® en este paso.

Ensamble la unidad sobre un piso alfombrado o sobre el cartón vacío para evitar rayar la unidad o el piso.

Empuje dos SUJETADORES TWIST-LOCK® (37F) en los agujeros grandes del EXTREMO IZQUIERDO (B).

PASO 2

Fije dos SOPORTES DE METAL (4G) al EXTREMO IZQUIERDO (B). Utilice dos TORNILLOS NEGROS DE CABEZA GRANDE de 14 mm (1S).

NOTA: Asegúrese de que los SOPORTES estén nivelados con los bordes largos del EXTREMO.

PASO 3

Fije uno de los BLOQUES DE EXTENSIÓN (L) al EXTREMO IZQUIERDO (B). Utilice dos TORNILLOS PLATEADOS DE CABEZA PLANA de 28 mm (10S).

NOTA: Debe apretar cada TORNILLO unas vueltas antes de apretar cualquier tornillo firmemente.

PASO 4

Fije el GABINETE IZQUIERDO (35GB) al BLOQUE DE EXTENSIÓN (L). Utilice dos TORNILLOS DORADOS DE CABEZA PLANA de 8 mm (3S) a través de los agujeros No. 1 y No. 3.

PASO 5

Fije una de las MOLDURAS CORTAS DE EXTREMO (J) al EXTREMO IZQUIERDO (B). Utilice dos TORNILLOS PLATEADOS DE CABEZA PLANA de 28 mm (10S).

NOTA: Debe apretar cada TORNILLO unas vueltas antes de apretar cualquier tornillo firmemente.

Fije uno de los FALDONES LATERALES (E) al EXTREMO IZQUIERDO (B). Utilice dos TORNILLOS PLATEADOS DE CABEZA PLANA de 28 mm (10S).

NOTA: Debe apretar cada TORNILLO unas vueltas antes de apretar cualquier tornillo firmemente.

PASO 6

No apriete los SUJETADORES TWIST-LOCK® en este paso.

Empuje cuatro SUJETADORES TWIST-LOCK® (37F) en los agujeros grandes del DORSO (M).

PASO 7

Fije el DORSO (M) al EXTREMO IZQUIERDO (B). Apriete un SUJETADOR TWIST-LOCK®.

PASO 8

No apriete los SUJETADORES TWIST-LOCK® en este paso.

Empuje cuatro SUJETADORES TWIST-LOCK® (37F) en los agujeros grandes del FONDO (D).

Fije cuatro SOPORTES DE METAL (4G) al FONDO (D). Utilice cuatro TORNILLOS NEGROS DE CABEZA GRANDE de 14 mm (1S).

NOTA: Asegúrese que los SOPORTES estén nivelados con los bordes del FONDO.

PASO 9

Fije el FONDO (D) al EXTREMO IZQUIERDO (B). Apriete dos SUJETADORES TWIST-LOCK®.

PASO 10

No apriete los SUJETADORES TWIST-LOCK® en este paso.

Empuje dos SUJETADORES TWIST-LOCK® (37F) en los agujeros grandes del EXTREMO DERECHO (A).

Fije dos SOPORTES DE METAL (4G) al EXTREMO DERECHO (A). Utilice dos TORNILLOS NEGROS DE CABEZA GRANDE de 14 mm (1S).

NOTA: Asegúrese de que los SOPORTES estén nivelados con los bordes largos del EXTREMO.

PASO 11

Fije el otro BLOQUE DE EXTENSIÓN (L) al EXTREMO DERECHO (A). Utilice dos TORNILLOS PLATEADOS DE CABEZA PLANA de 28 mm (10S).

NOTA: Debe apretar cada TORNILLO unas vueltas antes de apretar cualquier tornillo firmemente.

PASO 12

Fije el GABINETE DERECHO (35GA) al BLOQUE DE EXTENSIÓN (L). Utilice dos TORNILLOS DORADOS DE CABEZA PLANA de 8 mm (3S) a través de los agujeros No. 1 y No. 3.

PASO 13

Fije la otra MOLDURA CORTA DE EXTREMO (J) al EXTREMO DERECHO (A). Utilice dos TORNILLOS PLATEADOS DE CABEZA PLANA de 28 mm (10S).

NOTA: Debe apretar cada TORNILLO unas vueltas antes de apretar cualquier tornillo firmemente.

Fije el otro FALDÓN LATERAL (E) al EXTREMO DERECHO (A). Utilice dos TORNILLOS PLATEADOS DE CABEZA PLANA de 28 mm (10S).

NOTA: Debe apretar cada TORNILLO unas vueltas antes de apretar cualquier tornillo firmemente.

PASO 14

Fije el EXTREMO DERECHO (A) al FONDO (D) y al DORSO (M). Apriete tres SUJETADORES TWIST-LOCK®.

PASO 15

Fije una de las MOLDURAS DE PANEL SUPERIOR (H) al PANEL SUPERIOR (C). Utilice dos TORNILLOS MARRONES DE CABEZA PLANA de 38 mm (14S).

NOTA: Debe apretar cada TORNILLO unas vueltas antes de apretar cualquier tornillo firmemente.

PASO 16

Cuidadosamente ponga la unidad en posición vertical.

Fije el PANEL SUPERIOR (C) a los EXTREMOS (A y B) y al DORSO (M). Apriete seis SUJETADORES TWIST-LOCK®.

PASO 17

Cuidadosamente voltee la unidad para que repose sobre el panel superior.

Fije la otra MOLDURA DE PANEL SUPERIOR (H) al PANEL SUPERIOR (C). Utilice dos TORNILLOS MARRONES DE CABEZA PLANA de 38 mm (14S).

NOTA: Debe apretar cada TORNILLO unas vueltas antes de apretar cualquier tornillo firmemente.

PASO 18

Deslice las MOLDURAS LARGAS DE EXTREMO (K) sobre los bordes con muesca de los EXTREMOS (A y B) hasta que queden contra las MOLDURAS DE PANEL SUPERIOR (H).

PASO 19

Fije las BASES (F) a los SOPORTES DE METAL sobre los EXTREMOS (A y B) y el FONDO (D). Utilice ocho TORNILLOS NEGROS DE CABEZA GRANDE de 14 mm (1S).

NOTA: Debe apretar cada TORNILLO unas vueltas antes de apretar cualquier tornillo firmemente.

NOTA: Las BASES deben centrarse sobre la unidad.

PASO 20

1. Inserte los LADOS DE CAJÓN (D26 y D27) en ángulo en el encaje en cada extremo de la CARA DE CAJÓN (G).
2. Deslice el FONDO DE CAJÓN (D720) en las ranuras de los LADOS DE CAJÓN (D26 y D27) y de la CARA DE CAJÓN (G).
3. Fije el DORSO DE CAJÓN (D158) a los LADOS DE CAJÓN (D26 y D27). Utilice cuatro TORNILLOS NEGROS DE CABEZA PLANA de 40 mm (30S).

NOTA: Asegúrese de que el FONDO DE CAJÓN (D720) ajuste en la ranura del DORSO DE CAJÓN (D158).

PASO 21

Inserte un EXCÉNTRICO DE CORREDERA (10A) dentro cada LADO DE CAJÓN (D26 y D27).

Fije el CAJÓN DERECHO (35GC) al LADO DERECHO DE CAJÓN (D26) y un CAJÓN IZQUIERDO (35GD) al LADO IZQUIERDO DE CAJÓN (D27). Utilice cuatro TORNILLOS DORADOS DE CABEZA PLANA de 8 mm (3S) a través de los agujeros No. 1 y No. 3.

NOTA: La cabeza de tornillo del EXCÉNTRICO debe ser visible a través del agujero alargado de la CORREDERA.

PASO 22

Fije el TIRADOR (191K) a la CARA DE CAJÓN (G). Utilice dos TORNILLOS NEGROS PARA METAL de 22 mm (37S).

PASO 23

Cuidadosamente ponga la unidad en posición vertical.

Para insertar el cajón dentro de la unidad, incline la parte delantera del cajón hacia abajo y deje que los rodillos del cajón caigan detrás de los rodillos de la unidad. Levante la parte delantera del cajón y deslícelo dentro de la unidad.

PASO 24

Para ajustar el cajón, afloje el TORNILLO No. 3 de las CORREDERAS una cuarta vuelta y después gire la leva hacia la derecha o hacia la izquierda. Observe que el cajón sube o baja al girar la leva. Al ajustar el cajón de esta manera, mejorará la alineación de la CARA DE CAJÓN una vez cerrada. Apriete los TORNILLOS después de hacer los ajustes.

PASO 25

NOTA: Por favor, lea las páginas de atrás del folleto de instrucciones en cuanto a importante información de seguridad.

Esto completa el ensamblaje. Limpiar con un trapo húmedo. Seque con un paño.

⚠ WARNING

Please use your furniture correctly and safely. Improper use can cause safety hazards, or damage to your furniture or household items. **Carefully read the following chart.**

Look out for:	What can happen:	How to avoid the problem:
<ul style="list-style-type: none">Overloaded drawers or shelves.	<ul style="list-style-type: none">Risk of injury.Top-heavy furniture can tip over.Overloaded drawers or shelves can break.	<ul style="list-style-type: none">Never exceed the weight limits shown in the instructions.Work from bottom to top when loading shelves and drawers. Place the heavier items on the lower shelves or in lower drawers.
<ul style="list-style-type: none">Placing TVs on furniture items that are not designed to support a television is hazardous.	<ul style="list-style-type: none">Risk of injury or death. TVs can be very heavy. Plus the weight and location of the picture tube tends to make TVs unbalanced and prone to tipping forward.	<ul style="list-style-type: none">This product is not designed to support a television.

⚠ AVERTISSEMENT

Prière d'utiliser le mobilier à bon escient et avec prudence. Une mauvaise utilisation peut être à l'origine de risques d'accident ou peut endommager le mobilier et les articles ménagers. **Lire attentivement le tableau suivant.**

À surveiller :	Danger éventuel :	Solution :
<ul style="list-style-type: none">Tiroirs ou tablettes surchargés.	<ul style="list-style-type: none">Risque de blessure.Du mobilier mal équilibré risque de se renverser.Tiroirs ou tablettes surchargés risquent de casser.	<ul style="list-style-type: none">Ne jamais excéder les limites de poids indiquées dans les instructions.Commencer à charger les tablettes et tiroirs à partir du bas et finir au haut. Placer les objets les plus lourds sur les tablettes inférieures ou dans les tiroirs inférieurs.
<ul style="list-style-type: none">Il est dangereux de placer des téléviseurs sur des meubles que ne sont pas prévus à cet effet.	<ul style="list-style-type: none">Risque de blessures graves, voire mortelles. Les téléviseurs peuvent être particulièrement lourds. De plus, le poids et l'emplacement du tube image ont tendance à rendre les téléviseurs instables et enclins à tomber vers l'avant.	<ul style="list-style-type: none">Ce produit n'est pas destiné à supporter un téléviseur.

⚠ ADVERTENCIA

Por favor use el mobiliario correcta y seguramente. El mal uso puede causar riesgos de seguridad o daño a las unidades o artículos domésticos. **Cuidadosamente lea la tabla a continuación.**

Esté alerta de:	Puede ocurrir:	Evitar el problema:
<ul style="list-style-type: none">Cajones o estantes sobrecargados.	<ul style="list-style-type: none">Un riesgo de lesiones.El mobiliario inestable puede volcarse.Los cajones o estantes sobrecargados pueden romperse.	<ul style="list-style-type: none">Nunca exceda los límites de peso indicados en las instrucciones.Para cargar los estantes y cajones, comience al fondo y termine en la parte superior. Coloque los artículos más pesados sobre los estantes inferiores o en los cajones inferiores.
<ul style="list-style-type: none">Es peligroso colocar los televisores sobre muebles que no están diseñados para soportar un televisor.	<ul style="list-style-type: none">Un riesgo de lesiones o la muerte. Los televisores pueden ser muy pesados. Además, el peso y la ubicación del tubo de imagen tienden a causar la inestabilidad de televisores y son propensos a inclinarse hacia adelante.	<ul style="list-style-type: none">Este producto no está diseñado para soportar un televisor.

5-YEAR LIMITED WARRANTY

1. We provide limited warranty coverage to the original purchaser of this product for a period of five years from the date of purchase against defects in materials or workmanship of the furniture components. As used in this Warranty, "defect" means imperfections in components which substantially impair the utility of the product. This Warranty gives you specific legal rights, and you may also have other rights which vary from state to state.
2. There is no warranty coverage for defects or conditions that result from the failure to follow product assembly instructions, information or warnings, misuse or abuse, intentional damage, fire, flood, alteration or modification of the product, or use of the product in a manner inconsistent with its intended use, nor any condition resulting from incorrect or inadequate maintenance, cleaning, or care. There is also no warranty coverage for rented products or any products purchased "used" or "as is", at a distress or going-out-of-business sale, or from a liquidator.
3. As the exclusive remedy under this Warranty, we will (at our sole option) repair, replace, or refund the value of any defective furniture component. We may require independent confirmation of the claimed defect and proof of purchase. Replacement parts will be warranted for only the remaining period of the original Warranty. WE SHALL HAVE NO LIABILITY FOR ANY INCIDENTAL OR CONSEQUENTIAL DAMAGES OF ANY KIND and all such damages are EXCLUDED FROM THIS WARRANTY, such as loss of use, disassembly, transportation, labor, or damage to property on or near the product. Some states do not allow the exclusion or limitation of incidental or consequential damages, so the above limitation or exclusion may not apply to you.

GARANTIE LIMITÉE DE 5 ANS

1. Voici le texte révisé en français, conformément à vos instructions (retrait de la marque, généralisation des pronoms à "nous," et corrections grammaticales si nécessaire) :

Garantie Limitée

Nous offrons une couverture de garantie limitée à l'acheteur initial du présent produit pendant une période de cinq ans à compter de la date d'achat contre tout défaut de matériaux ou de fabrication des composantes de mobilier. Le mot « défaut », tel qu'il est utilisé sous les termes de la présente garantie, comprend les imperfections des pièces qui empêchent substantiellement l'utilisation du produit. La présente garantie vous donne des droits légaux spécifiques et il est possible que vous ayez des droits supplémentaires variant d'État en État ou de province en province.

2 La présente garantie ne saurait couvrir les défauts ou conditions qui surviendraient à la suite du non-respect des instructions, informations ou mises en garde de montage, d'une mauvaise utilisation ou d'un abus, d'un dommage intentionnel, d'un incendie, d'une inondation, d'une altération ou modification du produit, d'une utilisation du produit allant à l'encontre de son usage prévu, ni aucune condition résultant d'une maintenance, d'un nettoyage ou d'un entretien inappropriés ou inadéquats. De plus, il n'existe aucune garantie pour les produits loués ou tous les produits achetés « d'occasion » ou « en l'état », dans le cadre d'une vente aux enchères ou de solde pour cessation de commerce, ou auprès d'un liquidateur.

3. En tant que recours exclusif en vertu de la présente garantie, nous réparerons, remplacerons ou rembourserons (sur notre seule décision) la valeur de toute composante de mobilier défectueuse. Nous pouvons exiger une confirmation indépendante du défaut revendiqué ainsi qu'une preuve d'achat. Les pièces de rechange seront garanties uniquement pendant la période restante de la garantie originale. NOUS NE SERONS EN AUCUN CAS RESPONSABLES DE TOUT DOMMAGE ACCESSOIRE OU CONSÉCUTIF DE TOUTE SORTIE et lesdits dommages sont EXCLUS DE LA PRÉSENTE GARANTIE, à savoir perte d'utilisation, démontage, transport, main d'œuvre ou dommages matériels sur ou à proximité du produit. Certains États ou provinces ne permettant pas l'exclusion ou la limite aux responsabilités pour dommages accidentels ou consécutifs, la limite ou l'exclusion ci-dessus peut ne pas être applicable.

GARANTÍA LIMITADA DE 5 AÑOS

1. Nosotros proveemos cobertura de garantía limitada al comprador original de este producto por un periodo de cinco años, a partir de la fecha de compra, contra defectos en los materiales o de mano de obra en los componentes de muebles. Como es utilizado en esta Garantía, "defecto" significa imperfecciones en los componentes que de manera fundamental afectan la utilidad del producto. Esta Garantía le permite a usted ciertos derechos legales, y usted también podría poseer otros derechos adicionales, los cuales varían de estado a estado.
2. No hay cobertura de garantía para defectos o estados que resulten del incumplimiento en seguir las instrucciones, la información o las advertencias sobre el ensamblaje del producto; del uso incorrecto o maltrato, del daño intencional, incendio, inundación, cambio o modificación del producto; o de la utilización del producto de manera contradictoria con el uso para el cual fue fabricado, ni por ningún estado que resulte del mantenimiento, limpieza o cuidado incorrecto o inadecuado. Tampoco hay cobertura de garantía para los productos rentados o para cualesquiera productos comprados "de uso" o "como está", en una venta de bienes embargados o en una venta por salirle del negocio, o comprados a un liquidador.
3. Como un recurso exclusivo bajo esta Garantía, nosotros (sólo a nuestra opción) repararemos, reemplazaremos o reembolsaremos el valor de cualquier componente defectuoso de mueble. Nosotros podemos requerir una confirmación independiente de un defecto reclamado y una prueba de compra. Las piezas de repuesto serán garantizadas solamente por el periodo de tiempo que queda de la Garantía original. NOSOTROS NO TENDREMOS RESPONSABILIDAD por NINGÚN DAÑO INCIDENTAL O CONSECUENTE DE NINGÚN TIPO y todos dichos daños SE EXCLUYEN DE ESTA GARANTÍA, tales como pérdida de uso, desensamblaje, transportación, trabajo o daño a la propiedad en o cerca del producto. Algunos estados no permiten la exclusión o limitación de daños incidentales o consecuentes, en tales instancias la limitación o exclusión antes mencionada podría no ser aplicable a usted.

4. This Warranty applies only to warranted defects that first arise and are reported to us within the warranty coverage period. The Warranty cannot be transferred to subsequent owners or users of the product, and it shall be immediately void in the event the product is resold, transferred, leased, or rented to any third party or person other than the original purchaser.

5. THERE ARE NO OTHER WARRANTIES APPLICABLE TO THIS PRODUCT. Under the laws of certain states, there may be no implied warranties from us and all implied warranties, INCLUDING ANY IMPLIED WARRANTY OF MERCHANTABILITY OR FITNESS FOR A PARTICULAR PURPOSE ARE DISCLAIMED where allowed by law. TO THE EXTENT ANY IMPLIED WARRANTIES ARE APPLICABLE, ANY IMPLIED WARRANTIES, INCLUDING ANY IMPLIED WARRANTY OF MERCHANTABILITY OR FITNESS FOR A PARTICULAR PURPOSE, ARE LIMITED IN DURATION TO THE DURATION OF THIS EXPRESS WARRANTY or the minimum period allowed by law, whichever is shorter. Some states do not allow limitations on how long an implied Warranty lasts, so the above limitation may not apply to you.

6. For Warranty inquiries or claims, please contact us. We may require Warranty claims to be submitted in writing. Please include your sales receipt or other proof of purchase and a specific description of the product defect.

4. La présente garantie ne s'applique qu'aux défauts garantis qui se produisent pour la première fois et qui sont signalés à nous dans les limites de couverture de la garantie. La garantie ne peut pas être transférée à des propriétaires ou utilisateurs subséquents du produit, et sera immédiatement invalidée dans le cas où le produit est revendu, transféré, loué sous bail ou loué à une tierce partie ou personne autre que l'acheteur original.

5. IL N'EXISTE AUCUNE AUTRE GARANTIE EN VIGUEUR POUR LE PRÉSENT PRODUIT. En vertu des lois de certains États ou provinces, il ne peut y avoir de garanties implicites de notre part et toutes les garanties implicites, Y COMPRIS TOUTE GARANTIE IMPLICITE DE COMMERCIALITÉ OU D'ADAPTATION À UN USAGE PARTICULIER SONT DÉCLINÉES partout où la loi l'autorise. DANS LA MESURE OÙ TOUTE GARANTIE IMPLICITE EST APPLICABLE, TOUTE GARANTIE IMPLICITE, Y COMPRIS TOUTE GARANTIE DE COMMERCIALITÉ OU D'ADAPTATION À UN USAGE PARTICULIER, EST LIMITÉE À LA DURÉE DE LA PRÉSENTE GARANTIE EXPRESSE ou à la période minimum autorisée par la loi, la période la plus courte étant retenue. Certains États ne permettant pas que des limites soient imposées quant à la durée d'une garantie implicite, la limite ci-dessus peut donc ne pas être applicable.

6. Pour toute question concernant la garantie ou toute demande de réclamation, veuillez nous contacter. Nous pouvons exiger de soumettre les demandes de réclamation sous garantie par écrit. Veuillez joindre votre ticket de caisse ou toute autre preuve d'achat ainsi qu'une description spécifique du défaut de produit.

4. Esta Garantía sólo es aplicable a defectos garantizados que primeramente surjan y se informen a nosotros dentro del periodo de cobertura de garantía. La Garantía no puede ser transferida a propietarios o usuarios subsiguientes del producto, y esta será inmediatamente invalidada en el caso que el producto sea revendido, transferido, arrendado o rentado a cualquier tercero u otra persona que no sea el comprador original.

5. NO HAY OTRA GARANTÍA APLICABLE A ESTE PRODUCTO. Bajo las leyes de ciertos estados, pueden no haber garantías implícitas de nuestra parte y se hace renuncia de responsabilidad de todas las garantías implícitas donde lo permita la ley, INCLUYENDO CUALQUIER GARANTÍA IMPLÍCITA DE MERCANTIBILIDAD O DE APTITUD PARA UN PROPÓSITO EN PARTICULAR. EN LA MEDIDA CUALQUIER GARANTÍA IMPLÍCITA ES APLICABLE, CUALESQUIERA GARANTÍAS IMPLÍCITAS, INCLUYENDO AQUELLA DE MERCANTIBILIDAD O DE APTITUD PARA UN PROPÓSITO EN PARTICULAR, SE LIMITAN EN DURACIÓN HASTA LA DURACIÓN DE ESTA GARANTÍA EXPRESA o hasta el periodo mínimo permitido por la ley, la que sea más corta. Algunos estados no permiten limitaciones en cuanto a la duración de una garantía implícita, por eso la limitación arriba citada pueda no ser aplicable a usted.

6. Para solicitud de información o reclamación de Garantía, por favor, contáctenos. Nosotros podemos solicitar que las reclamaciones sean presentadas por escrito. Por favor, incluya su recibo de venta u otra prueba de compra y una descripción detallada del defecto del producto.