



*Vallauris Three Pièce Set*

# Assembly Instructions

---

{ INCLUDES IMPORTANT SAFETY INFORMATION.  
PLEASE READ AND KEEP FOR FUTURE REFERENCE. }

---

Should you prefer to  
speak with a customer  
service representative,  
you may call toll free :

**1-855-372-2315.**

---

## *Limited Warranty*

Milwork Holdings seating products are warranted against defects in material and workmanship while owned by the “Original Purchaser”. The term “Original Purchaser” is defined as that party or entity which purchases Milwork Holdings furniture from an authorized Milwork Holdings retailer as shown by the original sales receipt. This warranty does not apply to “as is” or previously owned seating products.

Milwork Holdings warrants its products to be free from defects in materials and workmanship (normal wear and tear, fading and stretching excepted), for one year from the date of purchase, except as provided below under the limited warranty.

This warranty gives you specific rights, and you may also have other rights, which vary from state to state. All warranties are limited to the original purchaser for normal use by a maximum of two users. Total weight capacity per chair is 250 pounds for a single user.

### **The exceptions or exclusions to this warranty are:**

- Upholstery material and foam cushion material is warranted against defects in material and workmanship for a period of one year, beginning on the date of purchase as shown on the original sales receipt.
- Any warranty claim that is submitted after the limited warranty period, or without proper proof of purchase will not include the cost of parts, labor, or delivery on the warranted parts within a reasonable amount of time. We reserve the right to require damaged parts to be returned to us upon request. Natural markings such as scars, brands, grain variations, wrinkles, color variations, etc. will be considered normal characteristics and not construed as defects.
- For claims or questions concerning this warranty, please contact Milwork Holdings Customer Service department on the web at [www.truecustomersupport.com](http://www.truecustomersupport.com). Be prepared to provide your name, address, daytime phone number, the model and purchase order number of the product, date of purchase, and the store where it was purchased. Milwork Holdings requires that the original sales receipt be submitted with all requests to confirm that you are the original purchaser according to our written warranty.

## *Guidelines*

Thank you for selecting an Elle Decor piece!

Our primary objective is to provide fast, friendly customer service to all of our customers. We are here to help if you have any questions, comments, or are in need of warranty replacement parts.

Please call us toll free at: 1-855-372-2315  
(Monday - Friday 6:00am - 5:00pm PST)

Or visit our website:

[www.truecustomersupport.com](http://www.truecustomersupport.com)

[www.trueinnovations.com](http://www.trueinnovations.com)

---

### **Assembly time ~ 15 minutes**

Please note, reclining chairs are fully assembled.  
Fifteen minute assembly applies to side table only.

### **FAILURE TO FOLLOW THESE WARNINGS WHEN IN USE COULD RESULT IN INJURY**

- Do not stand on the item or use as a step ladder.
- The chair is only designed for one person to use at a time (per seat).
- The chair has been tested and approved for users weighing up to 250 lbs (113kg) per seat.
- The chair is not recommended for use by individuals weighing more than 250 lbs (113kg) per seat.
- The table has been tested and approved to support up to 33 lbs (15 kg) of weight.
- Do not use this side table for seating.
- Do not use this item unless all bolts and screws are firmly secured and fastened.
- Check all bolts and screws every 60 days. As necessary, tighten if any are loose.
- Please lift up then move. Pushing over or dragging this product can result in an injury or cause damage to the floor and outdoor piece.

**WARNING:** DO NOT LET CHILDREN PLAY IN OR AROUND THE UNIT DUE TO THE POSSIBLE RISK OF FINGER ENTRAPMENT.

---

***Pre-Assembly Preparation:***

Please read through this instruction before beginning assembly of this item.

***One adult assembly is recommended.***

- Clear out space for assembly and lay out all parts shown in parts list. Extra room will allow you to easily determine if all the pieces are present.
- Save all packing materials until assembly is complete to avoid accidentally discarding smaller parts or hardware.
- Keep small parts and pieces away from children until fully assembled.
- Please check for any loose screws and tighten them before you use.

***Cleaning & Maintenance:***

- Wash frame parts with mild soap and water, rinse thoroughly. Dry frame parts completely. Do not use bleach, acid or other solvents on the wicker or metal parts.
- We recommend the use of furniture covers to protect the set when not in use.
- Inspect and tighten all bolts on a regular basis to ensure proper performance and safety.
- In order to prolong the life of your outdoor furniture, we recommend storing it in a dry and protected area during off season periods.

**① Step One: Inventory Parts**

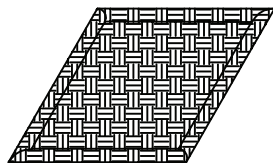

**A**

Top Panel  
Quantity: 1



**B**

Side Panel  
Quantity: 2



**C**

Bottom Panel  
Quantity: 1

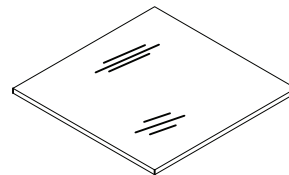

**D**

Glass Table Top  
Quantity: 1



**E**

Allen Wrench  
Quantity: 1



**F**

Washer 5mm  
Quantity: 8

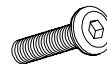

**G**

Bolt 40mm  
Quantity: 8

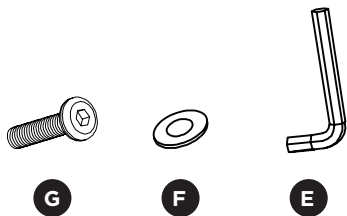

### ② *Step Two: Attach Side Panels*

Flip Top Panel (A) upside down to begin. Attached two Side Panels (B) to Top Panel (A) by using Screw (G) with Washer (F). Screw all bolts by using Allen Wrench (E).

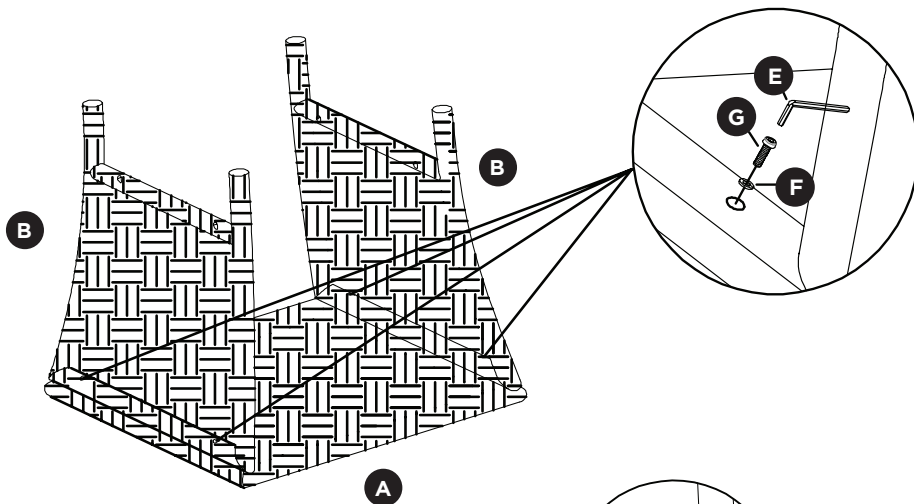

**Do not tighten bolts completely.**

### ③ *Step Three: Attach Bottom Panel*

Repeat step two to attach the Bottom Panel (C).

**Do not tighten bolts completely.**

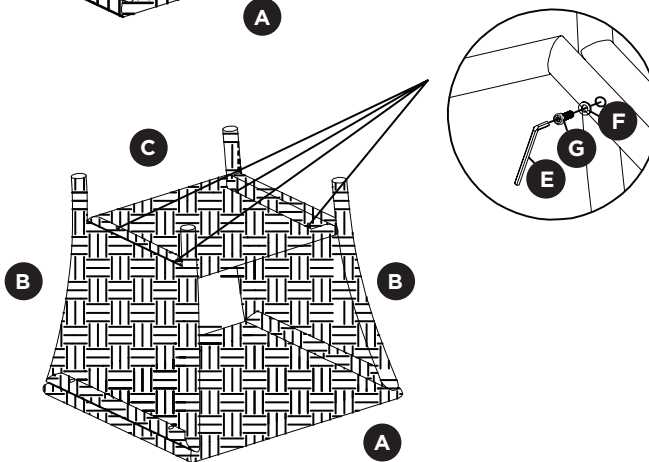

**WARNING:**  
DO NOT USE THIS  
SIDE TABLE FOR  
SEATING.

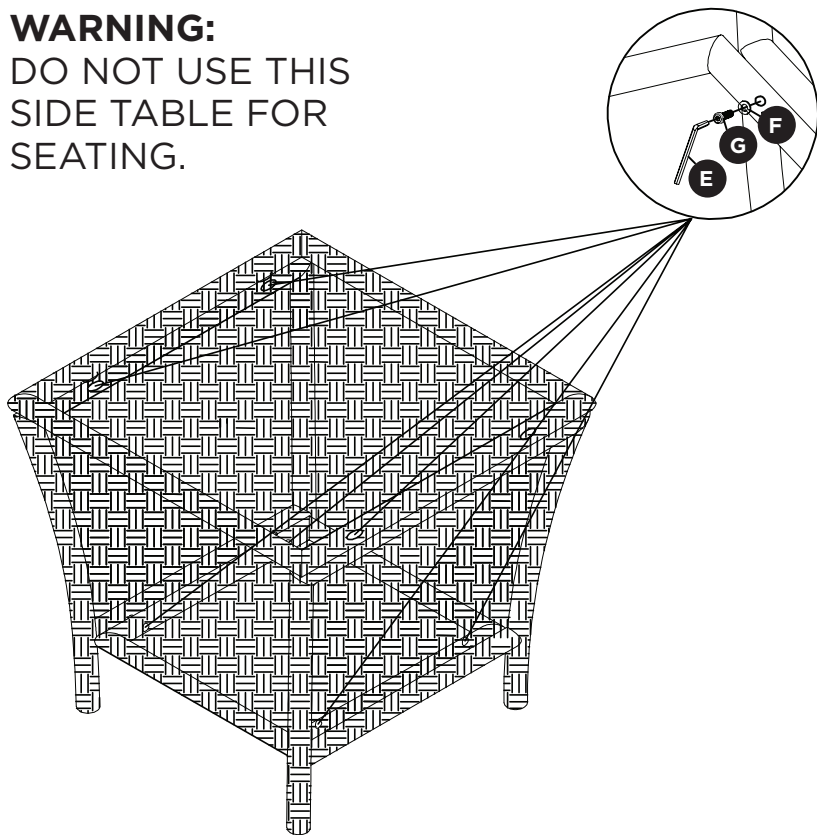

#### ④ *Step Four: Tighten Bolts*

Turn table over and tighten all bolts completely using the Allen Wrench (E).

Next place the glass (D) on the Top Panel (A).

*All finished!*

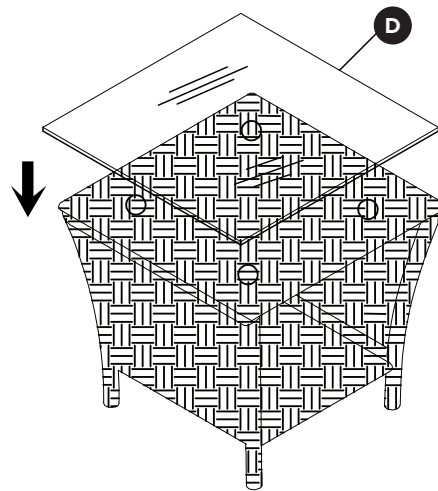

## ***Recliner Operating Instructions***

- 1** **The side lever will adjust the angle** of the back and footrest. When sitting on the chair, use one hand to pull the side lever outward until you have reached the desired reclining position.

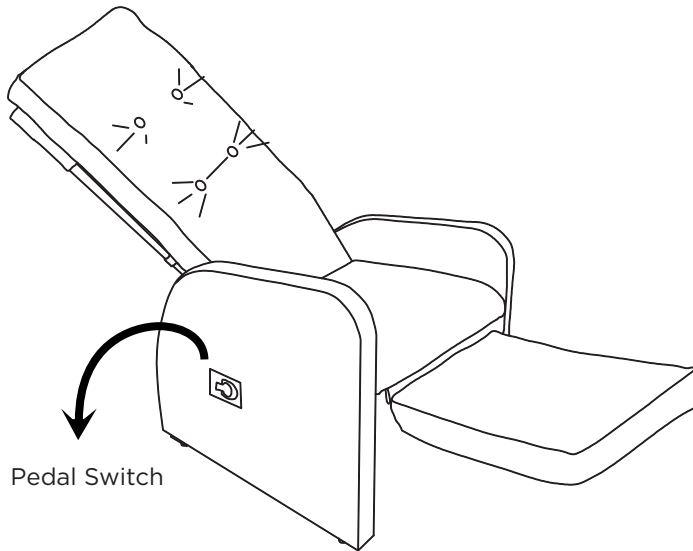

- 2** **To adjust chair back to upright position:** Before getting out of the chair, pull the side lever outward while leaning slightly forward. This will adjust the chair back to its original position.

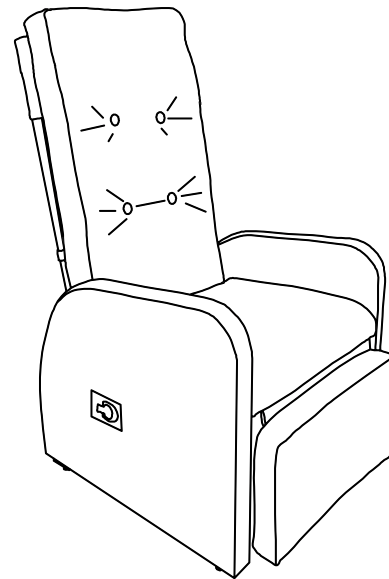



*Vallauris - Juego de Tres Piezas*

# Instrucciones de Ensamblaje

---

{ ESTE INSTRUCTIVO CONTIENE INFORMACION  
IMPORTANTE DE SEGURIDAD. FAVOR DE LEER Y  
GUARDAR PARA FUTURAS REFERENCIAS. }

## *Garantía Limitada*

Los productos de Millwork Holdings están garantizados contra defectos en el material y mano de obra, mientras sea propiedad del Comprador Original. El término Comprador Original se define como la parte o entidad que adquiere muebles Millwork Holdings a un distribuidor autorizado de Millwork Holdings demostrado al mostrar el recibo de venta original. Esta garantía no aplica a “tal cual” o productos que han sido anteriormente de otro propietario.

Millwork Holdings garantiza que sus productos están libres de defectos en materiales y mano de obra (el desgaste normal, la decoloración y estiramiento exceptuados), por un año desde la fecha de compra, salvo lo dispuesto más adelante en la garantía limitada.

Esta garantía le otorga derechos específicos, y usted también puede tener otros derechos que varían de un estado a otro. Todas las garantías son limitadas al comprador original por su uso normal por un máximo de dos usuarios. La capacidad total de peso es 250 libras por un solo usuario.

### **Las excepciones o exclusiones a esta garantía son las siguientes:**

- Cualquier reclamación de garantía que se presenta después del período de garantía limitada, o sin prueba adecuada de compra, no incluirá el costo de piezas, mano de obra, o entrega en la garantía.
- Esta garantía no se aplicará a los productos Millwork Holdings que han sido sometidos a mal uso, negligencia, alteración, modificación o por anexos, ya sea causado por el comprador original, paquetería, almacenamiento, accidentes, incendios, inundaciones o actos de Dios.
- En el caso de un defecto en el material o mano de obra cubiertos por esta garantía, Millwork Holdings reemplazará, a su discreción, sin cargo las piezas garantizadas en un plazo razonable de tiempo. Nos reservamos el derecho a exigir las partes dañadas para ser devueltas a nosotros bajo petición. Marcas naturales como cicatrices, marcas, variaciones de grano, arrugas, las variaciones de color, etc. serán consideradas como características normales y no como defectos.

- Para reclamaciones o dudas respecto a esta garantía, por favor póngase en contacto con el departamento de servicio al Cliente de Millwork Holdings en la web en [www.truecustomersupport.com](http://www.truecustomersupport.com). Esté preparado para proporcionar su nombre, dirección, número de teléfono durante el día, el modelo y el número de orden de compra del producto, la fecha de compra, y el lugar donde lo adquirió. Millwork Holdings requiere que el recibo original de compra sea presentado con todas las peticiones que confirmen que usted es el comprador original según nuestra garantía escrita.

- Esta garantía le otorga derechos específicos, y usted también puede tener otros derechos que varían de un estado a otro. Todas las garantías son limitadas al comprador original por su uso normal por un máximo de dos usuarios. La capacidad total de peso es 250 libras por un solo usuario.

---

Si usted prefiere hablar con un representante de servicio, puede llamar al número gratuito:

**1-855-372-2315.**

---

## *Directrices*

Gracias por elegir una pieza de Elle Decor!

Nuestro objetivo primario es proveer un servicio al cliente rápido y amigable a todos nuestros clientes. Estamos aquí para ayudar si usted tiene alguna pregunta, comentarios, o si necesita garantía en partes de repuesto.

Por favor llámenos sin costo al: 1-855-372-2315  
(Lunes – Viernes 6:00am – 5:00pm PST)

O visite nuestro sitio web:  
[www.truecustomersupport.com](http://www.truecustomersupport.com)  
[www.trueinnovations.com](http://www.trueinnovations.com)

---

### **ESTIMADO TIEMPO DE ENSAMBLAJE: 15 MINUTOS**

Nota: Sillas reclinables son totalmente montados. Tiempo de ensamblaje solo aplica a la mesa.

### **En no seguir estas advertencias mientras este en uso podría resultar en lesiones.**

- No se pare sobre el artículo o lo utilice como una escalera o escalón.
- La silla está diseñada para su uso por una persona a la vez por asiento.
- La silla esta testada y aprobada para su uso por personas que pesen no mas de 250 libras (113kg).
- La silla no está recomendada para su uso por personas que pesen mas de 250 libras (113kg) por asiento.
- La mesa esta testada y aprobada para soportar peso máximo de 33 libras (15kg).
- No utilice la mesa para asiento.
- La mesa no está recomendada para soportar mas de 33 libras (15kg).
- No utilizar este artículo a menos que todos los pernos y tornillos estén bien sujetos.
- Por favor, levante y luego mueva. Empujar o arrastrar este producto puede resultar en una lesión o causar daños en el suelo y pieza exterior.

## **ADVERTENCIA: NO PERMITA QUE LOS NIÑOS JUEGUEN EN O ALREDEDOR DE LA UNIDAD DEBIDO AL POSIBLE RIESGO DE ATRAPAMIENTO DEDO.**

---

### ***Pre-Ensamblaje y Preparación:***

ADVERTENCIA! NO PERMITA QUE NIÑOS JUEGUEN DENTRO O ALREDEDOR DE LA UNIDAD DEBIDO A LA POSIBILIDAD DE RIESGO POR LESIÓN.

### ***Por favor, lea estas instrucciones antes de comenzar el ensamblaje.***

- Ensamble entre una persona es recomendado.
- Despeje el espacio para el ensamblaje y ponga todas las piezas de la Lista de Partes. En un espacio adicional le permitiera determinar fácilmente si todas las piezas están presentes.
- Guarde todos los materiales de empaque hasta que el ensamblaje este completado para evitar que accidentalmente se desechen partes o piezas mas pequeñas.

- Mantenga las partes y piezas pequeñas alejadas de los niños hasta que este completamente ensamblado.
- Por favor, compruebe que no haya tornillos sueltos y apriételes antes de su uso.

### ***Limpieza y Mantenimiento:***

- Lave las partes del bastidor con agua y jabón suave, enjuague a fondo. Seque las partes del cuadro completamente. No usar cloro, acido u otros solventes en las piezas de mimbre o de metal.
- Recomendamos el uso de cubiertas de muebles para proteger las piezas cuando no esté en uso.
- Inspeccione y apriete todos los pernos de forma regular para garantizar el rendimiento y la seguridad.
- Con el fin de prolongar la vida de los muebles, le recomendamos guardarlo en un lugar seco y en un área protegida durante los periodos de temporada baja.

## ① Paso Uno: Inventario de Partes

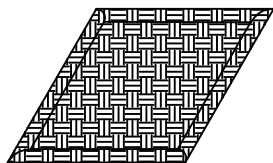

**A**

Pánel Superior  
Cantidad: 1

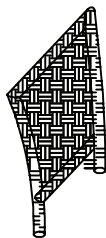

**B**

Pánel Lateral  
Cantidad: 2



**C**

Pánel Inferior  
Cantidad: 1

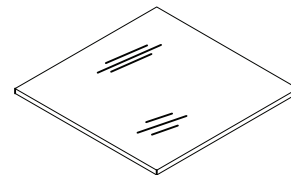

**D**

Vidrio de Mesa  
Cantidad: 1



**E**

Llave Allen  
Cantidad: 1



**F**

Arandelas 5mm  
Cantidad: 8

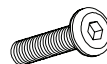

**G**

Tornillos 40mm  
Cantidad: 8

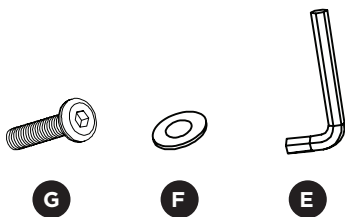

## ② Paso Dos: Fije Los Páneles

Fije Los Dos Pánel Lateral (B) con Pánel Superior (A) con Tornillos (G) y Arandelas (F). Atornille todas Los Tornillos con Llave Allen (E).

**No atornille completamente Los Tornillos.**

## ③ Paso Tres: Conectar El Panel Inferior

Repita el paso dos para conectar El Panel Inferior (C).

**No atornille completamente Los Tornillos.**

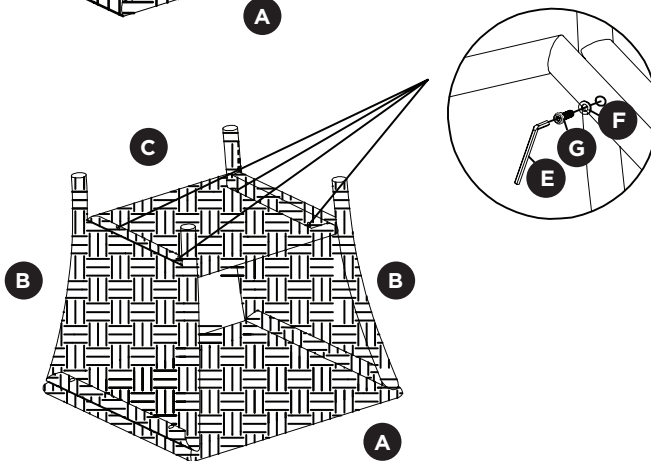
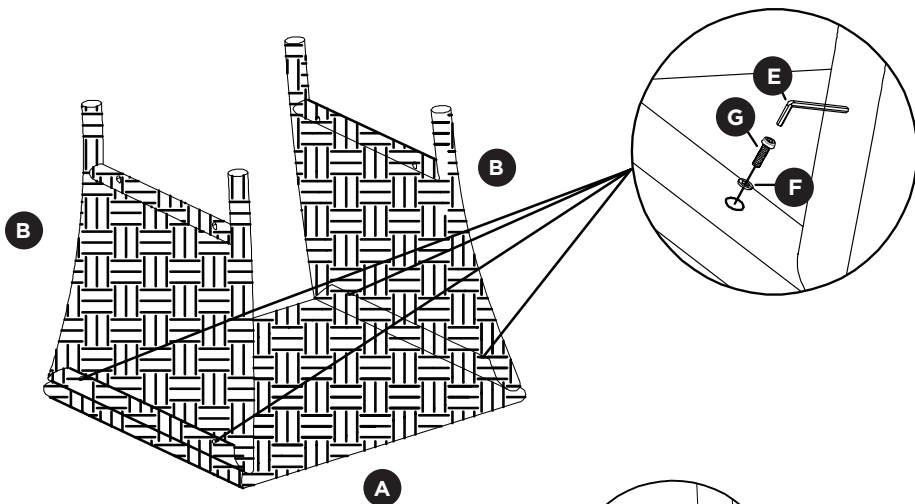

**ADVERTENCIA:**  
NO UTILICE LA  
MESA PARA  
ASIENTO.



#### ④ Paso Cuatro: *Apriete Los Tornillos*

Voltee la mesa y apriete todos Los Tornillos completamente con llave Allen (E).

Coloque El Vidrio de Mesa (D) sobre el Pánel Superior (A).

***Terminado!***

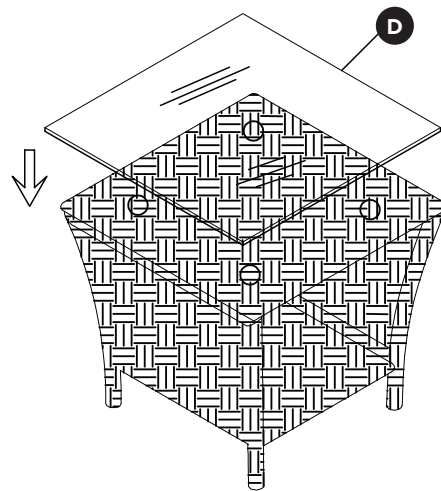

## ***Instrucciones de operación del sillón reclinable***

- ① **La Palanca Lateral Ajusta** el ángulo del respaldo y del reposapiés. Cuando este sentado en la silla, busque la palanca lateral con solo una mano y jale hacia afuera hasta que haya alcanzado la posición de inclinación deseada.

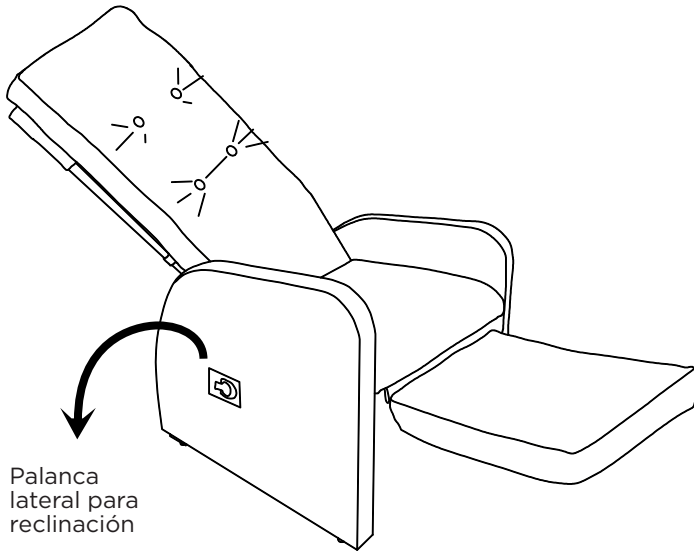

- ② **Para ajustar la silla en posición vertical:** Antes de levantarse de la silla, tire la palanca lateral hacia fuera mientras que se inclina ligeramente hacia adelante. Esto ajusta la silla a su posición original.

