

# BSM19

EN: ASSEMBLY & INSTRUCTION MANUAL

DE: MONTAGE- UND BEDIENUNGSANLEITUNG

IT: MANUALE DI MONTAGGIO E ISTRUZIONI

FR: MANUEL DE MONTAGE ET D'INSTRUCTIONS

ES: MANUAL DE MONTAJE E INSTRUCCIONES

JA: 組み立てと取扱説明書

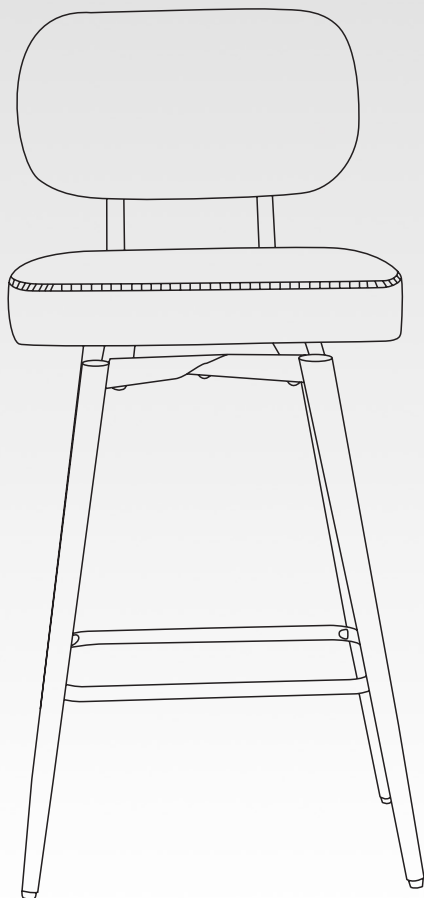

**EN: ⚠ BEFORE YOU GET STARTED, A FEW POINTERS:**

Please follow all steps carefully, use all parts provided, and avoid overtightening screws. Ensure screws are loose until all parts are in place. Using the wrong screws or neglecting maintenance can cause damage. Lubricate moving parts and tighten bolts every 6 months.

**DE: ⚠ BEVOR SIE BEGINNEN, EINIGE HINWEISE:**

Bitte befolgen Sie alle Schritte sorgfältig, verwenden Sie alle mitgelieferten Teile und vermeiden Sie es, Schrauben zu überdrehen. Achten Sie darauf, dass die Schrauben locker sind, bis alle Teile an ihrem Platz sind. Die Verwendung der falschen Schrauben oder das Vernachlässigen der Wartung kann Schäden verursachen. Schmieren Sie bewegliche Teile und ziehen Sie die Schrauben alle 6 Monate nach.

**IT: ⚠ PRIMA DI INIZIARE, ALCUNI CONSIGLI:**

Seguire attentamente tutti i passaggi, utilizzare tutte le parti fornite e evitare di stringere troppo le viti. Assicurarsi che le viti siano allentate fino a quando tutte le parti sono al loro posto. L'uso di viti errate o la mancanza di manutenzione possono causare danni. Lubrificare le parti mobili e stringere i bulloni ogni 6 mesi.

**FR: ⚠ AVANT DE COMMENCER, QUELQUES CONSIGNES :**

Veillez suivre toutes les étapes avec soin, utiliser toutes les pièces fournies et éviter de trop serrer les vis. Assurez-vous que les vis sont lâches jusqu'à ce que toutes les pièces soient en place. L'utilisation des mauvaises vis ou l'absence d'entretien peut entraîner des dommages. Lubrifiez les pièces mobiles et serrez les vis tous les 6 mois.

**ES: ⚠ ANTES DE COMENZAR, ALGUNOS CONSEJOS:**

Siga todos los pasos cuidadosamente, utilice todas las piezas proporcionadas y evite apretar demasiado los tornillos. Asegúrese de que los tornillos estén flojos hasta que todas las piezas estén en su lugar. Usar los tornillos incorrectos o no realizar el mantenimiento puede causar daños. Lubrique las partes móviles y apriete los tornillos cada 6 meses.

**JA: ⚠ 開始前に、いくつかの注意点:**

すべてのステップを慎重に実行し、提供されたすべての部品を使用し、ねじを締めすぎないようにしてください。すべての部品が所定の位置にあるまでねじは緩めておいてください。不適切なねじの使用やメンテナンスの怠慢は、損傷を引き起こす可能性があります。可動部品には潤滑油を塗布し、ボルトは6ヶ月ごとに締め直してください。

**EN: WEIGHT CAPACITY FOR PRODUCT: 250 LBS (≈113 KG)**

**DE: GEWICHTSKAPAZITÄT DES PRODUKTS: 250 LBS (≈113 KG)**

**IT: CAPACITÀ DI CARICO DEL PRODOTTO: 250 LBS (≈113 KG)**

**FR: CAPACITÉ DE POIDS DU PRODUIT : 250 LBS (≈113 KG)**

**ES: CAPACIDAD DE PESO PARA EL PRODUCTO: 250 LBS (≈113 KG)**

**JA: 製品の重量制限: 250 LBS (約 113 KG)**

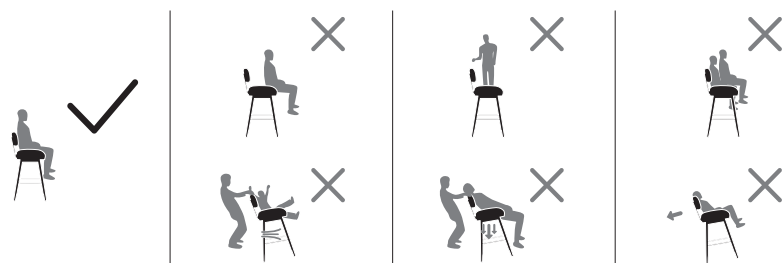

**MISSING PARTS?/FEHLENDE TEILE?/PARTI MANCANTI?/PIÈCES MANQUANTES ?/¿FALTAN PIEZAS?/部品が足りませんか?**

malolservice@hotmail.com

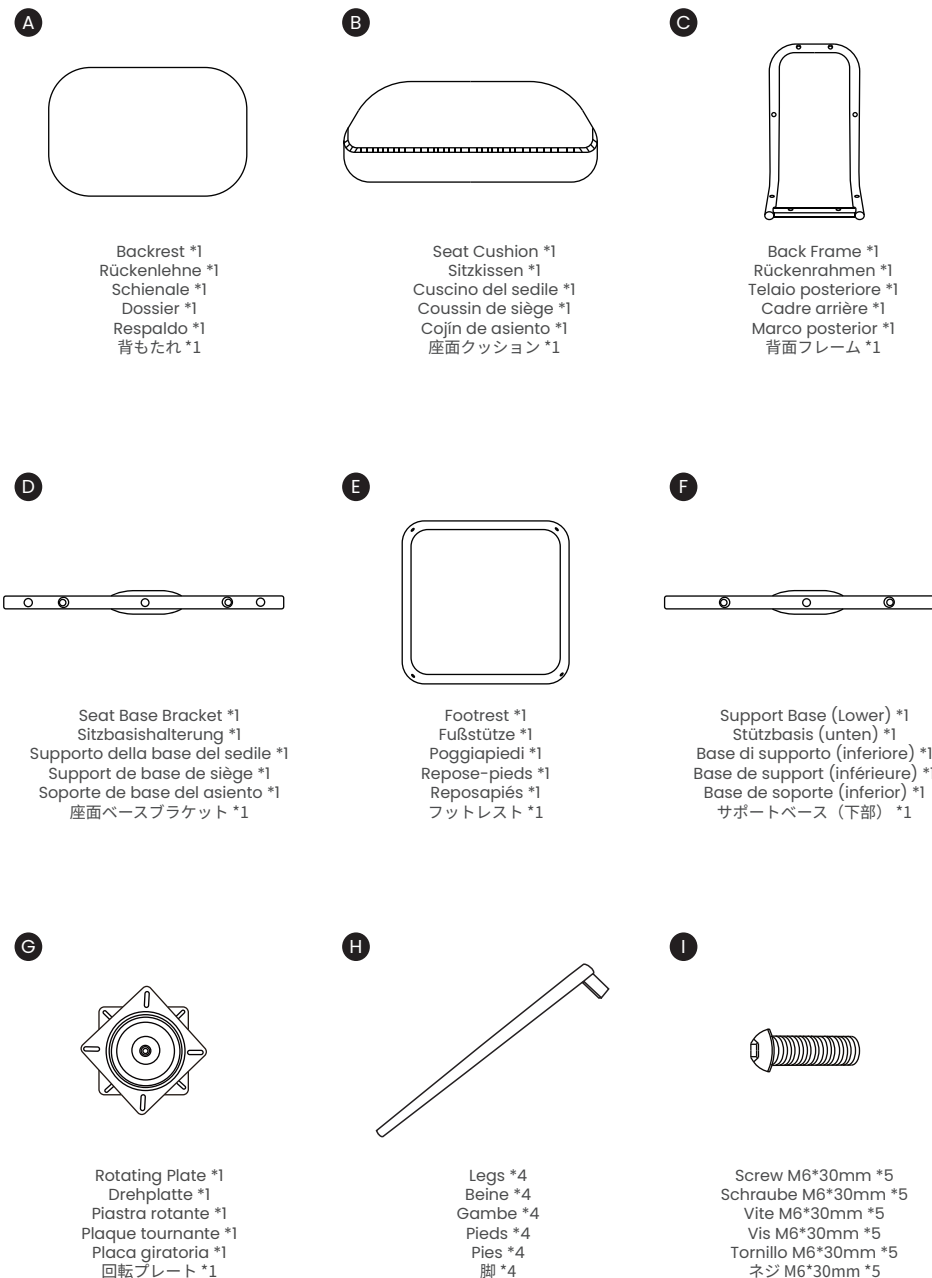

**MISSING PARTS?/FEHLENDE TEILE?/PARTI MANCANTI?/PIÈCES MANQUANTES?/¿FALTAN PIEZAS?/部品が足りませんか?**

malolservice@hotmail.com

J



Screw M6\*18mm \*4  
Schraube M6\*18mm \*4  
Vite M6\*18mm \*4  
Vis M6\*18mm \*4  
Tornillo M6\*18mm \*4  
ネジ M6\*18mm \*4

K



Screw M6\*35mm \*4  
Schraube M6\*35mm \*4  
Vite M6\*35mm \*4  
Vis M6\*35mm \*4  
Tornillo M6\*35mm \*4  
ネジ M6\*35mm \*4

L

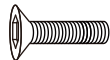

Countersunk Screw M6\*30mm \*4  
Senkschraube M6\*30mm \*4  
Vite a testa svasata M6\*30mm \*4  
Vis à tête fraisée M6\*30mm \*4  
Tornillo de cabeza avellanada M6\*30mm \*4  
カウンター沈みネジ M6\*30mm \*4

M

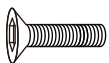

Countersunk Screw M6\*35mm \*4  
Senkschraube M6\*35mm \*4  
Vite a testa svasata M6\*35mm \*4  
Vis à tête fraisée M6\*35mm \*4  
Tornillo de cabeza avellanada M6\*35mm \*4  
カウンター沈みネジ M6\*35mm \*4

N

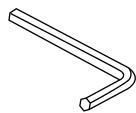

Wrench \*1  
Schraubenschlüssel \*1  
Chiave \*1  
Clé \*1  
Llave \*1  
レンチ \*1

O



Foot Pads \*4  
Fußpolster \*4  
Piedini \*4  
Patins de pieds \*4  
Almohadillas para pies \*4  
足パッド \*4

P



Screw M6\*25mm \*4  
Schraube M6\*25mm \*4  
Vite M6\*25mm \*4  
Vis M6\*25mm \*4  
Tornillo M6\*25mm \*4  
ネジ M6\*25mm \*4

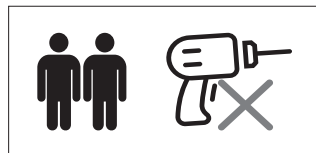

1

**EN:** Use Wrench (N) to connect the Backrest (A) and Back Frame (C) with Countersunk Screws (M).  
Note: Tighten screws to 50% first, then fully tighten to 100%.

**DE:** Verwenden Sie den Schraubenschlüssel (N), um die Rückenlehne (A) mit dem Rückenrahmen (C) mit Senkschrauben (M) zu verbinden.

Hinweis: Ziehen Sie die Schrauben zuerst zu 50% an und dann vollständig auf 100%.

**IT:** Usa la chiave (N) per collegare lo schienale (A) al telaio posteriore (C) con le viti a testa svasata (M).

Nota: Prima stringere le viti al 50%, quindi stringerle completamente al 100%.

**FR:** Utilisez la clé (N) pour connecter le dossier (A) au cadre arrière (C) avec des vis à tête fraisée (M).

Remarque : Serrez d'abord les vis à 50%, puis serrez-les complètement à 100%.

**ES:** Use la llave (N) para conectar el respaldo (A) con el marco posterior (C) utilizando tornillos de cabeza avellanada (M).

Nota: Apriete los tornillos al 50% primero, luego apriéte los completamente al 100%.

**JA:** レンチ (N) を使用して、背もたれ (A) と背面フレーム (C) をカウンター沈みネジ (M) で接続します。

注意: まずネジを50%の力で締め、その後100%まで完全に締めてください。

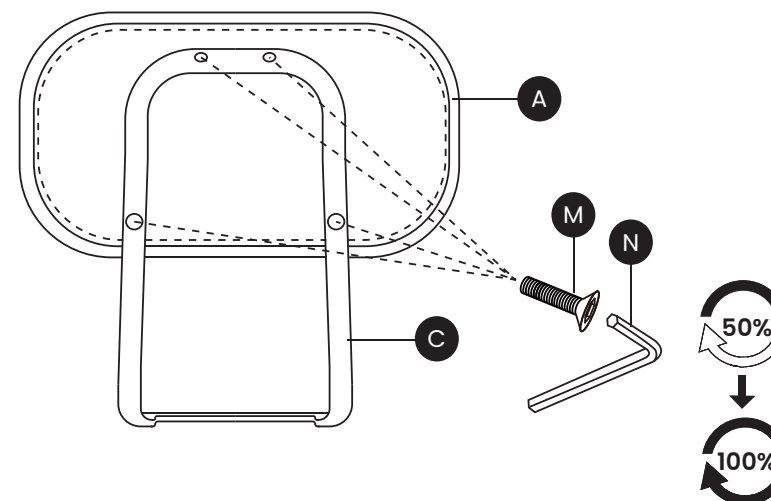

2

**EN:** Use Wrench (N) to attach the Seat Cushion (B) to parts (A) and (C) with Countersunk Screws (L).  
 Note: Tighten to 50% first, then fully tighten to 100%.

**DE:** Verwenden Sie den Schraubenschlüssel (N), um das Sitzkissen (B) mit den Teilen (A) und (C) mit Senkschrauben (L) zu befestigen.

Hinweis: Ziehen Sie die Schrauben zuerst zu 50% an und dann vollständig auf 100%.

**IT:** Usa la chiave (N) per fissare il cuscino del sedile (B) alle parti (A) e (C) con le viti a testa svasata (L).  
 Nota: Prima stringere le viti al 50%, quindi stringerle completamente al 100%.

**FR:** Utilisez la clé (N) pour fixer le coussin du siège (B) aux pièces (A) et (C) avec des vis à tête fraisée (L).

Remarque : Serrez d'abord les vis à 50%, puis serrez-les complètement à 100%.

**ES:** Use la llave (N) para fijar el cojín del asiento (B) a las piezas (A) y (C) con tornillos de cabeza avelanada (L).

Nota: Apriete los tornillos al 50% primero, luego apriéte los completamente al 100%.

**JA:** レンチ (N) を使用して、座面クッション (B) を部品 (A) と (C) にカウンター沈みネジ (L) で取り付けます。

注意: まずネジを50%の力で締め、その後100%まで完全に締めてください。

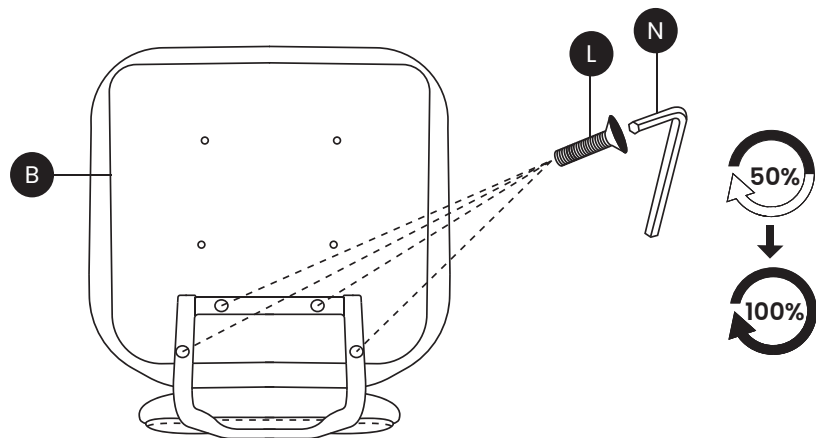

3

**EN:** Connect the Seat Base Bracket (D) to Support Base (Lower) (F) using Screw (I). Making sure Seat Base Bracket (D) is on top and Support Base (Lower) (F) is on the bottom (check the D/F labels).  
 Note: Tighten to 50% first.

**DE:** Verbinden Sie die Sitzbasishalterung (D) mit der Stützbasis (unten) (F) unter Verwendung der Schraube (I). Achten Sie darauf, dass die Sitzbasishalterung (D) oben und die Stützbasis (unten) (F) unten ist (prüfen Sie die D/F-Beschriftungen).

Hinweis: Ziehen Sie die Schrauben zuerst zu 50% an.

**IT:** Collega il supporto della base del sedile (D) alla base di supporto (inferiore) (F) utilizzando la vite (I). Assicurati che il supporto della base del sedile (D) sia sopra e la base di supporto (inferiore) (F) sia sotto (controlla le etichette D/F).

Nota: Prima stringere le viti al 50%.

**FR:** Connectez le support de base du siège (D) à la base de support (inférieure) (F) à l'aide de la vis (I). Assurez-vous que le support de base du siège (D) est en haut et la base de support (inférieure) (F) est en bas (vérifiez les étiquettes D/F).

Remarque : Serrez d'abord les vis à 50%.

**ES:** Conecte el soporte de la base del asiento (D) a la base de soporte (inferior) (F) utilizando el tornillo (I). Asegúrese de que el soporte de la base del asiento (D) esté arriba y la base de soporte (inferior) (F) esté abajo (revise las etiquetas D/F).

Nota: Apriete los tornillos al 50% primero.

**JA:** 座面ベースブラケット (D) をサポートベース (下部) (F) にネジ (I) を使用して接続します。座面ベースブラケット (D) が上、サポートベース (下部) (F) が下になるようにしてください (D/Fラベルを確認)。

注意: まずネジを50%の力で締めてください。

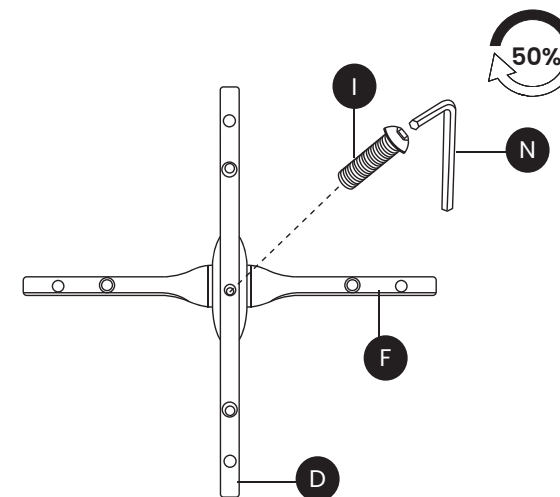

4

**EN:** Attach the Legs (H) to the structure from Step 3 using Screws (P).

Note: Tighten to 50% first.

**DE:** Befestigen Sie die Beine (H) mit den Schrauben (P) an der Struktur aus Schritt 3.

Hinweis: Ziehen Sie die Schrauben zuerst zu 50% an.

**IT:** Fissa le gambe (H) alla struttura del Passo 3 utilizzando le viti (P).

Nota: Prima stringere le viti al 50%.

**FR:** Fixez les pieds (H) à la structure de l'étape 3 à l'aide des vis (P).

Remarque : Serrez d'abord les vis à 50%.

**ES:** Fije las patas (H) a la estructura del Paso 3 utilizando los tornillos (P).

Nota: Apriete los tornillos al 50% primero.

**JA:** ステップ3の構造に脚 (H) をネジ (P) を使用して取り付けます。

注意: まずネジを50%の力で締めてください。

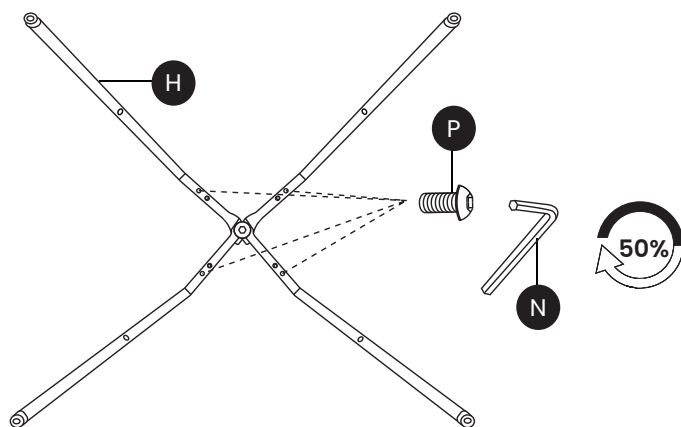

5

**EN:** Attach the Footrest (E) to the Legs (H) with Screws (I).

Note1: Tighten to 50% first.

Note2: Tighten all bolts (STEP3/4/5) to 100%.

**DE:** Befestigen Sie die Fußstütze (E) mit Schrauben (I) an den Beinen (H).

Hinweis 1: Ziehen Sie die Schrauben zuerst zu 50% an.

Hinweis 2: Ziehen Sie alle Schrauben (SCHRITTE 3/4/5) auf 100% fest.

**IT:** Fissare il poggiapiedi (E) alle gambe (H) con le viti (I).

Nota 1: Prima stringere le viti al 50%.

Nota 2: Stringere tutte le viti (PASSI 3/4/5) al 100%.

**FR:** Fixez le repose-pieds (E) aux pieds (H) avec les vis (I).

Note 1 : Serrez d'abord les vis à 50%.

Note 2 : Serrez toutes les vis (ÉTAPES 3/4/5) à 100%.

**ES:** Fije el reposapiés (E) a las patas (H) con los tornillos (I).

Nota 1: Apriete los tornillos al 50% primero.

Nota 2: Apriete todos los tornillos (PASOS 3/4/5) al 100%.

**JA:** フットレスト (E) を脚 (H) にネジ (I) で取り付けます。

注意1: まずネジを50%の力で締めてください。

注意2: すべてのボルト (ステップ3/4/5) は100%まで締めてください。

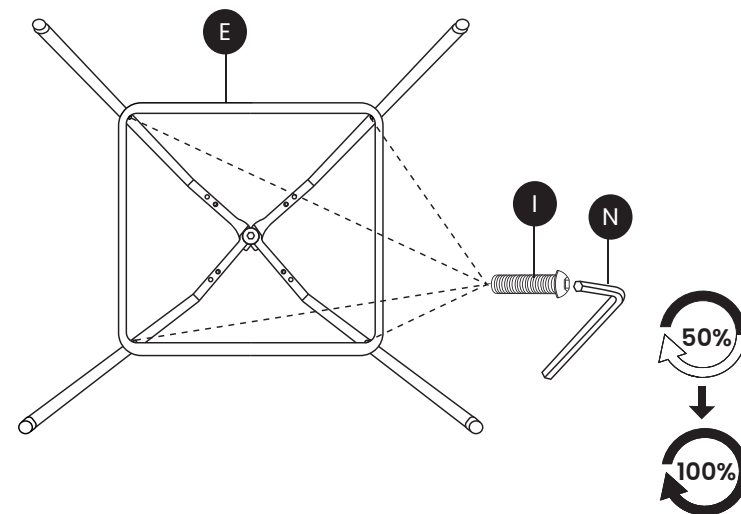

6

**EN:** Install the Rotating Plate (G) to the structure from Step 5 using Screws (K).

Note: Tighten to 50% first, then fully tighten to 100%.

**DE:** Installieren Sie die Drehplatte (G) an der Struktur aus Schritt 5 mit den Schrauben (K).

Hinweis: Ziehen Sie die Schrauben zuerst zu 50% an und dann vollständig auf 100%.

**IT:** Installa la piastra rotante (G) sulla struttura del Passo 5 utilizzando le viti (K).

Nota: Prima stringere le viti al 50 %, quindi stringerle completamente al 100%.

**FR:** Installez la plaque tournante (G) sur la structure de l'étape 5 à l'aide des vis (K).

Remarque : Serrez d'abord les vis à 50%, puis serrez-les complètement à 100%.

**ES:** Instale la placa giratoria (G) en la estructura del Paso 5 utilizando los tornillos (K).

Nota: Apriete los tornillos al 50% primero, luego apriételes completamente al 100%.

**JA:** ステップ5の構造に回転プレート (G) をネジ (K) を使用して取り付けます。

注意: まずネジを50%の力で締め、その後100%まで完全に締めてください。

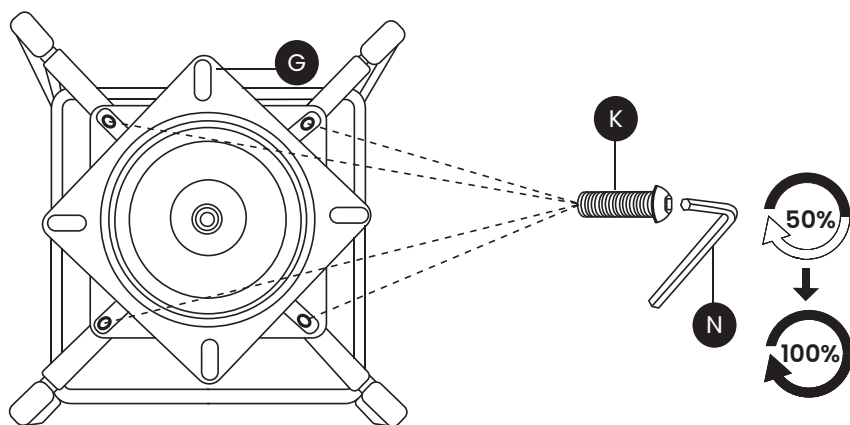

7

**EN:** Connect the lower unit (from Step 6) to the upper unit (from Step 2) using Screws (J).

Note: Tighten to 50% first, then fully tighten to 100%.

**DE:** Verbinden Sie das untere Teil (aus Schritt 6) mit dem oberen Teil (aus Schritt 2) mit den Schrauben (J).

Hinweis: Ziehen Sie die Schrauben zuerst zu 50% an und dann vollständig auf 100%.

**IT:** Collega l'unità inferiore (dal Passo 6) all'unità superiore (dal Passo 2) utilizzando le viti (J).

Nota: Prima stringere le viti al 50%, quindi stringerle completamente al 100%.

**FR:** Connectez l'unité inférieure (de l'étape 6) à l'unité supérieure (de l'étape 2) à l'aide des vis (J).

Remarque : Serrez d'abord les vis à 50%, puis serrez-les complètement à 100%.

**ES:** Conecte la unidad inferior (del Paso 6) a la unidad superior (del Paso 2) utilizando los tornillos (J).

Nota: Apriete los tornillos al 50% primero, luego apriételes completamente al 100%.

**JA:** 下部ユニット (ステップ6) を上部ユニット (ステップ2) にネジ (J) を使用して接続します。

注意: まずネジを50%の力で締め、その後100%まで完全に締めてください。

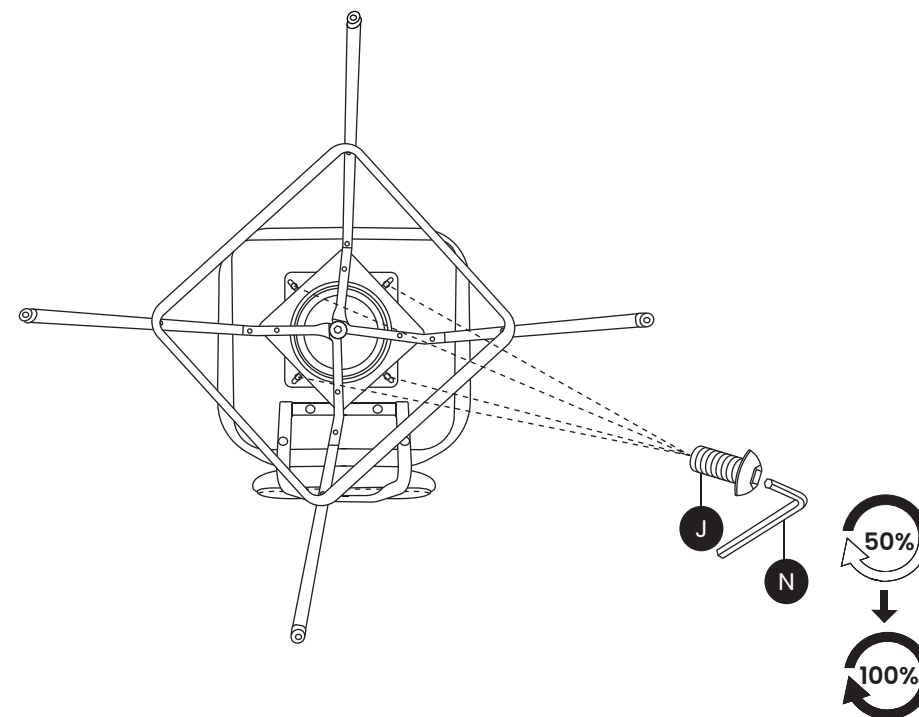

8

**EN:** Screw in all four Foot Pads (O) tightly by hand.

**DE:** Schrauben Sie alle vier Fußpolster (O) fest per Hand ein.

**IT:** Avvita tutti e quattro i piedini (O) strettamente a mano.

**FR:** Vissez fermement à la main les quatre patins de pied (O).

**ES:** Atornille firmemente a mano los cuatro almohadillas para pies (O).

**JA:** すべての四つの足パッド (O) を手でしっかりと締めてください。

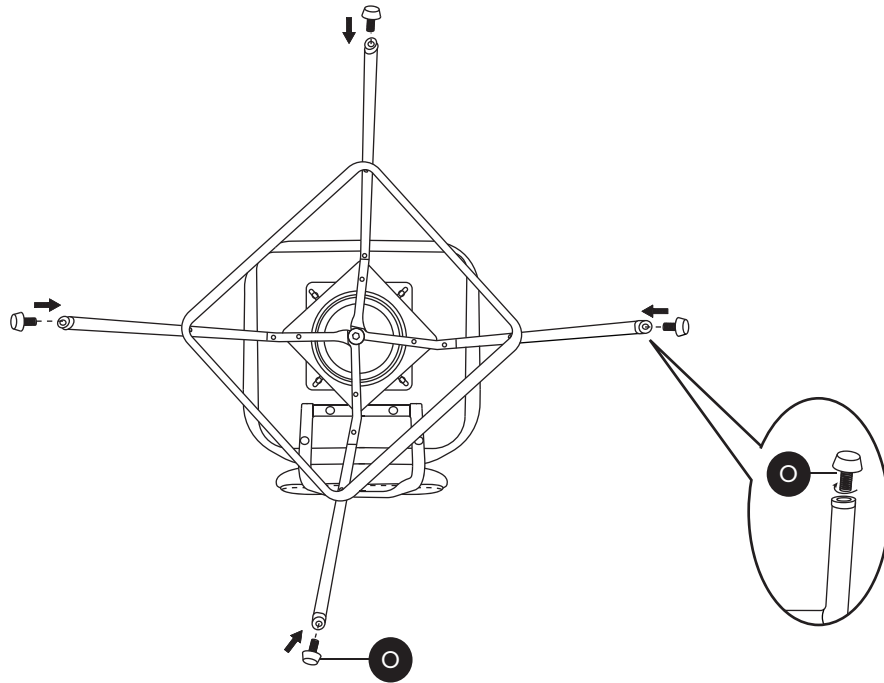

9

**EN:** Adjust the foot pads to ensure the chair is level and stable. Assembly complete.

**DE:** Passen Sie die Fußpolster an, um sicherzustellen, dass der Stuhl eben und stabil ist. Montage abgeschlossen.

**IT:** Regola i piedini per garantire che la sedia sia livellata e stabile. Assemblaggio completato.

**FR:** Ajustez les patins de pied pour garantir que la chaise soit de niveau et stable. Assemblage terminé.

**ES:** Ajuste los almohadillas para pies para asegurar que la silla esté nivelada y estable. Montaje completo.

**JA:** 足パッドを調整して、椅子が水平で安定していることを確認してください。組み立て完了。

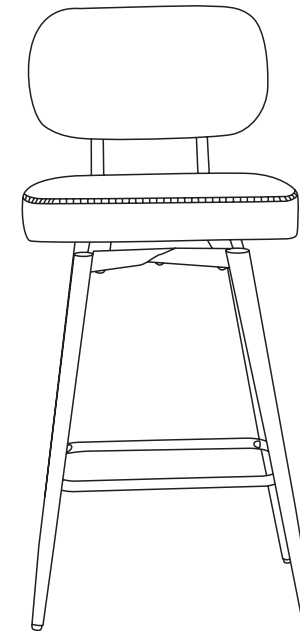

## WARRANTY

We will repair or replace any defective product within one year of purchase, as long as you, the original purchaser, still own it. This is your only remedy under the warranty.

## EXCLUSIONS

This warranty does not cover:

Normal wear and tear.

Misuse, abuse, or excessive use.

Unauthorized modifications or attachments.

Products not installed, used, or maintained properly.

Rental or unauthorized retail use.

## PRODUCT USAGE:

Normal use is equivalent to a 40-hour workweek. Exceeding this will proportionately reduce the warranty period

## GARANTIE

Wir reparieren oder ersetzen jedes defekte Produkt innerhalb eines Jahres nach dem Kauf, sofern Sie der ursprüngliche Käufer sind und das Produkt weiterhin besitzen. Dies ist Ihr einziges Rechtsmittel im Rahmen dieser Garantie.

## AUSSCHLÜSSE

Diese Garantie deckt Folgendes nicht ab:

Normale Abnutzung und Verschleiß.

Missbrauch, unsachgemäße Nutzung oder übermäßige Beanspruchung.

Nicht autorisierte Änderungen oder Anbauten.

Produkte, die nicht ordnungsgemäß installiert, verwendet oder gewartet wurden.

Vermietung oder nicht autorisierte gewerbliche Nutzung.

## PRODUKTNUTZUNG:

Der normale Gebrauch entspricht einer 40-Stunden-Arbeitswoche. Eine Überschreitung kann die Garantiezeit entsprechend verkürzen.

## GARANZIA

Ripareremo o sostituiremo qualsiasi prodotto difettoso entro un anno dalla data di acquisto, a condizione che l'acquirente originale sia ancora in possesso del prodotto. Questo è l'unico rimedio previsto dalla presente garanzia.

## ESCLUSIONI

La presente garanzia non copre:

Normale usura.

Uso improprio, abuso o utilizzo eccessivo.

Modifiche o accessori non autorizzati.

Prodotti non installati, utilizzati o mantenuti correttamente.

Noleggio o uso commerciale non autorizzato.

## USO DEL PRODOTTO:

L'uso normale equivale a una settimana lavorativa di 40 ore. Il superamento di tale limite può ridurre proporzionalmente il periodo di garanzia.

## RETURN POLICY

We offer a 30-day return policy. Contact us within 30 days for a return. Returns must be in original condition with packaging.

## CONDITIONS

Returned products must be in original condition and packaging.

The buyer pays return shipping if changing their mind.

Faulty products will have return shipping covered by us.

Partial refunds may apply for returned items that are damaged or missing parts.

## HOW RETURNS WORK

Attach your invoice and reason for return. We'll provide a return address and resolution after inspection. Approved returns will be refunded to the original payment method.

## RÜCKGABERICHTLINIE

Wir bieten ein 30-tägiges Rückgaberecht. Bitte kontaktieren Sie uns innerhalb von 30 Tagen für eine Rückgabe. Rücksendungen müssen sich im Originalzustand und in der Originalverpackung befinden.

## BEDINGUNGEN

Zurückgesendete Produkte müssen sich im Originalzustand und in der Originalverpackung befinden.

Bei Rücksendungen aufgrund von Meinungsänderung trägt der Käufer die Rücksendekosten.

Bei defekten Produkten übernehmen wir die Rücksendekosten.

Teilerstattungen können bei beschädigten Artikeln oder fehlenden Teilen erfolgen.

## ABLAUF DER RÜCKGABE

Legen Sie Ihre Rechnung und den Rücksendegrund bei. Nach Prüfung teilen wir Ihnen die Rücksendeadresse und die Lösung mit. Genehmigte Rücksendungen werden auf die ursprüngliche Zahlungsmethode erstattet.

## POLITICA DI RESO

Offriamo una politica di reso entro 30 giorni. Contattateci entro 30 giorni per avviare il reso. I prodotti restituiti devono essere in condizioni e imballaggio originali.

## CONDIZIONI

I prodotti restituiti devono essere in condizioni e imballaggio originali.

In caso di ripensamento, le spese di spedizione per il reso sono a carico dell'acquirente.

Per i prodotti difettosi, le spese di spedizione per il reso saranno a nostro carico.

Potrebbero essere applicati rimborsi parziali per articoli restituiti danneggiati o con parti mancanti.

## PROCEDURA DI RESO

Allegare la fattura e il motivo del reso. Dopo l'ispezione, forniremo l'indirizzo di reso e la risoluzione. I resi approvati saranno rimborsati sul metodo di pagamento originale.

## GARANTIE

Nous réparerons ou remplacerons tout produit défectueux dans un délai d'un an à compter de la date d'achat, à condition que vous soyez l'acheteur initial et que vous possédiez toujours le produit. Il s'agit de votre seul recours au titre de cette garantie.

## EXCLUSIONS

Cette garantie ne couvre pas :

L'usure normale.

Une mauvaise utilisation, un abus ou une utilisation excessive.

Des modifications ou accessoires non autorisés.

Les produits non installés, utilisés ou entretenus correctement.

La location ou une utilisation commerciale non autorisée.

## UTILISATION DU PRODUIT:

Une utilisation normale correspond à une semaine de travail de 40 heures. Un dépassement peut réduire proportionnellement la période de garantie.

## GARANTÍA

Repararemos o sustituiremos cualquier producto defectuoso dentro de un año a partir de la fecha de compra, siempre que usted sea el comprador original y conserve el producto. Este es su único recurso bajo esta garantía.

## EXCLUSIONES

Esta garantía no cubre:

Desgaste normal.

Uso indebido, abuso o uso excesivo.

Modificaciones o accesorios no autorizados.

Productos no instalados, utilizados o mantenidos correctamente.

Alquiler o uso comercial no autorizado.

## USO DEL PRODUCTO:

El uso normal equivale a una semana laboral de 40 horas.

Superar este límite puede reducir proporcionalmente el período de garantía.

## 保証

ご購入日から1年以内に不具合が確認された場合、購入者ご本人が引き続き製品を所有していることを条件として、修理または交換を行います。本保証に基づく救済はこれに限定されます。

## 保証対象外

本保証は以下の場合には適用されません。

通常の摩耗や劣化

誤使用、乱用、または過度な使用

無断で行われた改造や付属品の追加

正しく設置、使用、または保守されていない製品

レンタルまたは無許可の商業利用

## 製品の使用条件:

通常使用とは、週40時間の使用を基準とします。これを超える使用は、保証期間を相応に短縮する場合があります。

## POLITIQUE DE RETOUR

Nous offrons une politique de retour de 30 jours. Veuillez nous contacter dans les 30 jours pour effectuer un retour. Les articles retournés doivent être dans leur état et emballage d'origine.

## CONDITIONS

Les produits retournés doivent être dans leur état et emballage d'origine.

Les frais de retour sont à la charge de l'acheteur en cas de changement d'avis.

Pour les produits défectueux, les frais de retour seront pris en charge par nos soins.

Des remboursements partiels peuvent s'appliquer pour les articles retournés endommagés ou incomplets.

## PROCESSUS DE RETOUR

Joignez votre facture et le motif du retour. Après inspection, nous fournirons l'adresse de retour et la solution. Les retours approuvés seront remboursés sur le mode de paiement initial.

## POLÍTICA DE DEVOLUCIONES

Ofrecemos una política de devolución de 30 días.

Contáctenos dentro de los 30 días para realizar una devolución.

Los productos devueltos deben estar en su estado y embalaje originales.

## CONDICIONES

Los productos devueltos deben estar en su estado y embalaje originales.

El comprador asume los gastos de envío de devolución en caso de cambio de opinión.

En caso de productos defectuosos, cubriremos los gastos de envío de la devolución.

Pueden aplicarse reembolsos parciales a artículos devueltos dañados o con piezas faltantes

## PROCESO DE DEVOLUCIÓN

Adjunte su factura y el motivo de la devolución. Tras la inspección, le proporcionaremos la dirección de devolución y la solución correspondiente. Las devoluciones aprobadas se reembolsarán al método de pago original.

## 返品ポリシー

30日間の返品対応を行っています。返品をご希望の場合は、30日以内にご連絡ください。返品品は、元の状態および梱包である必要があります。

## 条件

返品される製品は、元の状態および梱包である必要があります。

お客様のご都合による返品の場合、返送料はお客様負担となります。

不良品の場合、返送料は当社が負担します。

破損や部品不足がある場合、返金額が一部減額されることがあります。

## 返品の流れ

請求書(購入証明)と返品理由を同封してください。検品後、返送先住所および対応内容をご案内します。承認された返品は、元のお支払い方法へ返金されます。



**vimeo** | ASSEMBLY VIDEO

+1(888) 868-6849  
maloservice@hotmail.com