

# INSTRUCTIONS

## ANWEISUNG

## 取扱説明書

## INSTRUCTION

## 사용설명서

## LIBRO DE INSTRUCCIONES

## LSTRUZIONI PER L'INSTALLAZIONE

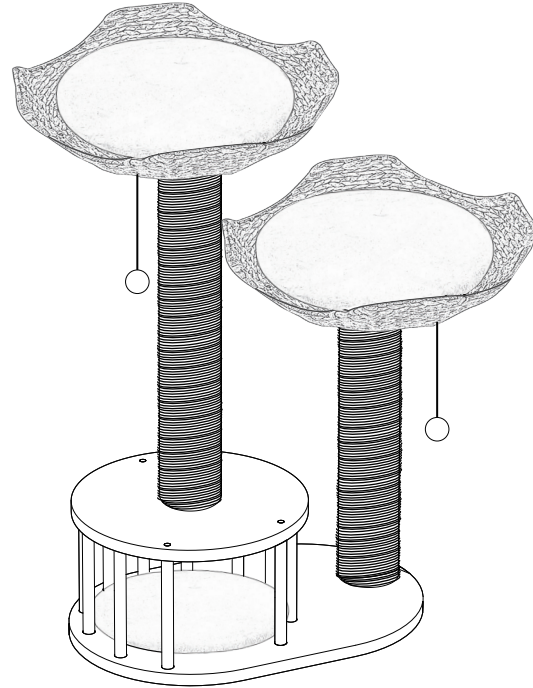

Product Name: Cat climbing frame

### Warning:

Avoid climbing by children

Das Produkt darf nicht von Kindern erklettert werden.

Empêcher les enfants de grimper

Non arrampicarsi per i bambini

Evitar que los niños trepen

子供が登らないようにしてください。

아이들이 올라가지 않도록 하세요.

A\*1

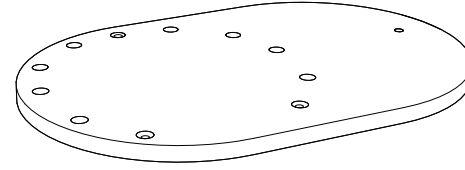

B\*1

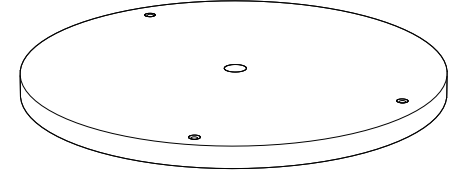

C\*2

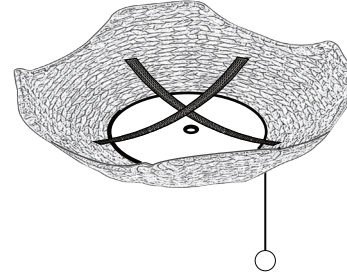

D1\*2



D2\*1



E\*2



F1\*8



F2\*3



G\*4



H\*2



M10\*50

J\*2

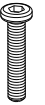

M10\*40

K\*6



M5\*40

L\*1



M\*1



Warm Reminder: The wood used for the cat climbing tree naturally grown, so the sizes and textures of each piece of wood may vary, please refer to the physical product.

Hinweis: Das Kratzbaumholz besteht aus natürlichem Holz, daher können Größe und Maserung jeder Holzstange variieren. Unterschiede in der Farbtiefe sind völlig normal.

ご注意: 本製品に使用されている木材は自然に成長するため、各木材のサイズと質感が異なるのは正常であり、実際の製品を参照してください。

Remarque: Le bois utilisé pour l'arbre à chat est naturellement cultivé, de sorte que la taille et les motifs de chaque pièce de bois sont différents. Les variations de teinte et de texture sont des phénomènes normaux et inévitables. Veuillez vous référer au produit réel.

주의: 캣타워에 사용되는 천연 나무는 자연적으로 자라기 때문에 각 나무의 크기와 무늬가 다른 것이 정상적인 현상이며 실제 제품을 참조하십시오.

Promemoria: il legno utilizzato nella struttura da arrampicata per gatti cresce naturalmente, quindi le dimensioni e la struttura di ogni pezzo di legno sono diverse. La profondità della struttura è normale e inevitabile. Fare riferimento al prodotto reale.

Recordatorio: la madera utilizada en el árbol de rascador para gatos crece de forma natural, por lo que el tamaño y la textura de cada pieza de madera son diferentes, que es normal e inevitable.



FR

ÉLÉMENTS D'EMBALLAGE  
À SÉPARER ET À DÉPOSER  
DANS LE BAC DE TRI



FR

Ce meuble se recycle,  
s'il n'est plus utilisable  
déposez-le en déchèterie.  
Notice à trier.

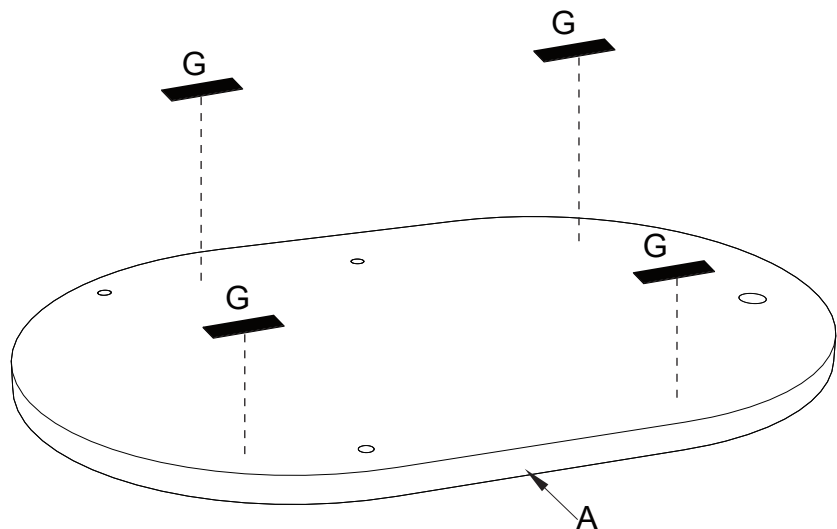
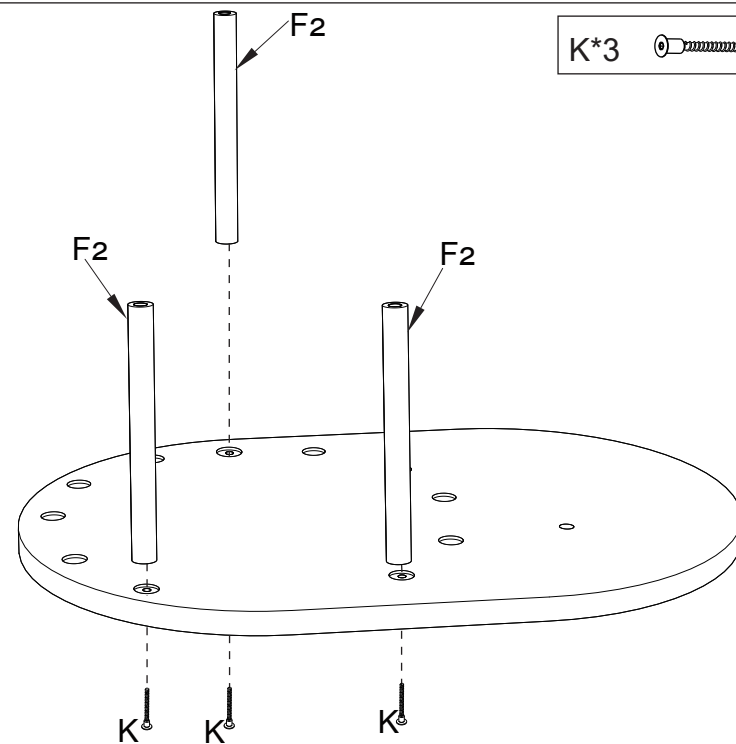
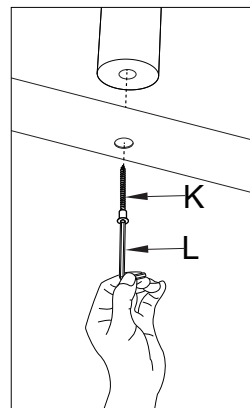
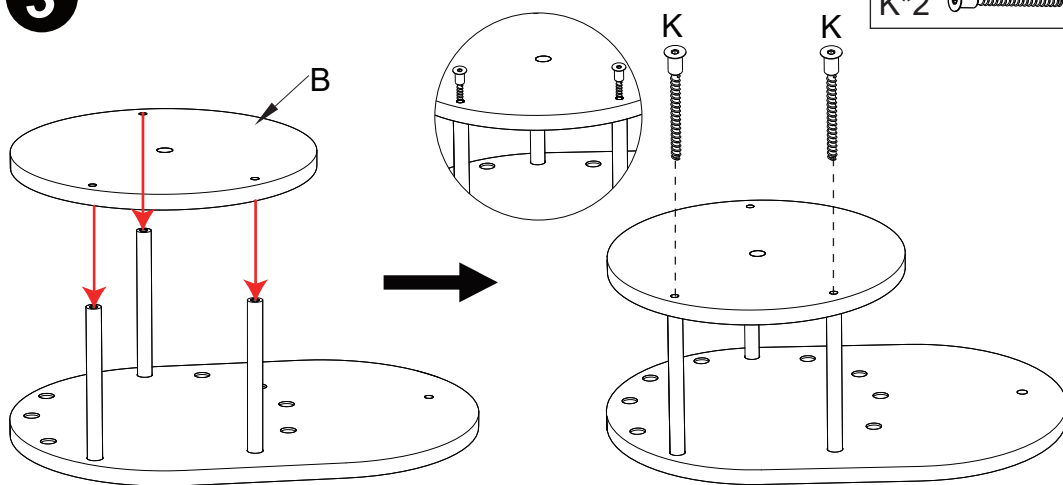
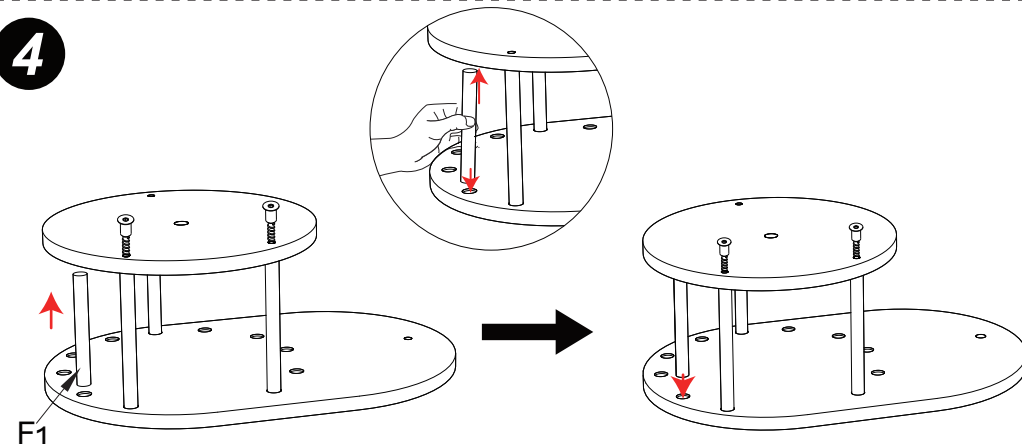
**1****2****3****4**

Note: First tighten the part K screws one-half turn. Do not fully tighten them immediately.  
 Hinweis: Drehen Sie die K-Schrauben auf gleicher Höhe zunächst nur zur Hälfte ein. Ziehen Sie sie nicht sofort fest.  
 注意: 部品Bを微調整できるため、ネジKはまず長さの半分ほどねじ込んでください。  
 Remarque : serrez d'abord les vis de la pièce K d'un demi-tour. Ne les serrez pas complètement immédiatement.  
 주의: 먼저 K나사를 반쯤 조여 주십시오. K나사를 꼭 조이지 마십시오.  
 Nota: serrare prima le viti K allo stesso livello a metà. Non serrare tutte le viti.  
 Nota: Primero apriete los tornillos K al mismo nivel hasta la mitad. No apriete todos los tornillos.

Align holes to the holes when installing the part F1. Push the part F1 in firmly and snap it into the top hole first, then to the bottom hole.  
 Richten Sie die Löcher beim Einbau von Teil F1 aus. Drücken Sie F1 kräftig hinein und lassen Sie es zuerst im oberen, dann im unteren Loch einrasten.  
 画像のように、部品F1を板の間に取り付けてください。  
 Alignez les trous sur les trous lors de l'installation de la pièce F1. Poussez fermement la pièce F1 et enclenchez-la d'abord dans le trou supérieur, puis dans le trou inférieur.  
 F1 부품은 구멍에 맞고 나무판 중간에 고정해 주십시오.  
 Quando si montano gli accessori F1, fissarli foro per foro. Per prima cosa premi con forza F1 nel foro superiore, quindi inseriscilo nel foro inferiore.  
 Al ensamblar los accesorios F1, sujételos de orificio a orificio. Primero presione F1 con fuerza en el orificio superior y luego encañelo en el orificio inferior.

5

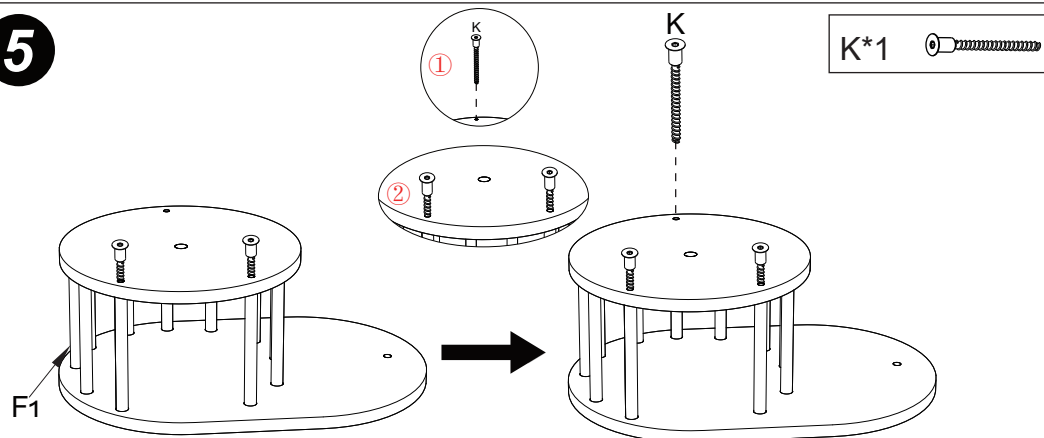

1. Install the rest of the part F1 according to the Step ④.
  2. After snapped all the part F1 into the holes, tighten the screws in the order ①-② as shown in the picture.
1. Bauen Sie die restlichen Teile F1 nach Schritt ④ ein.  
 2. Rasten Sie alle Teile F1 ein und ziehen Sie die restlichen Schrauben in der Reihenfolge ①-② fest, wie auf der Abbildung gezeigt.
1. すべての部品F1を板の間に取り付けした後、ネジKを全部ねじ込んでください。  
 2. F1部品のすべてを板の間に取付けた後、ネジKを全部ねじ込んでください。
1. Installez le reste de la pièce F1 conformément à l'étape ④.  
 2. Après avoir enclenché toutes les pièces F1 dans les trous, serrez les vis dans l'ordre ①-② comme indiqué sur l'image.
1. ④의 설치방법에 따라 나머지 F1부품을 조립해주시시오.  
 2. F1부품을 모두 고정하신 후 그림 중 ①-②의 순서대로 나머지 나사를 꼭 조여주시시오.
1. Seguire il metodo di installazione al passaggio ④ per completare l'installazione dei restanti accessori F1.  
 2. Dopo aver bloccato tutti gli accessori F1, bloccare le viti rimanenti nell'ordine ①-② nell'immagine.
1. Siga el método de instalación del paso ④ para completar la instalación de los accesorios F1 restantes.  
 2. Después de que todos los accesorios F1 estén pegados, bloquee los tornillos restantes en el orden ①-② en la imagen.

6

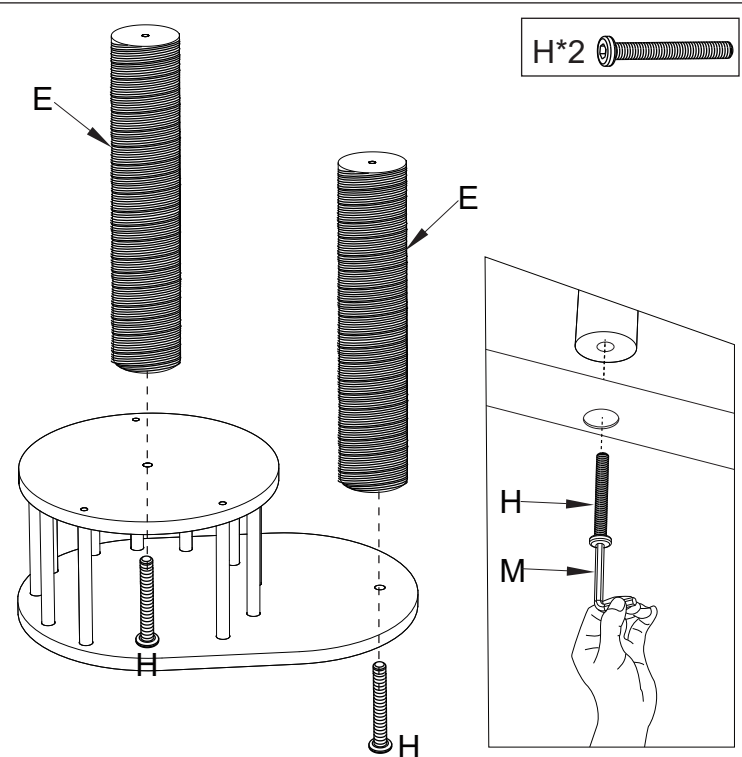

7

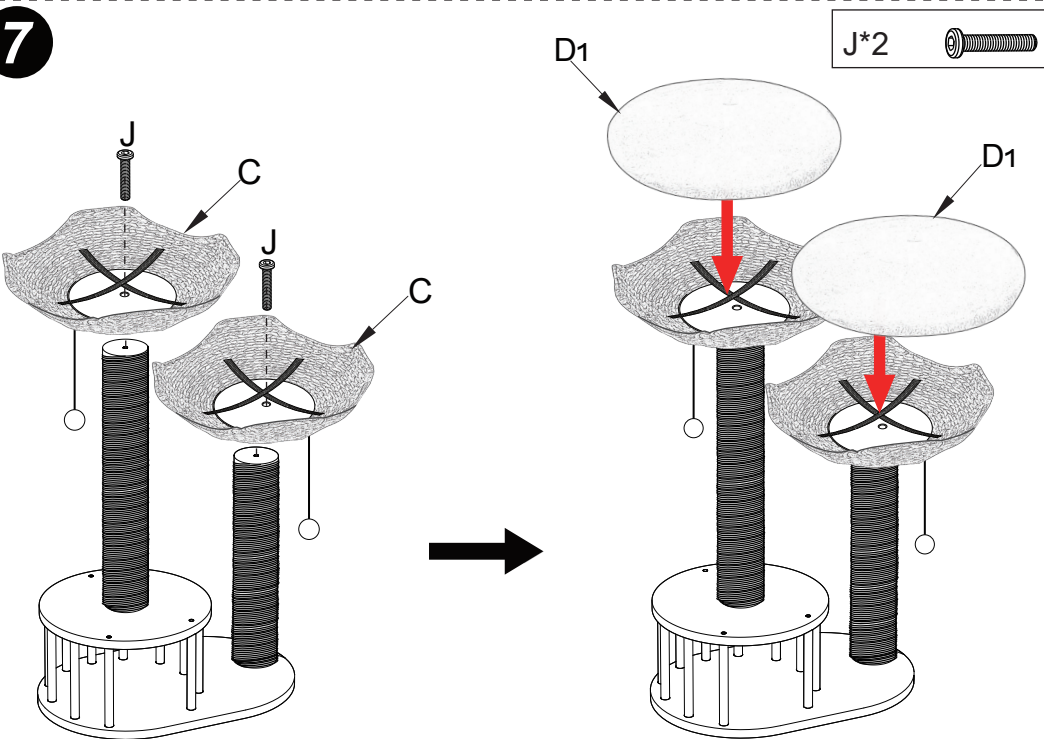

8

