

L-Shaped Desk  
L-förmiger Schreibtisch  
Bureau en Forme de L  
Escritorio en Forma de L  
Scrivania a Forma di L  
Biurko w kształcie litery L

**USA** office: Fontana    **AUS** office: Truganina    **GBR** office: Ipswich    **ITA** office: Milano    **POL** office: Gdańsk  
**DEU** office: FDS GmbH, Neuer Höltigbaum 36, 22143 Hamburg, Deutschland    **FRA** office: Saint Vigor d'Ymonville

If you're having difficulty, our friendly customer team is always here to help.



EN



### Before You Start

- ⚠ Please read all instructions carefully.
- ⚠ Retain instructions for future reference.
- ⚠ Separate and count all parts and hardware.
- ⚠ Read through each step carefully and follow the proper order.
- ⚠ We recommend that, where possible, all items are assembled near to the area in which they will be placed in use, to avoid moving the product unnecessarily once assembled.
- ⚠ Always place the product on a flat, steady and stable surface.
- ⚠ Keep all small parts and packaging materials for this product away from babies and children as they potentially pose a serious choking hazard.

DE



### Vor dem Beginnen

- ⚠ Bitte lesen Sie alle Anweisungen sorgfältig durch.
- ⚠ Bewahren Sie die Anweisungen zum zukünftigen Verwendung auf.
- ⚠ Überprüfen Sie, ob alle Teile und Zubehörteile vorhanden sind.
- ⚠ Lesen Sie jeden Schritt sorgfältig durch und befolgen Sie die richtige Reihenfolge.
- ⚠ Wir empfehlen, alle Teile möglichst in der Nähe des Aufstellungsortes zu montieren, um unnötige Bewegungen nach der Montage zu vermeiden.
- ⚠ Stellen Sie den Artikel immer auf eine ebene, feste und stabile Fläche.
- ⚠ Halten Sie alle kleinen Teile und Verpackungsmaterialien fern von Babys und Kindern, ansonsten besteht Erstickungsgefahr.

FR



### Avant de Commencer

- ⚠ Veuillez lire attentivement toutes les instructions.
- ⚠ Conservez les instructions pour vous y référer ultérieurement.
- ⚠ Vérifiez toutes les pièces et les accessoires.
- ⚠ Lisez attentivement chaque étape et suivez l'ordre correct.
- ⚠ Nous recommandons que, dans la mesure du possible, tous les produits soient assemblés à proximité de la zone où ils seront utilisés, afin d'éviter tout déplacement inutile du produit une fois assemblé.
- ⚠ Placez toujours le produit sur une surface plane et stable.
- ⚠ Conservez toutes les petites pièces de ce produit et les matériaux d'emballage hors de portée des bébés et des enfants, car ils pourraient présenter un risque d'étouffement.

ES



### Antes de Empezar

- ⚠ Lea atentamente todas las instrucciones.
- ⚠ Conserve las instrucciones para futuras consultas.
- ⚠ Separe y cuente todas las piezas y los accesorios.
- ⚠ Lea detenidamente cada paso y siga el orden correcto.
- ⚠ Recomendamos que, siempre que sea posible, todos los elementos se monten cerca de la zona en la que se van a utilizar, para evitar mover el producto innecesariamente una vez montado.
- ⚠ Coloque siempre el producto sobre una superficie plana, estable y firme.
- ⚠ Mantenga todas las piezas pequeñas y los materiales de embalaje de este producto lejos de los bebés y los niños, ya que pueden representar un grave riesgo de asfixia.

IT



### Prima di Iniziare

- ⚠ Si prega di leggere attentamente tutte le istruzioni.
- ⚠ Conservare le istruzioni per riferimento futuro.
- ⚠ Separare e contare tutte le parti e gli accessori.
- ⚠ Leggere attentamente ogni passo e seguire l'ordine corretto.
- ⚠ Si consiglia, ove possibile, di assemblare tutti gli articoli vicino alla zona in cui verranno posti in uso, per evitare di spostare inutilmente il prodotto una volta assemblato.
- ⚠ Posizionare sempre il prodotto su una superficie piana, stabile.
- ⚠ Tenere tutte le piccole parti e i materiali di imballaggio di questo prodotto lontano dalla portata di neonati e bambini, in quanto possono costituire un serio pericolo di soffocamento.

PL



### Zanim Zacziesz

- ⚠ Zapoznaj się z instrukcją.
- ⚠ Zachowaj instrukcję do wglądu.
- ⚠ Posortuj części i upewnij się, że zestaw jest kompletny.
- ⚠ Zapoznaj się ze sposobem montażu i postępuj zgodnie z instrukcją.
- ⚠ Zalecamy, aby montaż odbywał się możliwie najbliżej miejsca docelowego położenia produktu, aby uniknąć niepotrzebnego przesuwania.
- ⚠ Upewnij się, że produkt znajdzie się na płaskiej i stabilnej powierzchni.
- ⚠ Upewnij się, że materiały wykorzystane podczas pakowania produktu, oraz jego elementy znajdują się poza zasięgiem dzieci.

## Board Identification/Platte-Identifikation/Identification des Plaques/Identificación de Piezas /Identificazione del Pannello/Lista części

Not actual size/Nicht die tatsächliche Größe/Pas de taille réelle/No es el tamaño real/Dimensioni non reali/Wymiary nierzeczywiste

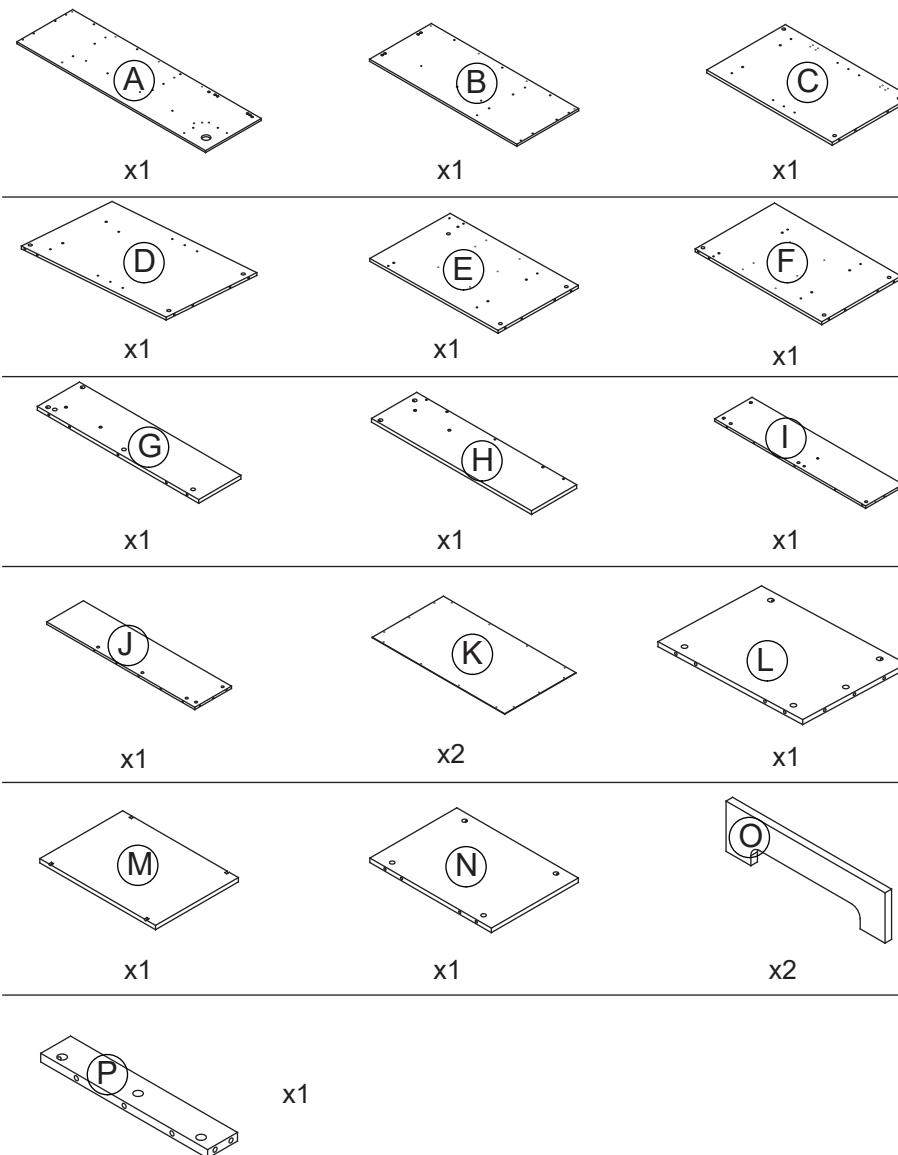

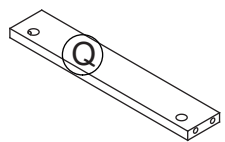

x1

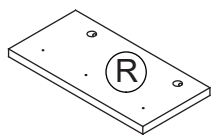

x1

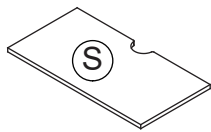

x1

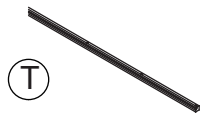

x1



x1

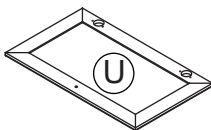

x1

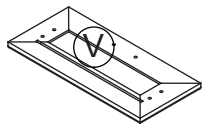

x1

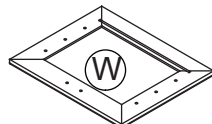

x1

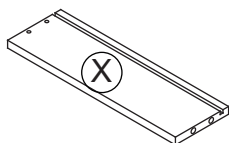

x1

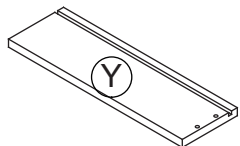

x1

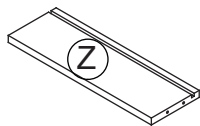

x1

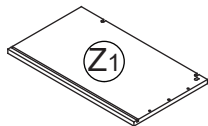

x1

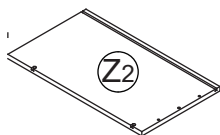

x1

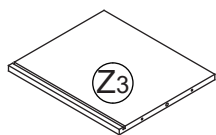

x1

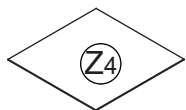

x1

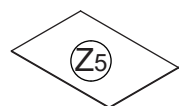

x1

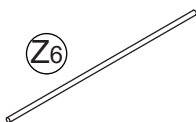

x2

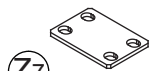

x2

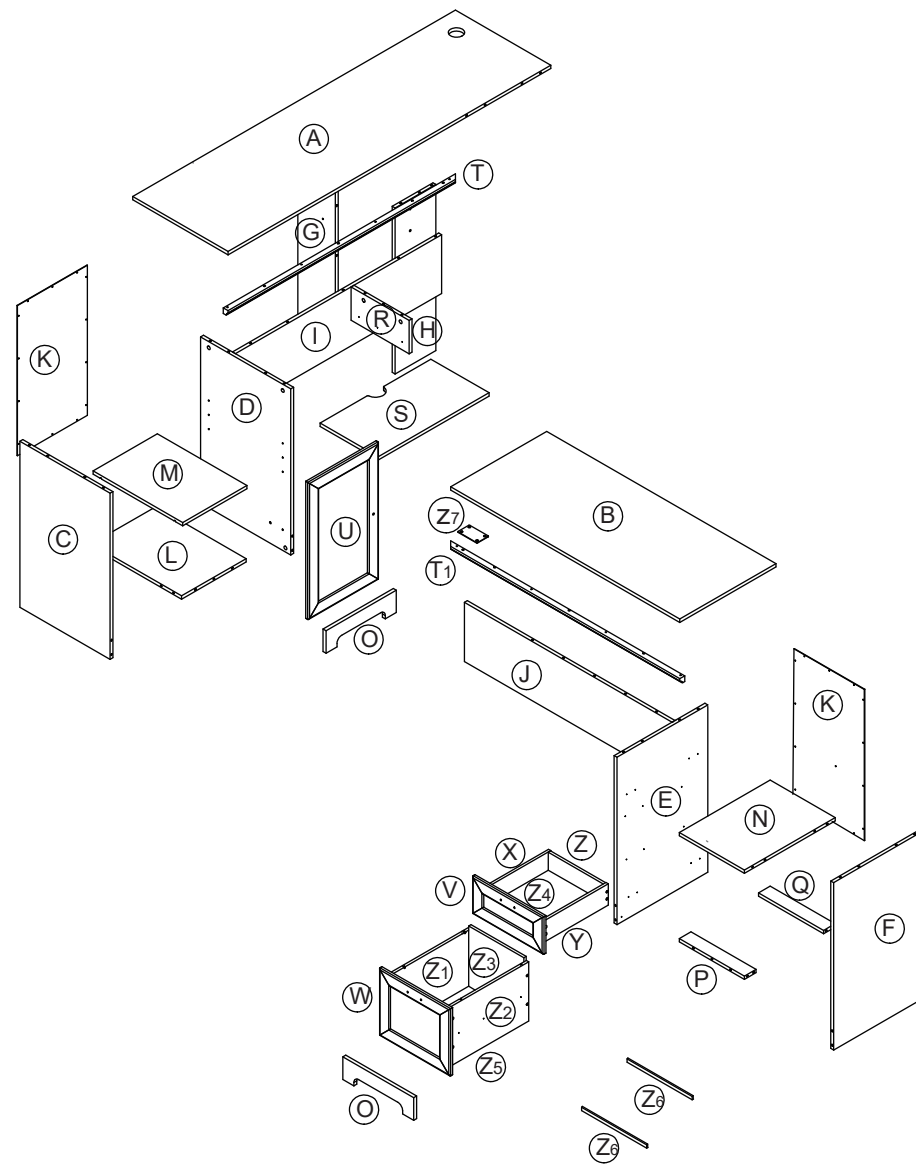

## Hardware List/Zubehörliste/Liste des Accessoires/Lista de Accesorios/Elenco Hardware/Lista części montażowych

Actual size/Tatsächliche Größe/Taille réelle/Tamaño real/Dimensioni reali/Wymiary rzeczywiście

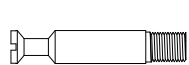

Φ6x34mm

① x55



Φ15x9mm

② x55



③ x1

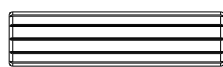

Φ8x30mm

④ x52



Φ6x30mm

⑤ x4

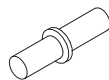

⑥ x4

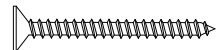

Φ4x45mm

⑦ x6

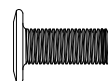

1/4x12mm

⑧ x8



Φ3x12mm

⑨ x28



Φ3.5x14mm

⑩ x12



Φ3.5x12mm

⑪ x36



M4 X 22mm

⑫ x1



⑬ x4

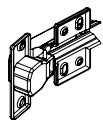

⑭ x2

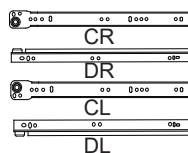

⑮ x1

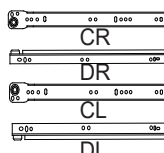

⑯ x1



17-1

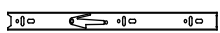

17-2

M4X12mm

⑰ x1



⑱ x2



⑲ x1



⑳ x1



Φ4x35mm

㉑ x16

## How To Separate Ball Bearing Slide.

/So trennen Sie den Kugellagerschlitten.

/Comment Séparer les Glissières de Roulements à Billes.

/Cómo Separar la Corredera de Rodamiento de Bolas.

/Come Separare Lo Scorrimento Dei Cuscinetti A Sfera.

/Jak oddzielić prowadnicę z łożyskami kulkowymi.

1. Pull the slide in the direction of the arrow until it stops, then flip it over.  
/1. Ziehen Sie den Schieber in Pfeilrichtung bis zum Anschlag und drehen Sie ihn dann um.

/1. Tirez la glissière dans le sens de la flèche jusqu'à ce qu'elle s'arrête, puis retournez-la.

/1. Tire de la corredera en la dirección de la flecha hasta que se detenga y, a continuación, déle la vuelta.

/1. Tirare la guida in direzione della freccia finché non si ferma e poi capovolgerla.

/1. Pociągnij prowadnicę w kierunku wskazywanym przez strzałkę, aż się zatrzyma, a następnie obróć ją.

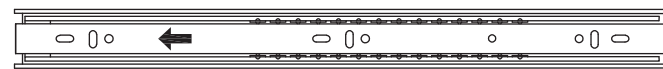

2. Push plastic lever down and pull apart.

/2. Kunststoffhebel nach unten drücken und auseinanderziehen.

/2. Poussez le levier en plastique vers le bas et l'écartez.

/2. Empuje la palanca de plástico hacia abajo y separe.

/2. Spingere la leva di plastica verso il basso ed estrarla.

/2. Pchnij plastikową dźwignię w dół i rozsuń ją.

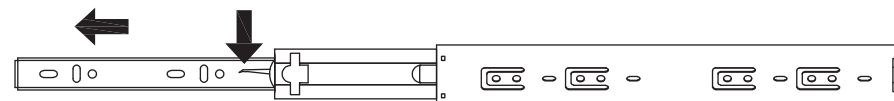

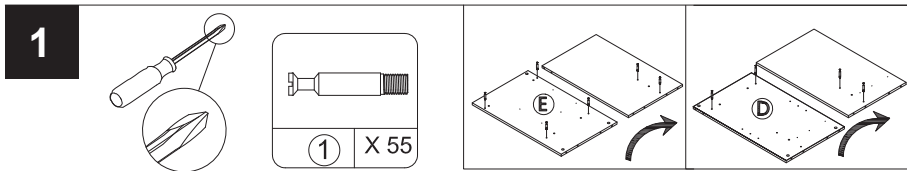

Screw the hardware ① to A|B|C|F|H|O|V|W part.  
 /Schrauben Sie die Hardware ① an das Teil A|B|C|F|H|O|V|W.  
 /Vissez les accessoires ① sur les pièces A|B|C|F|H|O|V|W.  
 /Atornille el accesorio ① a la pieza A|B|C|F|H|O|V|W.  
 /Avvitare la ferramenta ① alla parte A|B|C|F|H|O|V|W.  
 /Umieść trzpienie ① w otworach w częściach A|B|C|F|H|O|V|W.

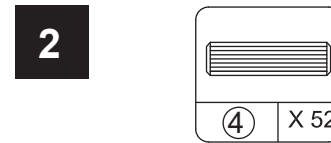
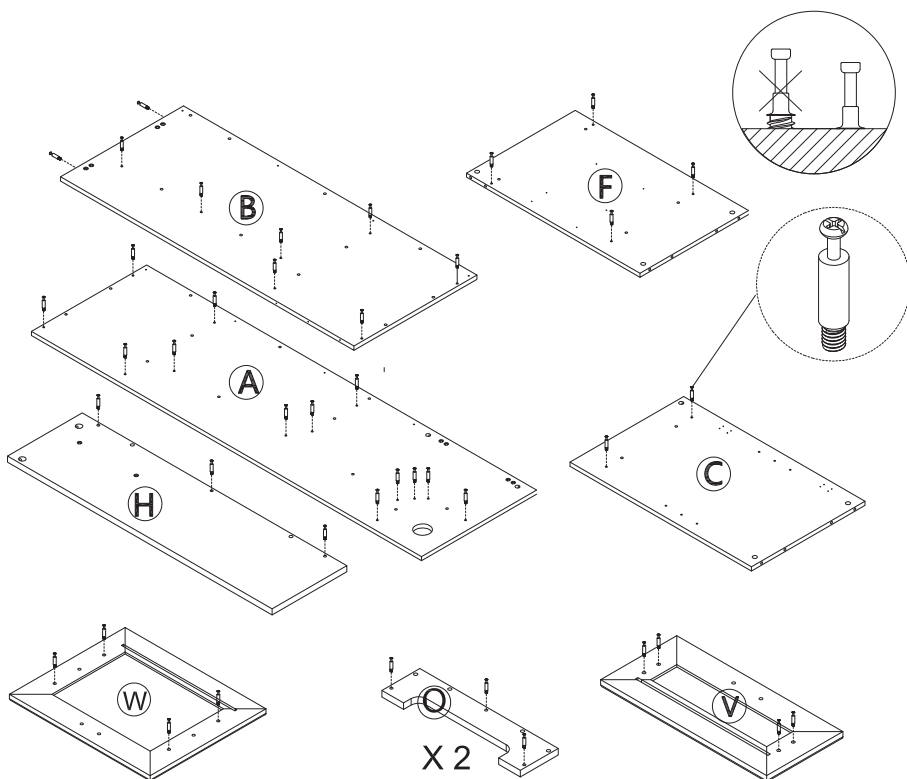

Insert the hardware ④ to A|C|D|E|F|G|H|I|J|L|N|P|Q|R|T|T1|T part.  
 /Setzen Sie die Hardware ④ in A|C|D|E|F|G|H|I|J|L|N|P|Q|R|T|T1|T Teil ein.  
 /Insérer les accessoires ④ dans les pièces A|C|D|E|F|G|H|I|J|L|N|P|Q|R|T|T1|T.  
 /Inserire el accesorio ④ en la pieza A|C|D|E|F|G|H|I|J|L|N|P|Q|R|T|T1|T.  
 /Inserire la ferramenta ④ nella parte A|C|D|E|F|G|H|I|J|L|N|P|Q|R|T|T1|T.  
 /Umieść drewniane kołki ④ w otworach w częściach A|C|D|E|F|G|H|I|J|L|N|P|Q|R|T|T1|T.

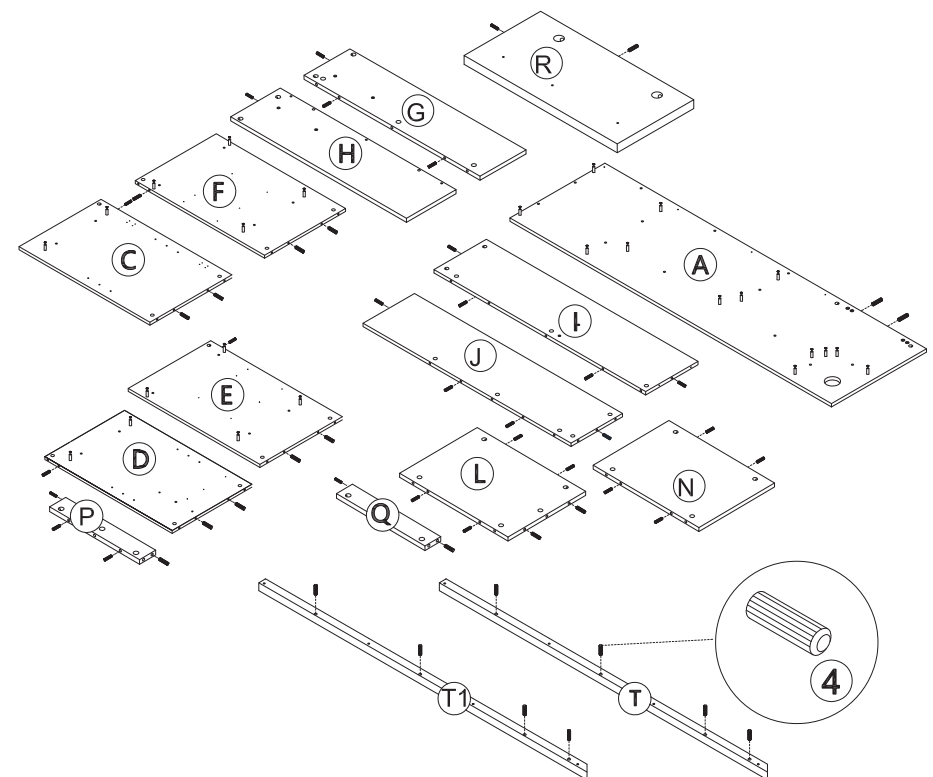

3

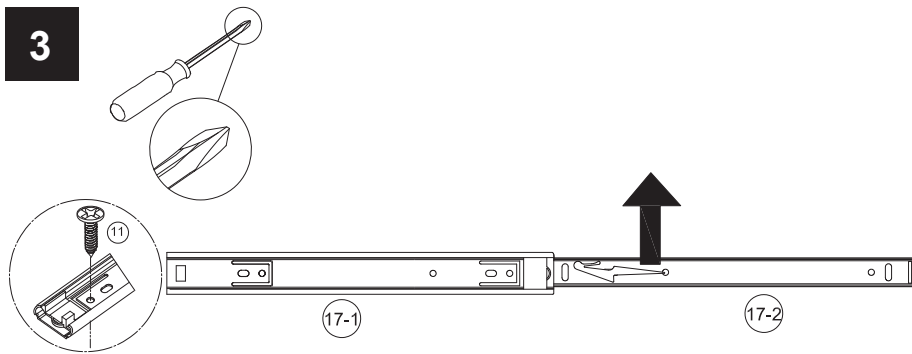

	X 18		X 1		X 1		X 1
--	------	--	-----	--	-----	--	-----

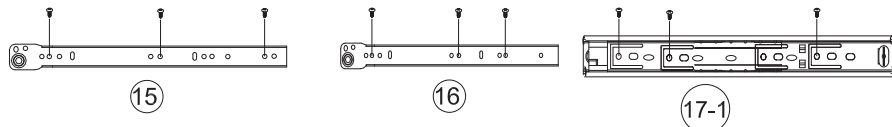

Install the part (17-1) and part (15) to the F\E board with the hardware (11) .  
 Install the part (16) to the D\R board with the hardware (11) .  
 /Installieren Sie Teil (17-1) und Teil (15) mit der Hardware (11) auf der F\E-Platte.  
 Und installieren Sie das Teil (16) mit der Hardware (11) auf der D\R-Platte.  
 /Installez la pièce (17-1) et la pièce (15) sur la plaque F\E avec les accessoires (11).  
 Installez la pièce (16) sur la plaque D\R avec les accessoires (11).  
 /Instale la pieza (17-1) y la pieza (15) en el tablero F\E con el accesorio (11),  
 e instale la pieza (16) en el tablero D\R con el accesorio (11) .  
 /Installare la parte (17-1) e la parte (15) sul pannello F\E con la ferramenta (11) .  
 Installare la parte (16) sulla scheda D\R con la ferramenta (11) .  
 /Przymocuj część (17-1) (15) do części F\E za pomocą wkrętów (11) .  
 Następnie przymocuj część (16) do części D\R za pomocą wkrętów (11) .

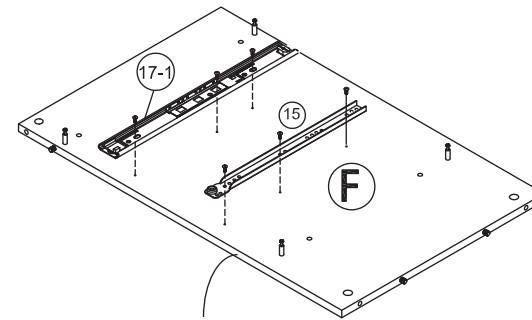

FINISHED EDGE  
 /FERTIGE KANTE  
 /BORD FINI  
 /BORDE ACABADO  
 /BORDO FINITO  
 /WYKOŃCZONA KRAWĘDŹ

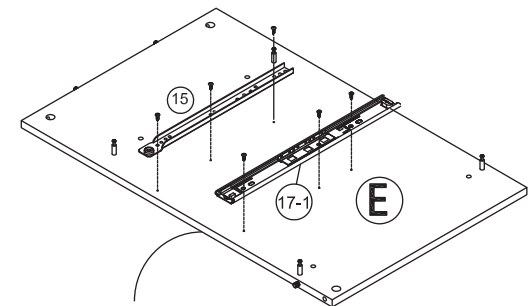

FINISHED EDGE  
 /FERTIGE KANTE  
 /BORD FINI  
 /BORDE ACABADO  
 /BORDO FINITO  
 /WYKOŃCZONA KRAWĘDŹ

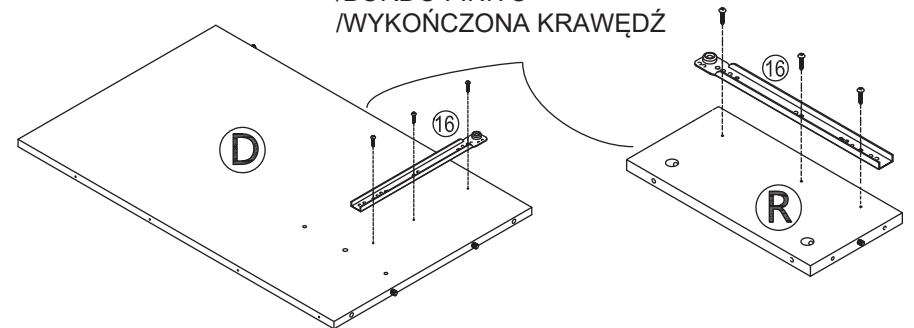

4

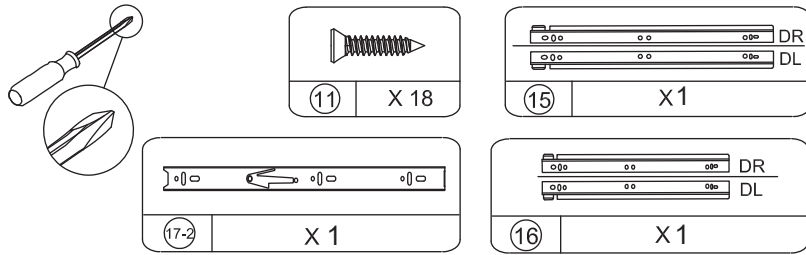

Install the part (15) to the X\Y board with the hardware (11) .

Install the part (16) to the S board with the hardware (11) .

Install the part (17-2) to the Z1\Z2 board with the hardware (11) .

/Installieren Sie das Teil (15) mit der Hardware (11) auf der X\Y-Platte.

Installieren Sie das Teil (16) mit der Hardware (11) an der S-Platte.

Installieren Sie das Teil (17-2) mit der Hardware (11) auf der Z1\Z2-Platte.

/Installez la pièce (15) sur la plaque X\Y avec les accessoires (11) .

Installez la pièce (16) sur la plaque S avec les accessoires (11) .

Installez la pièce (17-2) sur la plaque Z1\Z2 avec les accessoires (11) .

/Instale la pieza (15) en el tablero X\Y con el accesorio (11) .

Instale la pieza (16) al tablero S con el accesorio (11) .

Instale la pieza (17-2) al tablero Z1\Z2 con el accesorio (11) .

/Installare la parte (15) sul pannello X/Y con l'hardware (11) .

Installare la parte (16) sul pannello S con l'hardware (11) .

Installare la parte (17-2) sul pannello Z1\Z2 con l'hardware (11) .

/Przymocuj część (15) do części X\Y za pomocą wkrętów (11) .

Następnie przymocuj część (16) do części S za pomocą wkrętów (11) .

Przymocuj część (17-2) do części Z1\Z2 za pomocą wkrętów (11) .

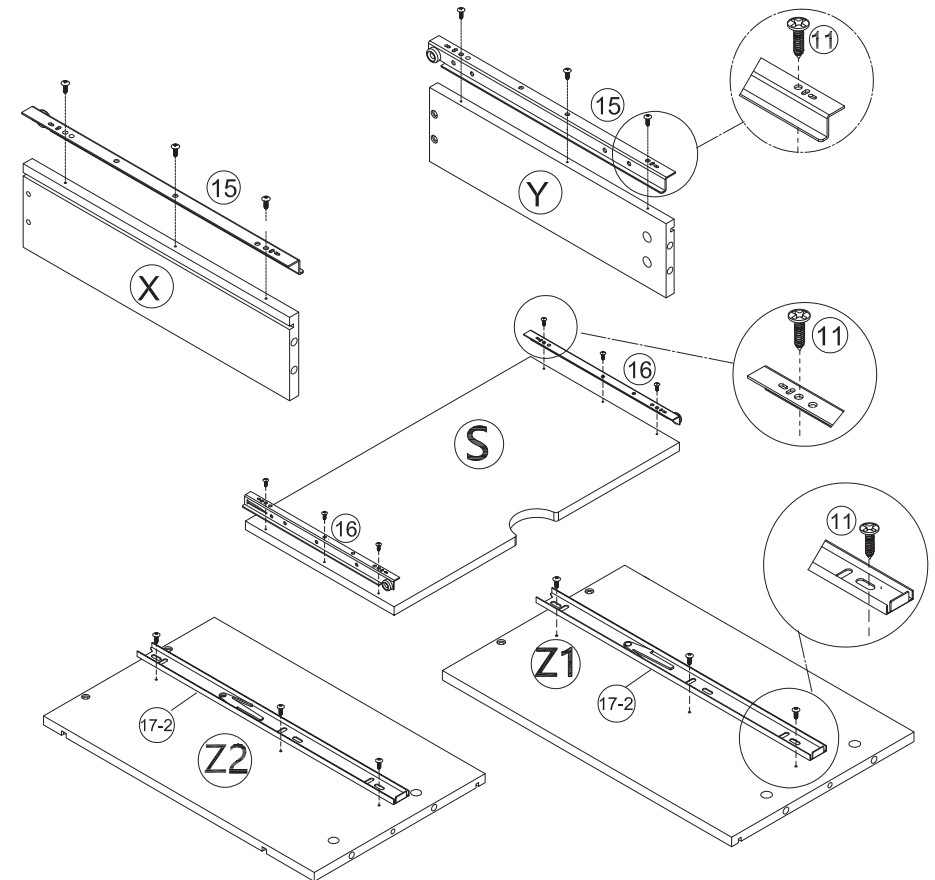

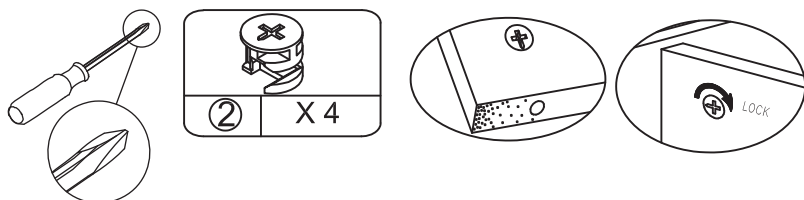
**5**

Proper orientation of CAM LOCK  
 /Richtige Ausrichtung des Nockenschlosses  
 /Orientation correcte de la SERRURE DE CAM  
 /Orientación correcta del BLOQUEO DE LEVA  
 /Corretta orientazione del blocco della camma  
 /Kierunek oznaczenia na mimośrodzie.

LOCK/SPERREN/VERROUILLAGE  
 /BLOQUEAR/BLOCCO/ZABLOKUJ

Fix the L part to the D part with the hardware (2) .

Fix the C part to the L part with the hardware (2) .

/Befestigen Sie das L-Teil am D-Teil mit der Hardware (2) .

Befestigen Sie das C-Teil am L-Teil mit der Hardware (2) .

/Fixez la pièce L à la pièce D avec les accessoires (2) .

Fixez la pièce C à la pièce L avec les accessoires (2) .

/Fije la pieza L a la pieza D con el accesorio (2) .

Fije la pieza C a la pieza L con el accesorio (2) .

/Fissare la parte L alla parte D con la ferramenta (2) .

Fissare la parte C alla parte L con la ferramenta (2) .

/Przymocuj część L do części D za pomocą mimośrodków (2) .

Przymocuj część C do części L za pomocą mimośrodków (2) .

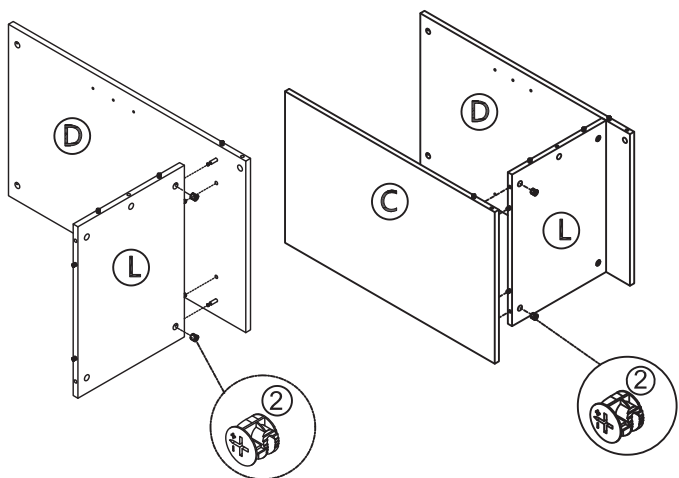
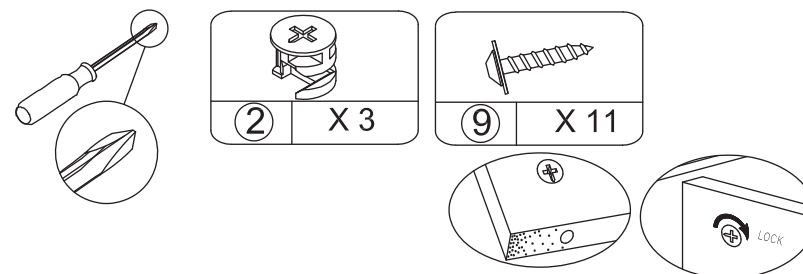
**6**

Proper orientation of CAM LOCK  
 /Richtige Ausrichtung des Nockenschlosses  
 /Orientation correcte de la SERRURE DE CAM  
 /Orientación correcta del BLOQUEO DE LEVA  
 /Corretta orientazione del blocco della camma  
 /Kierunek oznaczenia na mimośrodzie.

LOCK/SPERREN/VERROUILLAGE  
 /BLOQUEAR/BLOCCO/ZABLOKUJ

Fix the C\D part to the O part with the hardware (2) .

Fix the C\D\O part to the K part with the hardware (9) .

/Befestigen Sie das C\D-Teil mit der Hardware (2) am O-Teil.

Befestigen Sie das C\D\O-Teil mit der Hardware (9) am K-Teil.

/Fixez la pièce C\D à la pièce O avec les accessoires (2) .

Fixez la pièce C\D\O à la pièce K avec les accessoires (9) .

/Fije la pieza C\D a la pieza O con el accesorio (2) .

Fije la pieza C\D\O a la pieza K con el accesorio (9) .

/Fissare la parte C/D alla parte O con la ferramenta (2) .

Fissare la parte C/D/O alla parte K con la ferramenta (9) .

/Przymocuj część C\D do części O za pomocą mimośrodków (2) .

Przymocuj część C\D\O do części K za pomocą wkrętów (9) .

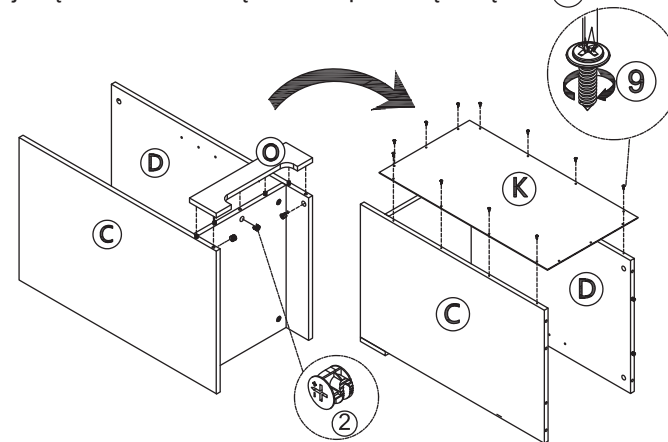

7

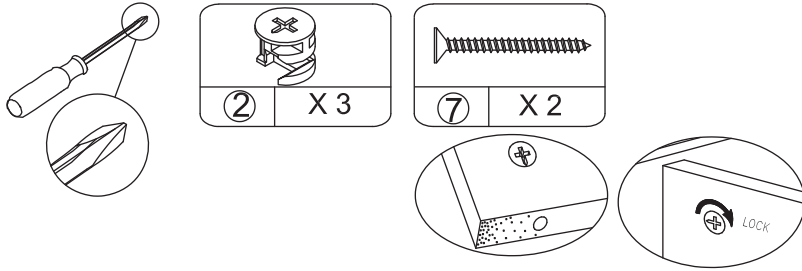

Proper orientation of CAM LOCK

/Richtige Ausrichtung des Nockenschlosses

/Orientation correcte de la SERRURE DE CAM

/Orientación correcta del BLOQUEO DE LEVA

/Corretta orientazione del blocco della camma

/Kierunek oznaczenia na mimośrodzie.

LOCK/SPERREN/VERROUILLAGE

/BLOQUEAR/BLOCCO/ZABLOKUJ

Fix the H part to the G part with the hardware ②.

Fix the I part to the R part with the hardware ⑦.

/Befestigen Sie das H-Teil am G-Teil mit der Hardware ②.

Befestigen Sie das I-Teil am R-Teil mit der Hardware ⑦.

/Fixez la pièce H à la pièce G avec les accessoires ②.

Fixez la pièce I à la pièce R avec les accessoires ⑦.

/Fije la pieza H a la pieza G con el accesorio ②.

Fije la pieza I a la pieza R con el accesorio ⑦.

/Fissare la parte H alla parte G con la ferramenta ②.

Fissare la parte I alla parte R con la ferramenta ⑦.

/Przymocuj część H do części G za pomocą mimośrodków ②.

Przymocuj część I do części R za pomocą wkrętów ⑦.

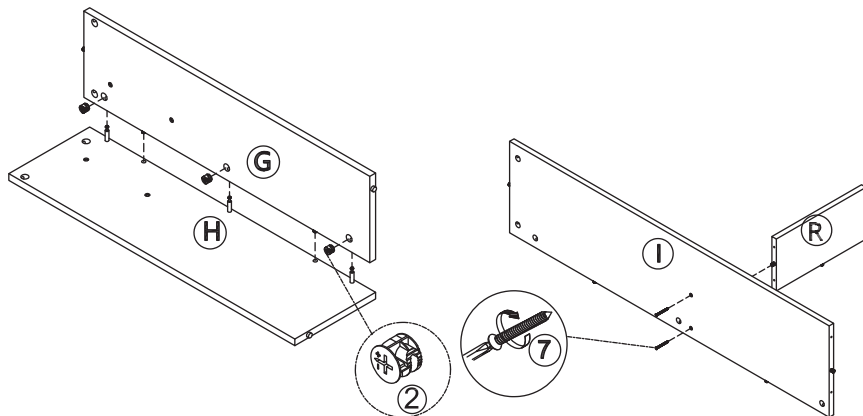

8

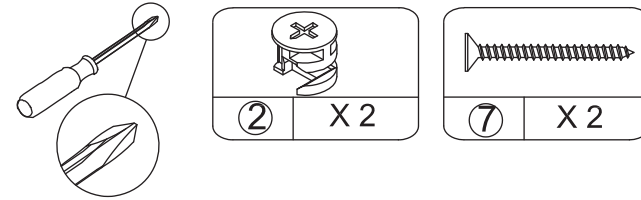

Fix the C\D\K part to the I\R part with the hardware ②.

Fix the G\H part to the I\R part with the hardware ⑦.

/Befestigen Sie das C\D\K-Teil mit der Hardware ② am I\R-Teil.

Befestigen Sie das G\H-Teil mit der Hardware ⑦ am I\R-Teil.

/Fixez la pièce C\D\K à la pièce I\R avec les accessoires ②.

Fixez la pièce G\H à la pièce I\R avec les accessoires ⑦.

/Fije la pieza C\D\K a la pieza I\R con el accesorio ②.

Fije la pieza G\H a la pieza I\R con el accesorio ⑦.

/Fissare la parte C\D\K alla parte I\R con la ferramenta ②.

Fissare la parte G\H alla parte I\R con la ferramenta ⑦.

/Przymocuj część C\D\K do części I\R za pomocą mimośrodków ②.

Przymocuj część G\H do części I\R za pomocą wkrętów ⑦.

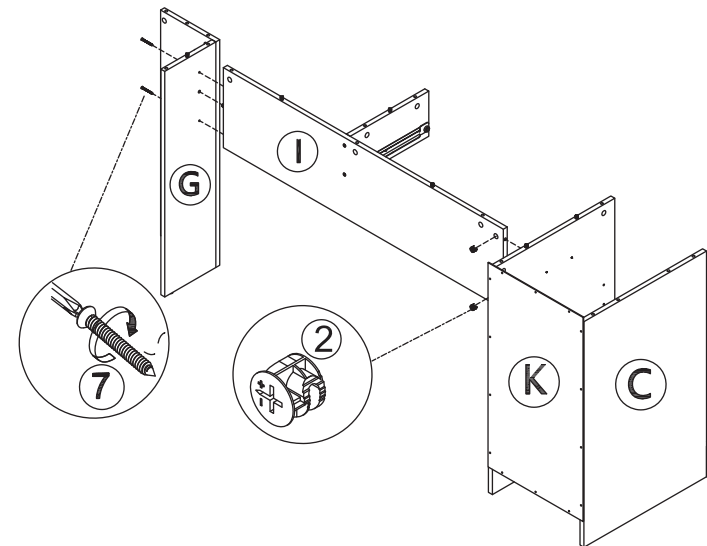

9

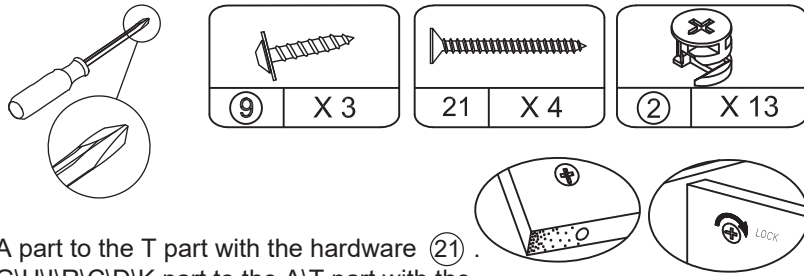

Fix the A part to the T part with the hardware ②① .  
Fix the G\H\I\R\C\D\K part to the A\T part with the hardware ② and ⑨ .

Befestigen Sie das A-Teil mit der Hardware ②① am T-Teil.  
Befestigen Sie das G\H\I\R\C\D\K-Teil am A\T-Teil mit der Hardware ② und ⑨ .  
/Fixez la pièce A à la pièce T avec les accessoires ②① .  
Fixez la partie G\H\I\R\C\D\K à la partie A\T avec les accessoires ② et ⑨ .  
/Fije la pieza A a la pieza T con el accesorio ②① .  
Fije la pieza G\H\I\R\C\D\K a la pieza A\T con los accesorios ② y ⑨ .  
/Fissare la parte A alla parte T con la ferramenta ②① .  
Fissare la parte G\H\I\R\C\D\K alla parte A\T con la ferramenta ② e ⑨ .  
/Przymocuj część C\D\K do części I\R za pomocą mimośrodków ②① .  
Przymocuj część G\H do części I\R za pomocą wkrętów ② ⑨ .

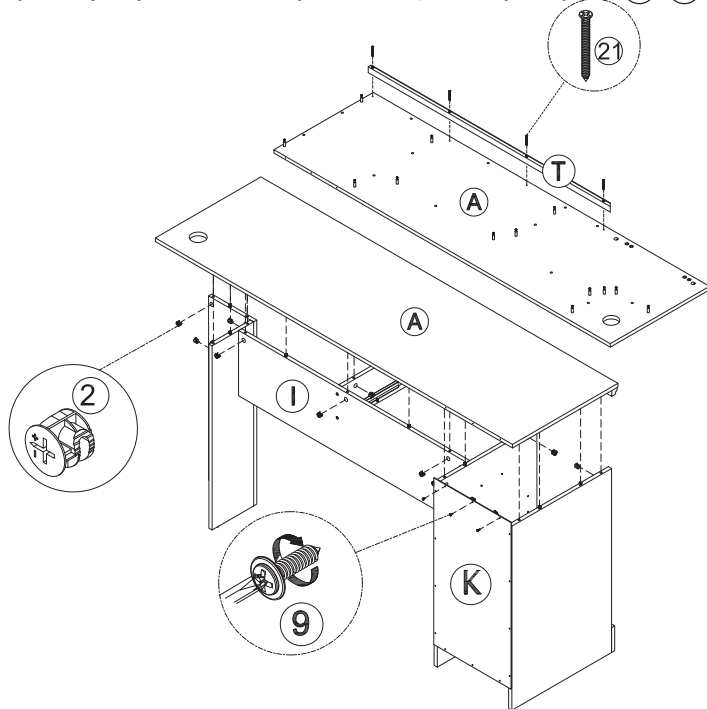

10

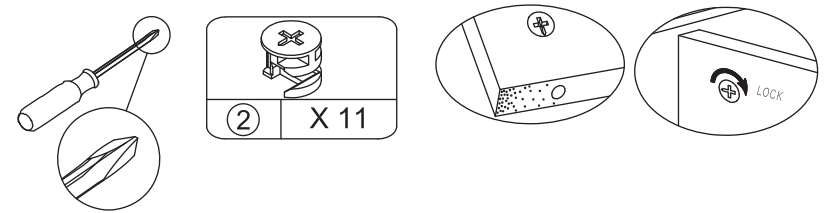

Proper orientation of CAM LOCK  
/Richtige Ausrichtung des Nockenschlosses  
/Orientation correcte de la SERRURE DE CAM  
/Orientación correcta del BLOQUEO DE LEVA  
/Corretta orientazione del blocco della camma  
/Kierunek oznaczenia na mimośrodkie.

LOCK/SPERREN/VERROUILLAGE  
/BLOQUEAR/BLOCCO/ZABLOKIJ

Fix the E part to the N\P\Q part with the hardware ② .  
Fix the E\N\P\Q part to the F part with the hardware ② .  
Fix the E\N\P\Q\F part to the O part with the hardware ② .  
/Befestigen Sie das E-Teil mit der Hardware ② am N\P\Q-Teil.  
Befestigen Sie das E\N\P\Q-Teil mit der Hardware ② am F-Teil.  
Befestigen Sie das E\N\P\Q\F-Teil mit der Hardware ② am O-Teil.  
/Fixez la pièce E à la pièce N\P\Q avec les accessoires ② .  
Fixez la pièce E\N\P\Q sur la pièce F avec les accessoires ② .  
Fixez la pièce E\N\P\Q\F à la pièce O avec les accessoires ② .  
/Fije la pieza E a la pieza N\P\Q con el accesorio ② .  
Fije la pieza E\N\P\Q a la pieza F con el accesorio ② .  
Fije la pieza E\N\P\Q\F a la pieza O con el accesorio ② .  
/Fissare la parte E alla parte N\P\Q con la ferramenta ② .  
Fissare la parte E alla parte F con la ferramenta ② .  
Fissare la parte E\N\P\Q\F alla parte O con la ferramenta ② .  
/Przymocuj część E do części N\P\Q za pomocą mimośrodków ② .  
Przymocuj część E\N\P\Q do części F za pomocą mimośrodków ② .  
Przymocuj część E\N\P\Q\F do części O za pomocą mimośrodków ② .

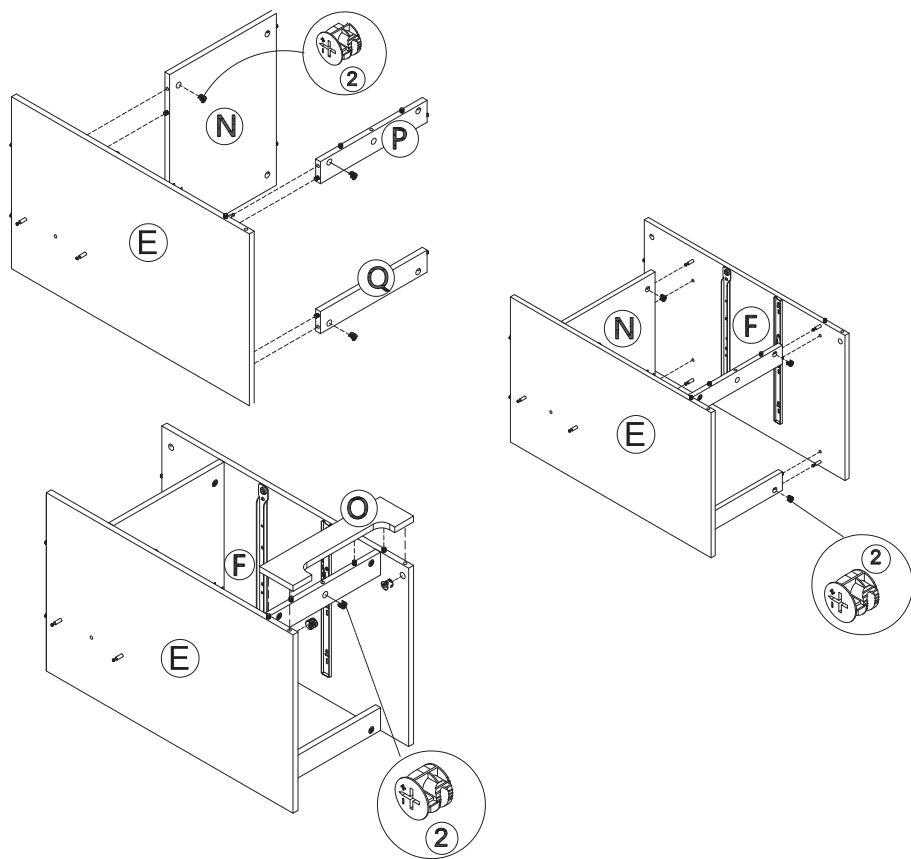

11

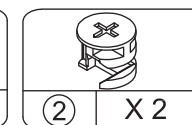
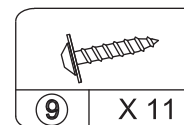
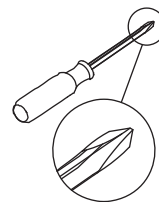

Fix the E\N\I\Q\F\I\O part to the K part with the hardware 9 .  
 Fix the E\N\I\Q\F\I\O\K part to the J part with the hardware 2 .  
 /Befestigen Sie das E\N\I\Q\F\I\O-Teil mit der Hardware 9 am K-Teil.  
 Befestigen Sie das E\N\I\Q\F\I\O\K-Teil mit der Hardware 2 am J-Teil.  
 /Fixez la pièce E\N\I\Q\F\I\O à la pièce K avec les accessoires 9 .  
 Fixez la pièce E\N\I\Q\F\I\O\K à la pièce J avec les accessoires 2 .  
 /Fije la pieza E\N\I\Q\F\I\O a la pieza K con el accesorio 9 .  
 Fije la pieza E\N\I\Q\F\I\O\K a la pieza J con el accesorio 2 .  
 /Fissare la parte E\N\I\Q\F\I\O alla parte K con la ferramenta 9 .  
 Fissare la parte E\N\I\Q\F\I\O\K alla parte J con la ferramenta 2 .  
 /Przymocuj część E\N\I\Q\F\I\O do części K za pomocą wkrętów 9 .  
 Przymocuj część E\N\I\Q\F\I\O\K do części J za pomocą mimośrodków 2 .

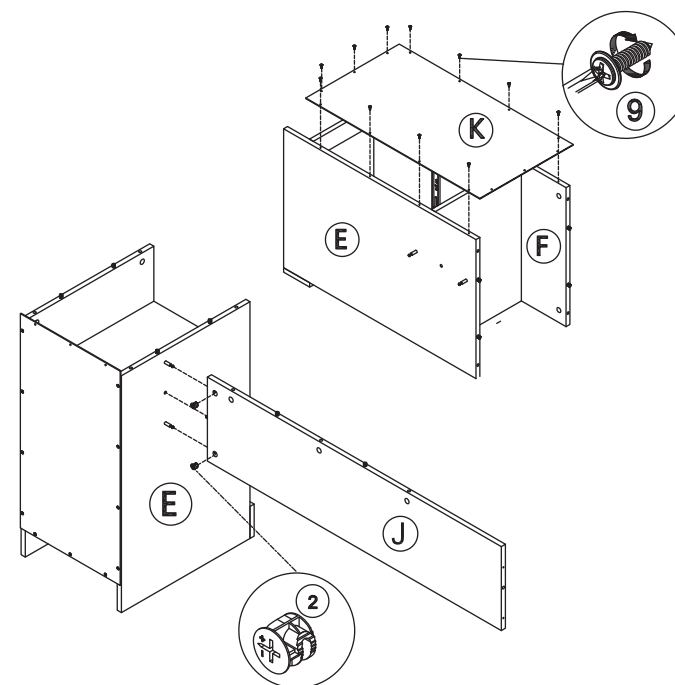

12

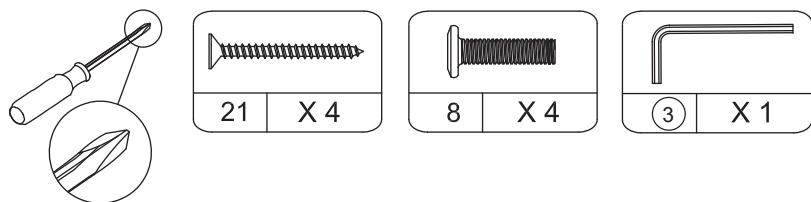

Fix the B part to the T1 part with the hardware (21) .

Fix the B\T1 part to the Z7 part with the hardware (8) and (3) .

/Befestigen Sie das B-Teil mit der Hardware (21) am T1-Teil.

Befestigen Sie das B\T1-Teil mit der Hardware (8) und (3) am Z7-Teil.

/Fixez la pièce B à la pièce T1 avec les accessoires (21) .

Fixez la pièce B\T1 à la pièce Z7 avec les accessoires (8) et (3) .

/Fije la pieza B a la pieza T1 con el accesorio (21) .

Fije la pieza B\T1 a la pieza Z7 con los accesorios (8) y (3) .

/Fissare la parte B alla parte T1 con la ferramenta (21) .

Fissare la parte B\T1 alla parte Z7 con la ferramenta (8) e (3) .

/Przymocuj część B do części T1 za pomocą wkrętów (21) .

Przymocuj część B\T1 do części Z7 za pomocą śrub (8) i klucza imbusowego (3) .

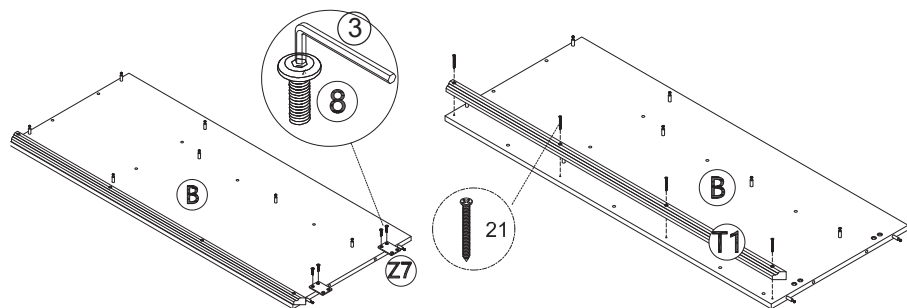

13

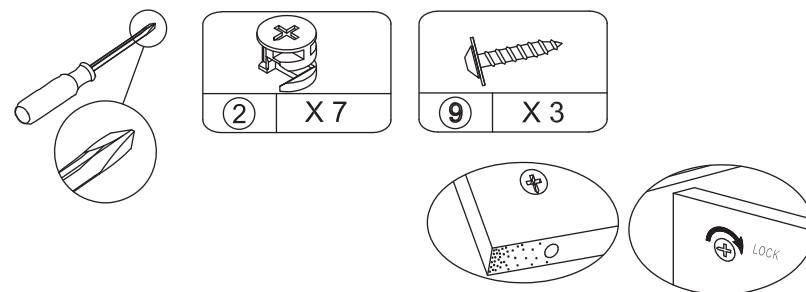

Proper orientation of CAM LOCK  
/Richtige Ausrichtung des Nockenschlosses  
/Orientation correcte de la SERRURE DE CAM  
/Orientación correcta del BLOQUEO DE LEVA  
/Corretta orientazione del blocco della camma  
/Kierunek oznaczenia na mimośrodzie.

LOCK/SPERREN/VERROUILLAGE  
/BLOQUEAR/BLOCCO/ZABLOKUJ

Fix the E\N\P\Q\F\O\K\J part to the B\T1 part with the hardware (2) and (9) .

/Befestigen Sie das Teil E\N\P\Q\F\O\K\J am Teil B\T1 mit der Hardware (2) und (9) .

/Fixez la pièce E\N\P\Q\F\O\K\J sur la pièce B\T1 avec les accessoires (2) et (9) .

/Fije la pieza E\N\P\Q\F\O\K\J a la pieza B\T1 con los accesorios (2) y (9) .

/Fissare la parte E\N\P\Q\F\O\K\J alla parte B\T1 con le ferramenta (2) e (9) .

/Przymocuj część E\N\P\Q\F\O\K\J do części B\T1 za pomocą mimośrów (2) i wkrętów (9) .

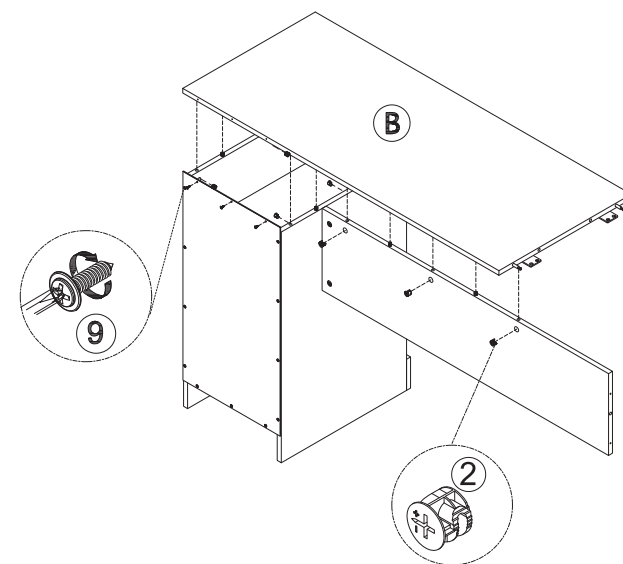

14

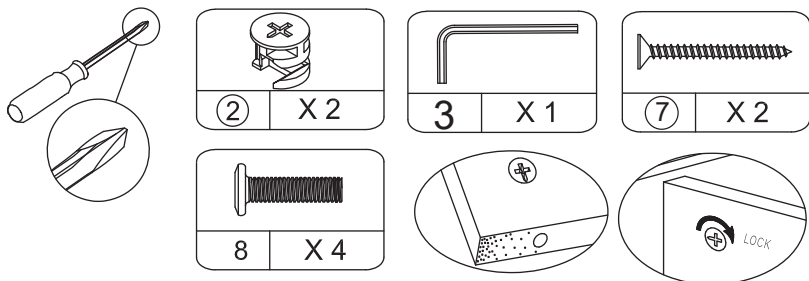

Proper orientation of CAM LOCK  
 /Richtige Ausrichtung des Nockenschlosses  
 /Orientation correcte de la SERRURE DE CAM  
 /Orientación correcta del BLOQUEO DE LEVA  
 /Corretta orientazione del blocco della camma  
 /Kierunek oznaczenia na mimośrodzie.

LOCK/SPERREN/VERROUILLAGE  
 /BLOQUEAR/BLOCCO/ZABLOKIJ

Fix the E\N\I\Q\F\O\K\J\B\T1 part to

the G\H\I\R\C\D\K\A\T part with the hardware (2), (7), (8) and (3).

/Befestigen Sie das Teil E\N\I\Q\F\O\K\J\B\T1 am Teil G\H\I\R\C\D\K\A\T mit der Hardware (2), (7), (8) und (3).

/Fixez la pièce E\N\I\Q\F\O\K\J\B\T1 sur la pièce G\H\I\R\C\D\K\A\T avec les accessoires (2), (7), (8) et (3).

/Fije la pieza E\N\I\Q\F\O\K\J\B\T1 a la pieza G\H\I\R\C\D\K\A\T con los accesorios (2), (7), (8) y (3).

Fissare la parte E\N\I\Q\F\O\K\J\B\T1 alla parte G\H\I\R\C\D\K\A\T con la ferramenta (2), (7), (8) e (3).

/Przymocuj część E\N\I\Q\F\O\K\J\B\T1 do części G\H\I\R\C\D\K\A\T za pomocą mimośrodków (2), klucza imbusowego (7), wkrętów (8) i śrub (3).

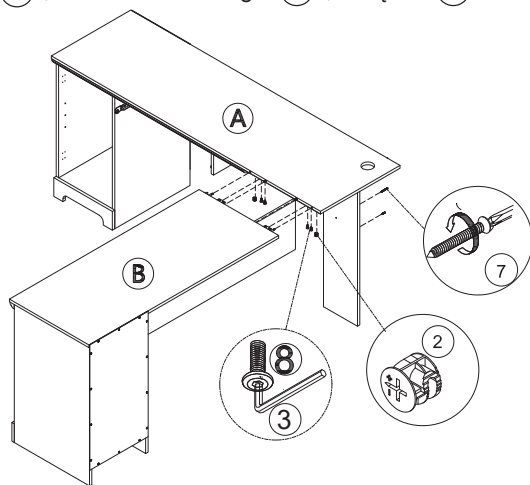

15

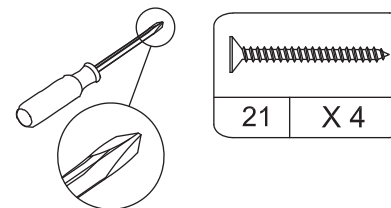

Fix the Z part to the X\Y part with the hardware (21) Fix the Z\X\Y part to the Z4 part.

/Befestigen Sie das Z-Teil mit der Hardware (21) am X\Y-Teil.

Befestigen Sie das Z\X\Y-Teil am Z4-Teil.

/Fixez la pièce Z à la pièce X\Y avec les accessoires (21).

Fixez la pièce Z\X\Y à la pièce Z4.

/Fije la pieza Z a la pieza X\Y con el accesorio (21).

Fije la pieza Z\X\Y a la pieza Z4.

/Fissare la parte Z alla parte X\Y con la ferramenta (21).

Fissare la parte Z\X\Y alla parte Z4.

/Przymocuj część Z do części X\Y za pomocą wkrętów (21).

Przymocuj część Z\X\Y do części Z4.

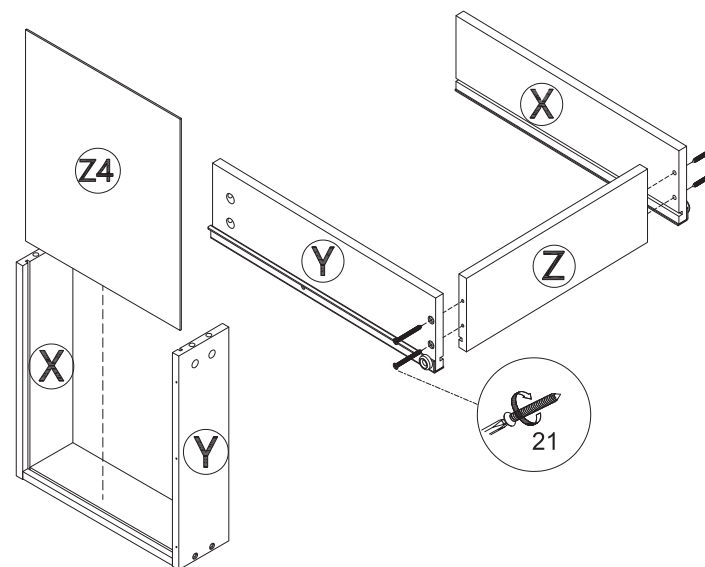

16

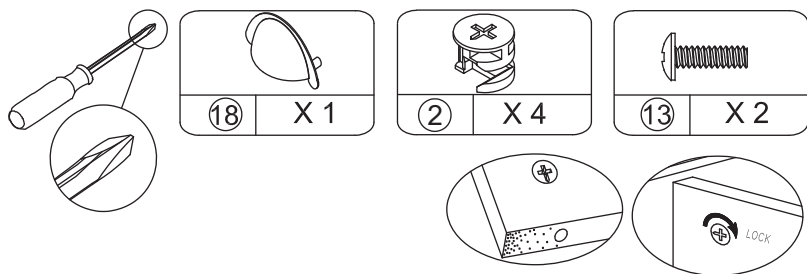

Proper orientation of CAM LOCK

/Richtige Ausrichtung des Nockenschlosses

/Orientation correcte de la SERRURE DE CAM

/Orientación correcta del BLOQUEO DE LEVA

/Corretta orientazione del blocco della camma

/Kierunek oznaczenia na mimośrodzie.

LOCK/SPERREN/VERROUILLAGE

/BLOQUEAR/BLOCCO/ZABLOKUJ

Fix the Z1\Y\Z4 part to the V part with the hardware (2) .

Install the part (18) to the V part with the hardware (13) .

/Befestigen Sie das Z1\Y\Z4-Teil mit der Hardware (2) am V-Teil.

Installieren Sie das Teil (18) mit der Hardware (13) am V-Teil.

/Fixez la pièce Z1\Y\Z4 à la pièce V avec les accessoires (2) .

Installez la pièce (18) sur la partie V avec les accessoires (13) .

/Fije la pieza Z1\Y\Z4 a la pieza V con el accesorio (2) .

Fije la pieza (18) a la pieza V con el accesorio (13) .

/Fissare la parte Z1\Y\Z4 alla parte V con la ferramenta (2) .

Installare la parte (18) sulla parte V con la ferramenta (13) .

/Przymocuj część Z1\Y\Z4 do części V za pomocą mimośrodków (2) .

Przymocuj część (18) do części V za pomocą śrub (13) .

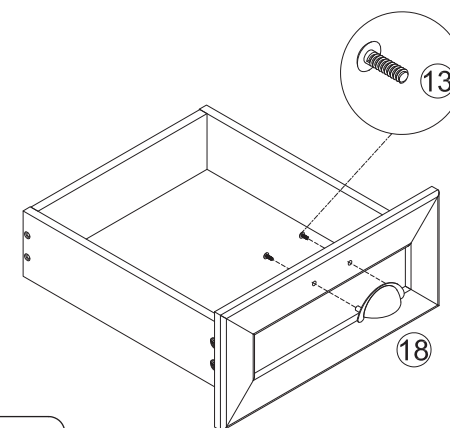
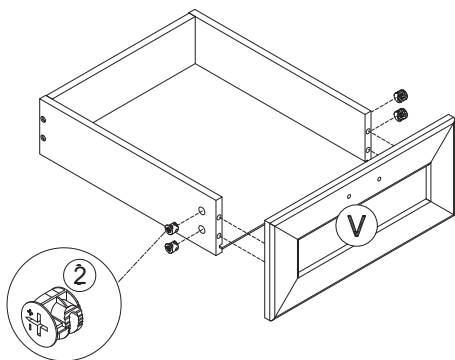

17

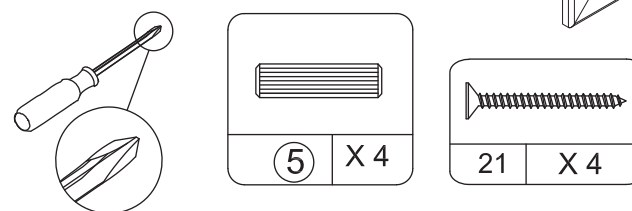

Insert the hardware (5) to Z1\Z2\Z3 part.

Fix the Z3 part to the Z1\Z2 part with the hardware (21) .

Fix the Z1\Z2\Z3 part to the Z5 part.

/Setzen Sie die Hardware (5) in das Z1\Z2\Z3-Teil ein.

Befestigen Sie das Z3-Teil mit der Hardware (21) am Z1\Z2-Teil.

Befestigen Sie das Z1\Z2\Z3-Teil am Z5-Teil.

/Insérez les accessoires (5) dans la pièce Z1\Z2\Z3.

Fixez la pièce Z3 à la pièce Z1\Z2\ avec les accessoires (21) .

Fixez la partie Z1\Z2\Z3 à la pièce Z5.

/Inserte el accesorio (5) en la pieza Z1\Z2\Z3.

Fije la pieza Z3 a la pieza Z1\Z2 con el accesorio (21) .

Fije la pieza Z1\Z2\Z3 a la pieza Z5.

/Inserire la ferramenta (5) nella parte Z1\Z2\Z3.

Fissare la parte Z3 alla parte Z1\Z2 con la ferramenta (21) .

Fissare la parte Z1\Z2\Z3 alla parte Z5.

/Umieść drewniane kołki (5) w otworach w częściach Z1\Z2\Z3.

Przymocuj część Z3 do części Z1\Z2 za pomocą wkrętów (21) .

Przymocuj część Z1\Z2\Z3 do części Z5.

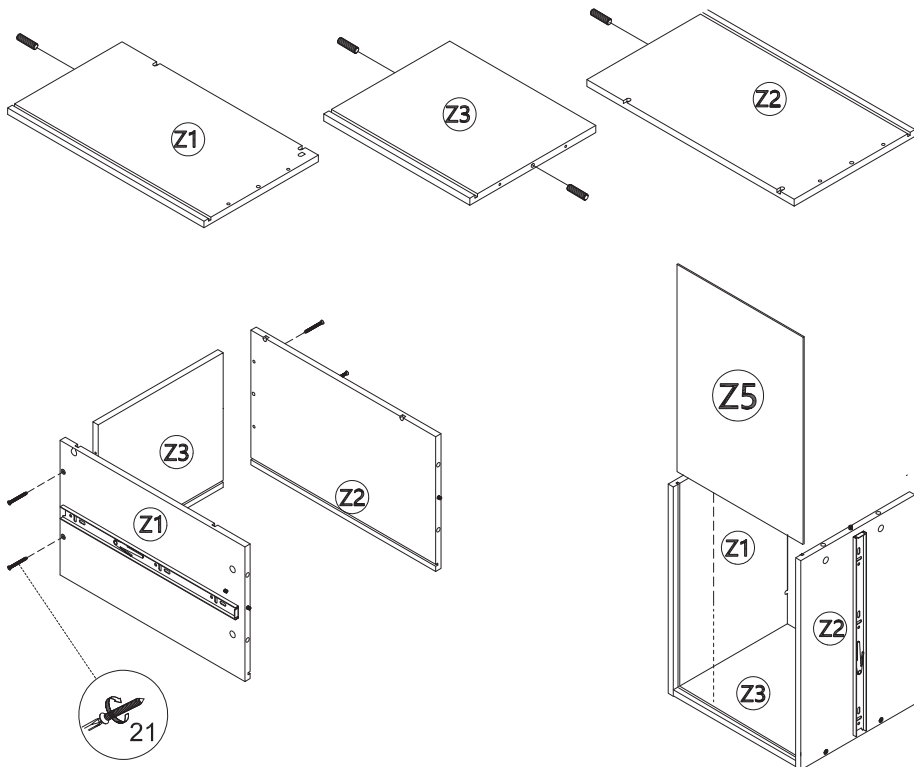

18

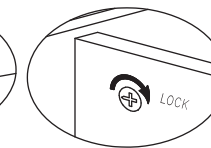
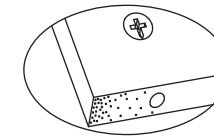
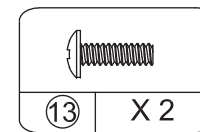
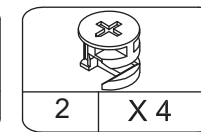
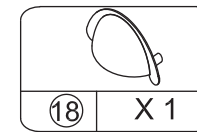

Proper orientation of CAM LOCK  
 /Richtige Ausrichtung des Nockenschlosses  
 /Orientation correcte de la SERRURE DE CAM  
 /Orientación correcta del BLOQUEO DE LEVA  
 /Corretta orientazione del blocco della camma  
 /Kierunek oznaczenia na mimośrodku.

LOCK/SPERREN/VERROUILLAGE  
 /BLOQUEAR/BLOCCO/ZABLOKUIJ

Fix the Z1\Z2\Z3\Z5 part to the W part with the hardware ② .  
 Install the part ⑱ to the W part with the hardware ⑬ .  
 /Befestigen Sie das Z1\Z2\Z3\Z5-Teil am W-Teil mit der Hardware ② .  
 Installieren Sie das Teil ⑱ am W-Teil mit der Hardware ⑬ .  
 /Fixez la pièce Z1\Z2\Z3\Z5 à la pièce W avec les accessoires ② .  
 Installez la pièce ⑱ sur la pièce W avec les accessoires ⑬ .  
 /Fije la pieza Z1\Z2\Z3\Z5 a la pieza W con el accesorio ② .  
 Fije la pieza ⑱ a la pieza W con el accesorio ⑬ .  
 /Fissare la parte Z1\Z2\Z3\Z5 alla parte W con la ferramenta ② .  
 Installare la parte ⑱ sulla parte W con la ferramenta ⑬ .  
 /Przymocuj część Z1\Z2\Z3\Z5 do części W za pomocą mimośrodków ② .  
 Przymocuj część ⑱ do części W za pomocą śrub ⑬ .

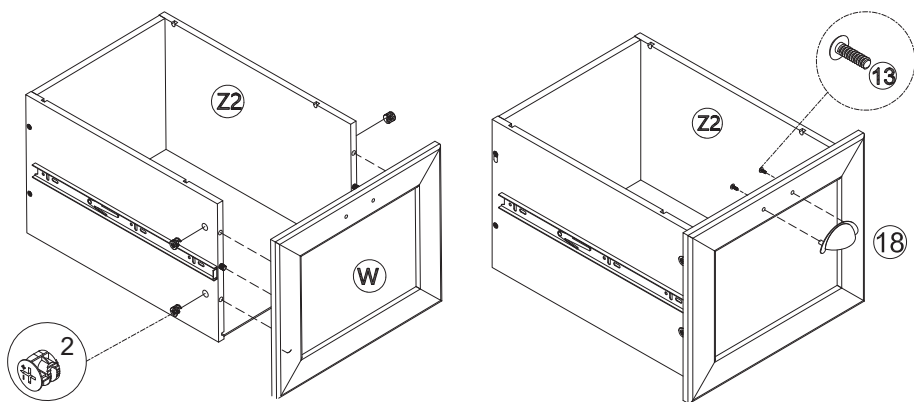

**19**

Fix the D/R part to the S part.

Fix the E/F part to the Z1\Z2\Z3\Z5\WZ\X\Y\Z4\V part.

/Befestigen Sie das D/R-Teil am S-Teil.

Befestigen Sie das E/F-Teil am Z1\Z2\Z3\Z5\WZ\X\Y\Z4\V-Teil.

/Fixez la pièce D/R à la pièce S.

Fixez la partie E/F à la pièce Z1\Z2\Z3\Z5\WZ\X\Y\Z4\V.

/Fije la pieza D/R a la pieza S.

Fije la pieza E/F a la pieza Z1\Z2\Z3\Z5\WZ\X\Y\Z4\V.

/Fissare la parte D/R alla parte S.

Fissare la parte E/F alla parte Z1\Z2\Z3\Z5\WZ\X\Y\Z4\V.

/Przymocuj część D/R do części S.

Przymocuj część E/F do części Z1\Z2\Z3\Z5\WZ\X\Y\Z4\V.

Cabinet Slide  
/Schrankführung  
/Glissière d'armoire  
/Corredera del armario  
/Guida del mobile  
/Prowadnica szafki

Drawer Slide/  
Schubladenführung  
/Glissière de tiroir  
/Corredera del cajón  
/Guida del cassetto  
/Prowadnica szuflady

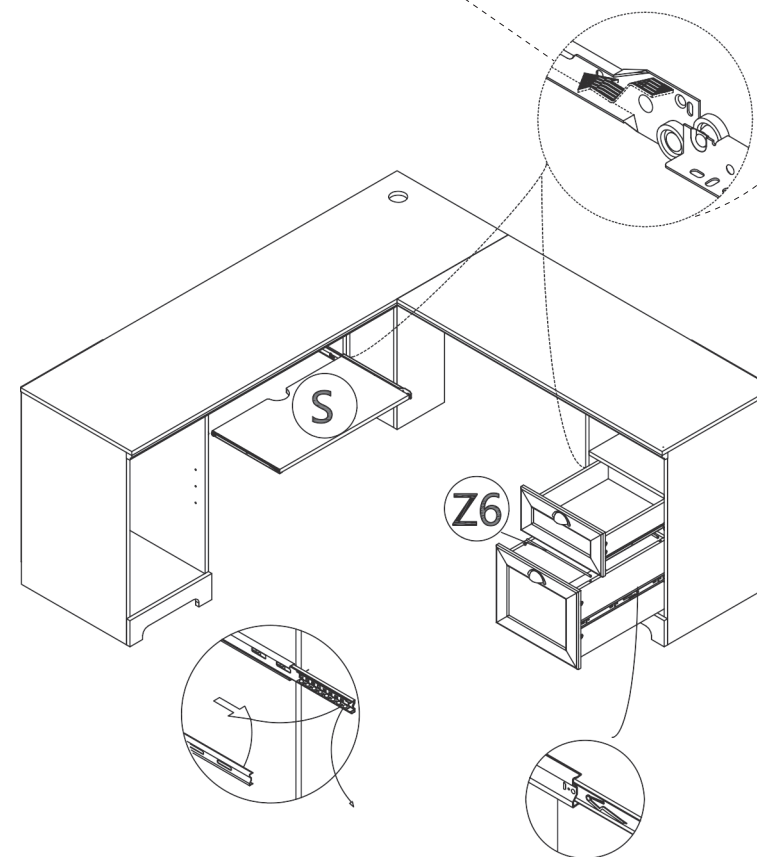

Ball Bearing  
Retainer/Kugellagerhalterung/Retenue de roulement à billes/Retenedor del rodamiento de bolas/Fermo della guida del mobile/  
Ustalacz łożyska kulkowego

20

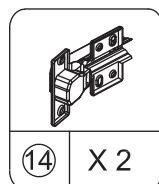
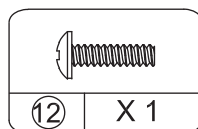
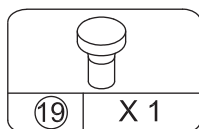
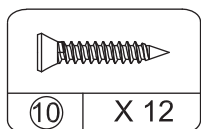
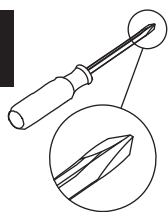

Install the part ⑭ to the U board with the hardware ⑩ .

Install the part ⑲ to the U board with the hardware ⑫ .

Fix the U part to the C part with the hardware ⑩ .

/Installieren Sie das Teil ⑭ am U-Teil mit der Hardware ⑩ .

Installieren Sie das Teil ⑲ am U-Teil mit der Hardware ⑫ .

Befestigen Sie das U-Teil mit der Hardware ⑩ am C-Teil.

/Installez la pièce ⑭ sur la plaque U avec les accessoires ⑩ .

Installez la pièce ⑲ sur la plaque U avec les accessoires ⑫ .

Fixez la pièce U à la pièce C avec les accessoires ⑩ .

/Fije la pieza ⑭ al tablero U con el accesorio ⑩ , fije la pieza ⑲ al tablero U con el accesorio ⑫ .

Fije la pieza U a la pieza C con el accesorio ⑩ .

/Installare la parte ⑭ sul pannello U con la ferramenta ⑩ .

Installare la parte ⑲ sul pannello U con la ferramenta ⑫ .

Fissare la parte U alla parte C con la ferramenta ⑩ .

/Przymocuj część ⑭ do części U za pomocą wkrętów ⑩ .

Przymocuj część ⑲ do części U za pomocą śrub ⑫ .

Przymocuj część U do części C za pomocą wkrętów ⑩ .

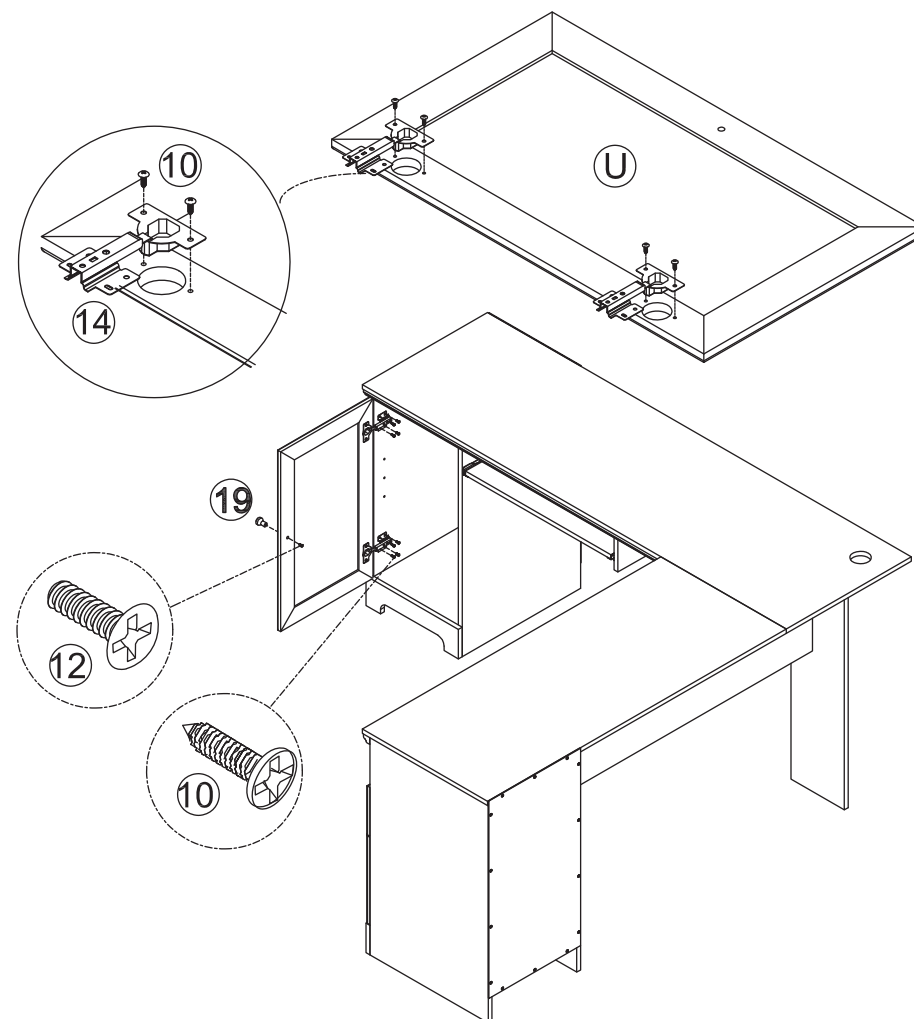

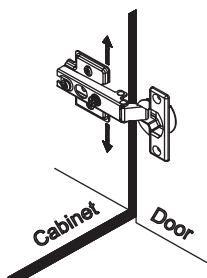
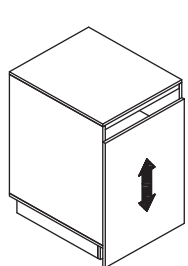
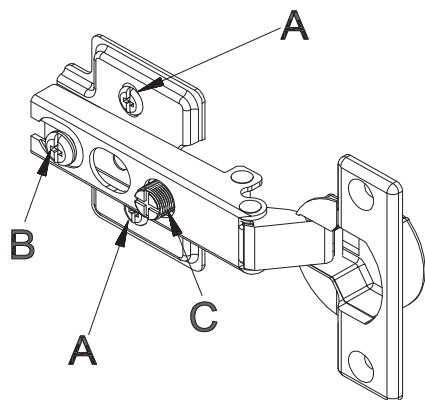

\*Door/Tür/Porte/Puerta/Porta/Szafka  
\*Cabinet/Schrank/Armoire/Armario/  
Mobile/Drzwiczki

#### To adjust the vertical height.

Loosen the four screws "A" on both hinges. Two of them are usually in the slotted holes, allowing you to adjust them up or down by a few millimeters.

Then tighten them back up.

#### /Zum Einstellen der vertikalen Höhe.

Lösen Sie die vier Schrauben „A“ an beiden Scharnieren. Zwei davon sitzen in der Regel in den Langlöchern, sodass Sie sie um einige Millimeter nach oben oder unten verstellen können. Ziehen Sie sie dann wieder fest.

#### /Pour ajuster la hauteur verticale.

Desserrez les quatre vis « A » sur les deux charnières. Deux d'entre eux sont généralement dans les trous fendus, ce qui vous permet de les ajuster de quelques millimètres vers le haut ou vers le bas. Ensuite, resserrez-les.

#### /Para ajustar la altura vertical

Afloje los cuatro tornillos "A" de ambas bisagras. Por lo general, dos de ellos se encuentran en los orificios ranurados, lo que le permite ajustar unos milímetros hacia arriba o hacia abajo. A continuación, vuelva a apretarlos.

#### /Per regolare l'altezza verticale.

Allentare le quattro viti "A" su entrambe le cerniere. Due di esse si trovano solitamente nei fori scanalati, che consentono di regolarle in alto o in basso di qualche millimetro. Quindi riavvitarle.

#### /Regulacja wysokości

Poluzuj cztery śruby „A” na dwóch zawiasach. Dwie śruby znajdują się w otworach podłużnych, które pozwalają na ich regulację o kilka milimetrów w górę lub w dół. Po zakończeniu regulacji dokręć śruby.

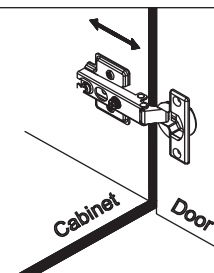
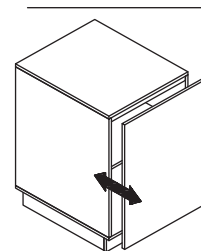

\*Door/Tür/Porte/Puerta/Porta/Szafka  
\*Cabinet/Schrank/Armoire/Armario/  
Mobile/Drzwiczki

#### To adjust the depth.

Loosen screw "B" and adjust the door. If the door cannot be adjusted, loosen screw "C" and try again. Tighten the screws "B" and "C".

#### /Zum Einstellen der Tiefe.

Lösen Sie die Schraube „B“ und stellen Sie die Tür ein. Wenn die Tür nicht eingestellt werden kann, lösen Sie die Schraube „C“ und versuchen Sie es erneut. Ziehen Sie die Schrauben „B“ und „C“ fest.

#### /Pour ajuster la profondeur.

Desserrez la vis « B » et ajustez la porte. Si la porte ne peut pas être ajustée, desserrez la vis « C » et réessayez. Serrez les vis « B » et « C ».

#### /Para ajustar la profundidad

Afloje el tornillo "B" y ajuste la puerta. Si no se puede ajustar la puerta, afloje el tornillo "C" y vuelva a intentarlo. Apriete los tornillos "B" y "C".

### **/Per regolare la profondità.**

Allentare la vite "B" e regolare la porta. Se non è possibile regolare lo sportello, allentare la vite "C" e riprovare. Serrare le viti "B" e "C".

### **/Regulacja głębokości**

Poluzuj śrubę „B” i wyreguluj drzwiczki. Jeśli nie można wyregulować drzwiczek, poluzuj śrubę „C” i spróbuj ponownie. Dokręć śruby „B” i „C”.

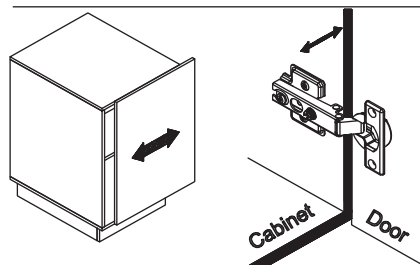

\*Door/Tür/Porte/Puerta/Porta/Szafka  
\*Cabinet/Schrank/Armoire/Armario/  
Mobile/Drzwiczki

### **To adjust slide ways.**

Tighten the screws "C" on the both hinges on each door.

### **/Zum Einstellen der Gleitbahnen.**

Ziehen Sie die Schrauben „C“ an den beiden Scharnieren jeder Tür fest.

### **/Pour régler les glissières.**

Serrez les vis « C » sur les deux charnières de chaque porte.

### **/Para ajustar las correderas.**

Apriete los tornillos "C" en ambas bisagras de cada puerta.

### **/Per regolare la profondità.**

Allentare la vite "B" e regolare la porta. Se non è possibile regolare lo sportello, allentare la vite "C" e riprovare. Serrare le viti "B" e "C".

### **/Regulacja w poziomie**

Dokręć śruby „C” na obu zawiasach każdych drzwiczek.

**22**

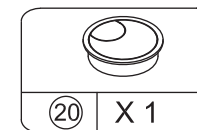
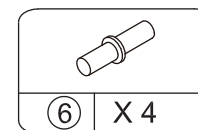
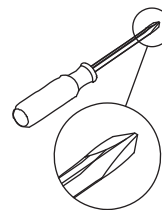

Plug the hardware ⑥ into the C\D part and then install M part inside the middle.

Plug the hardware ⑳ into the A part.

/Stecken Sie die Hardware ⑥ in das C\D-Teil und installieren Sie dann das M-Teil in der Mitte.

Stecken Sie die Hardware ⑳ in das A-Teil.

/Branchez les accessoires ⑥ dans la pièce C\D, puis installez la pièce M au milieu.

Branchez les accessoires ⑳ dans la pièce A.

/Enchufe el accesorio ⑥ en la pieza C\D y luego instale la pieza M dentro del centro.

Enchufe el accesorio ⑳ en la pieza A.

/Inserire la ferramenta ⑥ nella parte C/D e quindi installare la parte M al centro.

Inserire l'hardware ⑳ nella parte A.

/Umieść kołki ustalające ⑥ w otworach w częściach C\D, a następnie zamocuj część M na środku.

Umieść zaślepkę ⑳ w części A.

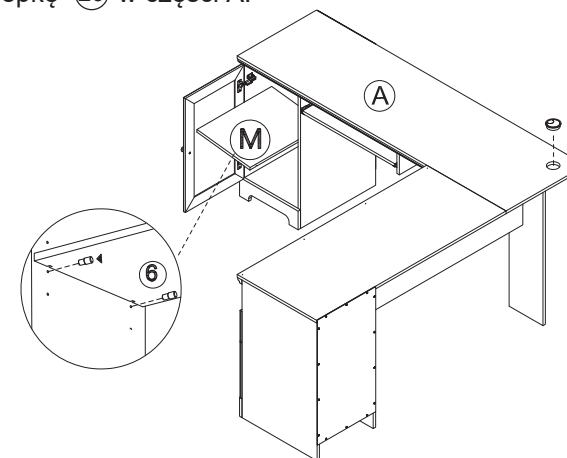

**Maximum Loads/Maximale Belastungen/  
Charges Maximales/Carga Máxima/  
Carico Massimo/Maksymalne obciążenie**

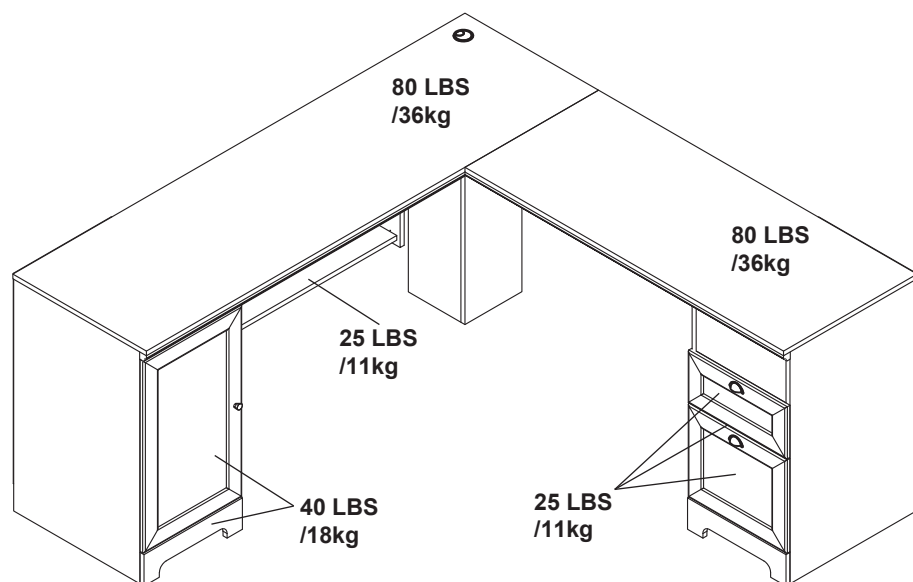

**⚠ WARNING**

This item is only suitable within the specified maximum load-bearing. Heavier loads than the indicated load capacity may cause instability, resulting in possible injuries.

**⚠ ACHTUNG**

Dieser Artikel ist nur innerhalb der angegebenen maximalen Tragfähigkeit geeignet. Schwerere Lasten als die angegebene Tragfähigkeit können zu Instabilität und möglichen Verletzungen führen.

**⚠ AVERTISSEMENT**

Cet article ne peut être utilisé que dans la limite de la charge maximale spécifiée. Des charges plus lourdes que la capacité de charge indiquée peuvent provoquer une instabilité et entraîner des blessures.

**⚠ ADVERTENCIA**

Este artículo solo se puede utilizar dentro de la capacidad de carga máxima especificada. Las cargas superiores a la capacidad de carga indicada pueden provocar inestabilidad, causando posibles lesiones.

**⚠ AVVERTENZA**

Questo articolo è adatto solo entro la portata massima specificata. Carichi superiori alla capacità di carico indicata possono causare instabilità, con conseguenti possibili lesioni.

**⚠ OSTRZEŻENIE!**

Nie należy przekraczać maksymalnego obciążenia produktu. Przekroczenie maksymalnego obciążenia może prowadzić do niestabilności produktu, a w konsekwencji również do powstania obrażeń użytkownika.

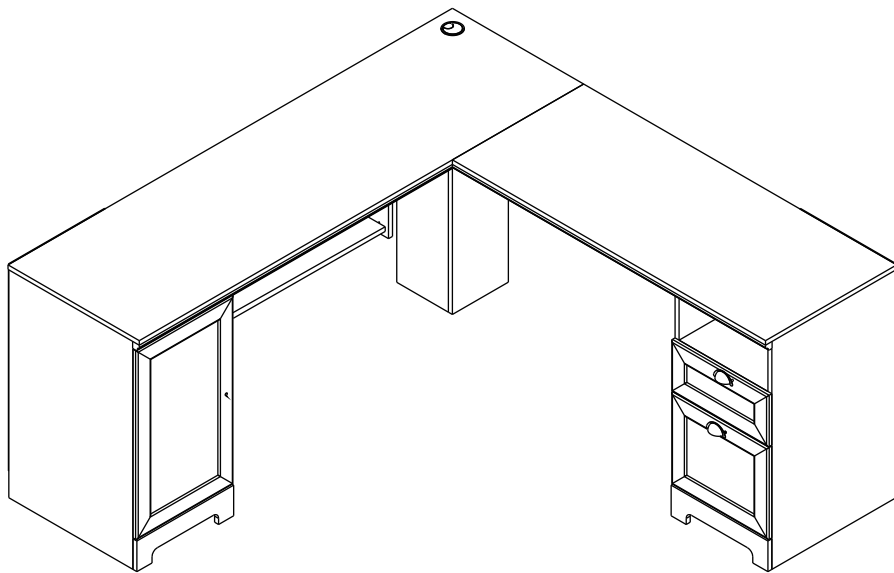

EN



### Return / Damage Claim Instructions

- ⚠ **DO NOT discard the box / original packaging.**  
In case a return is required, the item must be returned in original box. Without this your return will not be accepted.
- ⚠ **Take a photo of the box markings.**  
A photo of the markings (text) on the side of the box is required in case a part is needed for replacement. This helps our staff identify your product number to ensure you receive the correct parts.
- ⚠ **Take a photo of the damaged part (if applicable).**  
A photo of the damage is always required to file a claim and get your replacement or refund processed quickly. Please make sure you have the box even if it is damaged.
- ⚠ **Send us an email with the images requested.**  
Email us directly from marketplace where your item was purchased with the attached images and a description of your claim.

DE



### Rücksendung / Beschädigung Anweisungen

- ⚠ **Werfen Sie den Karton / die Originalverpackung NICHT weg.**  
Falls eine Rücksendung erforderlich ist, muss der Artikel in der Originalverpackung zurückgeschickt werden. Andernfalls wird Ihre Rücksendung nicht angenommen.
- ⚠ **Machen Sie ein Foto von der Beschriftung des Kartons.**  
Für den Fall, dass ein Ersatzteil benötigt wird, benötigen wir ein Foto der Beschriftung (Text) auf der Seite des Kartons. So können unsere Mitarbeiter Ihre Artikelnummer identifizieren und sicherstellen, dass Sie die richtigen Teile erhalten.
- ⚠ **Machen Sie ein Foto des beschädigten Teils (falls zutreffend).**  
Ein Foto des beschädigten Teils ist immer erforderlich, um eine Reklamation einzureichen und eine schnelle Bearbeitung Ihres Ersatzteils oder Ihrer Rückerstattung zu gewährleisten. Bitte stellen Sie sicher, dass Sie den Karton haben, auch wenn er beschädigt ist.
- ⚠ **Schicken Sie uns eine E-Mail mit dem gewünschten Foto.**  
Schicken Sie uns eine E-Mail direkt vom Marktplatz, auf dem Sie den Artikel gekauft haben, mit den angehängten Fotos und einer Beschreibung Ihrer Reklamation.

FR



### Instructions De Retour / Réclamation De Dommages

- ⚠ **NE PAS jeter la boîte/l'emballage d'origine.**  
Dans le cas où un retour est requis, l'article doit être retourné dans sa boîte d'origine. Sans cela, votre retour ne sera pas accepté.
- ⚠ **Prenez une photo des marquages de la boîte.**  
Une photo des marquages (texte) sur le côté de la boîte est requise au cas où une pièce serait nécessaire pour le remplacement. Cela aide notre personnel à identifier votre numéro de produit pour s'assurer que vous recevez les bonnes pièces.
- ⚠ **Prenez une photo des dommages (le cas échéant).**  
Une photo des dommages est toujours requise pour déposer une réclamation et obtenir rapidement votre remplacement ou votre remboursement. Assurez-vous d'avoir la boîte même si elle est endommagée.
- ⚠ **Envoyez-nous un e-mail avec les images demandées.**  
Envoyez-nous un e-mail directement depuis le marché où votre article a été acheté avec les images ci-jointes et une description de votre réclamation.

ES



### Instrucciones de Devolución / Reclamación de Daños

- ⚠ **NO deseche la caja/embalaje original.**  
En caso de que se requiera una devolución, el artículo debe ser devuelto en la caja original. Sin esto su devolución no será aceptada.
- ⚠ **Tome una foto de las marcas de la caja.**  
Se requiere una foto de las marcas (texto) en el lado de la caja en caso de que se necesite una pieza para reemplazarla. Esto ayuda a nuestro personal a identificar su número de producto para asegurarse de que recibe las piezas correctas.
- ⚠ **Tome una foto de los daños (si procede).**  
Una foto de los daños es siempre necesaria para presentar una reclamación y conseguir que su reemplazo o reembolso sea procesado rápidamente. Por favor, asegúrese de tener la caja aunque esté dañada.
- ⚠ **Envíenos un correo electrónico con las imágenes solicitadas.**  
Envíenos un correo electrónico directamente desde el mercado donde se compró su artículo con las imágenes adjuntas y una descripción de su reclamación.

IT



### Istruzioni Per La Restituzione / Reclamo Per Danni

- ⚠ **NON scartare la scatola / confezione originale.**  
Nel caso in cui sia richiesto un reso, l'articolo deve essere restituito nella scatola originale. Senza la scatola originale il tuo reso non sarà accettato.
- ⚠ **Fare una foto dei contrassegni sulla scatola.**  
È necessaria una foto dei contrassegni (testo) sul lato della scatola nel caso in cui la parte debba essere sostituita. Questo aiuta il nostro staff a identificare il numero del tuo prodotto per assicurarti di ricevere le parti corrette.
- ⚠ **Fare una foto di Danno (se è applicabile).**  
Una foto del danno è sempre necessaria per presentare un reclamo e ottenere rapidamente la sostituzione o il rimborso. Assicurati di avere la scatola anche se è danneggiata.
- ⚠ **Inviarci una mail con le immagini richieste.**  
Inviarci un'e-mail direttamente dal mercato in cui è stato acquistato il tuo articolo con le immagini allegate e una descrizione del tuo reclamo.

PL



### Zwroty i reklamacje

- ⚠ **Nie wyrzucaj oryginalnego opakowania.**  
Jeśli chcesz zwrócić produkt, musi znajdować się on w oryginalnym opakowaniu. Towar zwrócony w nieoryginalnym opakowaniu nie zostanie przyjęty.
- ⚠ **Zrób zdjęcie oznaczeń na opakowaniu.**  
Jeśli jakkolwiek część wymaga wymiany, zrób zdjęcie oznaczeń kodu produktu, który znajduje się na opakowaniu. Pozwoli nam to zidentyfikować produkt i dostarczyć ci właściwą część.
- ⚠ **Zrób zdjęcie uszkodzonej części (jeśli dotyczy).**  
Jeśli chcesz złożyć reklamację, zrób zdjęcie uszkodzonej części. Pozwoli nam to zatwierdzić reklamację i zlecić zwrot środków na twoje konto. Do złożenia reklamacji potrzebne będzie oryginalne opakowanie.
- ⚠ **Skontaktuj się z nami.**  
Skontaktuj się z nami telefonicznie, mailowo lub poprzez formularz kontaktowy. Załącz zdjęcia produktu i opis roszczenia.