

Barber Chair User Manual

Bilingual/Zweisprachig (EN/DE)



Read Carefully Before Use
Keep for Future Reference

Disclaimer

Read this disclaimer completely and carefully before proceeding with the rest of the manual content.

1. **Product Modifications**

Any modifications or alterations to our products void any warranties and may result in damage or injury. We shall not be liable for any damages resulting from such modifications or alterations.

2. **Compliance with Laws**

Customers shall be liable for ensuring that the use of our products complies with all applicable laws and regulations in their respective jurisdictions. We assume no responsibility for any violations of laws or regulations resulting from the use of our products.

3. **Correct Use**

Always use our products only as directed in the accompanying manuals. Failure to follow instructions may result in injury or damage.

Always ensure the assembly, installation, operation, maintenance, or repair of our products is carried out by a competent person.

Always make maintenance regularly throughout our products' lifecycles; you have the liability to keep the products operating as intended.

Always wear appropriate protective gear.

4. **Third-Party Products**

We shall not be liable for any damages or losses resulting from the use of third-party products in conjunction with our products. Customers shall refer to the third-party's guidelines or/and warranties (if any) for any third-party products used.

5. **Limitation of Liability**

We shall not be liable for any direct, indirect, punitive, incidental, special, or consequential damages to property or life, whatsoever arising out of or connected with the use or misuse of our products. In no event shall our liability exceed the value of the products sold.

6. **Warranty**

Refer to the sales page for warranty information.

This disclaimer states the entire obligation with respect to our products. If any part of this disclaimer is determined to be void, invalid, unenforceable, or illegal, including but not limited to the warranty disclaimers, liability disclaimers, and liability limitations set forth above, the invalid or unenforceable provision will be deemed superseded by a valid and enforceable provision that most closely matches the intent of the original provision and the remainder of the agreement shall remain in full force and effect.

Safety Information

Warning!

- Wear hand protection and other appropriate personal protective equipment (PPE) during assembly.
- **ALWAYS** ensure all fasteners and components are intact and securely tightened before each use.
- **DO NOT** use this chair if it is damaged or malfunctions. Repair or replace worn or broken parts before further use.
- **DO NOT** load this chair with more than 550 pounds (39 stone) or 250 kg.
- **DO NOT** leave children or persons with compromised physical or mental capabilities using this chair without close supervision.
- Store this chair out of the reach of children after use.

Specifications

| | | | |
|------------------------|-----------------------|--------------------|------------|
| Dimensions | Height Range | 34.3–40.2 in. | 87–102 cm |
| | Backrest | 19.7×17.7×3.1 in. | 50×45×8 cm |
| | Seat | 20.5×19.7×3.5 in. | 52×50×9 cm |
| | Seat Elevation | 17.7–23.6 in. | 45–60 cm |
| | Footrest | 11.2×1.6 in. | 28.5×4 cm |
| | Base Diameter | 20.5 in. | 52 cm |
| Weight Capacity | | 550 lb. (39 stone) | 250 kg |
| Net Weight | | 39.7 lb. | 18 kg |

Product Diagram



Package List

| Item | Name | Qty. |
|------|---------------------------------------|------|
| A | Seat with M8×15, M8×20, & M8×55 Bolts | 1 |
| B | Hydraulic Pump with Set Screws | 1 |
| C | Backrest with M8×55 Bolts | 1 |
| D | Armrests | 2 |
| E | Footrest | 1 |
| F | Pedal | 1 |
| G | Base | 1 |
| H | M6×12 Bolts | 6 |
| I | M4 Hex Wrench | 1 |
| J | M5 Hex Wrench | 1 |

Assembly

Warning

Put on hand protection and other necessary PPE before assembly.

1. Place the hydraulic pump onto the base, aligning its bottom holes with those on the base. Secure the pump using the M6×12 bolts and tightening them with the M5 hex wrench.

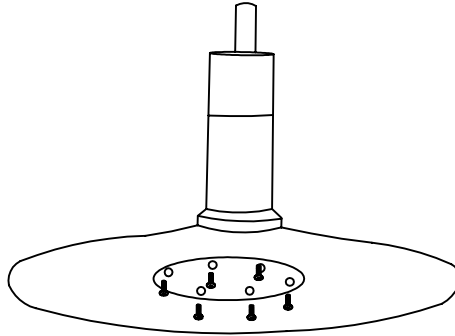

2. Loosen the set screws preinstalled on both sides of the pump using the M4 hex wrench. Insert the pedal onto the pump and secure it in place by retightening the screws as shown.

Warning

DO NOT insert the pedal onto the pump from the side sealed with white tape.

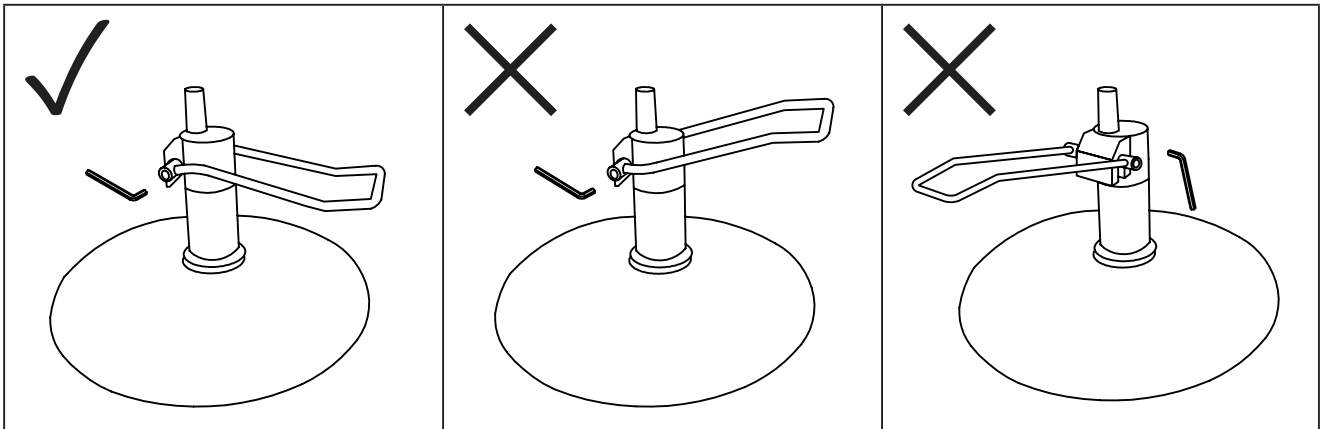

3. Remove the four M8×20 bolts from the bottom of the seat using the M5 hex wrench. Connect the mount of the backrest to the bottom of the seat, aligning their bolt holes. Replace and tighten the bolts to secure the backrest in place.



4. Remove the four M8×55 bolts from the left and right sides of the backrest and seat using the M5 hex wrench. Position the armrests onto the backrest and seat, aligning their bolt holes. Replace and tighten the bolts until the armrests are firmly fastened.



5. Flip the seat over, remove the two M8×15 bolts using the M5 hex wrench, and disconnect their washers. Hold the footrest against the seat, aligning their bolt holes. Replace and tighten the bolts through their washers to lock the footrest into place.



6. Flip the seat right side up. Insert the top of the hydraulic pump into the central hole underneath the seat. Place the chair on a sturdy, level surface and press down firmly on the chair cushion until the seat is secure.

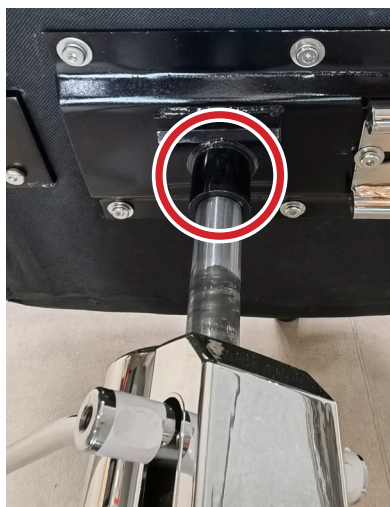

7. Sit on the seat to press it down further and secure it in place.

Note: The chair only rotates when the pedal is at the bottom position. When not at the bottom, it is in a self-locking state, making rotation difficult or impossible, which is normal.

Adjustment

To raise the seat, press the pedal **LIGHTLY, QUICKLY, and REPEATEDLY** until your desired height is reached. **DO NOT** press the pedal down **COMPLETELY**.

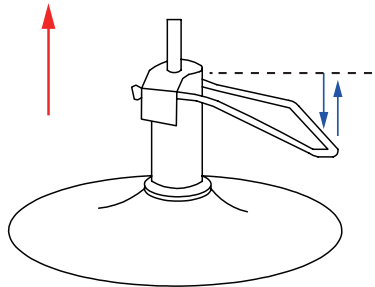

To lower the seat, press the pedal down **FULLY** and hold it while someone is sitting in the chair or while pushing down on it.

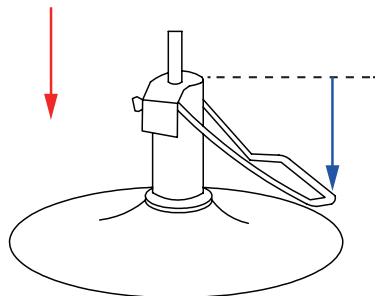

Note:

If the chair fails to raise or lower, air in the hydraulic pump may be the cause. Release the air by pressing the pedal quickly and repeatedly.

Maintenance

- The exterior of this chair should be cleaned periodically with a soft damp cloth. Do not use abrasive cleaners or caustic chemicals.
- Check the parts for any looseness, wear, or damage periodically. Tighten, repair, or replace any problematic parts before further use.
- If this chair is not to be used for a prolonged period of time, store in a cool, dry, and safe place inaccessible to children and away from direct sunlight and rain.

Friseurstuhl Benutzerhandbuch



Lesen Sie das Handbuch vor der Benutzung sorgfältig durch
und bewahren Sie es zum späteren Nachschlagen auf

Haftungsausschluss

Lesen Sie diesen Haftungsausschluss gründlich und sorgfältig durch, bevor Sie mit dem restlichen Inhalt des Handbuchs fortfahren.

1. Produktmodifikationen

Alle Modifikationen oder Änderungen an Produkten von führen zum Erlöschen der Garantien und können Schäden oder Verletzungen zur Folge haben. haftet nicht für Schäden, die durch solche Modifikationen oder Änderungen entstehen.

2. Einhaltung von Gesetzen

Die Kunden sind dafür verantwortlich, sicherzustellen, dass die Verwendung der Produkte von mit allen geltenden Gesetzen und Vorschriften in ihrem jeweiligen Rechtsraum übereinstimmt. übernimmt keine Verantwortung für Verstöße gegen Gesetze oder Vorschriften, die sich aus der Verwendung der Produkte von ergeben.

3. Ordnungsgemäße Verwendung

Verwenden Sie das Produkt von immer nur gemäß den Anweisungen im beiliegenden Benutzerhandbuch. Die Nichtbeachtung der Anweisungen kann zu Verletzungen oder Schäden führen.

Die Montage, Installation, Bedienung, Wartung oder Reparatur der Produkte von darf nur von einer kompetenten Person durchgeführt werden.

Führen Sie während des gesamten Lebenszyklus des Produkts von regelmäßig Wartungsarbeiten durch, denn Sie sind dafür verantwortlich, dafür zu sorgen, das Produkt wie vorgesehen funktionieren zu lassen.

Tragen Sie immer eine geeignete Schutzausrüstung.

4. Produkte von Drittanbietern

haftet nicht für Schäden oder Verluste, die durch die Verwendung der Produkte von Drittanbietern in Kombination mit den Produkten von entstehen. Kunden sind dazu angehalten, die Richtlinien und/oder Garantien (falls vorhanden) für die verwendeten Produkte von Drittanbietern zu beachten.

5. Haftungsbeschränkung

haftet nicht für direkte, indirekte, strafende, zufällige, besondere oder Folgeschäden an Eigentum oder Leben, die sich aus der Verwendung oder dem Missbrauch der Produkte von ergeben oder damit verbunden sind. In keinem Fall übernimmt eine über den Wert der verkauften Produkte hinausgehende Haftung.

6. Garantie

Einzelheiten zur Garantie finden Sie auf der Verkaufsseite.

In diesem Haftungsausschluss ist die gesamte Verpflichtung von in Bezug auf die Produkte von aufgeführt. Sollte sich irgendein Teil dieses Haftungsausschlusses als nichtig, ungültig, undurchsetzbar oder rechtswidrig erweisen, einschließlich, aber nicht beschränkt auf die oben dargelegten Gewährleistungsausschlüsse, Haftungsausschlüsse und Haftungsbeschränkungen, so ist die ungültige oder undurchsetzbare Bestimmung durch eine gültige und durchsetzbare Bestimmung zu ersetzen, die der Absicht der ursprünglichen Bestimmung am nächsten kommt. Der verbleibende Teil der Vereinbarung bleibt in vollem Umfang gültig und wirksam.

Sicherheitshinweise

Warnung

- Tragen Sie während der Montage Handschutz und andere erforderliche persönliche Schutzausrüstung (PSA).
- Versichern Sie sich **IMMER** vor jedem Gebrauch, dass alle Befestigungselemente und Bauteile intakt und fest angezogen sind.
- Nehmen Sie dieses Gerät **NICHT** in Betrieb, wenn es beschädigt ist oder nicht richtig funktioniert. Reparieren oder ersetzen Sie die beschädigten Teile vor weiterem Gebrauch.
- Das **HÖCHSTZULÄSSIGE** Gewicht auf diesem Produkt beträgt 250 kg.
- Kinder oder Personen mit herabgesetzter körperlicher und geistiger Leistungsfähigkeit dürfen das Produkt ohne strenge Aufsicht **NICHT** verwenden.
- Bewahren Sie den Stuhl nach Gebrauch außerhalb der Reichweite von Kindern auf.

Technische Daten

| | | |
|----------------------|-------------------------------------|----------------|
| Abmessungen | Höhenbereich | 87–102 cm |
| | Rückenlehne | 50 × 45 × 8 cm |
| | Sitz | 52 × 50 × 9 cm |
| | Sitzhöhe | 45–60 cm |
| | Fußstütze | 28,5 × 4 cm |
| | Durchmesser des Bodentellers | 52 cm |
| Belastbarkeit | 250 kg | |
| Nettogewicht | 18 kg | |

Produktübersicht



Lieferumfang

| Artikel | Bezeichnung | Mg. |
|---------|--|-----|
| A | Sitz mit Bolzen M8 × 15, M8 × 20 und M8 × 55 | 1 |
| B | Hydraulikpumpe mit Stellschrauben | 1 |
| C | Rückenlehne mit Bolzen M8 × 55 | 1 |
| D | Armlehnen | 2 |
| E | Fußstütze | 1 |
| F | Hebel | 1 |
| G | Bodenteller | 1 |
| H | Bolzen M6 × 12 | 6 |
| I | Inbusschlüssel M4 | 1 |
| J | Inbusschlüssel M5 | 1 |

Montage



Legen Sie vor der Montage Handschutz und andere erforderliche PSA an.

1. Setzen Sie die Hydraulikpumpe auf den Bodenteller und richten Sie die unteren Löcher mit denen des Bodentellers aus. Befestigen Sie die Pumpe mit den Bolzen M6 × 12 und ziehen Sie sie mit dem Inbusschlüssel M5 fest.

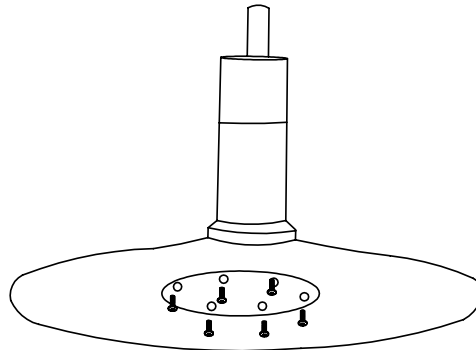

2. Lösen Sie die auf beiden Seiten der Pumpe vorinstallierten Stellschrauben mit dem Inbusschlüssel M4. Setzen Sie den Hebel auf die Pumpe und fixieren Sie ihn, indem Sie die Schrauben wie abgebildet wieder anziehen.



Stecken Sie den Hebel **NICHT** von der mit weißem Klebeband versiegelten Seite auf die Pumpe.

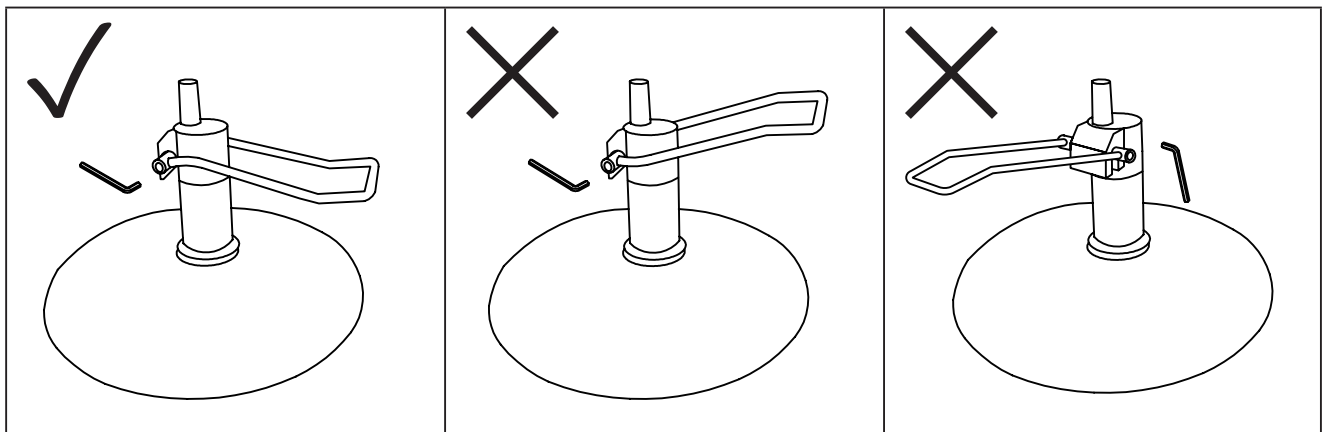

3. Entfernen Sie die vier Bolzen M8 × 20 an der Unterseite des Sitzes mit dem Inbusschlüssel M5. Verbinden Sie die Halterung der Rückenlehne mit der Unterseite des Sitzes und richten Sie die Bolzenlöcher aneinander aus. Setzen Sie die Bolzen wieder ein und ziehen Sie sie fest, um die Rückenlehne zu fixieren.



4. Entfernen Sie die vier Bolzen M8 × 55 an der linken und rechten Seite der Rückenlehne und des Sitzes mit dem Inbusschlüssel M5. Bringen Sie die Armlehnen an der Rückenlehne und am Sitz an und richten Sie dabei die Bolzenlöcher aus. Setzen Sie die Bolzen wieder ein und ziehen Sie sie fest, bis die Armlehnen sicher befestigt sind.



5. Drehen Sie den Sitz um, entfernen Sie die beiden Bolzen M8 × 15 mit dem Inbusschlüssel M5 und lösen Sie deren Unterlegscheiben. Halten Sie die Fußstütze gegen den Sitz und richten Sie die Bolzenlöcher aus. Setzen Sie die Bolzen wieder ein und ziehen Sie sie mittels ihrer Unterlegscheiben fest, um die Fußstütze zu fixieren.



6. Klappen Sie den Sitz auf die richtige Seite. Stecken Sie den oberen Teil der Hydraulikpumpe in das zentrale Loch unter dem Sitz. Stellen Sie den Stuhl auf eine stabile, ebene Fläche und drücken Sie das Sitzkissen fest nach unten, bis der Sitz fest sitzt.

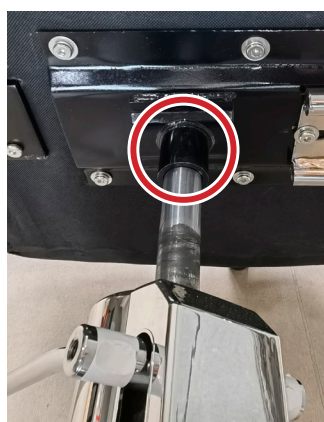

7. Setzen Sie sich auf den Sitz, um den Sitz noch stärker nach unten zu drücken und ihn somit zu fixieren.

Hinweis:

Der Stuhl ist nur dann drehbar, wenn sich der Hebel in der niedrigsten Stellung befindet. Steht er nicht in der niedrigsten Stellung, befindet er sich in einem selbstsichernden Zustand, der eine Drehung erschwert oder unmöglich macht, was jedoch normal ist.

Einstellung

Zum Anheben des Sitzes betätigen Sie den Hebel **LEICHT**, **SCHNELL** und **WIEDERHOLEND**, bis die gewünschte Höhe erreicht ist. Drücken Sie den Hebel **NICHT GANZ** nach unten.

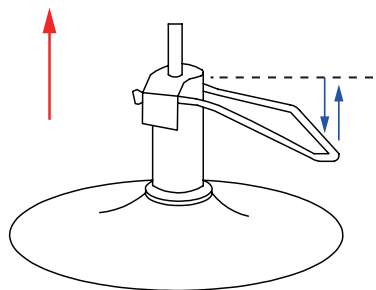

Zum Absenken des Sitzes drücken Sie den Hebel **GANZ** nach unten und halten Sie ihn weiter gedrückt, während eine Person im Stuhl sitzt oder während Sie den Stuhl nach unten drücken.

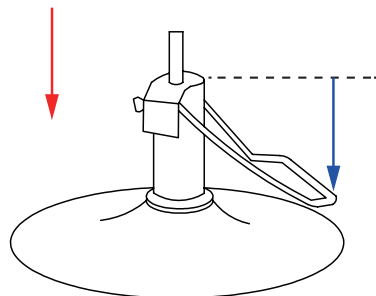

Hinweis:

Lässt sich der Stuhl nicht anheben oder absenken, kann dies an der Luft in der Hydraulikpumpe liegen. Lassen Sie die Luft ab, indem Sie den Hebel schnell und wiederholt betätigen. Scannen

Wartung und Pflege

- Reinigen Sie das Äußere des Stuhls regelmäßig mit einem weichen, feuchten Tuch. Verwenden Sie keine scheuernden Reinigungsmittel oder ätzenden Chemikalien.
- Überprüfen Sie alle Teile in periodischen Abständen auf Festsitz, Verschleiß oder Beschädigungen. Vor weiterem Gebrauch ziehen Sie die problematischen Bestandteile nach, reparieren oder ersetzen Sie sie.
- Sollte der Stuhl über einen längeren Zeitraum nicht benutzt werden, bewahren Sie ihn an einem kühlen, trockenen und sicheren Ort auf, der für Kinder unzugänglich ist und vor direktem Sonnenlicht und Regen geschützt ist.