

End Table

Table d'appoint

Beistelltisch

Tavolino

Mesilla

サイドテーブル

边桌

A

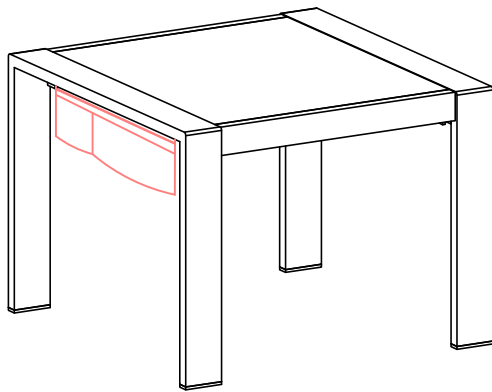

B

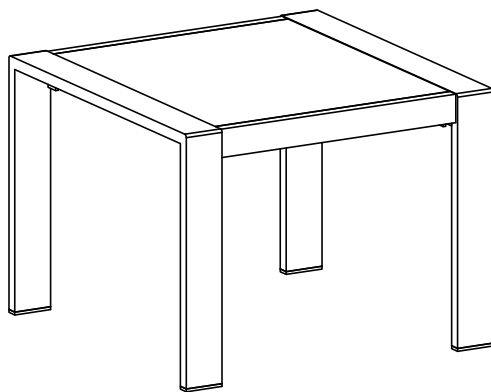

ASSEMBLY INSTRUCTION

Montageanleitung
Instructions De Montage
Istruzioni Per L'assemblaggio
Instrucciones De Montaje
組立説明書
安装说明书



HELPFUL HINTS

BEFORE YOU START

- Inspect product packaging to ensure the appearance is good.
- Read the assembly instruction carefully and follow it step by step.
- To avoid any scratching, putting a soft blanket on the floor is suggested.
- Identify, sort and count all the parts with tags.
- Find out installation position according to the drawing and install it in correct steps.

OTHER

- People needed for assembly: 1-2.
- Estimated assembly time: 0.5-1h.

CAUTION

- Be cautious when using a power drill or power screwdriver.
- Please be aware to slow down and stop when screw is nearly tight.
- Do Not use any harsh chemicals or abrasive cleaners for this item.
- Push, pull or drag this item carefully.

ASTUCES UTILES

AVANT DE COMMENCER

- Inspectez l'emballage du produit pour vous assurer que l'apparence est bonne.
- Lisez attentivement les instructions de montage et suivez-les étape par étape.
- Pour éviter toute rayure, posez une couverture douce sur le sol est suggéré.
- Identifiez, triez et comptez toutes les pièces avec des étiquettes.
- Trouver la position d'installation selon le dessin et l'installer dans les étapes correctes.

AUTRE

- Personnes nécessaires pour l'assemblage : 1-2.
- Temps de montage estimé : 0.5-1 h.

AVERTIR

- Soyez prudent lorsque vous utilisez une perceuse électrique ou un tournevis électrique.
- Veuillez être conscient de ralentir et d'arrêter lorsque la vis est presque serrée.
- N'utilisez pas de produits chimiques corrosifs ou de nettoyants abrasifs pour cet article.
- Poussez, tirez ou tirez cet article avec précaution.

CONSEJOS ÚTILES

ANTES DE EMPEZAR

- Inspeccione el paquete del producto para asegurarse de que la apariencia es buena.
- Lea atentamente las instrucciones de montaje y sígalas paso a paso.
- Para evitar rayas, se sugiere poner una manta suave en el suelo.
- Identifique, clasifique y enumere todas las piezas con etiquetas.
- Averigüe la posición de instalación según el dibujo e instálela en los pasos correctos.

OTROS

- Personas necesarias para el montaje: 1-2.
- Tiempo de montaje estimado: 0.5-1 h.

PRECAUCIÓN

- Tenga cuidado al utilizar un taladro eléctrico o un destornillador eléctrico.
- Tenga en cuenta que debe hacerlo más despacio y detenerse cuando el tornillo esté casi apretado.
- No utilice productos químicos agresivos ni limpiadores abrasivos para este artículo.
- Empuje, tire o arrastre este elemento con cuidado.

SUGGERIMENTI UTILI

PRIMA DI INIZIARE

- Controllare la confezione del prodotto per assicurarsi che sia in buono stato.
- Leggere con attenzione le istruzioni per l'assemblaggio e seguirle passo dopo passo.
- Per evitare graffi al pavimento, suggeriamo di stendervi una coperta morbida.
- Identificare, suddividere e contare tutte le parti con etichetta.
- Trovare la posizione adatta per il montaggio in base al disegno e montare lo scaffale seguendo correttamente i vari passaggi.

ALTRO

- Persone necessarie per l'assemblaggio: 1-2.
- Tempo di assemblaggio stimato: 0.5-1 ora.

ATTENZIONE

- Prestare molta attenzione quando si utilizza un trapano elettrico o un cacciavite elettrico.
- Rallentare con accortezza e fermarsi quando una vite è già sufficientemente serrata.
- Non utilizzare prodotti chimici aggressivi o detergenti abrasivi su questo articolo.
- Spingere, tirare o trascinare questo articolo con cautela.

NÜTZLICHE HINWEISE

⚠️ BEVOR SIE BEGINNEN

- Überprüfen Sie die Produktverpackung auf Schäden.
- Lesen Sie sich die Montageanleitung sorgfältig durch und befolgen Sie sie Schritt für Schritt.
- Um etwaiges Zerkratzen zu vermeiden, wird das Auslegen einer weichen Decke auf dem Boden empfohlen.
- Identifizieren, sortieren und zählen Sie alle Teile mit Tags nach.
- Identifizieren Sie die Montageposition gemäß der Zeichnung und bauen Sie das Regal den richtigen Schritten entsprechend auf.



SONSTIGES

- Für den Zusammenbau erforderliche Anzahl an Menschen: 1-2.
- Ungefähre Montagedauer: 0.5-1 h.

⚠️ VORSICHT

- Seien Sie bei der Verwendung einer Bohrmaschine oder eines Akkuschraubers vorsichtig.
- Bitte vergessen Sie nicht darauf, langsamer zu werden und zu stoppen, sobald die Schraube fast festgezogen ist.
- Verwenden Sie keinerlei aggressive Chemikalien oder scheuernden Reinigungsmittel für dieses Produkt.
- Schieben oder ziehen Sie dieses Produkt vorsichtig.

温馨提示

⚠️ 安装前注意事项

- 检查产品包装, 确保外观良好。
- 仔细阅读安装说明, 按步骤操作。
- 为了避免刮伤, 建议在地板上放一条柔软的毯子。
- 标识、分类和清点所有部件。
- 根据图形找到安装孔位, 按正确步骤安装。



其他:

- 组装所需人员: 1-2人。
- 预计组装时间: 0.5-1小时。

⚠️ 注意:

- 小心使用电钻或电动螺丝刀。
- 当螺丝快要拧紧时, 请注意减速。
- 不要使用任何刺激性化学物质或擦洗剂。
- 当推、拉或拖动产品时, 注意小心谨慎, 防止损坏。

役に立つヒント

⚠️ 組立の場所を確保し、順番通りに組み立てる

- 組立場所 (充分広くて平たい場 所) を確保してください。
- 床や壁、商品を傷つけないように、商品の下に厚めの布や段ボールなどを敷いてください。
- 組立の順番を守らないと、組立できなくなったり、商品を傷つけたりします。



その他

- 組み立てに必要な人: 1-2。
- 組立時間: 約0.5~1時間。

⚠️ 部品を確認する

- ネジ類などの部品番号、形状を説明書の部品一覧で確認してください。
- 部品をなくさないように纏めて置いてください。
- 部品を取り出すときに使う分だけ取り出してください。

UNIT:INCH/CM/厘米

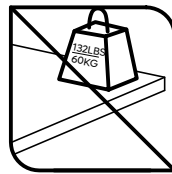
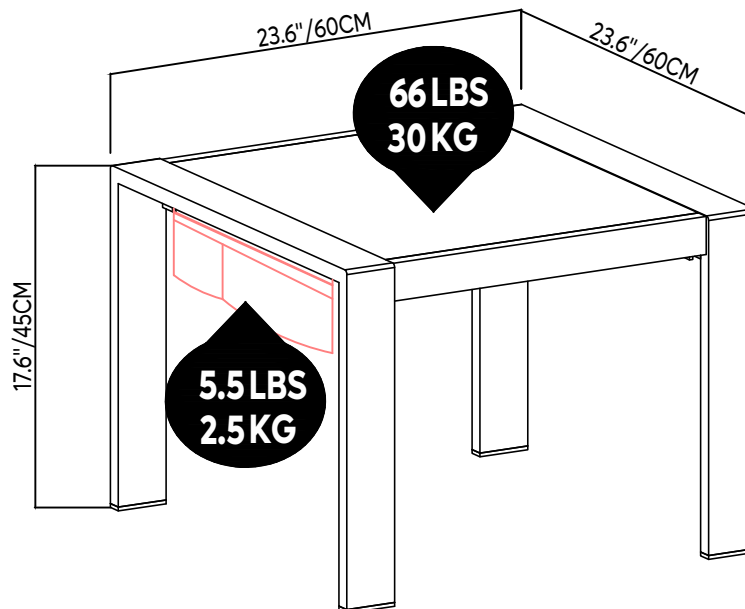

OVERLOAD!

WARNING:

- Load Capability 66 lbs / 30 kg.
- Do not press or climb on this flap.

AVERTISSEMENT:

- Capacité de charge 66 lbs / 30 kg.
- N'appuyez pas et ne montez pas sur ce rabat.

ACHTUNG:

- Ladefähigkeit 66 Pfunde / 30 kg.
- Drücken Sie nicht auf diese Klappe und klettern Sie.

AVVERTENZA:

- Capacità di carico 66 lbs / 30 kg.
- Non premere o salire su questo sportello.

ADVERTENCIA:

- Capacidad de carga: 30kg (66 libras).
- No presione ni se suba a esta trampilla.



警告:



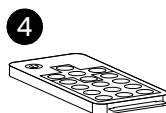
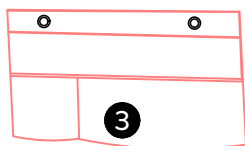
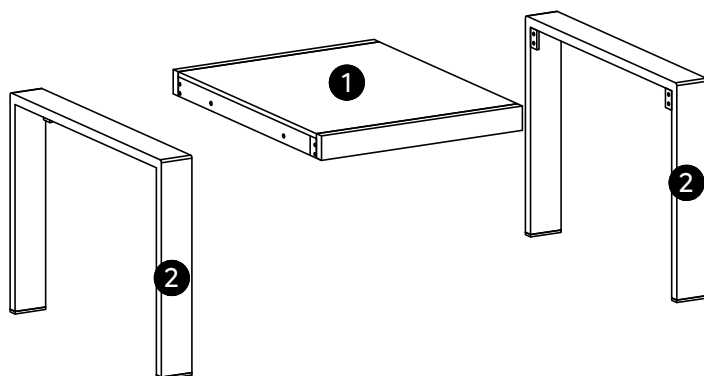

- 最大負荷 66 lbs / 30 kg.
- このフラップを押したり、登ったりしないでください。

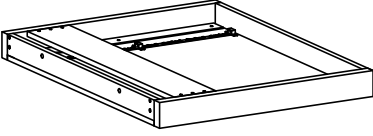
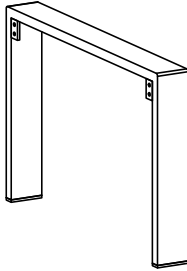
警告:

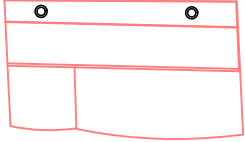
- 最大承重 66 lbs / 30 kg.
- 不要重压，不要爬/坐在此面板上。

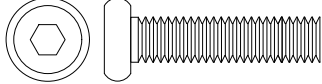

PART LIST		STÜCKLISTE LISTE DES PIÈCES ELENCO DEI PEZZI	LISTA DE PIEZAS 部品の確認 部件清单
1 	X1	2 	X2
4 	X1	3 	X1

ACCESSORY LIST		ZUBEHÖRLISTE LISTE DES ACCESSOIRES ELENCO DEGLI ACCESSORI	LISTA DE ACCESORIOS 付属品部品の確認 配件清单
A	M6x25mm	10+2	
B	Ø6mm	8+1	
C	Ø12xØ6.5mm	8+1	
D	M4	1	

1

 100% tighten
 100 % serré
 100% festziehen
 Serraggio al 100%
 100 % reforzado
 100%締め付け
 100%锁紧

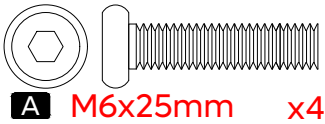
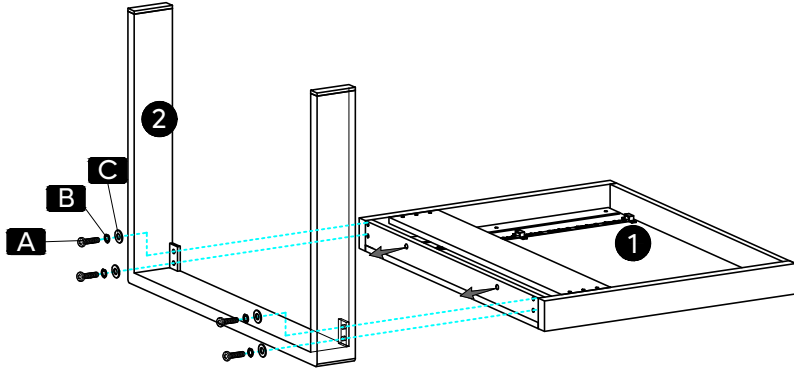
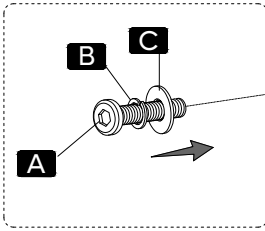

2

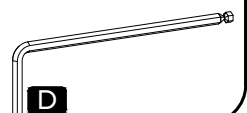
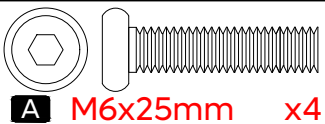
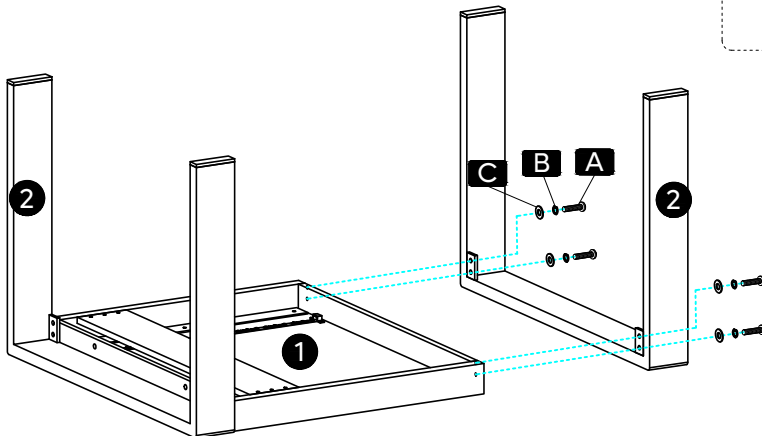
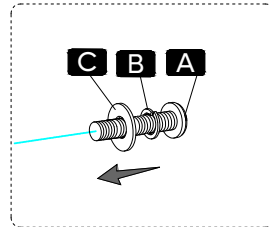

 100% tighten
 100 % serré
 100% festziehen
 Serraggio al 100%
 100 % reforzado
 100%締め付け
 100%锁紧

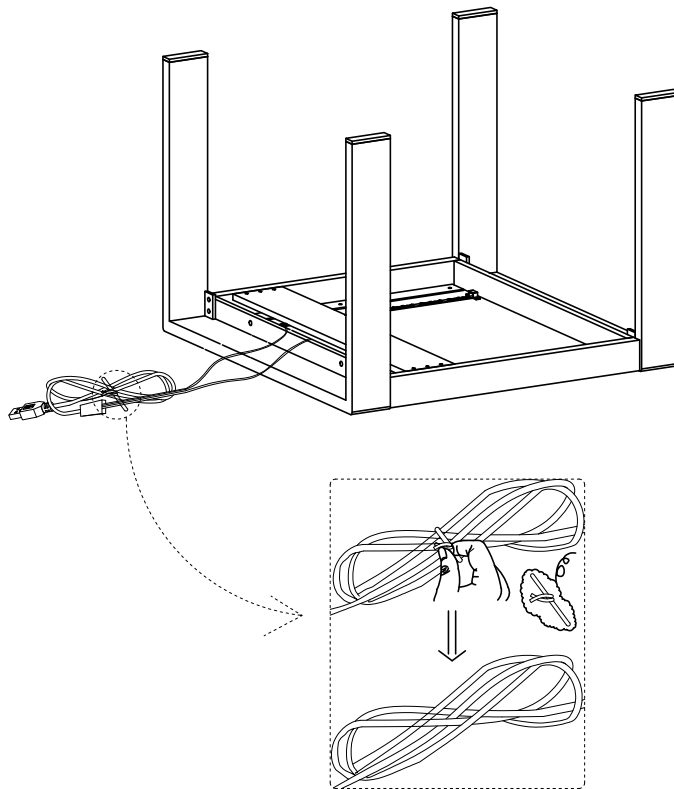

3

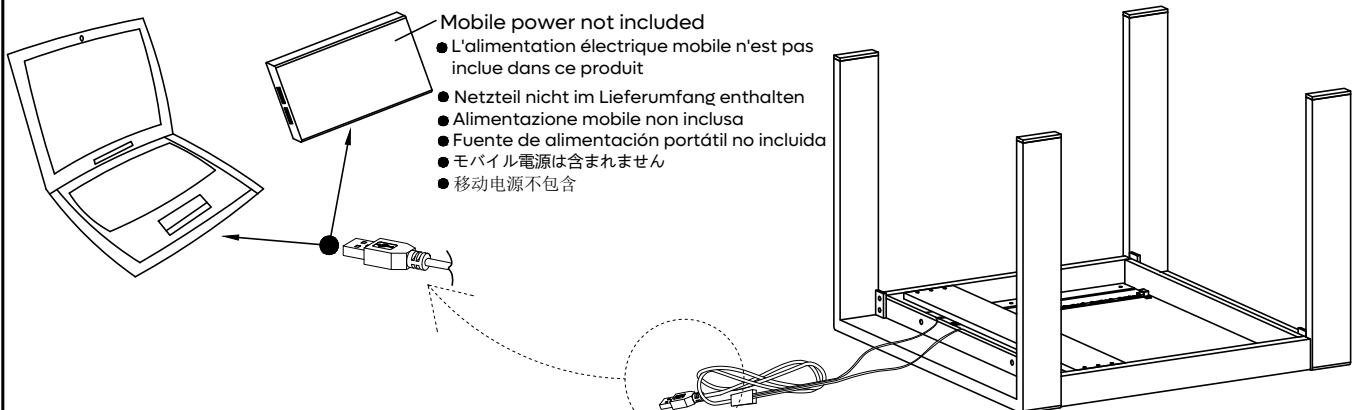

4



- Mobile power not included
- L'alimentation électrique mobile n'est pas incluse dans ce produit
 - Netzteil nicht im Lieferumfang enthalten
 - Alimentazione mobile non inclusa
 - Fuente de alimentación portátil no incluida
 - モバイル電源は含まれません
 - 移动电源不包含

Attachment of LED light:

Connect the LED light to PC or mobile power (mobile power not included).

Raccordement de la lampe LED :

La lampe LED se connecte à un PC ou à une source d'alimentation mobile (L'alimentation électrique mobile n'est pas incluse dans ce produit).

Anschluss der LED-Leuchte:

LED-Leuchten werden an einen PC oder ein mobiles Netzteil angeschlossen (Netzteil nicht im Lieferumfang enthalten).

Collegamento luce LED:

Le luci LED sono collegate a un PC o un alimentatore mobile (Alimentazione mobile non inclusa).

Conexión de la luz LED:

La Luz LED está conectada a la pc o a la fuente de alimentación móvil (Fuente de alimentación portátil no incluida).

LEDライトの取り付け:

LEDライトはPCまたはモバイル電源に接続されています（モバイル電源は含まれません）。

LED灯连接:

LED灯连接PC或移动电源（移动电源不包含）。

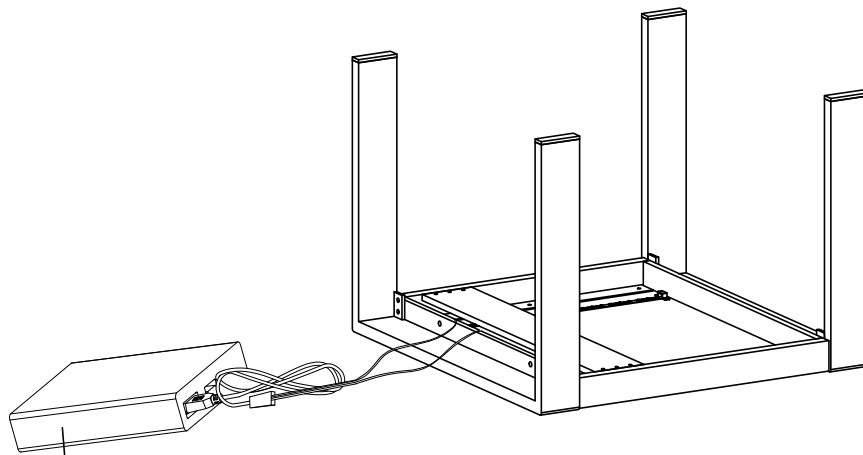

Mobile power not included

- L'alimentation électrique mobile n'est pas incluse dans ce produit
- Netzteil nicht im Lieferumfang enthalten
- Alimentazione mobile non inclusa
- Fuente de alimentación portátil no incluida
- モバイル電源は含まれません
- 移动电源不包含

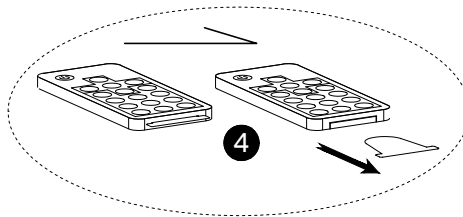

Use of LED light

1. Please remove the insulator before using the remote control;
2. Choose your preferred light color.

Utilisation de la lampe LED

1. Avant l'utilisation de la télécommande, retirez l'isolant ;
2. Sélectionnez votre couleur de la lumière préférée.

Bedienung der LED-Leuchte

1. Vor Inbetriebnahme der Fernbedienung bitte den Isolator entnehmen;
2. Ihre gewünschte Lichtfarbe auswählen.

Utilizzo della luce LED

1. Rimuove l'isolante prima di utilizzare il telecomando;
2. Scegli il tuo colore di luce preferito.

Uso de la luz LED

1. Retirar el aislante antes de utilizar el mando a distancia;
2. Elegir su color de luz favorito.

LEDライトの使用

1. リモコンを使用する前にインシュレーターを取り外してください；
2. お好みの照明色をお選びください。

LED灯的使用：

1. 使用遥控器前请取出绝缘体；
2. 选择你喜欢的灯光色彩。

A

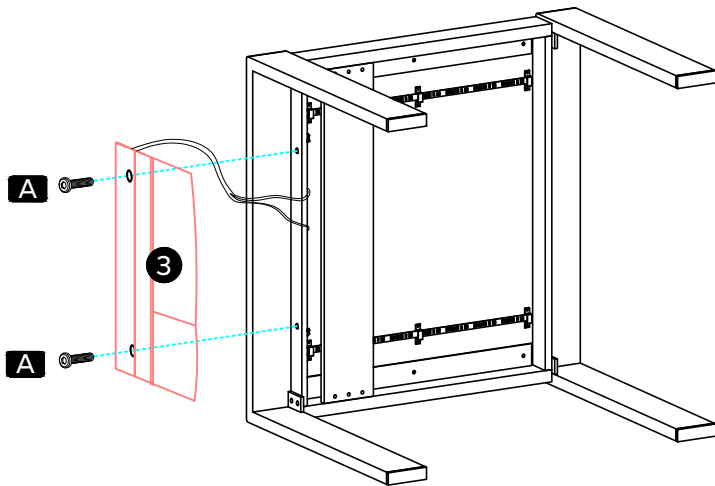

Mobile power not included
 ● L'alimentation électrique mobile n'est pas incluse dans ce produit
 ● Netzteil nicht im Lieferumfang enthalten
 ● Alimentazione mobile non inclusa
 ● Fuente de alimentación portátil no incluida
 ● モバイル電源は含まれません
 ● 移动电源不包含

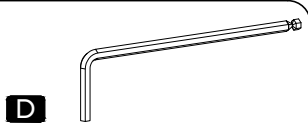
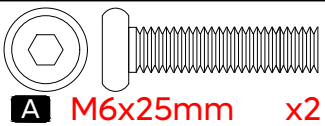
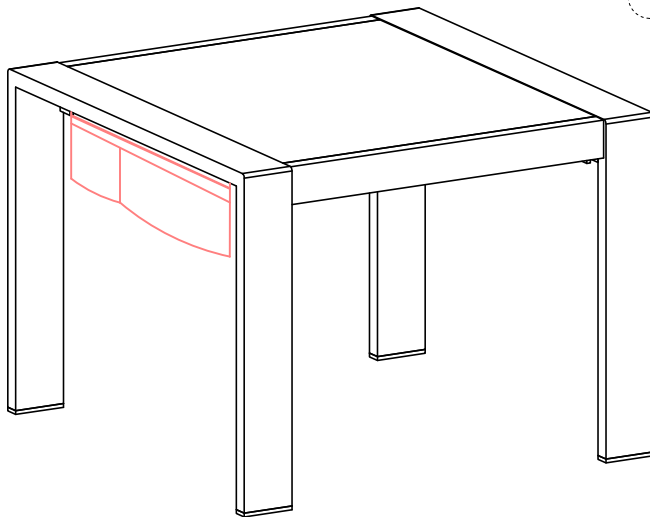
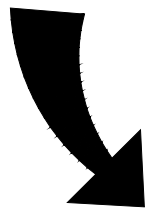
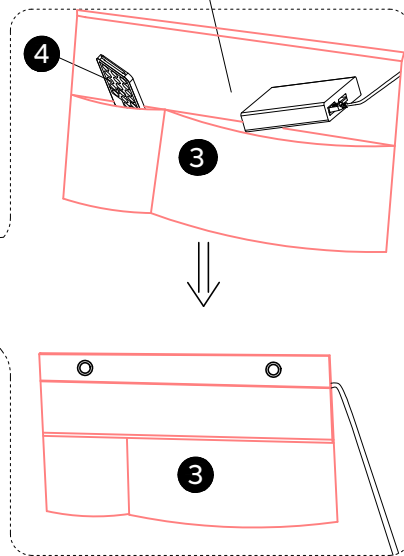

OR(ou/oder/o/ o/または/或者)

B

Mobile power not included

- L'alimentation électrique mobile n'est pas incluse dans ce produit
- Netzteil nicht im Lieferumfang enthalten
- Alimentazione mobile non inclusa
- Fuente de alimentación portátil no incluida
- モバイル電源は含まれません
- 移动电源不包含

