

WARNING

WE RECOMMEND INSTALLATION OF THIS LIGHTING FIXTURE BE DONE BY A LICENSED ELECTRICIAN.
WARNING *** SWITCH OFF THE MAIN ELECTRICAL SUPPLY FROM THE MAIN FUSE BOX/CIRCUIT BREAKER BEFORE INSTALLATION.
INSPECT ITEM CAREFULLY BEFORE ATTEMPTING TO INSTALL. IF THERE IS ANY DAMAGE OR OBVIOUS DEFECT, DO NOT INSTALL. ITEM MAY NOT BE RETURNED ONCE IT HAS BEEN INSTALLED.

CARE AND MAINTENANCE

To clean the outside of the fixture, use a dry or slightly dampened clean cloth (use clean water, never a solvent) to wipe the surface of the fixture.











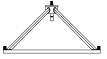





To clean the inside of the fixture, first disconnect power to the fixture by turning off the circuit breaker or by removing the fuse at the fuse box. Next, use a dry or slightly dampened clean cloth (use clean water, never a solvent) to wipe the interior surface of the fixture.

Do not use any cleaners with chemical, solvents or harsh abrasives. Use only a dry soft cloth to dust or wipe carefully.

NOTICE& IMPORTANT SAFETY INSTRUCTIONS

- * Please make sure that you have all parts indicated before you begin assembly of this item
- * This item should be assembled on a soft surface to prevent scratching the finish during assembly
- * To reduce the risk of fire, electrical shock or injury to persons or property, please follow the guideline below for safe use and installation
- *The external flexible cable or cord of this lamp cannot be replaced
If the cord is damaged, the lamp shall be destroyed

Part List and Hardware List

PIECE	DESCRIPTION	PICTURE	QUANTITY	PIECE	DESCRIPTION	PICTURE	QUANTITY
A	Conical frame		1X	J	canopy		1X
B	Frame support rod		4X	K	hang loop		1X
C	Flat head Phillips screw		20X	L	Canopy Nut		1X
D	Rectangular frame		1X	M	chain		1X
E	mounting bracket		1X	N	rhomb loop		1X
F	ground screw		1X	Q	rod		1X
G	machine screw		2X	R	bulb		4X
H	wire connector		3X	U	screwdriver		1X
I	short threaded rod		1X				

Owner Manual

Product Dimensions: 16"Wx16"W x 28-100"H

Product Dimensions: 40.6 x40.6 x71.1-254CM

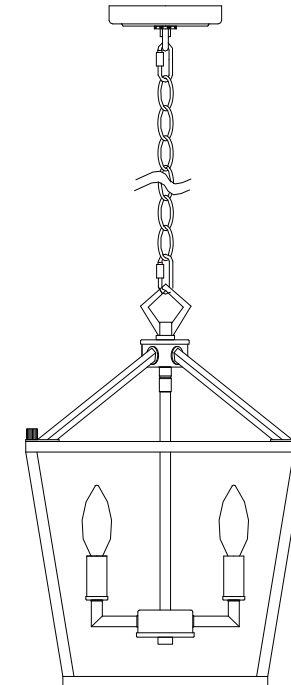

PREPARATION

Before beginning assembly of product, make sure all parts are present. Compare parts with package contents list and hardware contents list. If any part is missing or damaged, do not attempt to assemble the product.

Estimated Assembly Time: 25 minutes.

The number of people required to assemble the product: 1 person..

If there are any questions relating to defects, missing parts, assembly issues, replacements.

1. Fixed Conical frame(A) and Rectangular frame(D) with Frame support rod(B) by Flat head Phillips screw(C) by using screwdriver(U)
2. Pass the wire through the rod(Q), fix the hang rod(Q) on lamp holder(T) by clockwise rotation. Then continue to pass the wire through top frame(O) and rhomb loop(N). Rotated rhomb loop(N) by clockwise to fix lamp holder(T) and lamp body frame.
3. Connect chain(M) by rhomb loop(N) and hang loop(K)
4. Fix the mounting bracket(E) to the outlet box with machine screw(G).
5. Make wire connections, with wire connectors(H), following the reference chart listed below.

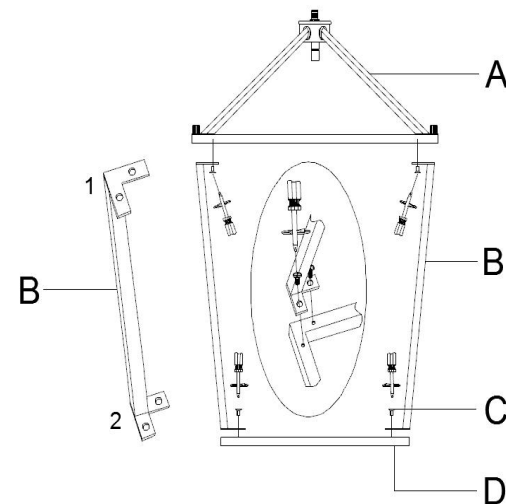

Connect, Hot, Black or Red Outlet Supply Wire to:	Connect, Neutral, White Outlet Supply Wire to:
Black	White
* Parallel Cord (round & smooth)	* Parallel Cord (square & ridged)
Clear, Brown, Gold or Black without Tracer (colored stripes)	Clear, Brown, Gold or Black with Tracer (colored stripes)
Insulated Wire (not green) with copper metal conductor	Insulated Wire (not green) with Silver metal conductor.

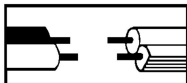

*Note: When parallel wire (SPT I & SPT II) is used. The neutral wire is square shaped and ridged and the hot wire will be round in shape and smooth. (See Illustration on left.)

Grounding Instructions:

- a) For installation in the United States: Wrap ground wire from outlet box around green ground screw(F) on mounting bracket, no less than 2" from wire end. Tighten ground screw. If fixture is supplied with a ground wire, connect to outlet ground wire with a wire connector.
 - b) For installation in Canada: If fixture is supplied with ground wire, wrap ground wire around green grounding screw on mounting bracket. Tighten ground screw.
6. Orient the ceiling canopy(J) so that the short threaded rod(I) protruding from the mounting bracket go into the holes in the canopy, then secure it with the canopy nut(L).
 7. Install bulbs(R). Be sure to use light bulb(s) with wattage no greater than specified on this fixture. Always make sure that electrical current is turned off before changing bulbs.

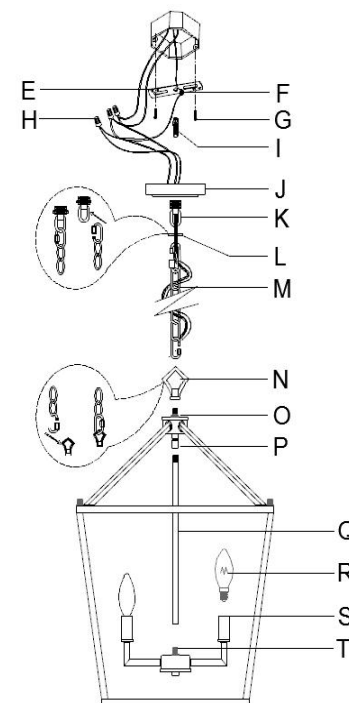

**PLEASE USE ON/OFF TYPE "B" BULB MAX 40-WATT OR LED BULB MAX 9-WATT.
THERE ARE 4PCS LED 4-WATT BULB IN THE BOX**

ENJOY YOUR LAMP

ADVERTENCIA

RECOMENDAMOS QUE LA INSTALACIÓN DE ESTE ACCESORIO DE ILUMINACIÓN SEA REALIZADA POR UN ELECTRICISTA LICENCIADO.

ADVERTENCIA *** DESCONECTE EL SUMINISTRO ELÉCTRICO PRINCIPAL DESDE LA CAJA DE FUSIBLES/INTERRUPTOR AUTOMÁTICO ANTES DE LA INSTALACIÓN.

INSPECCIONE EL ARTÍCULO CUIDADOSAMENTE ANTES DE INTENTAR INSTALARLO. SI HAY ALGÚN DAÑO O DEFECTO EVIDENTE, NO LO INSTALE. EL ARTÍCULO NO PODRÁ SER DEVUELTO UNA VEZ QUE HA SIDO INSTALADO.

CUIDADO Y MANTENIMIENTO

Para limpiar el interior del accesorio, primero desconecte la energía del accesorio apagando el interruptor automático o quitando el fusible de la caja de fusibles. Luego, use un paño limpio seco o ligeramente humedecido (use agua limpia, nunca un solvente) para limpiar la superficie interior del accesorio.

No use limpiadores con químicos, solventes o abrasivos fuertes. Use solo un paño suave y seco para limpiar con cuidado.

AVISO E INSTRUCCIONES DE SEGURIDAD IMPORTANTES

* Asegúrese de tener todas las partes indicadas antes de comenzar el ensamblaje de este artículo.

* Este artículo debe ensamblarse sobre una superficie suave para evitar rayar el acabado durante el ensamblaje.

* Para reducir el riesgo de incendio, descarga eléctrica o lesiones a personas o propiedades, siga las pautas a continuación para un uso e instalación seguros.

*El cable flexible externo o cordón de esta lámpara no puede ser reemplazado. Si el cordón está dañado, la lámpara debe ser destruida.

Dimensiones del producto: 16"Wx16"W x 28-100"H

Dimensiones del producto: 40.6 x40.6 x71.1-254CM

LISTA DE PIEZAS Y HERRAMIENTAS

PIEZA	DESCRIPCIÓN	IMAGEN	CANTIDAD	PIEZA	DESCRIPCIÓN	IMAGEN	CANTIDAD
A	El marco cónico		1X	J	El cielo		1X
B	El marco de soporte		4X	K	hang loop		1X
C	tornillo cruzado de cabeza		20X	L	La tuerca del cielo		1X
D	El marco rectangular		1X	M	La cadena		1X
E	El marco fijo		1X	N	La bobina de diamante		1X
F	tornillos de tierra		1X	Q	El palo		1X
G	Máquina de tornillos		2X	R	Bombilla		4X
H	Conectores		3X	U	destornillador		1X
I	cortos El tornillo		1X				

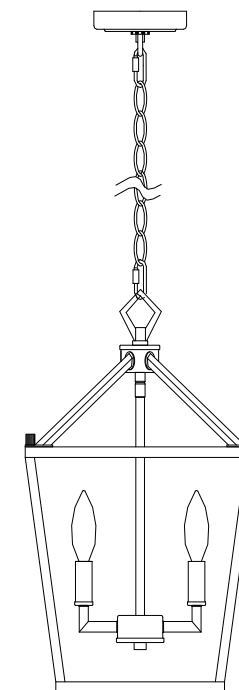

PREPARACIÓN

Antes de comenzar el ensamblaje del producto, asegúrese de que todas las partes estén presentes. Compare las partes con la lista de contenido del paquete y la lista de herramientas. Si falta alguna parte o está dañada, no intente ensamblar el producto.

Tiempo estimado de ensamblaje: 25 minutos.

Número de personas requeridas para el montaje del producto: 1 persona.

Si tiene alguna pregunta relacionada con defectos, piezas faltantes, problemas de ensamblaje, reemplazos o problemas de conectividad del dispositivo.

1. Marco cónico fijo (A) y marco rectangular (D) con barras de soporte de marco (B)

Utilice un tornillo cruzado de cabeza plana (C) y un destornillador (U)

2. Coloque el cable a través de la barra de montaje (Q) y gire en sentido horario para fijar la barra de montaje (Q) en el asiento de la lámpara (T). Luego continúa con la línea a través del marco superior (O) y el anillo de diamante (N). Gire el anillo de diamante (N) en sentido horario para fijar el asiento de la lámpara (T) y el marco del cuerpo de la lámpara.

3. Conecte la cadena (M) a través del anillo de diamante (N) y el anillo de suspensión (K)

4. Fijar el soporte de montaje (E) a la caja de salida con el tornillo de la máquina (G).

5. Siga la tabla de referencia que se muestra a continuación para conectar los cables con un conector de cables (H).

Conectar, Caliente, Cable de Suministro de Salida Negro o Rojo a:	Conectar, Neutro, Cable de Suministro de Salida Blanco a:
Negro	Blanco
* Cable Paralelo (redondo y liso)	* Cable Paralelo (cuadrado y acanalado)
Transparente, Marrón, Dorado o Negro sin Tracer (rayas de color)	Transparente, Marrón, Dorado o Negro con Tracer (rayas de color)
Cable Aislado (no verde) con conductor de metal de cobre	Cable Aislado (no verde) con conductor de metal de plata

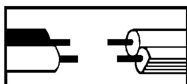

*NOTA: Cuando se use cable paralelo (SPT I y SPT II), el cable neutro tendrá forma cuadrada y con crestas, y el cable de corriente será redondo y liso.

INSTRUCCIONES DE PUESTA A TIERRA:

a) Para la instalación en los Estados Unidos: envuelva el cable de tierra de la caja de salida alrededor del verde

Instale el tornillo de tierra (B) en el soporte, no menos de 2 pulgadas del extremo del cable. Apriete los tornillos de tierra.

Si la lámpara está equipada con un cable de conexión a tierra, conecte el conector de cable a la salida del cable de conexión a tierra

b) Para la instalación en Canadá: si la lámpara está equipada con un cable de conexión a tierra, enrollar el cable de conexión a tierra. Instalar el soporte alrededor de los tornillos de tierra verdes. Apriete los tornillos de tierra.

6. Ajuste la orientación del techo (J) para que el tornillo corto (I) que se extiende desde el soporte de montaje entre

Coloque el agujero en la cubierta y luego fije con una tuerca de cubierta (L).

7. Instalación de la lámpara (R). Asegúrese de no usar más vatios que las bombillas especificadas aquí.

accesorios. Antes de reemplazar la lámpara, asegúrese de cortar la energía.

USE BOMBILLAS TIPO "B" MÁXIMO 40-WATT O BOMBILLAS LED DE 9-WATT.

HAY 4 BOMBILLA LED DE 4-WATT EN LA CAJA.

