

Assembly Instructions

Instructions de montage

Instrucciones de ensamblaje

Montageanleitung

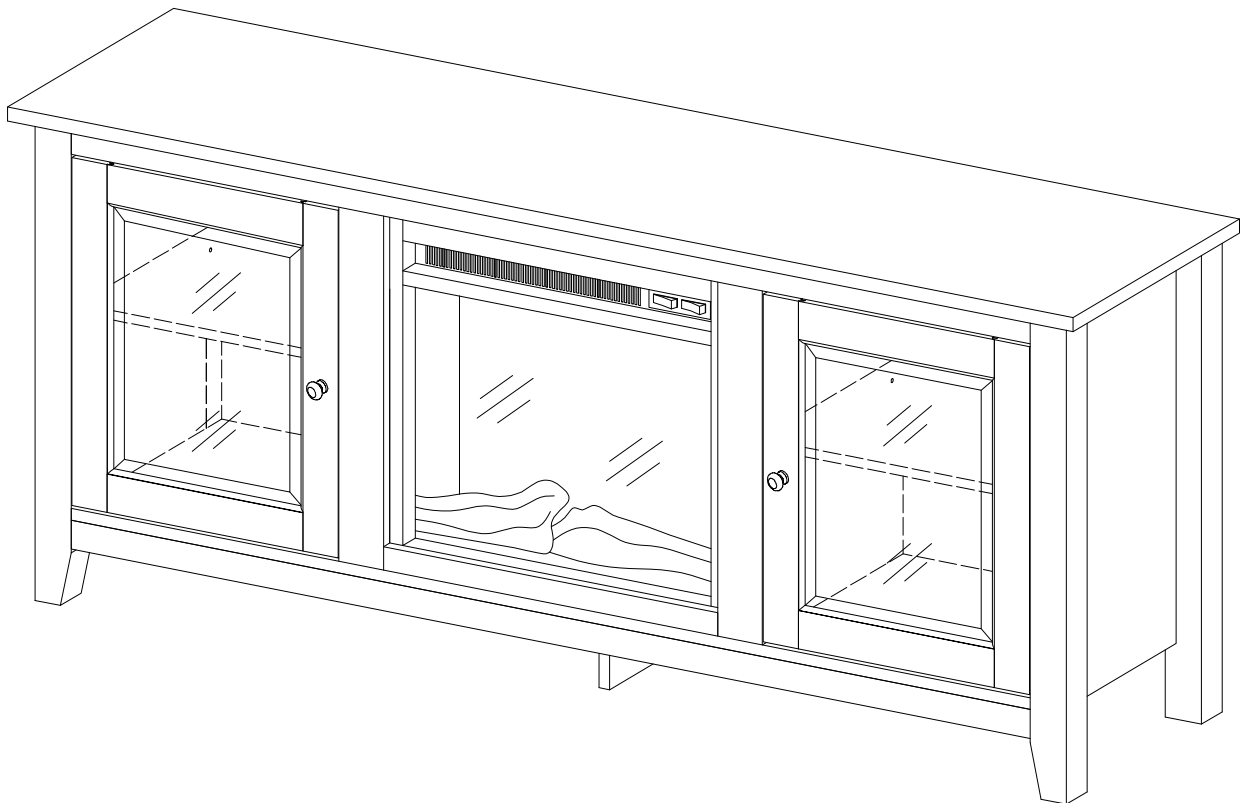

General Assembly Guidelines

- I. Ensure that all parts and hardware are available before beginning assembly.
- II. Follow each step carefully to ensure the proper assembly of this product.
- III. Two people are recommended for ease in the assembly of this product.
- IV. The three main types of hardware used to assemble this product are: wood dowels, screws and bolts.
- V. The provided glue is to secure wood dowels in place. When first inserting dowels, locate the appropriate hole for the dowel, place a small amount of glue in the hole and insert the dowel. Wipe away excess glue immediately.

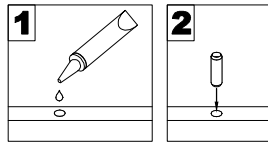

In future assembly steps when dowels are necessary to attach assembly parts together, place a small amount of glue on the end of the dowel before attaching parts together. Wipe away excess glue immediately.

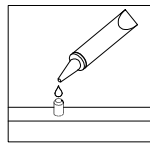

- VI. A Phillips head screwdriver is required for the assembly of this product .

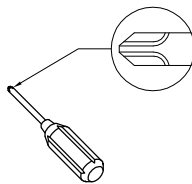

- VII. Power tools should not be used to assemble this product.

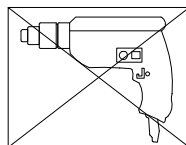

- VIII. Drill may be needed for securing product to wall.

Instructions de montage générales

- I. Assurez-vous que toutes les pièces et tout le matériel sont disponibles avant de commencer le montage.
- II. Suivez attentivement chaque étape afin de vous assurer du montage adéquat de ce produit.
- III. Il est recommandé d'être deux pour faciliter le montage de ce produit.
- IV. Les principaux types de matériel utilisés pour assembler ce produit sont : des goujons en bois, des vis et des boulons.
- V. La colle fournie a pour but de maintenir en place les goujons en bois. Quand vous insérez les goujons, localisez le trou approprié pour le goujon, déposez une petite quantité de colle dans le trou et insérez le goujon. Essuyez l'excès de colle immédiatement.

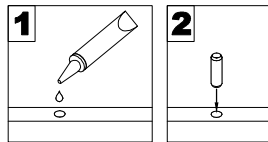

Dans les prochaines étapes de montage, lorsque des goujons sont nécessaires pour assembler les pièces, déposez une petite quantité de colle à l'extrémité du goujon avant d'assembler les pièces. Essuyez l'excès de colle immédiatement.

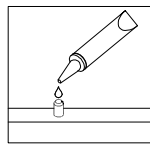

- VI. Un tournevis cruciforme est requis pour le montage de ce produit.

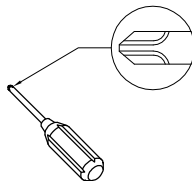

- VII. Des outils électriques ne doivent pas être utilisés pour monter ce produit.

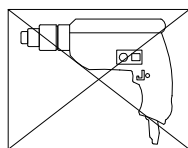

- VIII. Une perceuse peut être nécessaire pour fixer le produit au mur.

Pautas generales para el ensamblaje

- I. Asegúrese de que todas las partes y herrajes estén disponibles antes del ensamblaje.
- II. Siga cada paso cuidadosamente para garantizar el ensamblaje correcto de este producto.
- III. Se recomienda que dos personas realicen el ensamblaje de este producto para una mayor facilidad.
- IV. Los tres tipos principales de herraje usados para ensamblar este producto son: clavijas de madera, tornillos y pernos.
- V. El pegamento que se proporciona es para asegurar las clavijas de madera en su lugar. Cuando inserte las clavijas, ubique el agujero adecuado para la clavija, coloque una pequeña cantidad de pegamento en el agujero e inserte la clavija. Limpie el exceso de pegamento de inmediato.

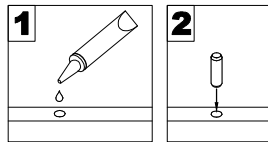

En los pasos posteriores del ensamblaje, cuando las clavijas sean necesarias para fijar las partes del ensamblaje, coloque una pequeña cantidad de pegamento en el extremo de la clavija antes de unir las partes. Limpie el exceso de pegamento de inmediato.

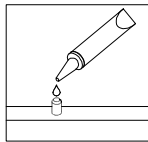

- VI. Es necesario un destornillador Phillips para el ensamblaje de este producto.

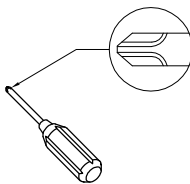

- VII. No se deberán usar herramientas eléctricas en el ensamblaje de este producto.

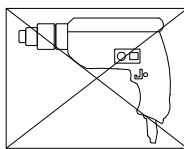

- VIII. Es probable que se necesite un taladro para asegurar el producto a la pared.

Allgemeine Montagerichtlinien

- I. Achten Sie darauf, dass vor Beginn der Montage alle Bauteile und Hardware zur Verfügung stehen.
- II. Befolgen Sie jeden Schritt genau, um die ordnungsgemäße Montage dieses Produkts zu gewährleisten.
- III. Es werden zwei Personen empfohlen, um die Montage dieses Produkts zu vereinfachen.
- IV. Die drei Haupttypen von Beschlägen, die zur Montage dieses Produkts verwendet werden, sind: Holzdübel Schrauben und Bolzen.
- V. Der mitgelieferte Leim dient zur Befestigung von Holzdübeln. Beim ersten Einsetzen von Dübeln das passende Dübelloch finden, eine kleine Menge Kleber in das Loch geben und den Dübel einsetzen. Überschüssigen Kleber sofort abwischen.

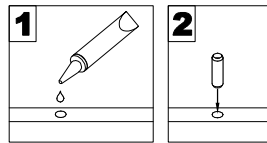

In zukünftigen Montageschritten, wenn Dübel zur Befestigung von Montageteilen benötigt werden, eine kleine Menge Klebstoff auf das Ende des Dübels geben, bevor die Teile miteinander befestigt werden. Überschüssigen Kleber sofort abwischen.

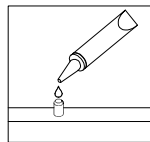

- VI. Zur Montage dieses Produkts wird ein Phillips Schlitzschraubenzieher benötigt.

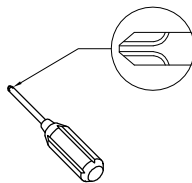

- VII. Es dürfen keine Elektrowerkzeuge zur Montage dieses Produkts verwendet werden.

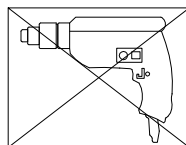

- VIII. Möglicherweise wird ein Bohrer benötigt, um das Produkt an der Wand zu befestigen.

Parts List

Lista de piezas

Liste des pièces

Stückliste

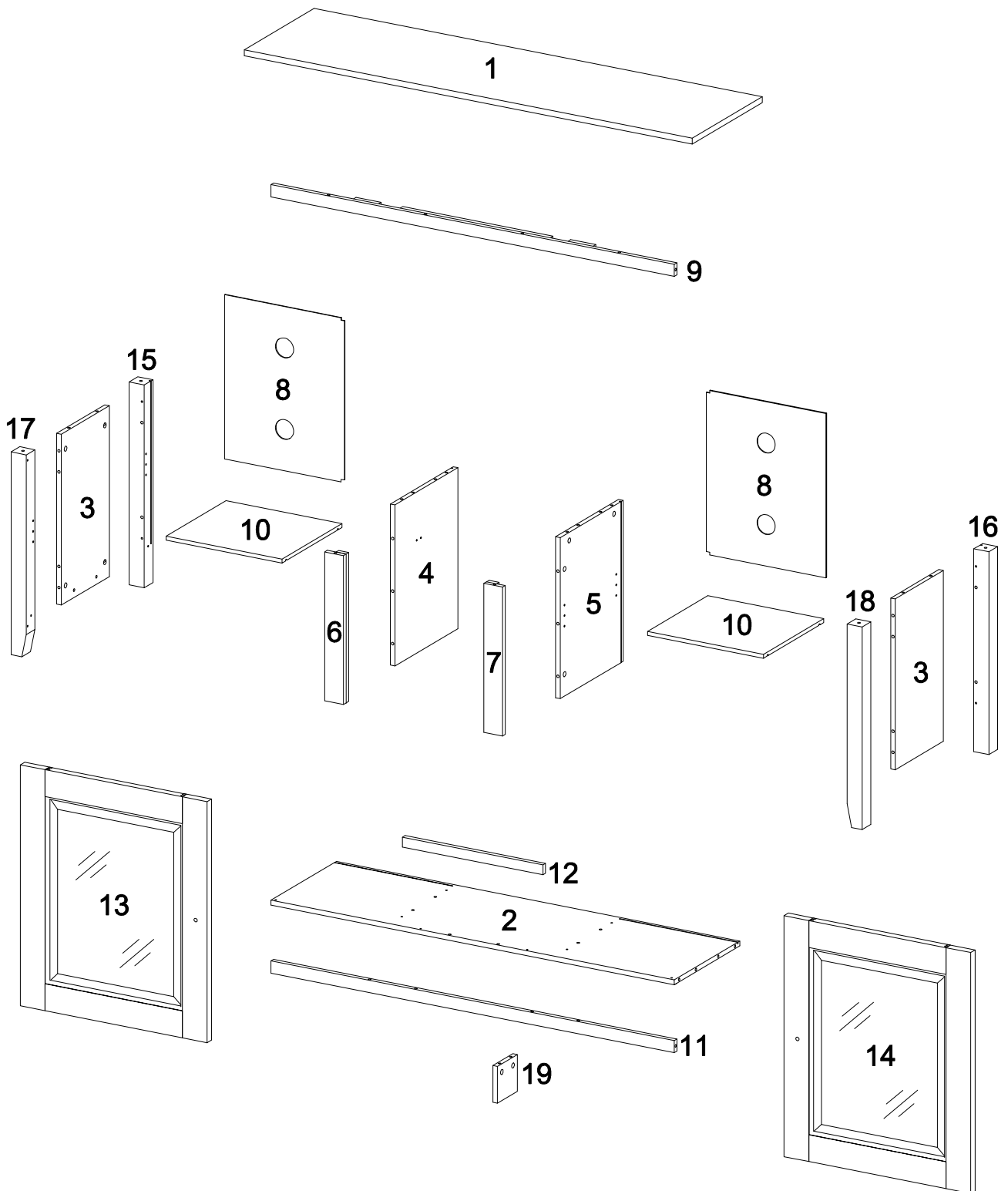







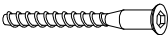

Hardware List

Liste des pièces

Liste du matériel

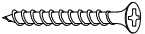
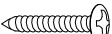
Teilleliste











A		Ø8x30	Wooden dowel Cheville en bois Clavija de madera Holzdübel	34 pcs
B		Ø6x35	Cam bolt Boulon à came Perno de leva Nockenschraube	32 pcs
C		Ø15x11	Cam lock Serrure à came Cerradura de leva Zylindermutter	32 pcs
D		Ø6x50	Bolt Boulon Perno Bolzen	4 pcs
E			Plastic wedge Cale en plastique Cuña de plástico Kunststoffkeil	8 pcs
F		Ø3x17	Flat-head screw Vis à tête plate Tornillo de cabeza plana Senkschraube	8 pcs
G		Ø8x5x16mm	Shelf support pin Goupille de support d'étagère Perno de soporte del estante Regalstützstift	8 pcs
H		Ø4x31	Screw Vis Tornillo Schraube	2 pcs
I		Ø3x15	Screw Vis Tornillo Schraube	4 pcs
J			Fireplace Insert Insert de cheminée Inserto de chimenea Kamineinsatz (F18V66L)	1 pc

Hardware List

Liste des pièces

Liste du matériel

Teilleliste

L			Door stopper Butée de porte Tapón de la puerta Türstopper	2 pcs
M		Ø3x12	Screw Vis Tornillo Schraube	8 pcs
N			Bolt Boulon Perno Bolzen	2 pcs
P		40x15.5x15mm	Door Hinge Charnière de porte Bisagra de puerta Türscharnier	2 pcs
Q		40x15.5x15mm	Door Hinge Charnière de porte Bisagra de puerta Türscharnier	2 pcs
R		Ø9.5x12mm	Plastic pivot Pivot en plastique Pivote de plástico Kunststoffbolzen	4 pcs
S			Handle Poignée Mango Griff	2 pcs
T			Screw Vis Tornillo Schraube	2 pcs
U		M4	Wrench Clé hexagonale Llave hexagonal Sechskantschlüssel	1 pc
V			Glue tube Tube de colle Tubo de pegamento Kleber in Tube	1 pc

Hardware List

Liste des pièces

W  Ø30mm

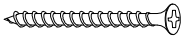
X  Ø4x45

Y  Ø4x12

Z 

Liste du matériel

Teilleiste

Sticker 32 pcs
Autocollant
Pegatina
Aufkleber

Screw 6 pcs
Vis
Tornillo
Schraube

Screw 4 pcs
Vis
Tornillo
Schraube

L shape bracket 2 pcs
Support en L
Soporte en forma de L
L-förmige Halterung

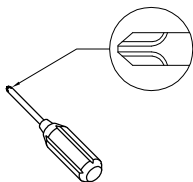

Philips head screwdriver required for assembly
(not included)

Un tournevis cruciforme est requis pour l'assemblage.
(non inclus)

Se requiere un destornillador de cabeza Philips para el montaje
(no incluido)

Für die Montage benötigen Sie einen Kreuzschlitzschraubenzieher
(nicht enthalten)

The hardware quantities listed above are required for proper assembly. Some extra hardware may also have been included.

Les quantités de matériel indiquées ci-dessus sont requises pour un montage adéquat. Du matériel supplémentaire peut aussi avoir été inclus.

Las cantidades de materiales antes mencionadas son necesarias para el ensamblaje apropiado. Se podrán incluir algunas piezas de materiales adicionales.

Für die ordnungsgemäße Montage sind die oben aufgeführten Mengen der jeweiligen Beschläge erforderlich. Möglicherweise sind zusätzliche Beschläge enthalten.

Step 1

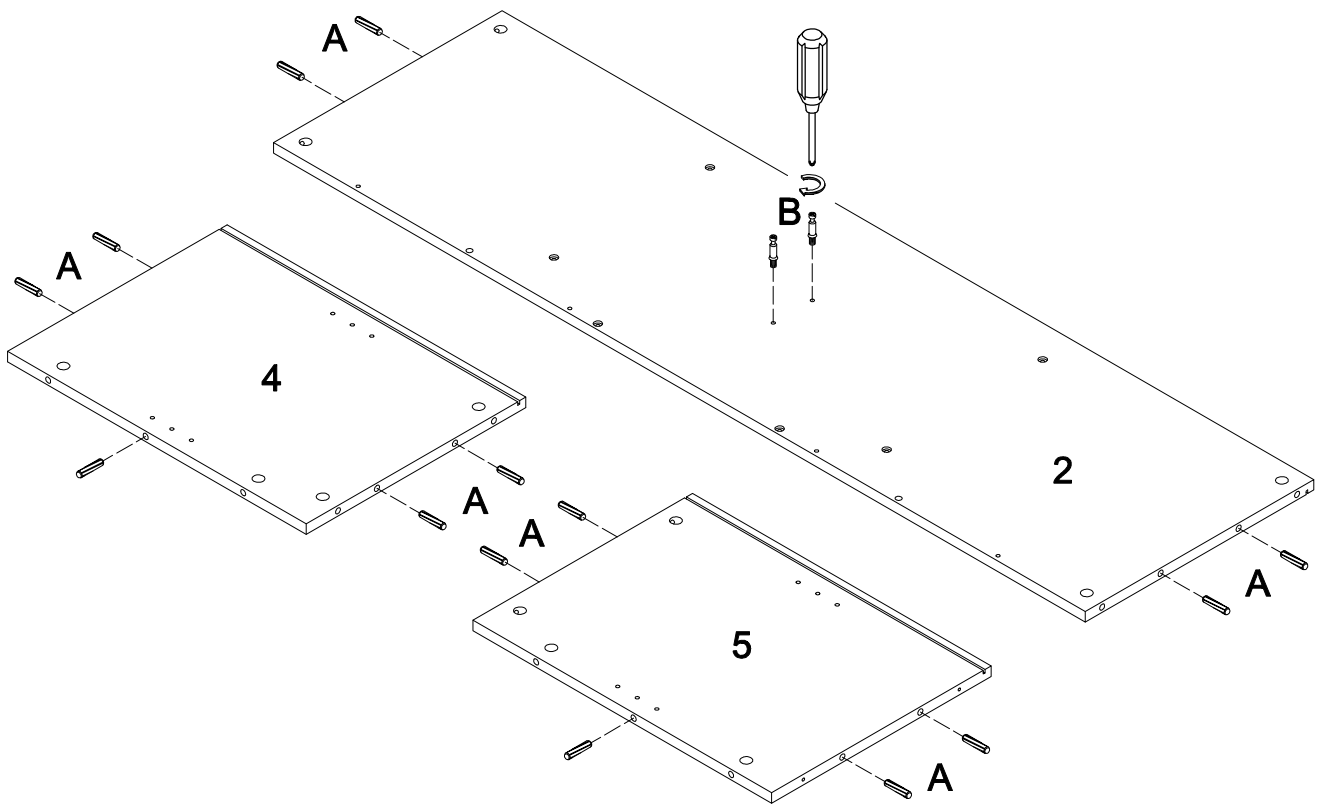

(EN)

Insert the wooden dowel (A) into the bottom panel (2) and side panel (4)(5).
Insert the cam bolt (B) into the bottom panel (2).

(FR)

Insérez la cheville en bois (A) dans le panneau inférieur (2) et le panneau latéral central (4)(5).
Insérez le boulon à came (B) dans le panneau inférieur (2).

(ESP)

Inserte la clavija de madera (A) en el panel inferior(2) y el panel lateral (4)(5).
Inserte el perno de leva (B) en el panel inferior (2).

(DE)

Stecken Sie den Holzdübel (A) in die Bodenplatte (2) und in die Seitenplatten (4)(5) ein.
Stecken Sie die Nockenschraube (B) in die Bodenplatte (2) ein.

Step 2

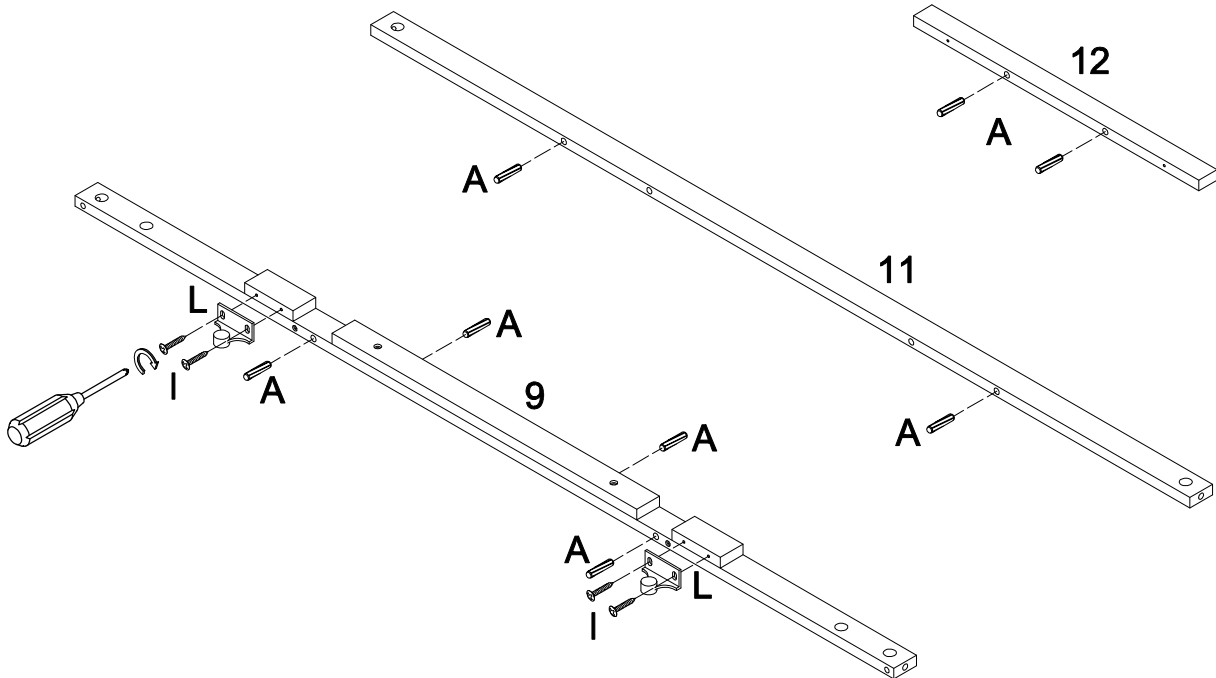

(EN)

Insert the wooden dowel (A) into the front panel (9,11,12). Attach door stopper (L) to panel (9) using screws (I).

(FR)

Insérez la cheville en bois (A) dans le panneau avant (9,11,12). Fixez la butée de porte (L) au panneau (9) en utilisant des vis (I).

(ESP)

Inserte la clavija de madera (A) en el panel frontal (9,11,12) . Fije el tope de la puerta (L) al panel (9) con los tornillos (I).

(DE)

Setzen Sie den Holzdübel (A) in die Frontplatte (9,11,12) ein. Befestigen Sie den Türstopper (L) an die Platte (9) mit der Schraube (I).

Step 3

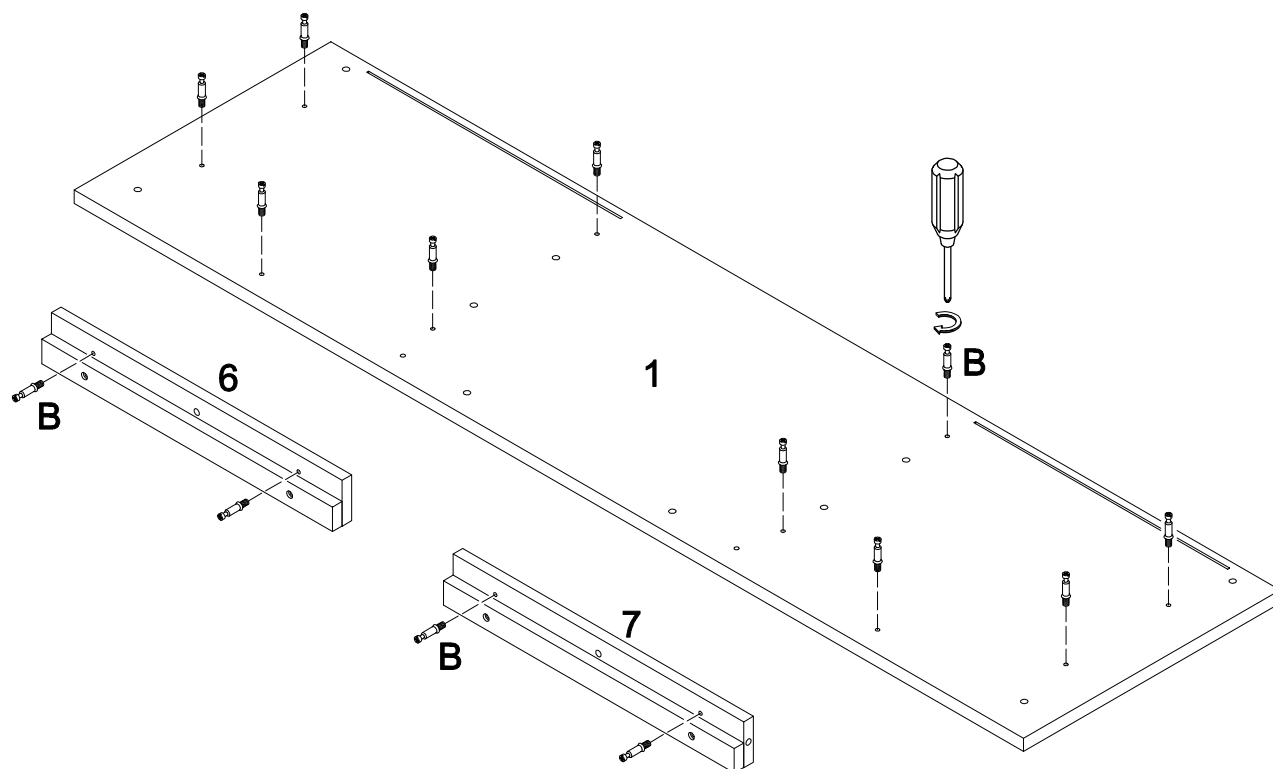

(EN)

Insert the cam bolt (B) into the top panel (1) and support front panel (6,7) .

(FR)

Insérez le boulon à came (B) dans panneau supérieur (1) et le panneau avant de support(6,7).

(ESP)

Inserte el perno de leva (B) en el panel superior (1) y el panel frontal de soporte (6,7).

(DE)

Stecken Sie die Nockenschraube (B) in die Oberplatte (1) ein und halten Sie die Frontplatte (6,7).

Step 4

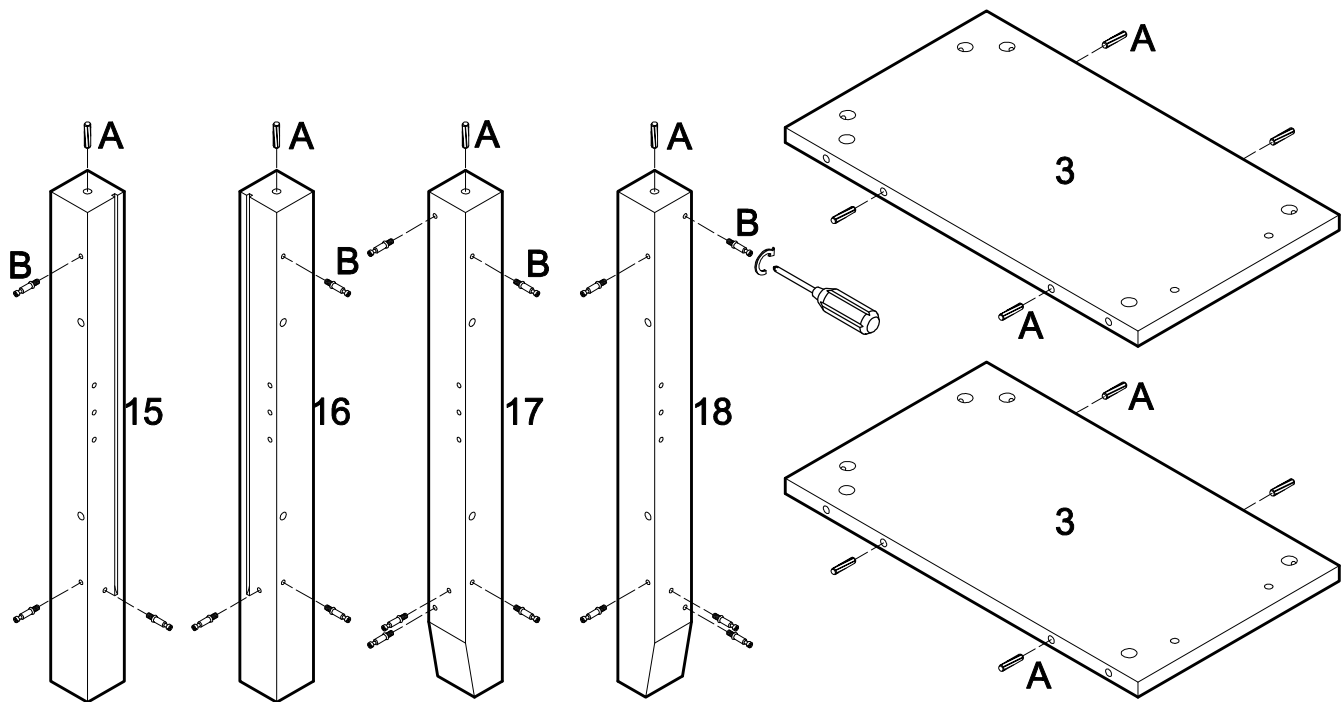

(EN)

Insert the wooden dowel (A), cam bolt (B) into the wooden legs (15,16,17,18).
Insert the wooden dowel (A) into the side panel (3).

(FR)

Insérez la cheville en bois (A) et le boulon à came (B) dans le pied en bois (15,16,17,18).
Insérez la cheville en bois (A) dans le panneau latéral (3).

(ESP)

Inserte la clavija de madera (A), el perno de leva (B) en la pata de madera (15,16,17,18).
Inserte la clavija de madera (A) en el panel lateral(3).

(DE)

Setzen Sie den Holzdübel (A) und die Nockenschraube (B) in die Holzbeine (15,16,17,18) ein.
Setzen Sie den Holzdübel (A) in die Seitenplatte (3) ein.

Step 5

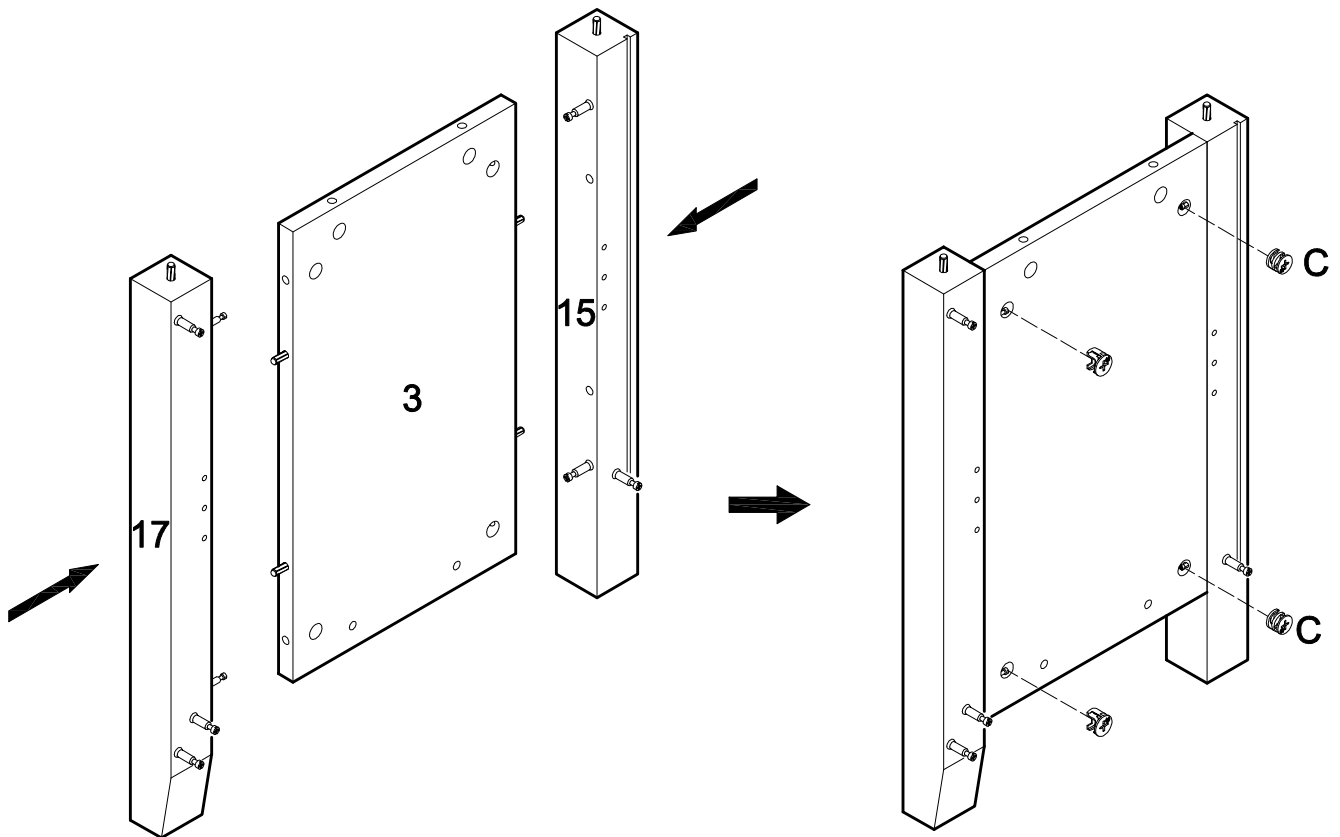
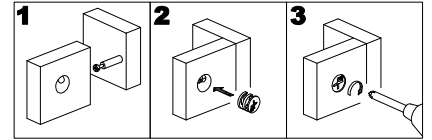

(EN)

Use cam lock (C) to assemble the wooden legs (15,17) to the side panel (3).

(FR)

Utilisez le serrure à came (C) pour assembler le pied en bois (15,17) au panneau latéral (3) .

(ESP)

Use la cierre de leva (C) para ensamblar la pata de madera (15,17) a el panel lateral (3).

(DE)

Montieren Sie die Holzbeine(15,17) an die Seitenplatte (3) mit den Zylindermuttern (C).

Step 6

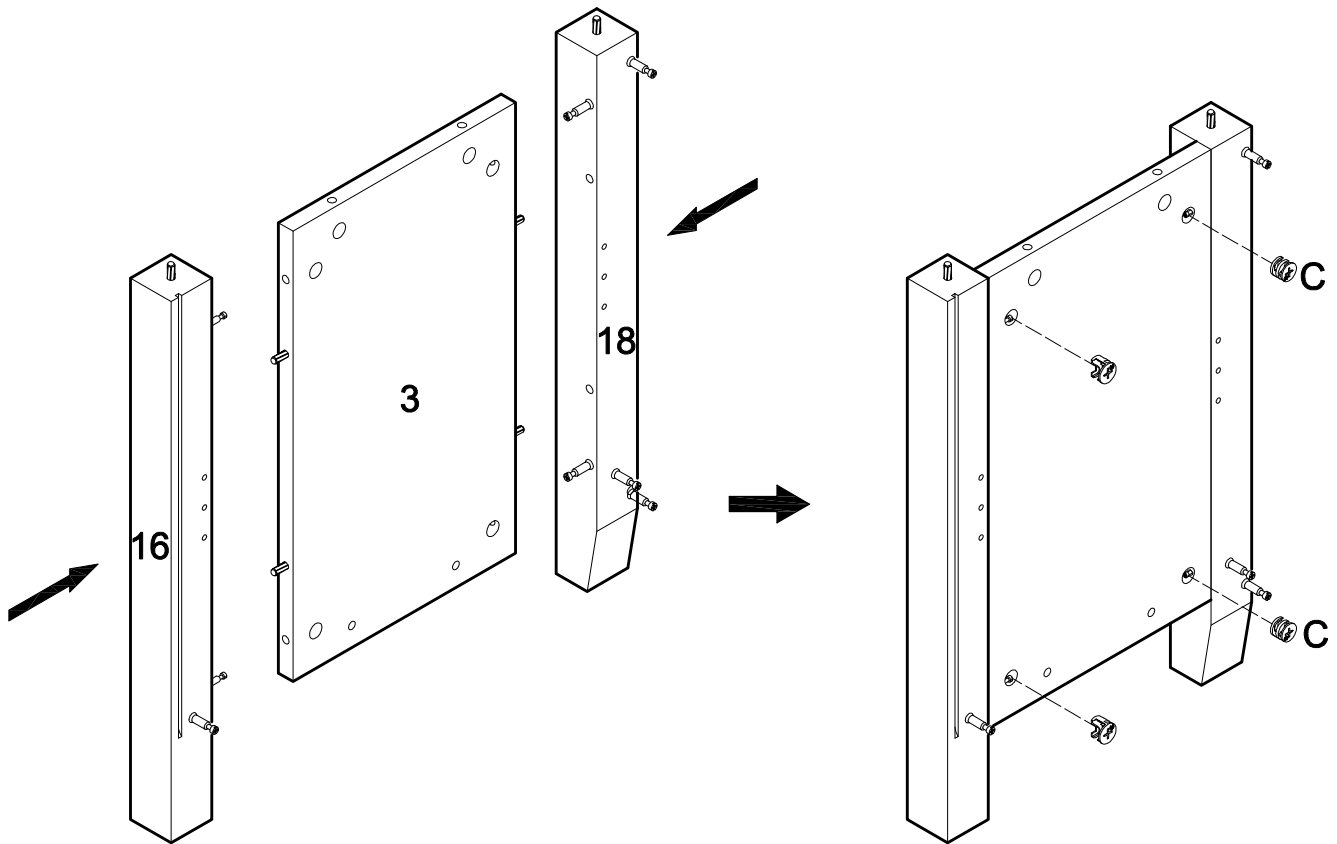
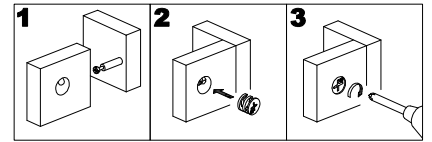

(EN)
Repeat step #5 for wooden legs (16,18).

(FR)
Répétez l'étape 5 pour les pieds en bois (16,18).

(ESP)
Repita el paso 5 para las patas de madera (16,18).

(DE)
Wiederholen Sie Schritt 5 für Holzbeine (16,18).

Step 7

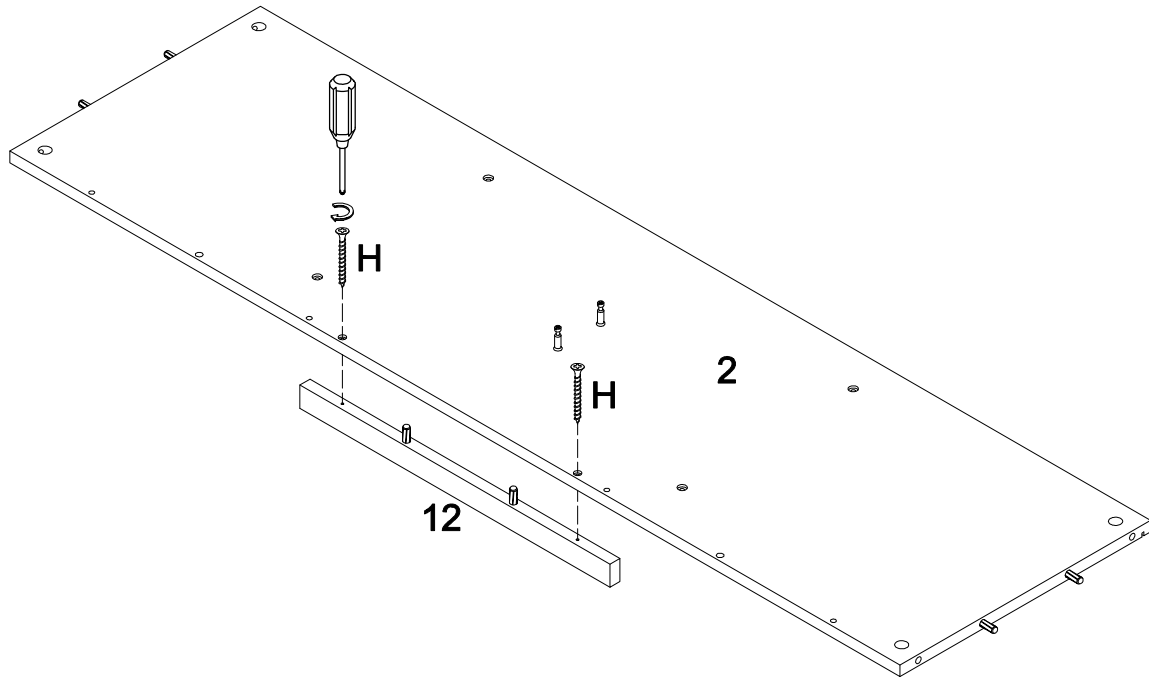

(EN)

Upside down the bottom panel (2) and assemble the front panel (12) with screw (H).

(FR)

À l'envers du panneau inférieur (2) et assemblez le panneau avant (12) avec la vis (H).

(ESP)

Ponga al revés el panel inferior (2) y ensamble el panel frontal (12) con el tornillo (H).

(DE)

Drehen Sie die Bodenplatte (2) um und montieren Sie die Frontplatte (12) mit der Schraube (H).

Step 8

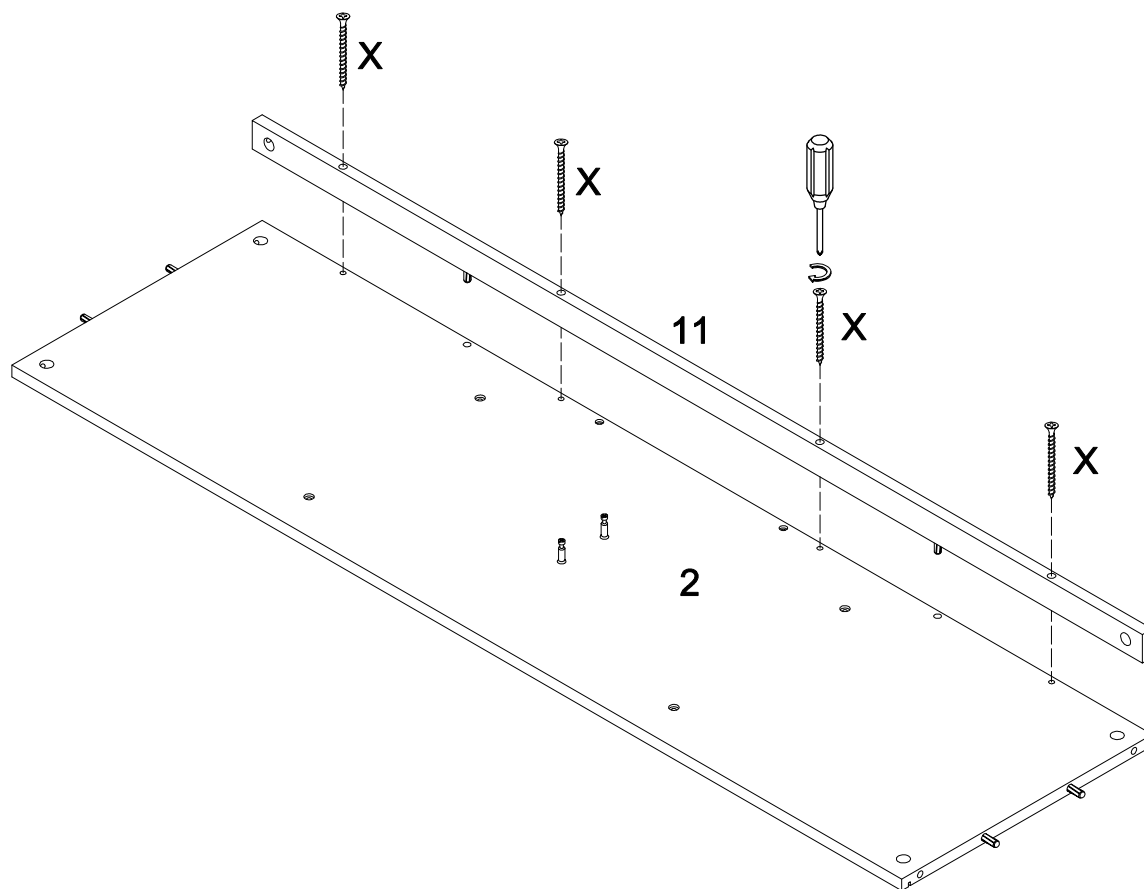

(EN)

Use screw (X) to assemble the front panel (11) to the bottom panel (2).

(FR)

Utilisez la vis (X) pour assembler le panneau avant (11) au panneau inférieur (2).

(ESP)

Use el tornillo (X) para ensamblar el panel frontal(11) a el panel inferior(2).

(DE)

Montieren Sie die Frontplatte (11) an die Bodenplatte (2) mit der Schraube (X).

Step 9

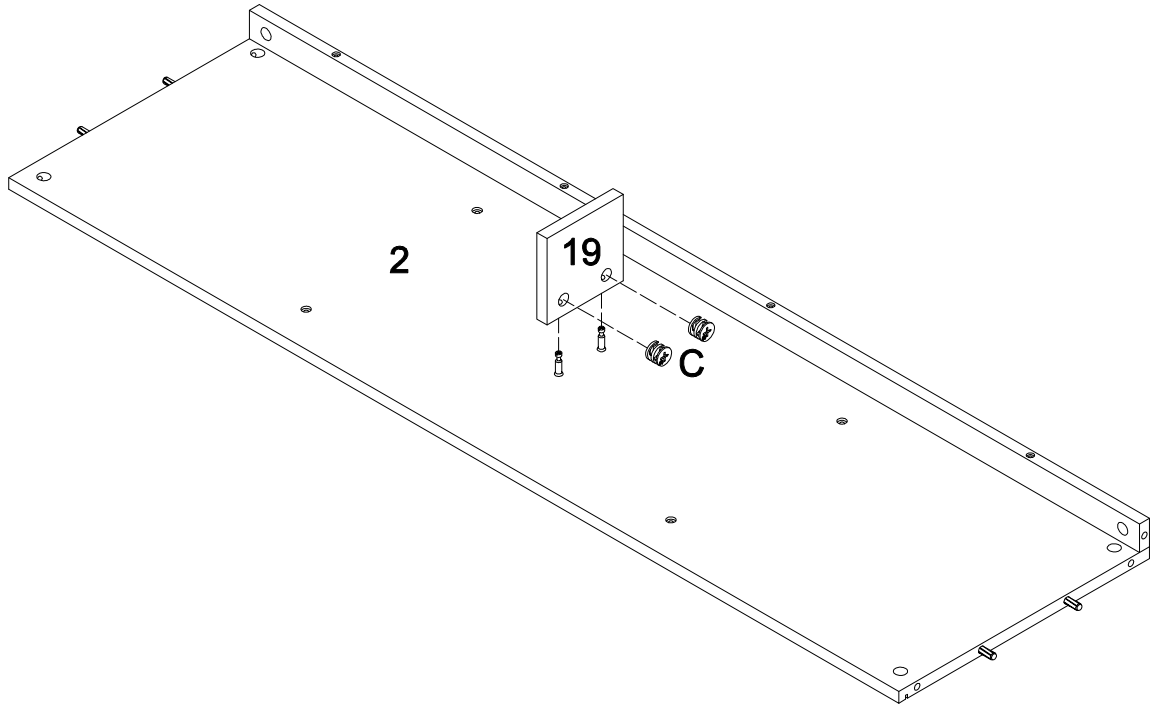
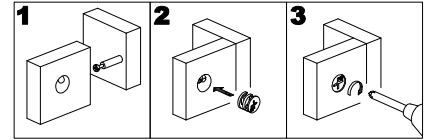

(EN)

Use cam lock (C) to assemble the support panel (19) to the bottom panel (2).

(FR)

Utilisez le serrure à came (C) pour assembler le panneau de support(19) au panneau inférieur (2) .

(ESP)

Use la cierre de leva (C) para ensamblar el panel de soporte(19) a el panel lateral (2).

(DE)

Montieren Sie die Stützplatte (19) an die Bodenplatte (2) mit der Zylindermutter (C).

Step 10

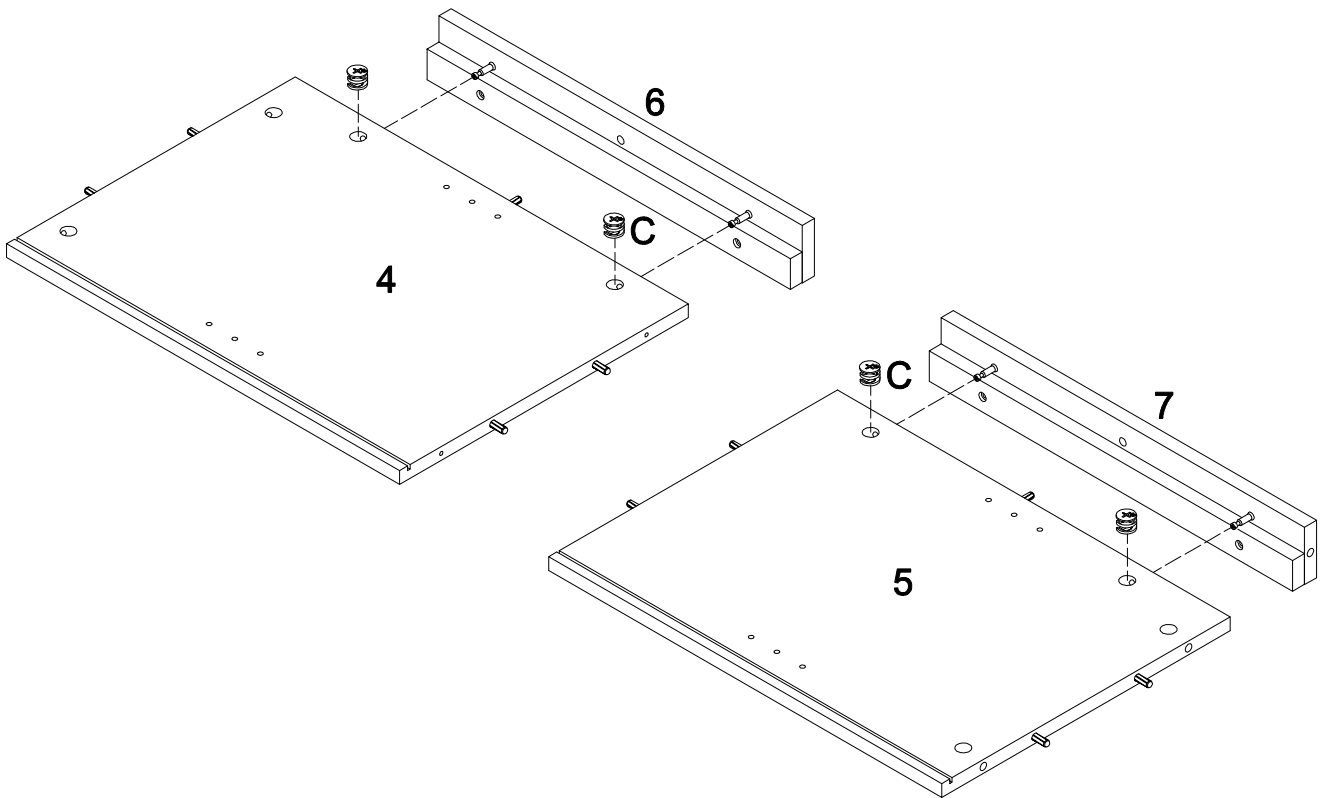
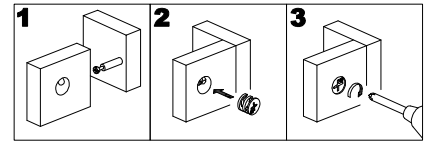

(EN)

Use cam lock (C) to assemble the front panel (6,7) to the side panel (4,5).

(FR)

Utilisez le serrure à came (C) pour assembler le panneau avant (6,7) au panneau latéral (4,5).

(ESP)

Use la cierre de leva (C) para ensamblar el panel frontal(6,7) a el panel lateral (4,5).

(DE)

Montieren Sie die Frontplatte (6,7) an die Seitenplatte (4,5) mit dem Nockenschloss (C).

Step 11

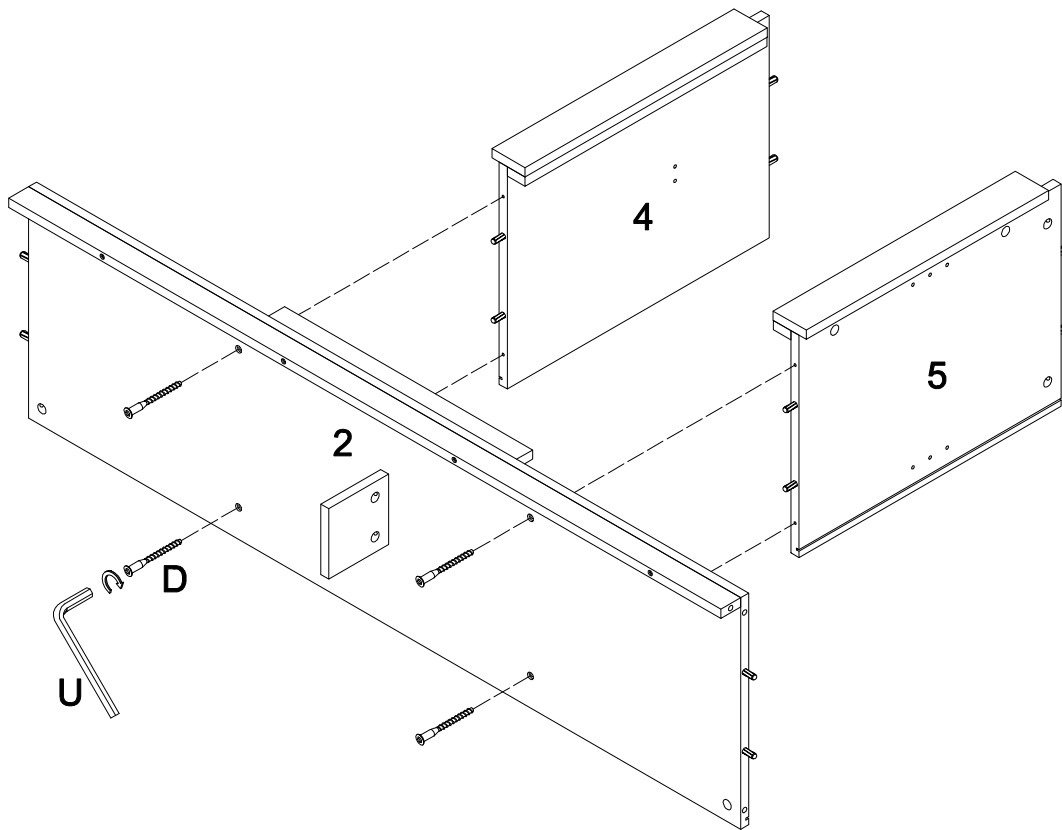

(EN)

Assemble the side panel (4,5) to the bottom panel (2) and secure it by bolts (D) and wrench (U).

(FR)

Assemblez les panneaux latéraux (4,5) sur le panneau inférieur (2) et fixez-le avec le boulon (D) et la clé (U).

(ESP)

Ensamble el panel lateral(4,5) al panel inferior (2) y fijelo con el perno(D) y la llave hexagonal (U).

(DE)

Montieren Sie die Seitenplatte (4,5) an die Bodenplatte (2) und dann befestigen Sie sie mit dem Bolzen (D) durch den Sechskantschlüssel (U).

Step 12

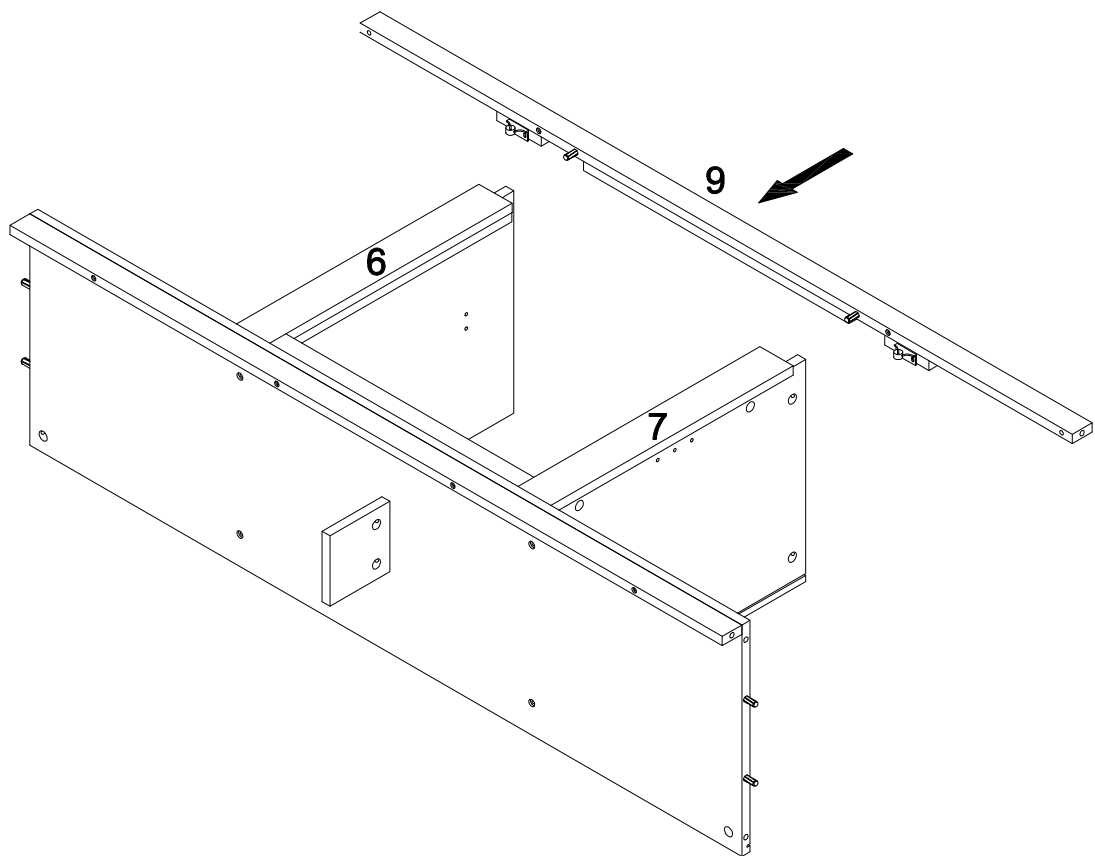

(EN)
Insert the front panel (9) to the front panel (6,7).

(FR)
Insérez le panneau avant (9) au panneaux avant(6,7).

(ESP)
Inserte el panel frontal(9) en el panel frontal (6,7).

(DE)
Setzen Sie die Frontplatte (9) an die Frontplatte (6,7).

Step 13

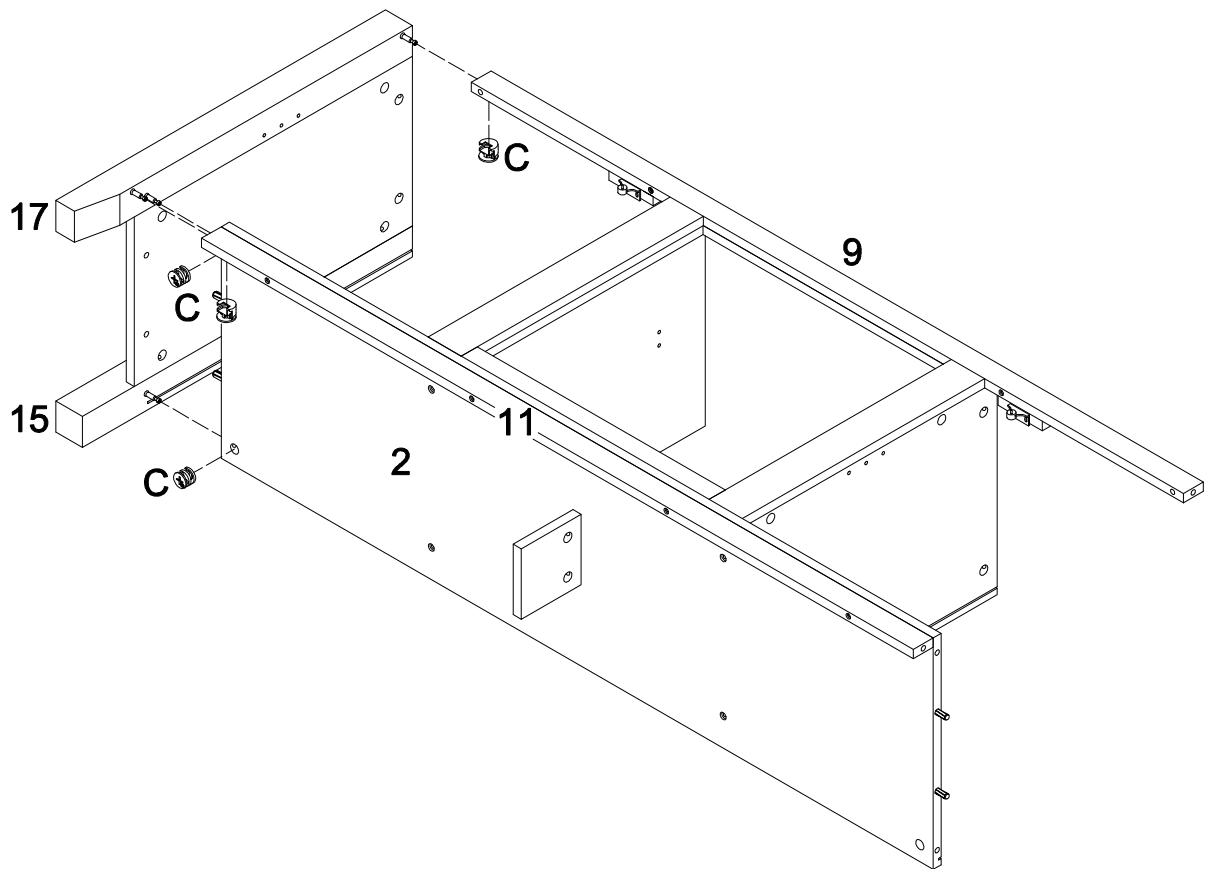
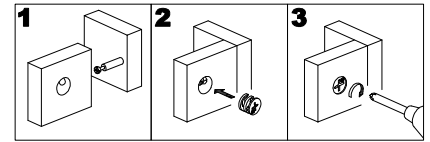

(EN)

Assemble the wooden leg (15,17) to the front & bottom panel (2,9) and secure it with cam lock (C).

(FR)

Assemblez le pied en bois (15,17) au panneau avant et inférieur (2,9) et fixez-le avec le verrou à came (C).

(ESP)

Ensamble la pata de madera(15,17) a el panel frontal & inferior (2,9) y fíjelo con los cierres de leva (C).

(DE)

Montieren Sie die Holzbeine(15,17) an die Frontplatte und die Bodenplatte (2,9) und dann befestigen Sie sie mit der Zylindermutter (C).

Step 14

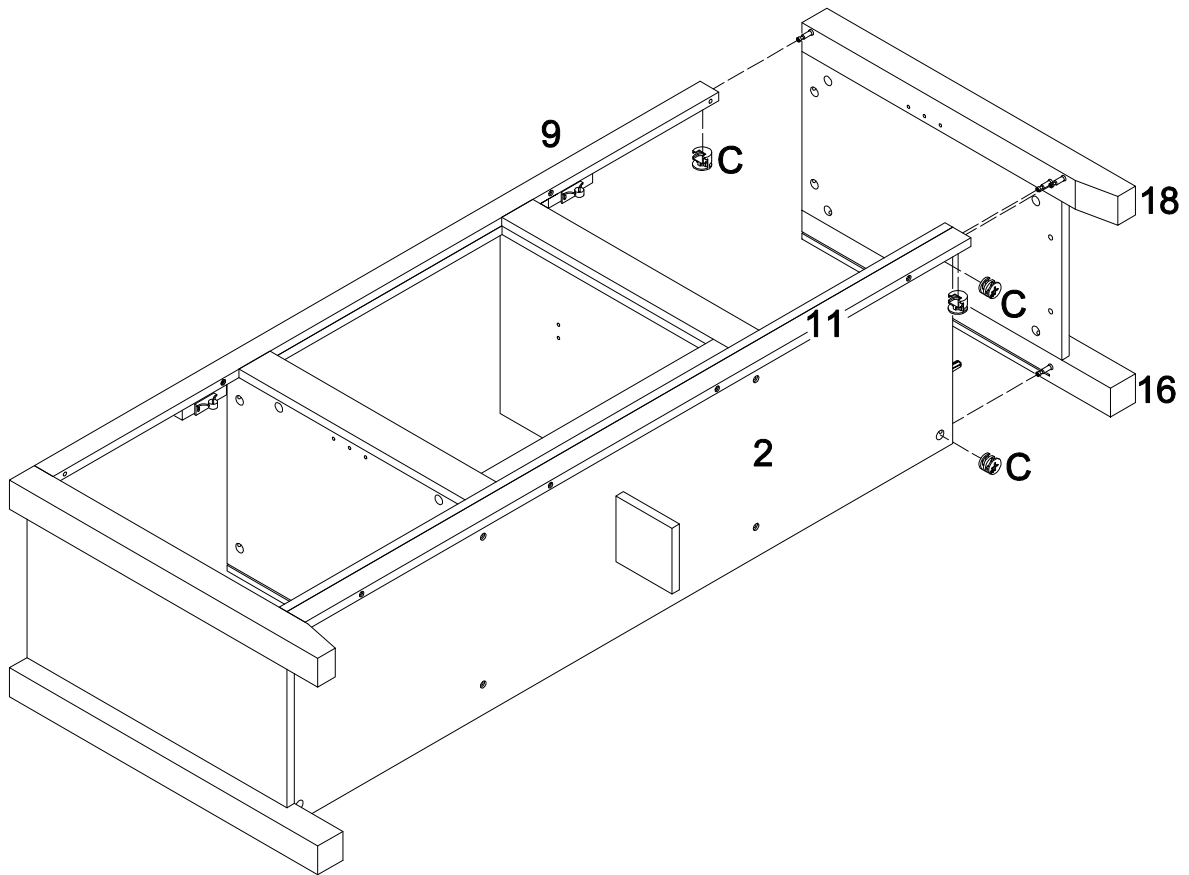
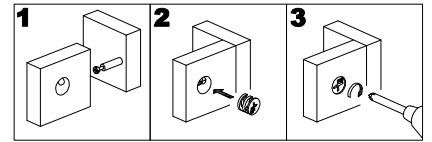

(EN)
Repeat step #13 for wooden leg (16,18).

(FR)
Répétez l'étape 13 pour les pieds en bois (16,18).

(ESP)
Repita el paso 13 para las patas de madera (16,18).

(DE)
Wiederholen Sie Schritt 13 für Holzbeine (16,18).

Step 15

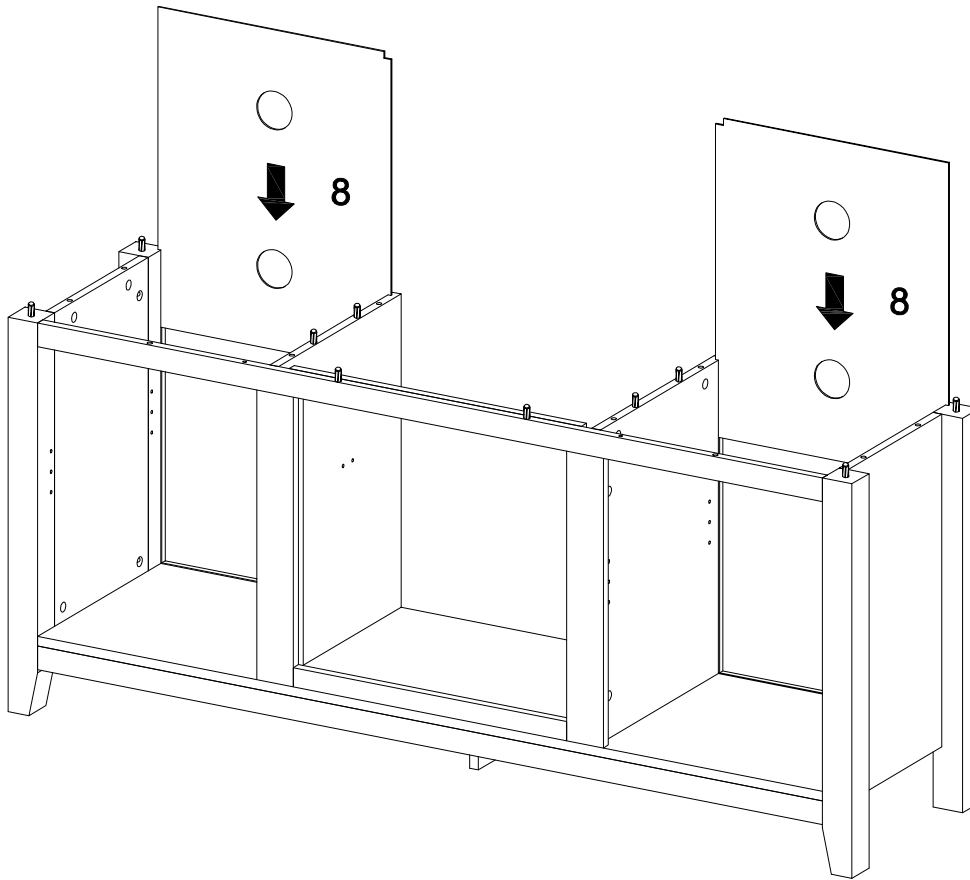

(EN)

Right up the stand and slot in the back panel (8) to the side panels. Please pay attention on the corner direction of the back panel.

(FR)

Montez le socle et fendez le panneau arrière (8) sur les panneaux latéraux. Veuillez faire attention à la direction des coins du panneau arrière.

(ESP)

Sube el soporte y encaja el panel trasero (8) en los paneles laterales. Por favor, preste atención a la dirección de la esquina del panel trasero.

(DE)

Richten Sie den Ständer auf und setzen Sie die Rückenplatte (8) in die Seitenplatten ein. Bitte achten Sie auf die Eckrichtung der Rückenplatte.

Step 16

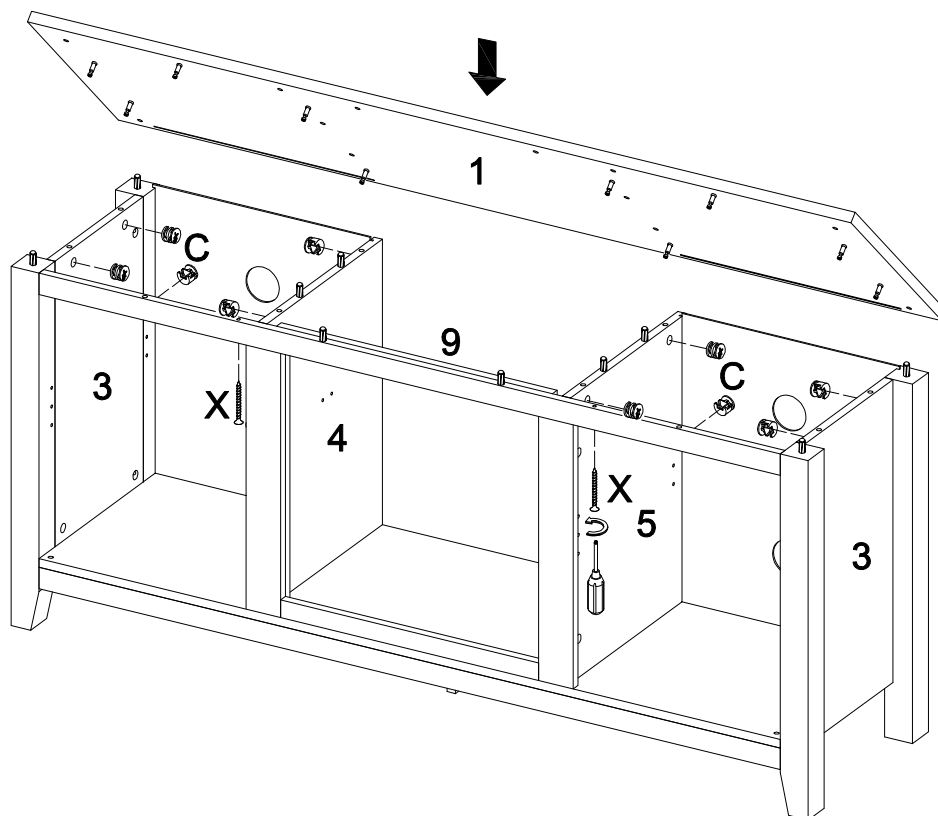
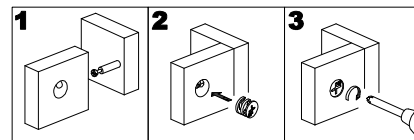

(EN)

Place the top panel (1) to the stand and secure it with the cam locks (C) and screw (X).

(FR)

Placez le panneau supérieur (1) sur le support et fixez-le avec les verrous à came (C) et la vis (X).

(ESP)

Coloque el panel superior (1) al soporte y fijelo con los cierres de leva (C) y el tornillo(X).

(DE)

Platzieren Sie die Oberplatte (1) auf den Ständer und sichern Sie sie mit den Zylindermuttern (C) und der Schraube (X).

Step 17

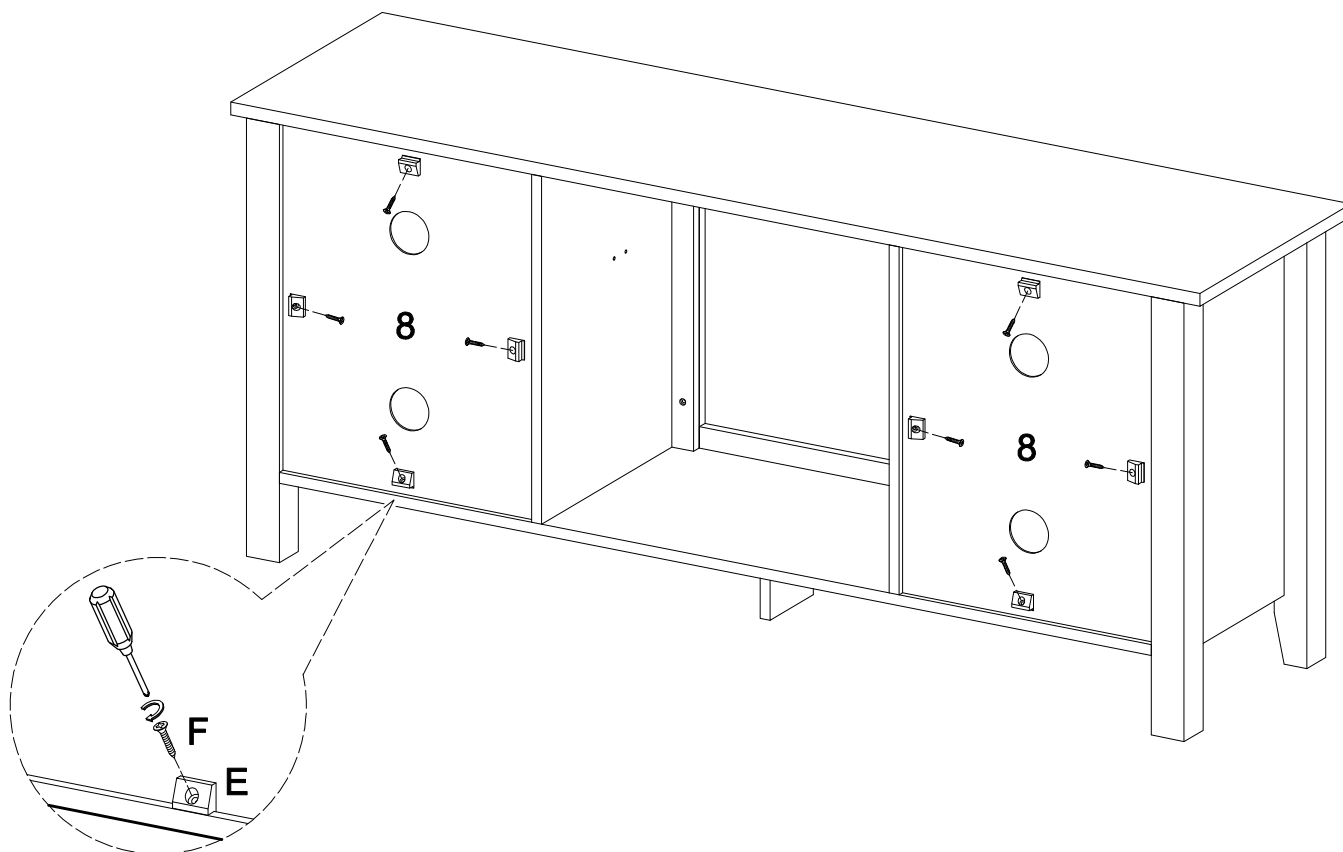

(EN)

Use flat-head screw (F) and plastic wedge (E) to secure the back panel (8).

(FR)

Utilisez une vis à tête plate (F) et une cale en plastique (E) pour fixer le panneau arrière (8).

(ESP)

Use el tornillo de cabeza plana (F) y la cuña de plástico (E) para fijar el panel trasero(8).

(DE)

Befestigen Sie die Rückenplatte (8) mit der Senkschraube (F) und dem Kunststoffkeil (E).

Step 18

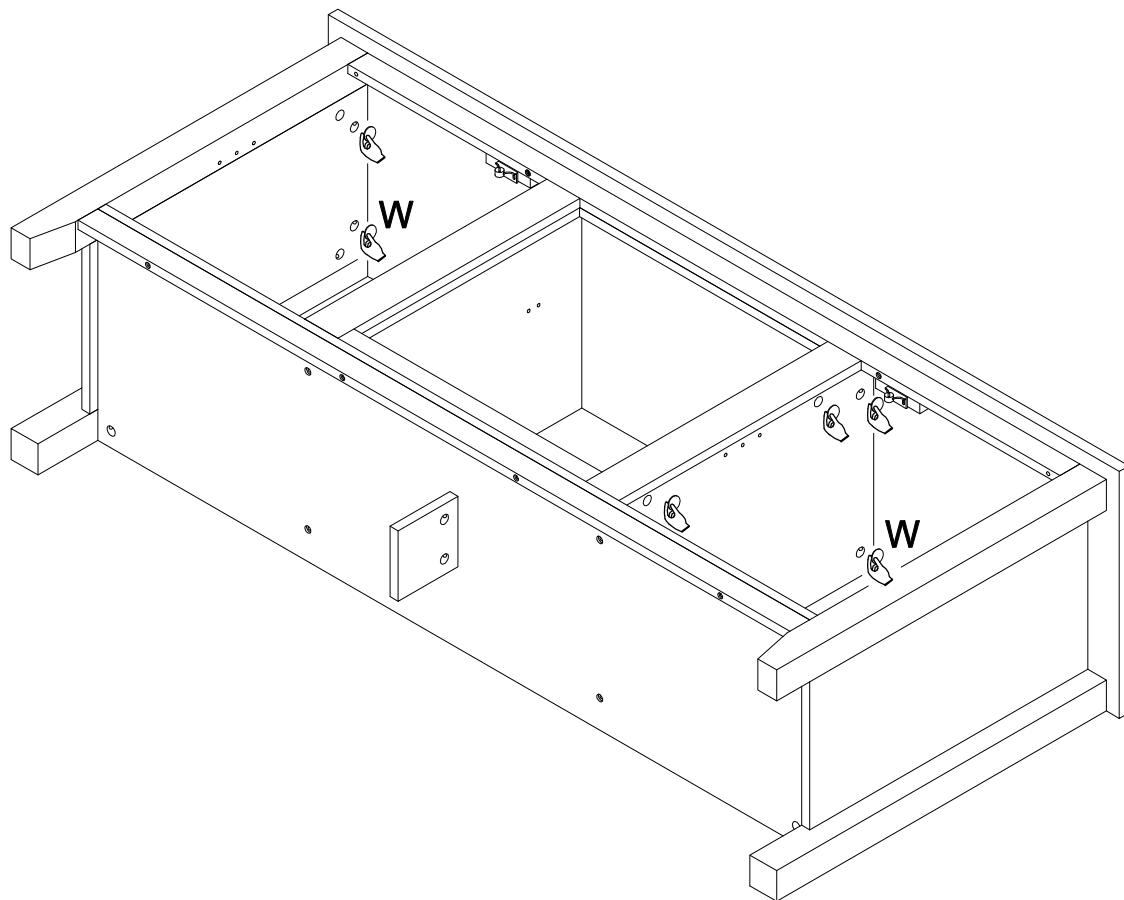
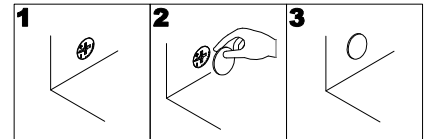

(EN)
Attached the sticker (W) to cover the cam lock (C).

(FR)
Utilisez l'autocollant (W) pour couvrir les verrous à came.

(ESP)
Fije la pegatina (W) para cubrir los cierres de leva(C).

(DE)
Kleben Sie den Aufkleber (W) auf, um die Zylindermutter (C) abzudecken.

Step 19

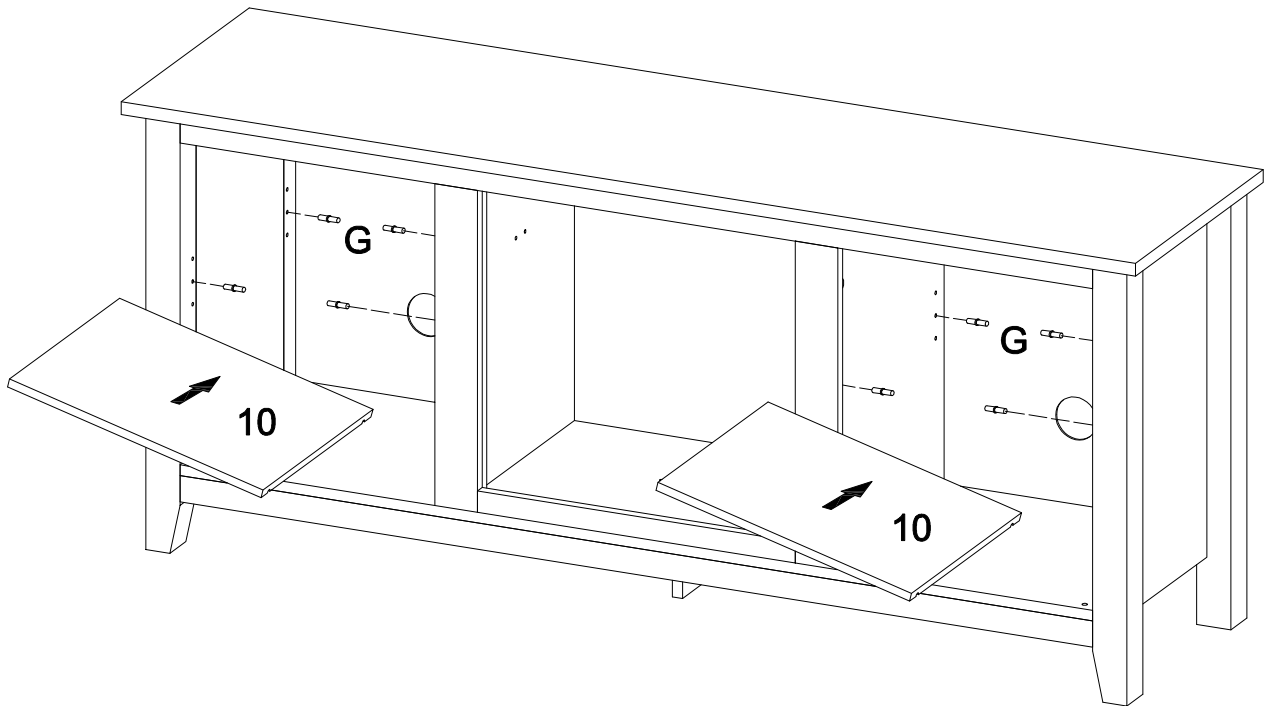

(EN)
Input the shelf support pin (G) to the stand and place the wooden shelf (10) on top.

(FR)
Mettez la goupille de support d'étagère (G) au support et placez la tablette en bois (10) sur le dessus.

(ESP)
Introduzca el perno de soporte del estante (G) en el soporte y coloque el estante de madera (10) encima.

(DE)
Stecken Sie den Regalstützstift (G) in den Ständer ein und platzieren Sie das Holzregal (10) darauf.

Step 20

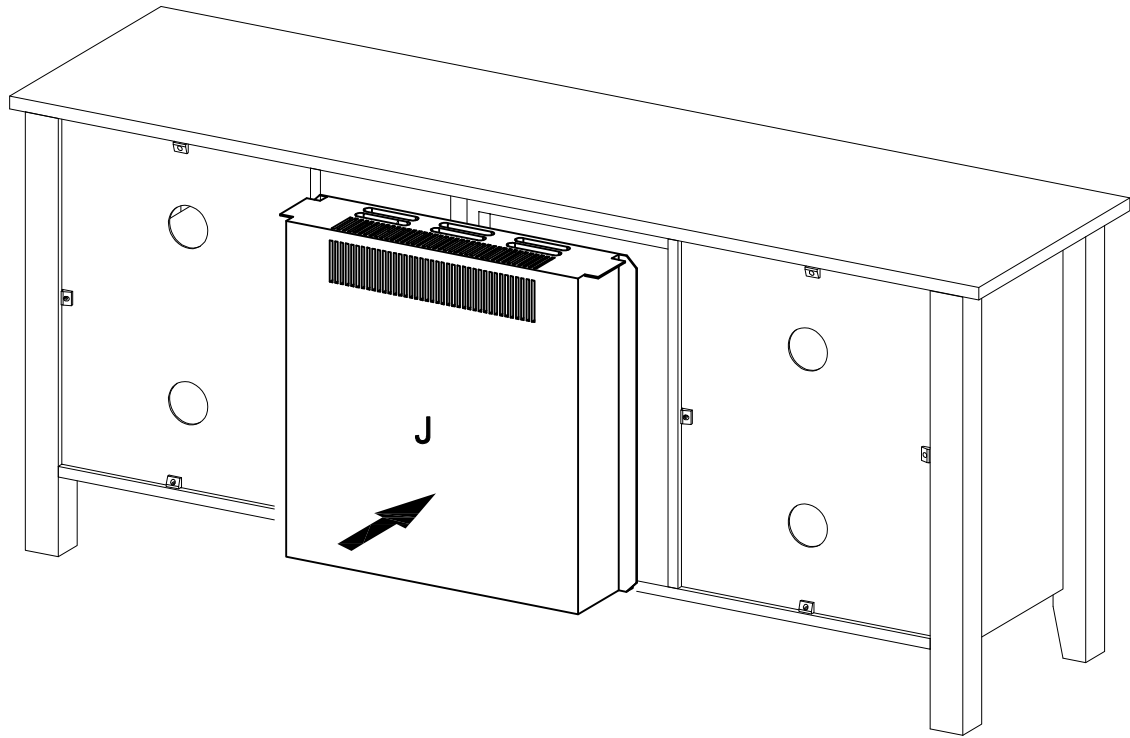

(EN)
Assemble the fireplace insert (J) to the stand .

(FR)
Assemblez l'insert de cheminée (J) dans le support .

(ESP)
Ensamble el inserto de la chimenea (J) en el soporte.

(DE)
Montieren Sie den Kamineinsatz (J) an den Ständer.

Step 21

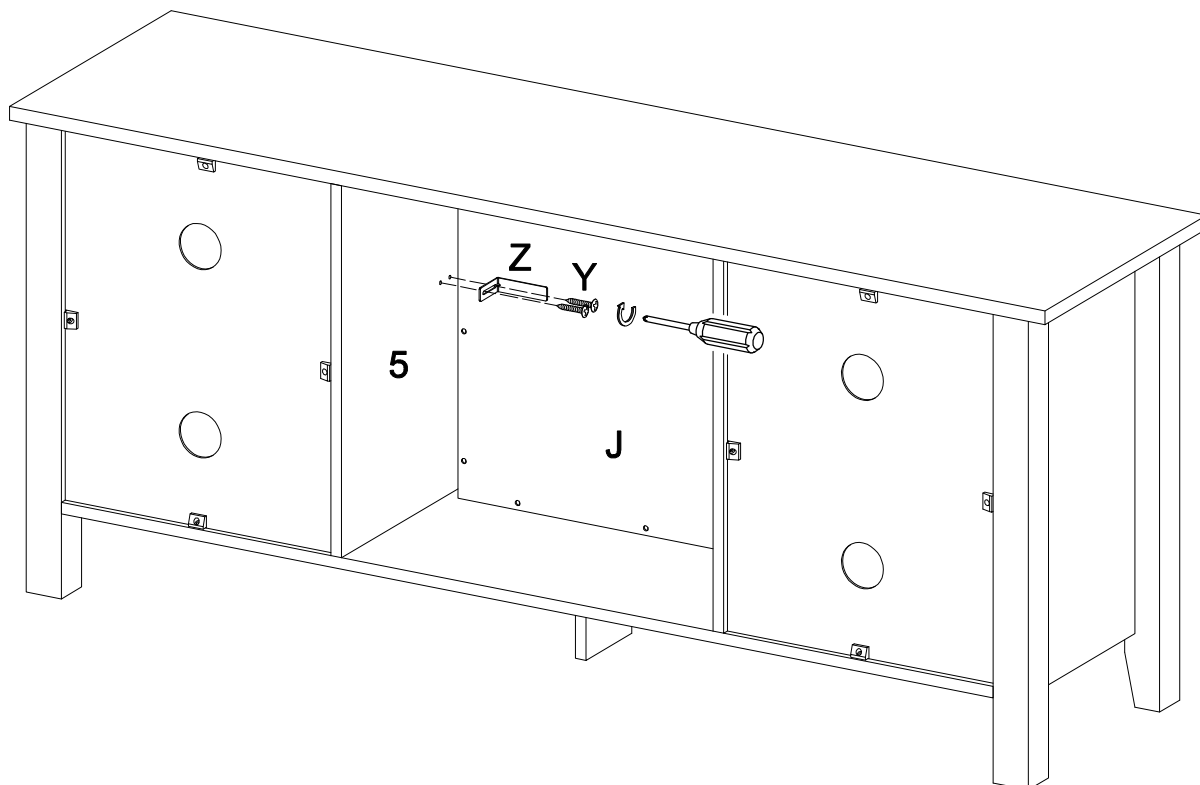

(EN)

Be sure the fire place insert is positioned all the way forward in place. Use screw (Y) to secure the L-shape bracket (Z) to the side panels (5). Position the adjustable L-bracket to hold the Fireplace insert in place.

(FR)

Assurez-vous que l'insert de cheminée est bien positionnée à l'avant. Utilisez la vis (Y) pour fixer le support en forme de L (Z) au panneau latéral (5). Positionnez le support en L réglable pour tenir l'insert de cheminée en place.

(ESP)

Asegúrese de que el inserto de la chimenea está colocado completamente hacia adelante en su lugar. Utilice el tornillo (Y) para fijar el soporte en forma de L (Z) a los paneles laterales (5). Coloque el soporte en L ajustable para mantener el inserto de la chimenea en su lugar.

(DE)

Stellen Sie sicher, dass der Kamineinsatz immer nach vorne positioniert ist. Befestigen Sie die L-förmige Halterung (Z) an die Seitenplatten (5) mit der Schraube (Y). Positionieren Sie die einstellbare L-Halterung, um den Kamineinsatz an der Stelle zu halten.

Step 22

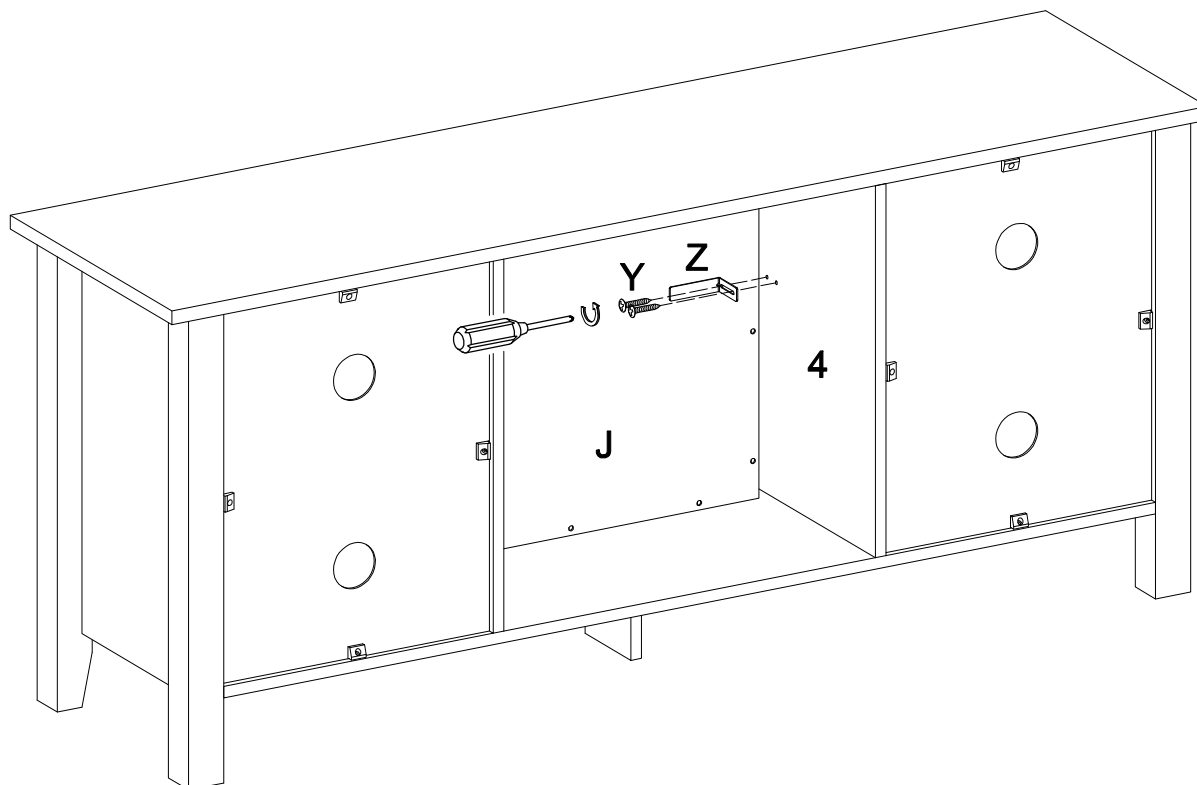

(EN)

Be sure the fire place insert is positioned all the way forward in place. Use screw (Y) to secure the L-shape bracket (Z) to the side panels (4). Position the adjustable L-bracket to hold the Fireplace insert in place.

(FR)

Assurez-vous que l'insert de cheminée est bien positionnée à l'avant. Utilisez la vis (Y) pour fixer le support en forme de L (Z) au panneau latéral (4). Positionnez le support en L réglable pour tenir l'insert de cheminée en place.

(ESP)

Asegúrese de que el inserto de la chimenea está colocado completamente hacia adelante en su lugar. Utilice el tornillo (Y) para fijar el soporte en forma de L (Z) a los paneles laterales (4). Coloque el soporte en L ajustable para mantener el inserto de la chimenea en su lugar.

(DE)

Stellen Sie sicher, dass der Kamineinsatz immer nach vorne positioniert ist. Befestigen Sie die L-förmige Halterung (Z) an die Seitenplatten (4) mit der Schraube (Y). Positionieren Sie die einstellbare L-Halterung, um den Kamineinsatz an der Stelle zu halten.

Step 23

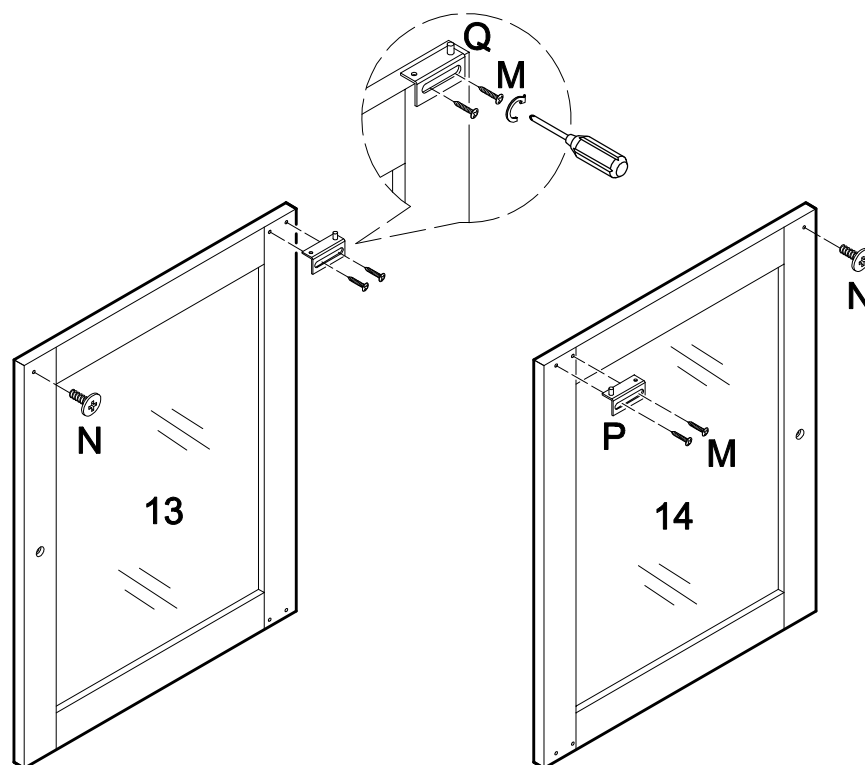

(EN)

Attach door hinge (Q) to part (13), door hinge (P) to part (14) using screw (M) with Philips head screwdriver.

Screw bolt (N) to parts (13, 14) with Philips head screwdriver as per diagram.

(FR)

Fixez la charnière de porte(Q) à la pièce(13) et la charnière de porte(P) à la pièce(14) avec un tournevis cruciforme.

Visser le boulon(N) dans les pièces (13, 14) avec un tournevis cruciforme conformément au schéma.

(ESP)

Fije la bisagra de la puerta(Q) a la parte (13) y fije la bisagra de la puerta(P) a la parte(14) con el tornillo (M) y un destornillador de cabeza Philips.

Atornille el tornillo (N) en las partes (13, 14) con un destornillador de cabeza Philips según el diagrama.

(DE)

Befestigen Sie das Türscharnier(Q) an das Teil (13) und das Türscharnier(P) an das Teil(14) mit der Schraube (M) durch den Kreuzschlitzschraubendreher von Philips gemäß der Abbildung.

Befestigen Sie den Bolzen(N) an die Teile (13, 14) durch den Kreuzschlitzschraubendreher von Philips gemäß der Abbildung.

Step 24

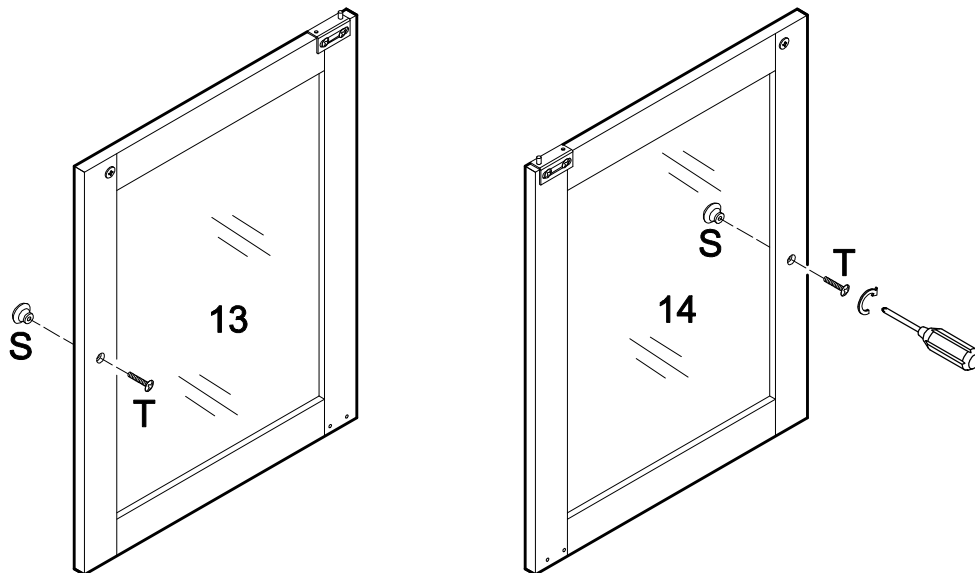

(EN)

Attach handles (S) to doors (13,14) using screws (T). Tighten screws (T) with a screwdriver.

(FR)

Fixez la poignée (S) aux portes (13,14) en utilisant des vis (T). Serrer les vis (T) avec un tournevis.

(ESP)

Fije las manijas (S) a las puertas (13,14) con los tornillos (T). Apriete los tornillos(T) con un destornillador.

(DE)

Befestigen Sie den Griff (S) an die Tür (13,14) mit der Schraube (T). Ziehen Sie die Schrauben (T) mit einem Schraubendreher fest.

Step 25

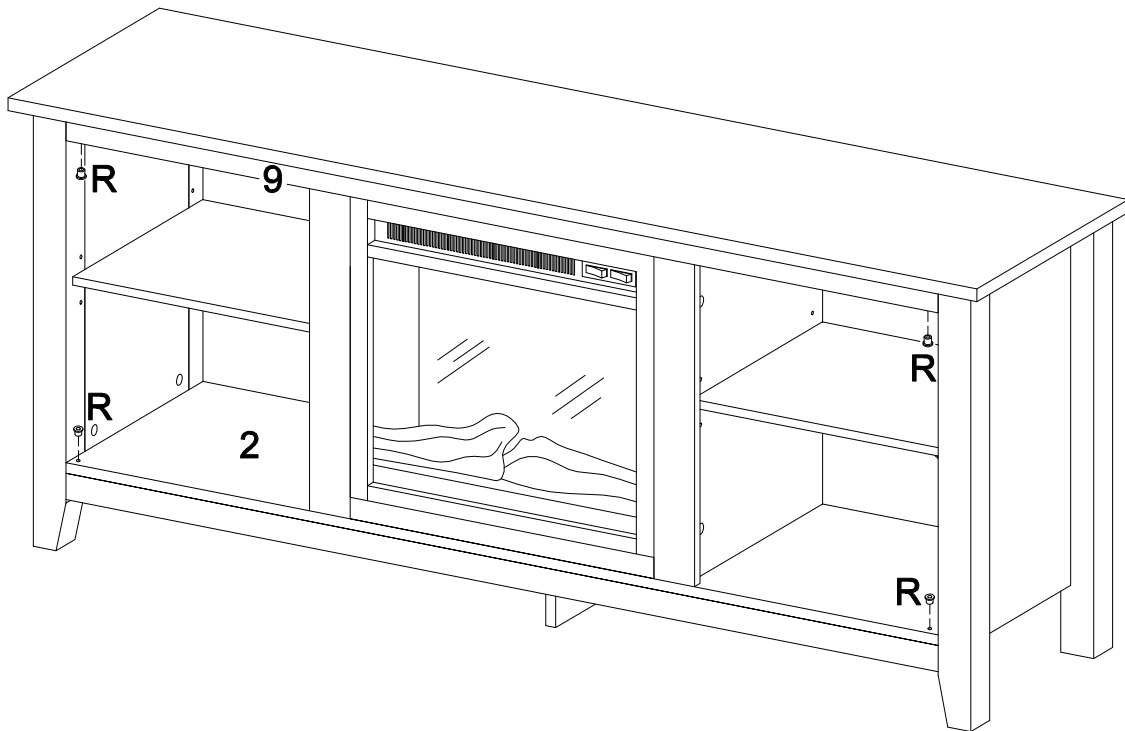

(EN)
Insert plastic pivots (R) into bottom panel (2) and slat (9).

(FR)
Insérez le pivot en plastique (R) dans le panneau inférieur (2) et la latte (9).

(ESP)
Inserte el pivote de plástico(R) en el panel inferior (2) y el listón (9).

(DE)
Stecken Sie den Kunststoffbolzen (R) in die Bodenplatte (2) und die Leiste (9) ein.

Step 26

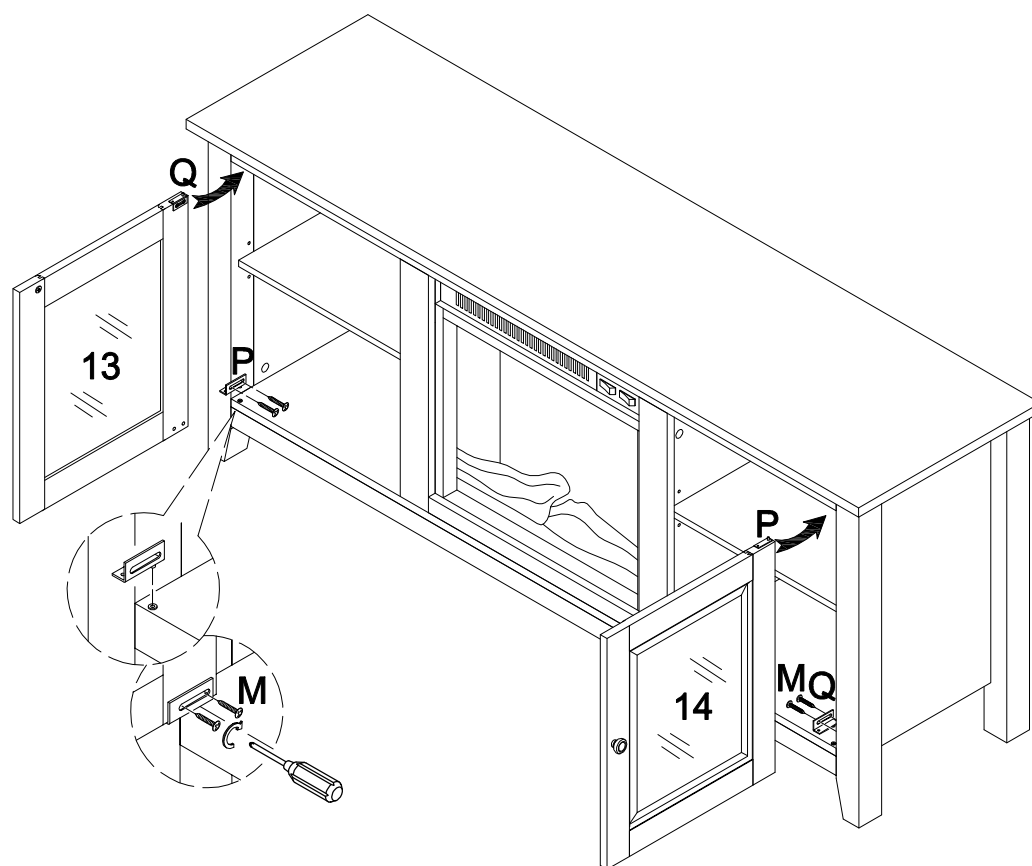

(EN)

Insert door hinge (P) into left bottom plastic pivot (R). Slide door (13) into place, inserting flange of door hinge (Q) into top left plastic pivot (R). Secure door hinge (P) to door (13) using screws (M). Insert door hinge (Q) into bottom right plastic pivot (R). Slide door (14) into place, inserting flange of door hinge (P) into top right plastic pivot (R). Secure door hinge (Q) to door (14) using screws (M).

(FR)

Insérez la charnière de porte (P) dans le pivot en plastique inférieur gauche (R). Faites glisser la porte (13) en place, en insérant la bride de la charnière de porte (Q) dans le pivot en plastique supérieur gauche (R). Fixez la charnière de porte (P) à la porte (13) avec les vis (M). Insérez la charnière de porte (Q) dans le pivot en plastique inférieur droit (R). Faites glisser la porte (14) en place, en insérant la bride de la charnière de porte (P) dans le pivot en plastique supérieur droit (R). Fixez la charnière de porte (Q) à la porte (14) avec la vis (M).

(ESP)

Inserte la bisagra de la puerta (P) en el pivote de plástico de la parte inferior izquierda (R). Deslice la puerta (13) en su lugar, insertando la pestaña de la bisagra de la puerta (Q) en el pivote de plástico superior izquierdo (R). Fije la bisagra de la puerta (P) a la puerta (13) con tornillos (M). Inserte la bisagra de la puerta (Q) en el pivote de plástico inferior derecho (R). Deslice la puerta (14) en su lugar, insertando la pestaña de la bisagra de la puerta (P) en el pivote de plástico superior derecho (R). Asegure la bisagra de la puerta (Q) a la puerta (14) con los tornillos (M).

(DE)

Stecken Sie das Türscharnier (P) in den oberen linken Kunststoffbolzen (R) ein. Schieben Sie die Tür (13) in Position und stecken Sie den Flansch des Türscharniers (Q) in den oberen linken Kunststoffbolzen (R) ein. Befestigen Sie das Türscharnier (P) an die Tür (13) mit der Schraube (M). Stecken Sie das Türscharnier (Q) in den unteren rechten Kunststoffbolzen (R) ein. Schieben Sie die Tür (14) in Position und stecken Sie den Flansch des Türscharniers (P) in den oberen rechten Kunststoffbolzen (R) ein. Befestigen Sie das Türscharnier (Q) an die Tür (14) mit der Schraube (M).

Step 27

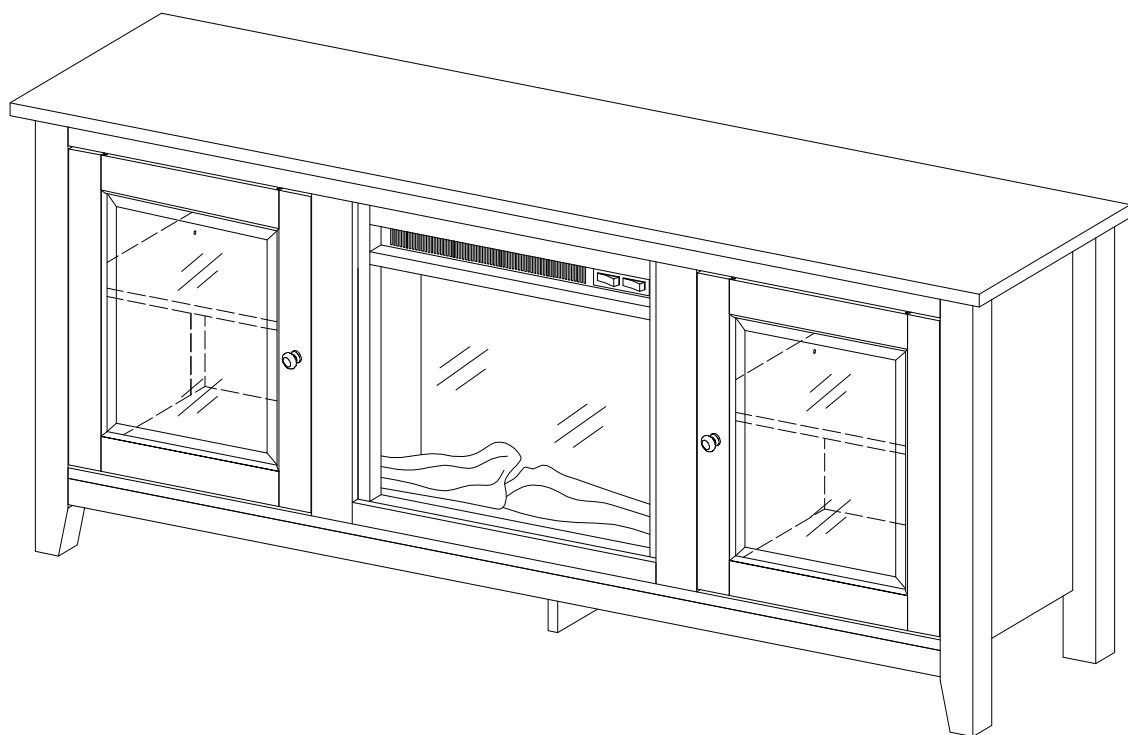

Final Assembly