



FULL SIZE DAY BED

Date of Purchase ___ / ___ / ___

Lot Number:

WARNING:

* WARNING FOR YOUNG CHILDREN -

This product contains small components, please ensure that they are kept away from small children. Children under the age of 6, small infants and babies must not sleep on this bed for safety reasons. To prevent injury and damage to this unit, PROHIBIT jumping on it.

* This product is designed for home use and not intended for commercial use.

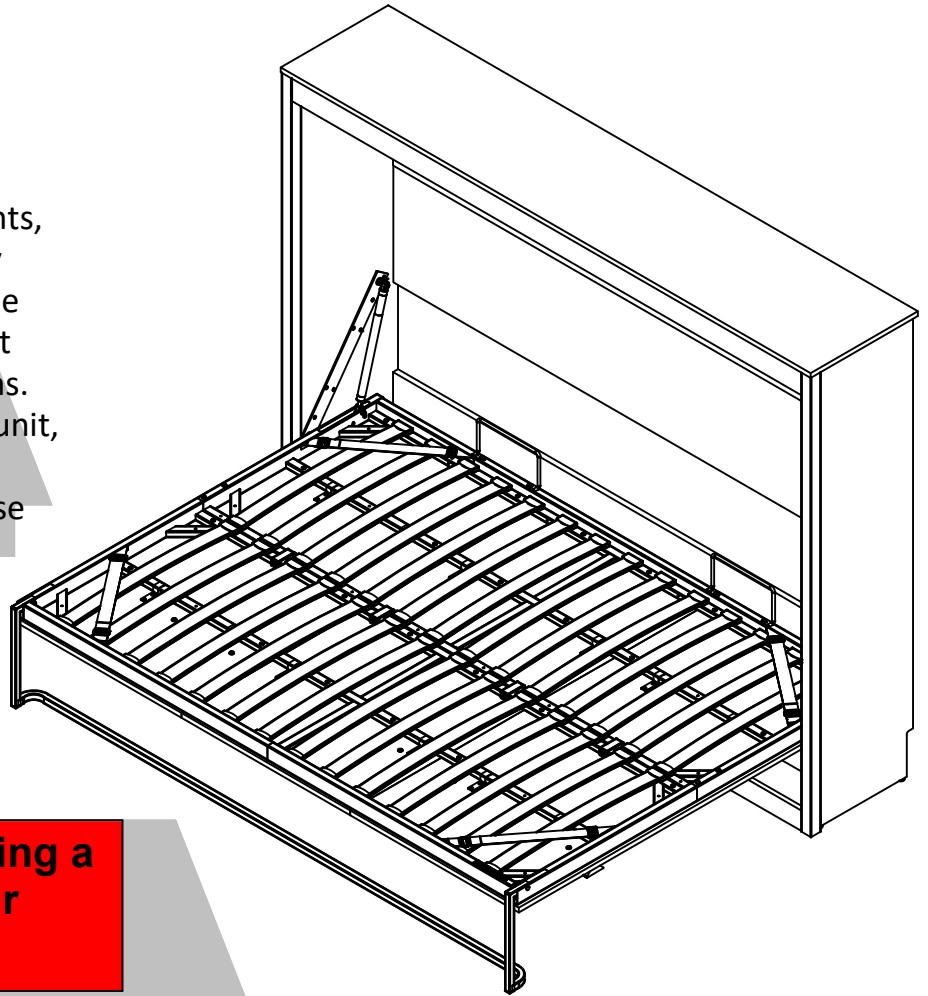

We highly recommend having a professional assemble your product

THIS INSTRUCTION BOOKLET CONTAINS **IMPORTANT** SAFETY INFORMATION. PLEASE READ AND KEEP FOR FUTURE REFERENCE.

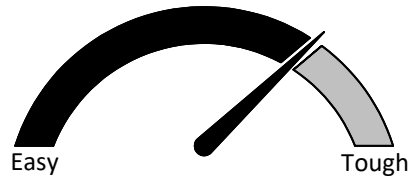

Easy Tough

Assembly Difficulty Meter



WARNING

- Unit can tip over causing severe injury o
- Anchor unit to stud in wall
- Do Not allow children to climb on unit

Contact Us!

Do NOT return this product!

Contact our friendly customer service team first for help.

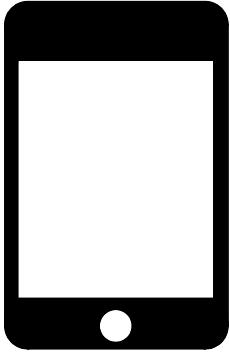

Helpful Hints

PEOPLE NEEDED FOR ASSEMBLY: 2

- Open your item in the area you plan to keep it to avoid excessive heavy lifting.



- Identify, sort and count the parts before attempting assembly.



- Make sure to always face the point on the top of the Cam Lock towards the outer edge.



- Do NOT use harsh chemicals or abrasive cleaners on this item.



- Never push, pull, or drag your furniture.



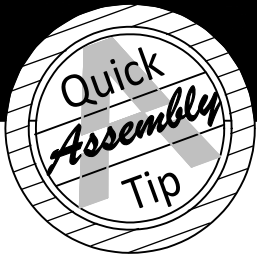

Before You Start

- ✓ Read through each step carefully and follow the proper order
- ✓ Separate and count all your parts and hardware
Parts are labeled on the surface or edge of the part
- ✓ Give yourself enough room for the assembly process
- ✓ Have the following tools: Flat Head Screwdriver, #2 Phillips Head Screwdriver and Hammer
- ✓ Caution: If using a power drill or power screwdriver for screwing, please be aware to slow down and stop when screw is tight. Failure to do so may result in stripping the screw.

Cam Lock Fastening System

This Cam Lock Fastening System will be used throughout the assembly process.

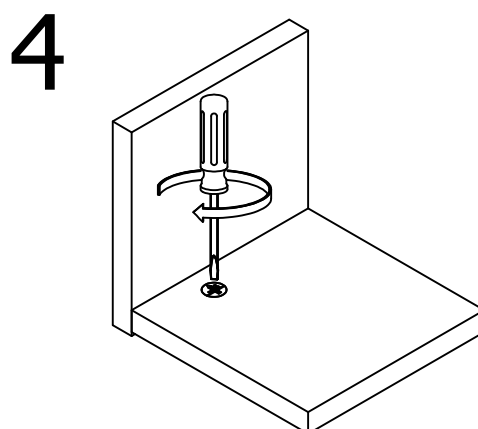
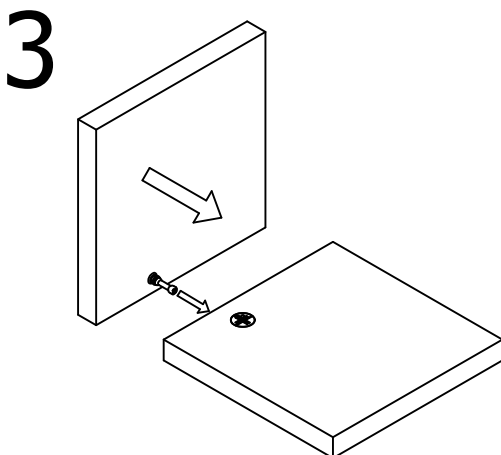
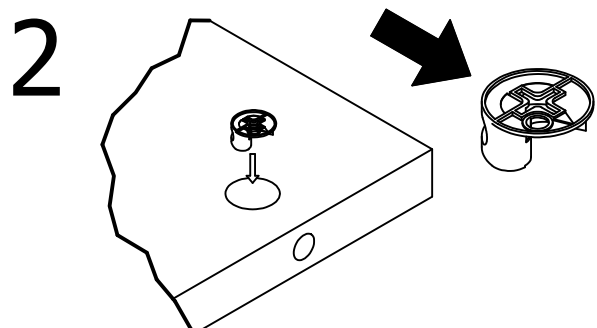
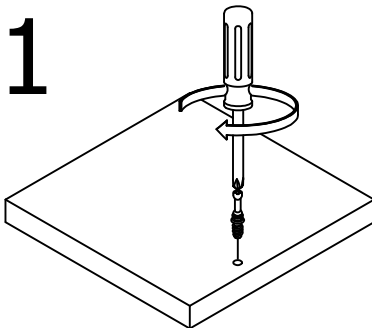

Board Identification

Not actual size

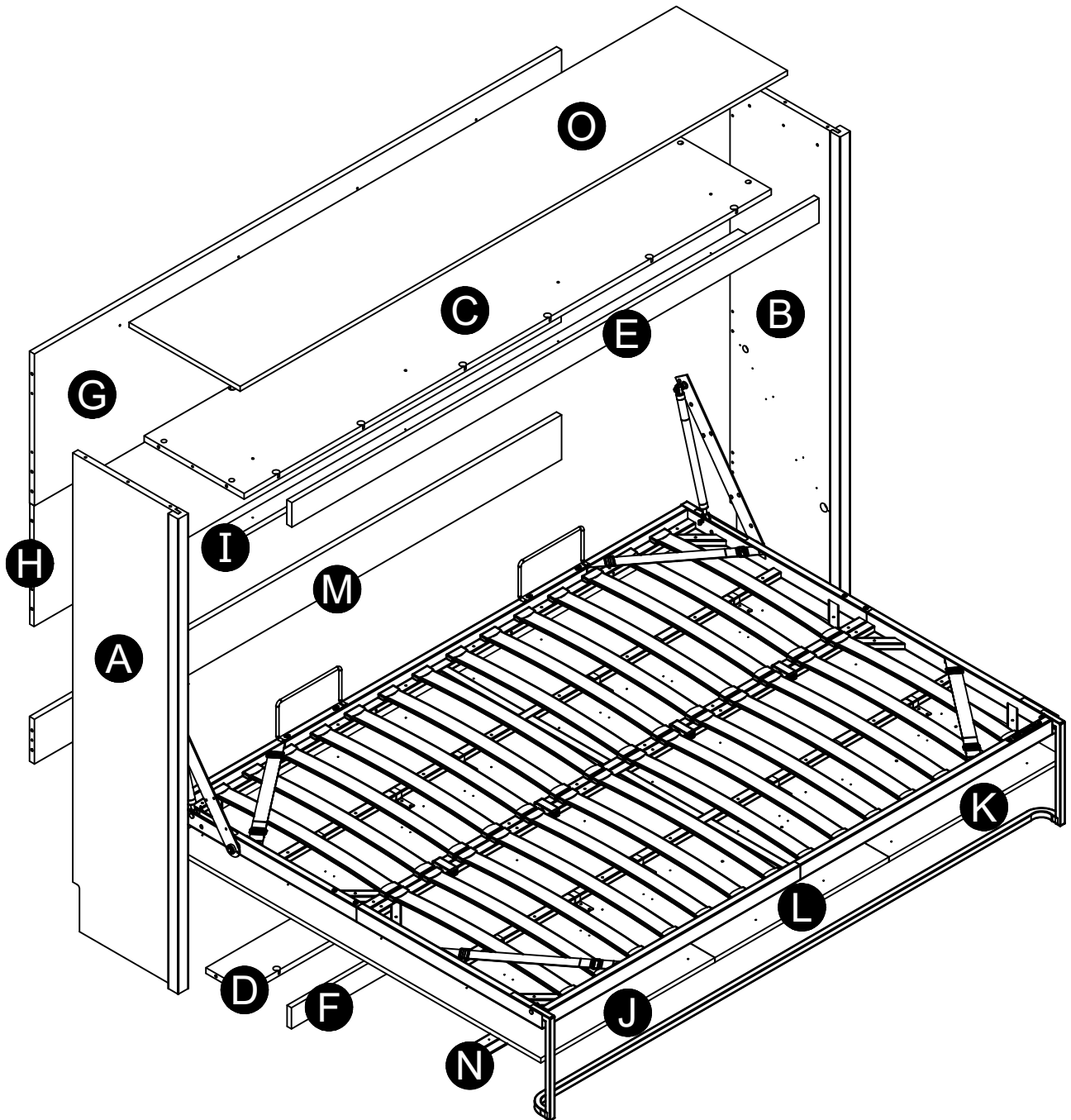

Board Identification

Parts List			
	QTY		DESCRIPTION
A			LEFT PANEL ASM
B	1		RIGHT PANEL ASM
C			TOP
D			BOTTOM
E	1		VALANCE
F			KICK
G			UPPER BACK PANEL
H			LOWER BACK PANEL
I			STOP RAIL
J	1		LEFT DOOR PANEL
K			RIGHT DOOR PANEL
L			CENTER DOOR PANEL
M			BOTTOM STRINGER
N	3		HANDLE MOLDING
O	1		TOP CAP

Parts List			
	QTY		DESCRIPTION
A			LEFT PANEL ASM
B			RIGHT PANEL ASM
C			TOP
D			BOTTOM
E	1		VALANCE
F			KICK
G			UPPER BACK PANEL
H	1		LOWER BACK PANEL
I			STOP RAIL
J	1		LEFT DOOR PANEL
K			RIGHT DOOR PANEL
L			CENTER DOOR PANEL
M	1		BOTTOM STRINGER
N	3		HANDLE MOLDING
O	1		TOP CAP

Board Identification

Parts List			
	QTY		DESCRIPTION
A			LEFT PANEL ASM
B	1		RIGHT PANEL ASM
C			TOP
D			BOTTOM
E	1		VALANCE
F			KICK
G			UPPER BACK PANEL
H			LOWER BACK PANEL
I			STOP RAIL
J	1		LEFT DOOR PANEL
K			RIGHT DOOR PANEL
L			CENTER DOOR PANEL
M			BOTTOM STRINGER
N	3		HANDLE MOLDING
O	1		TOP CAP

Parts List			
	QTY		DESCRIPTION
A	1		LEFT PANEL ASM
B	1		RIGHT PANEL ASM
C	1		TOP
D	1		BOTTOM
E	1		VALANCE
F	1		KICK
G	1		UPPER BACK PANEL
H	1		LOWER BACK PANEL
I	1		STOP RAIL
J	1		LEFT DOOR PANEL
K	1		RIGHT DOOR PANEL
L	1		CENTER DOOR PANEL
M	1		BOTTOM STRINGER
N	3		HANDLE MOLDING
O	1		TOP CAP

Board Identification

Parts List			
	QTY		DESCRIPTION
A			LEFT PANEL ASM
B	1		RIGHT PANEL ASM
C			TOP
D			BOTTOM
E	1		VALANCE
F			KICK
G			UPPER BACK PANEL
H			LOWER BACK PANEL
I			STOP RAIL
J	1		LEFT DOOR PANEL
K			RIGHT DOOR PANEL
L			CENTER DOOR PANEL
M			BOTTOM STRINGER
N	3		HANDLE MOLDING
O	1		TOP CAP

Parts List			
	QTY		DESCRIPTION
A			LEFT PANEL ASM
B			RIGHT PANEL ASM
C			TOP
D			BOTTOM
E	1		VALANCE
F			KICK
G			UPPER BACK PANEL
H	1		LOWER BACK PANEL
I			STOP RAIL
J	1		LEFT DOOR PANEL
K			RIGHT DOOR PANEL
L			CENTER DOOR PANEL
M	1		BOTTOM STRINGER
N	3		HANDLE MOLDING
O	1		TOP CAP

Note that your unit may contain extra hardware

Part List

Actual Size

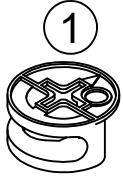

(x22)
#A22620
cam lock

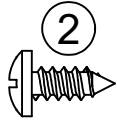

(x24)
#A12105
#8x7/16" pan head

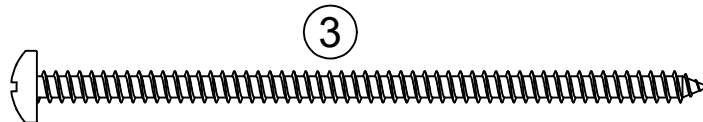

(x8)
#A13950
#8x3-1/2" pan head

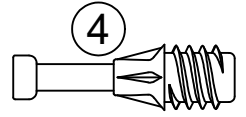

(x22)
#A22610
cam bolt

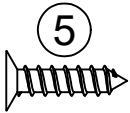

(x16)
#A12400
#8x5/8" flat head

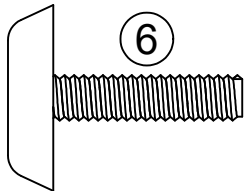

(x4)
#A43020
glide

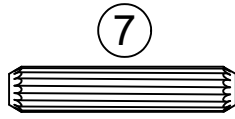

(x20)
#A21660
wood dowel

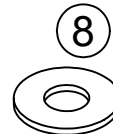

(x9)
#A25400
washer

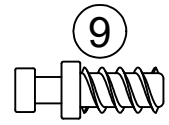

(x16)
#A22910
connector bolt

14

ATTENTION / ATENCION / ATTENTION

(x1)
#B64481
warning label

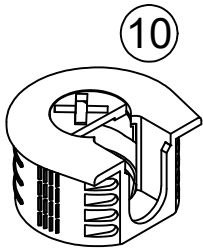

(x16)
#A22920
connector

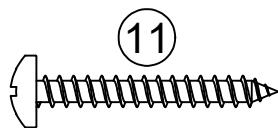

(x43)
#A13020
#8x1-1/4" pan head

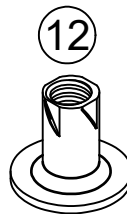

(x4)
#A20330
nut

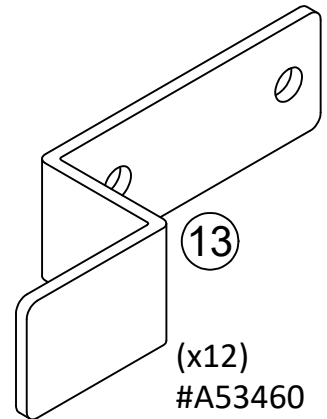

(x12)
#A53460
bracket

Bed Frame Identification

Not Actual Size

Note:
Not all parts will
be identified.

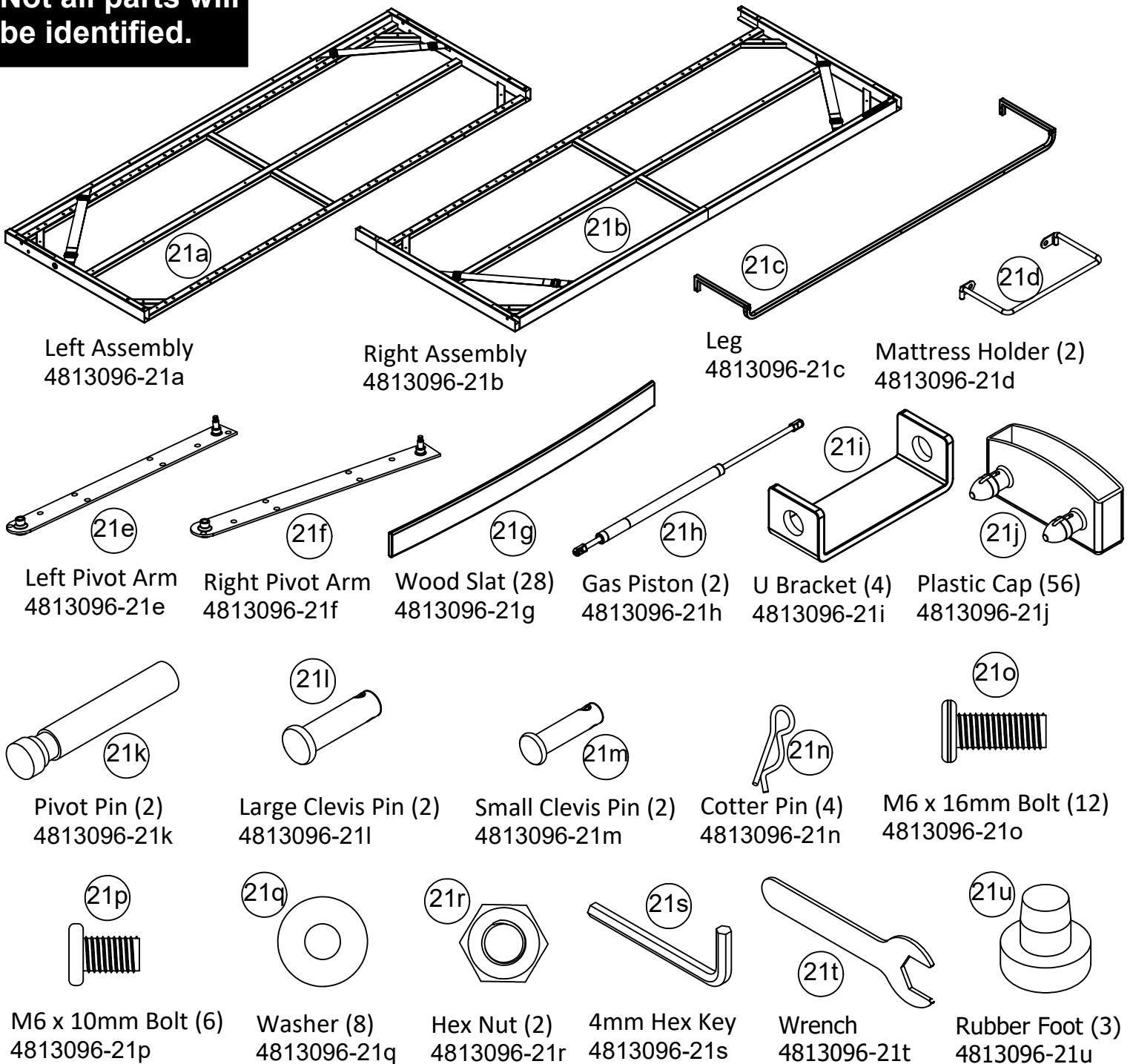

Left Assembly
4813096-21a

Right Assembly
4813096-21b

Leg
4813096-21c

Mattress Holder (2)
4813096-21d

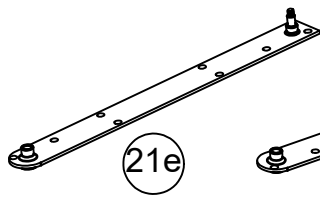

Left Pivot Arm
4813096-21e

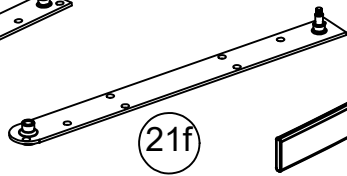

Right Pivot Arm
4813096-21f

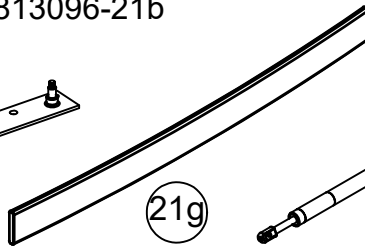

Wood Slat (28)
4813096-21g

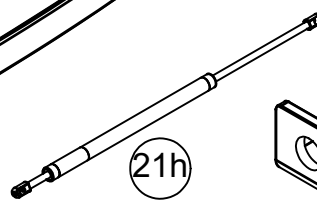

Gas Piston (2)
4813096-21h

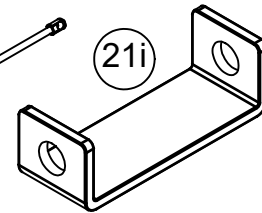

U Bracket (4)
4813096-21i

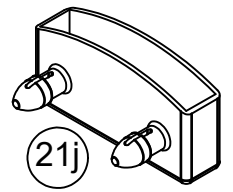

Plastic Cap (56)
4813096-21j

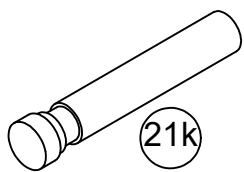

Pivot Pin (2)
4813096-21k



Large Clevis Pin (2)
4813096-21l

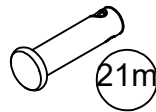

Small Clevis Pin (2)
4813096-21m



Cotter Pin (4)
4813096-21n

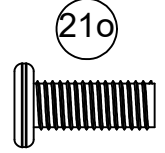

M6 x 16mm Bolt (12)
4813096-21o

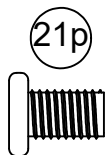

M6 x 10mm Bolt (6)
4813096-21p

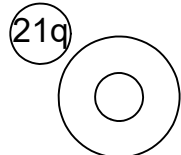

Washer (8)
4813096-21q

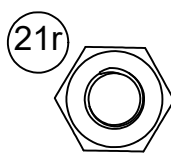

Hex Nut (2)
4813096-21r

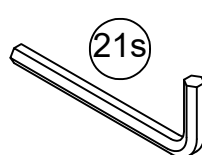

4mm Hex Key
4813096-21s

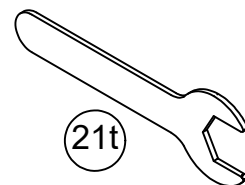

Wrench
4813096-21t

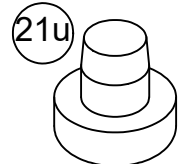

Rubber Foot (3)
4813096-21u

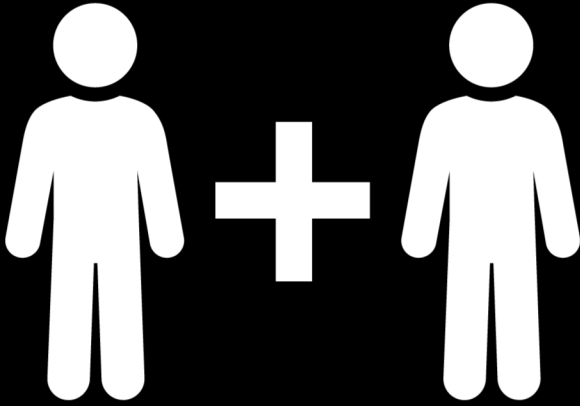

2 PEOPLE NEEDED FOR ASSEMBLY

**2 PERSONAS NECESITADAS
PARA LA ASAMBLEA**

**2 PERSONNES NÉCESSAIRES
POUR L'ASSEMBLAGE**

CAUTION: Failure to use 2 people for assembly could result in unit damage or personal injury.

PRECAUCIÓN: Si no se utilizan 2 personas para el ensamblaje, se pueden producir daños en la unidad o lesiones personales.

ATTENTION: Échec d'utiliser 2 personnes pour l'assemblage peut causer du dommage au meuble ou causer des blessures.

**VERY IMPORTANT INFORMATION
INFORMACION MUY IMPORTANTE
INFORMATION TRÈS IMPORTANTES**

STEP 1

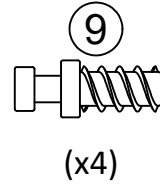
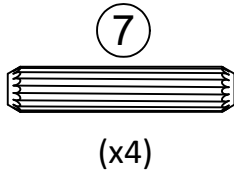
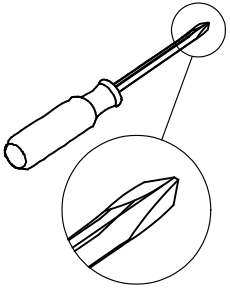

Proper orientation of Cam Lock

Proper orientation of Cam Lock

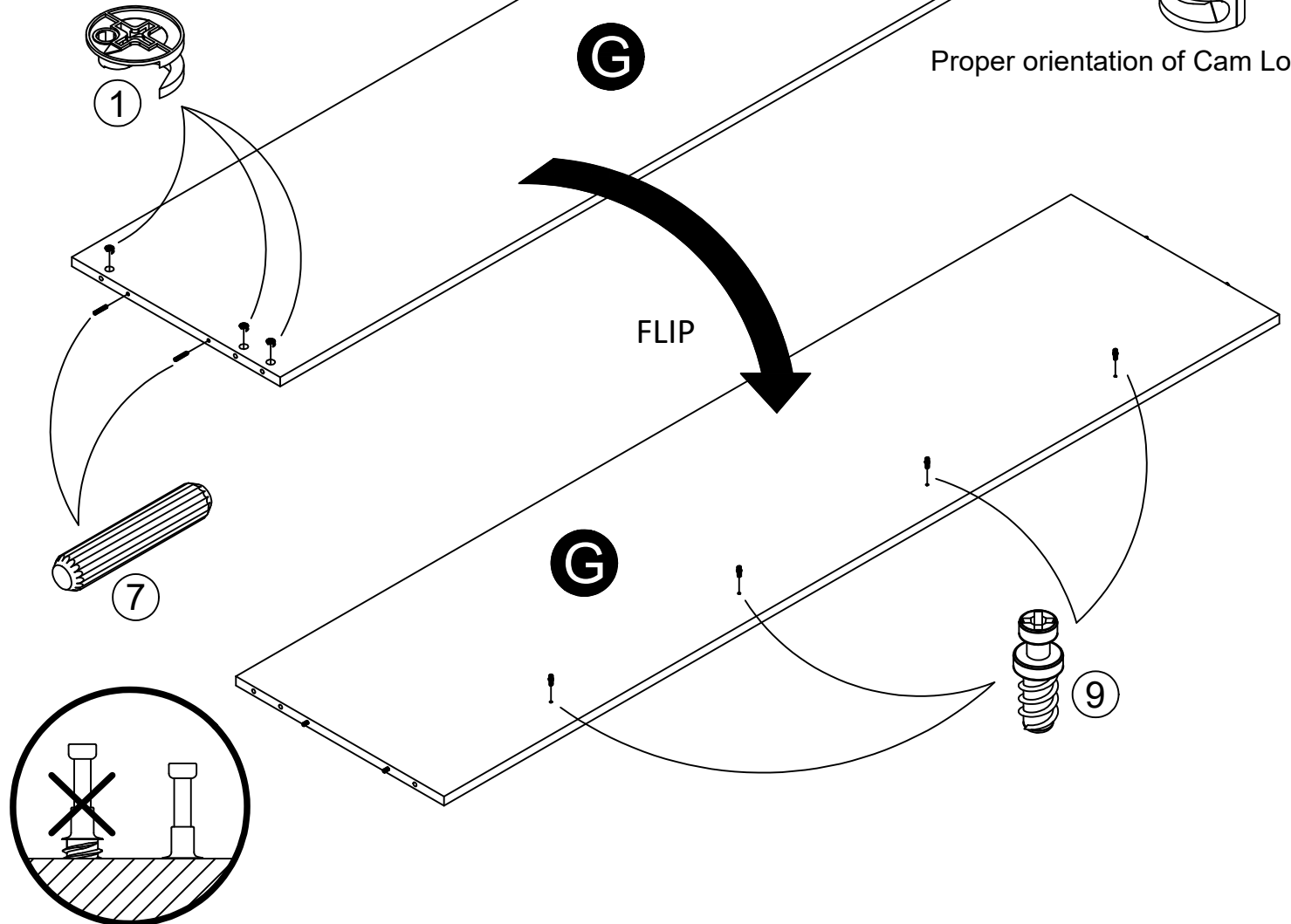

STEP 2

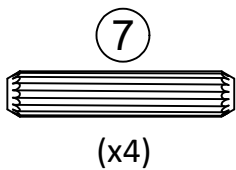

Proper orientation of Cam Lock

Proper orientation of Cam Lock

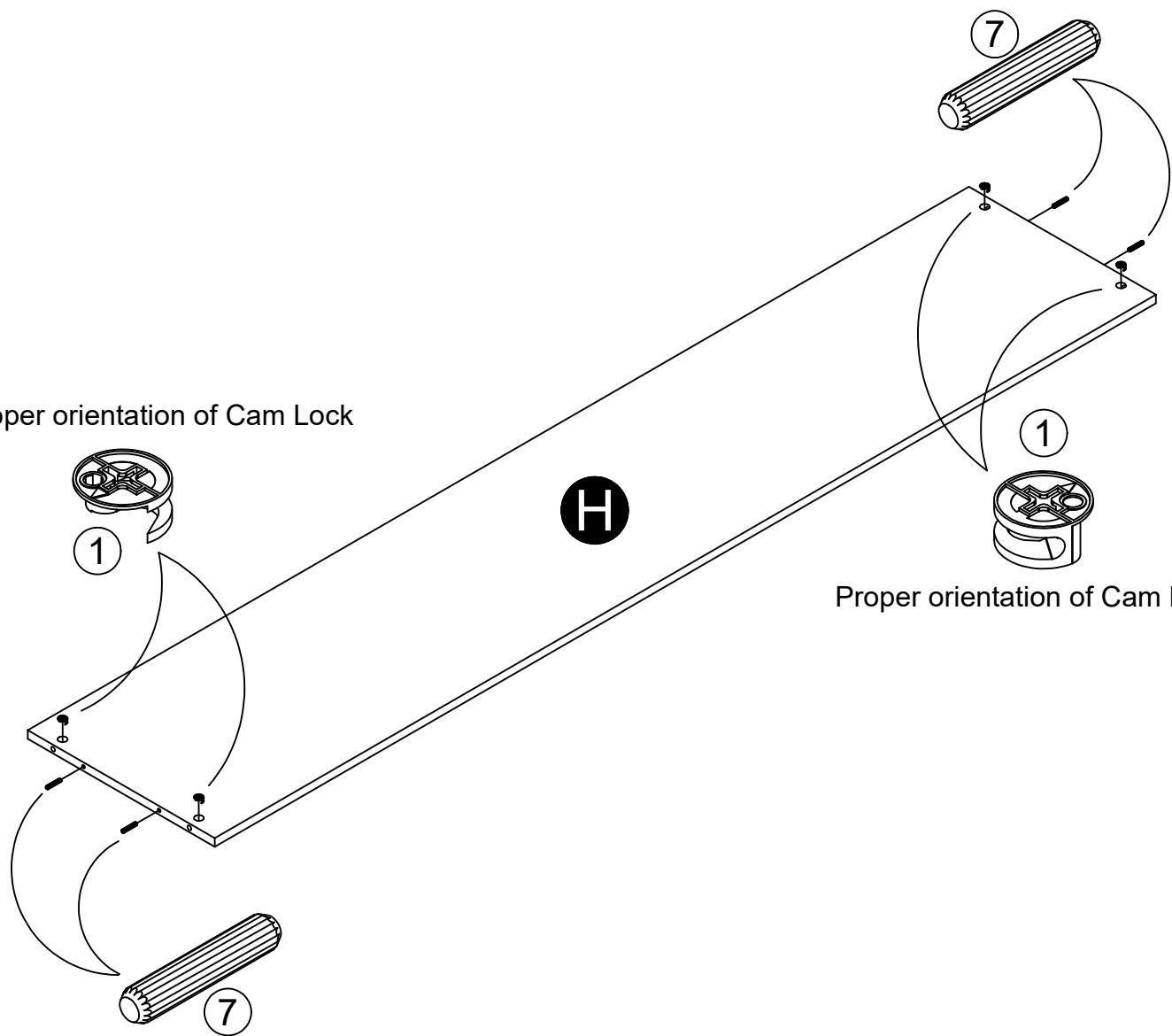

STEP 3

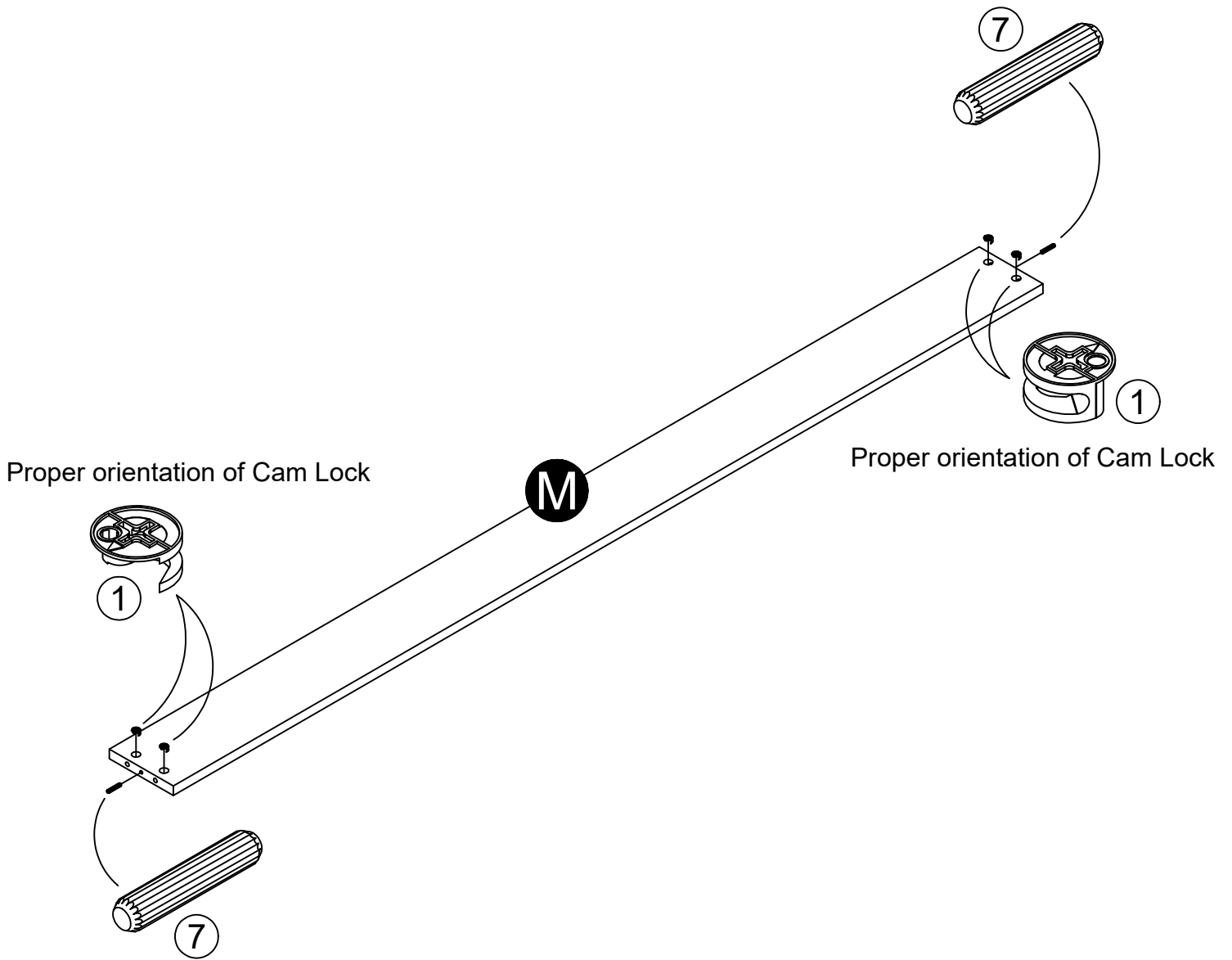
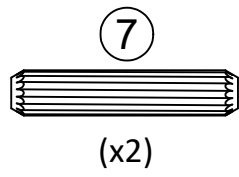

STEP 4

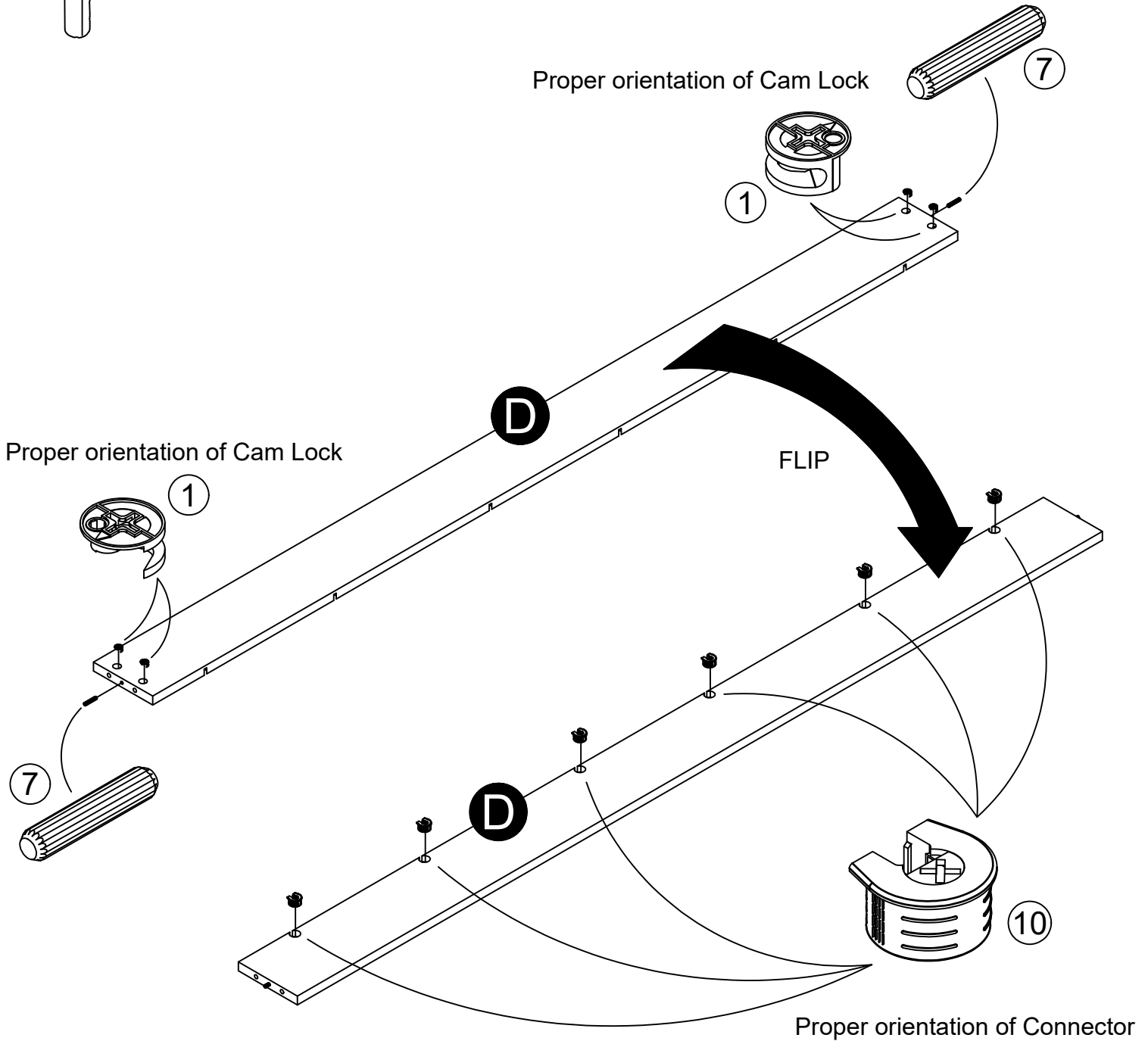
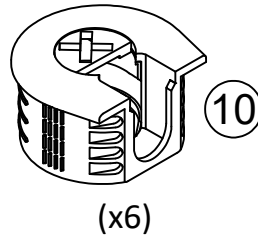
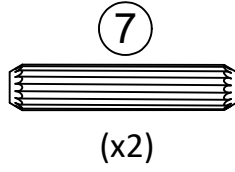
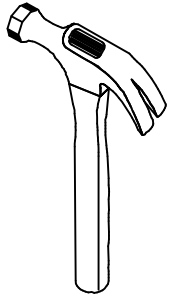

STEP 5

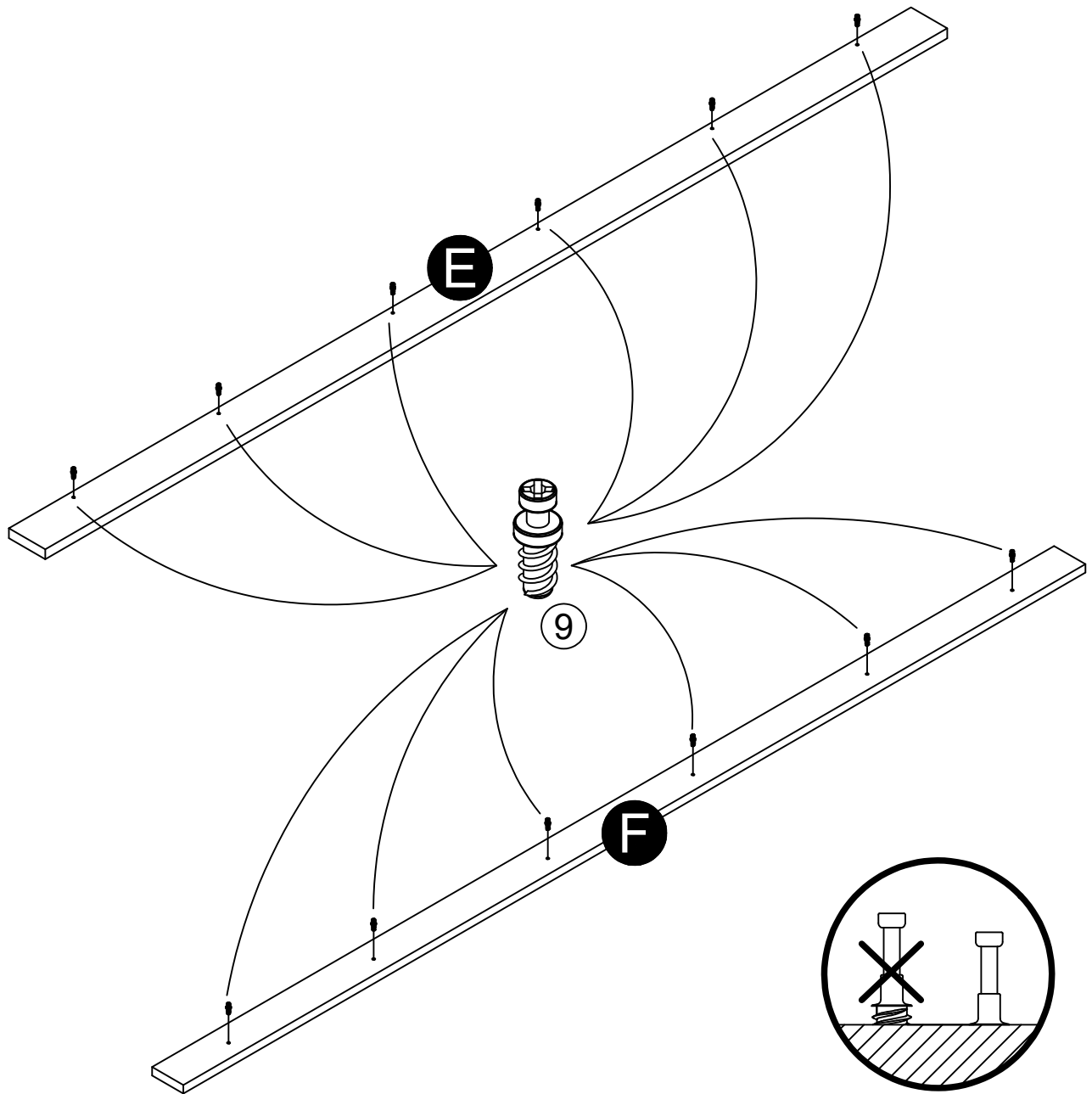
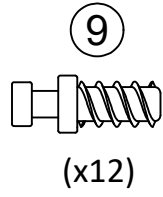
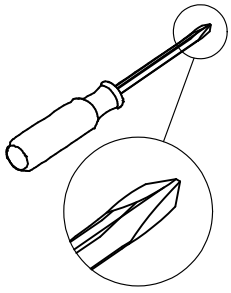

STEP 6

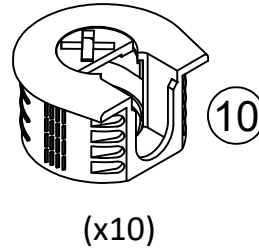
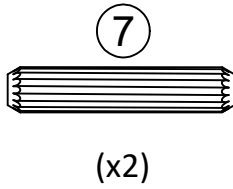
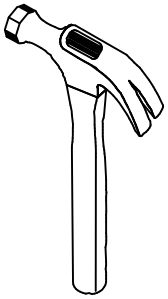

Proper orientation of Cam Lock

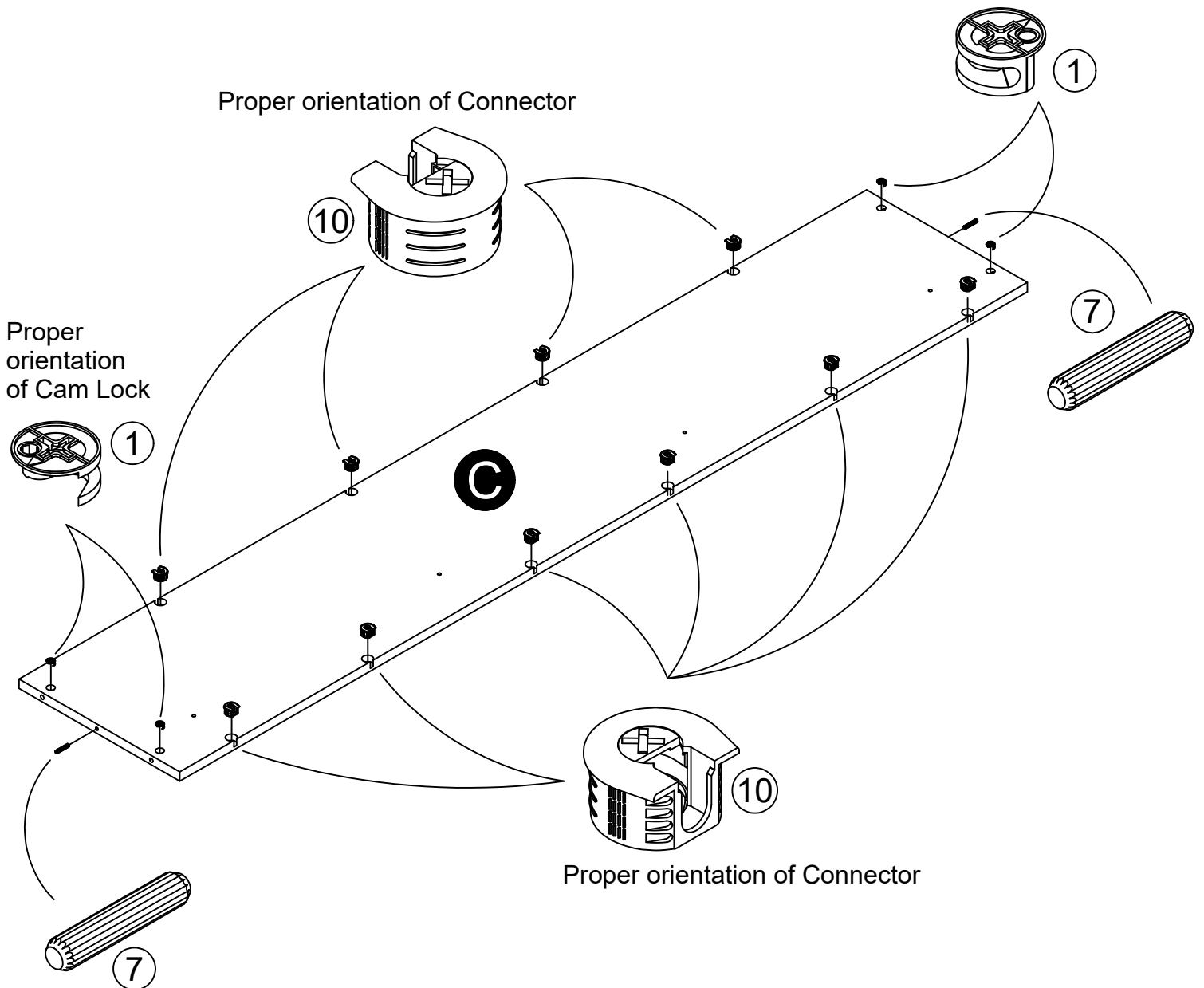

STEP 7

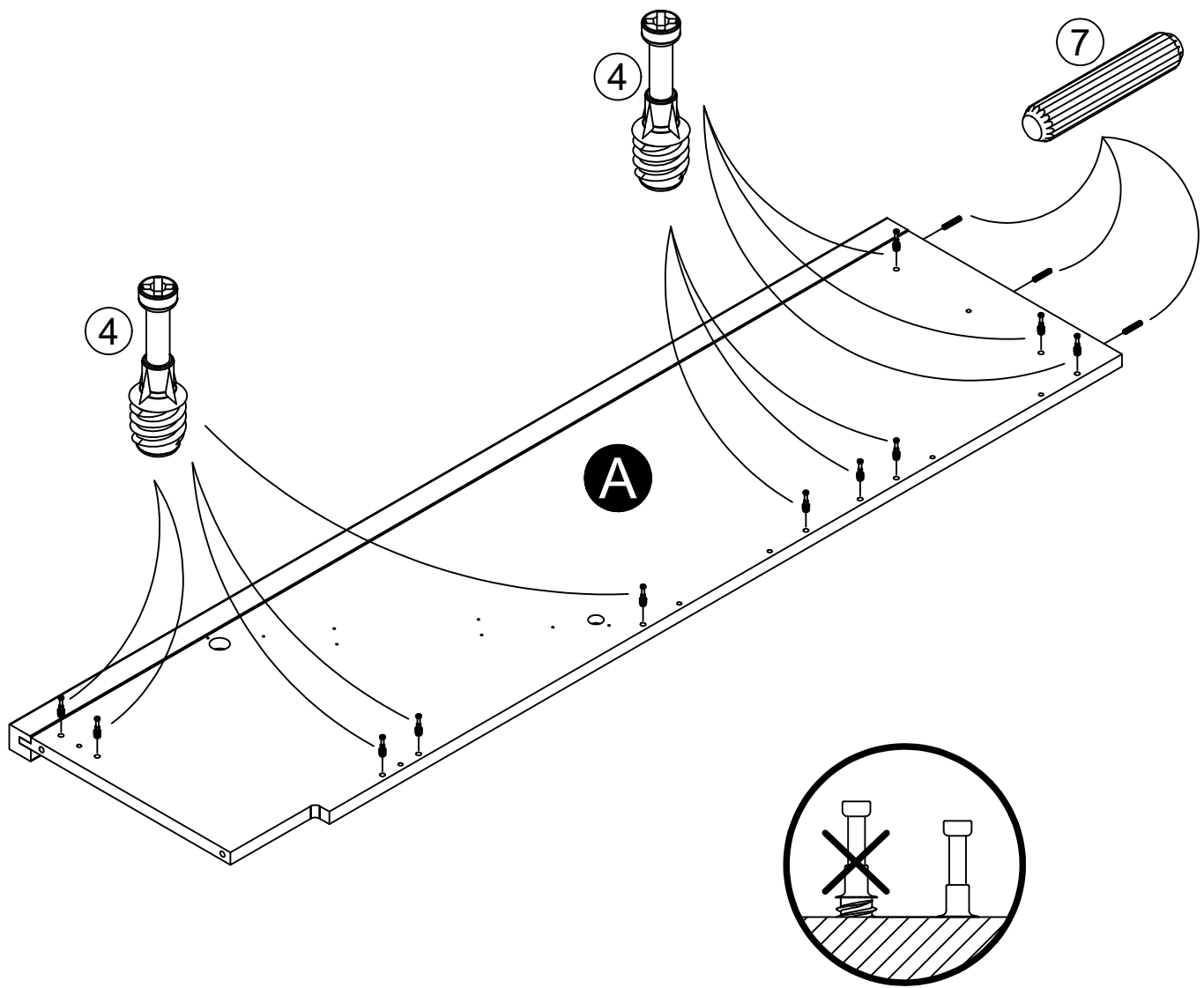
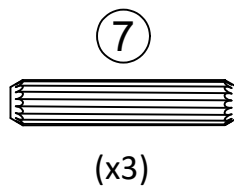
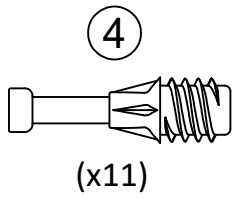
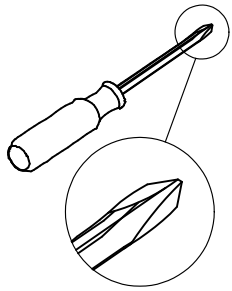

STEP 8

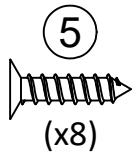
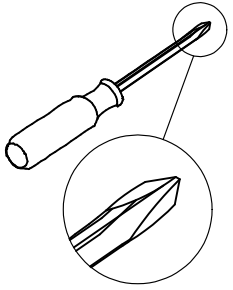

The Left Pivot Arm (21e) is located in the 4813096COM Day Bed Mechanism box

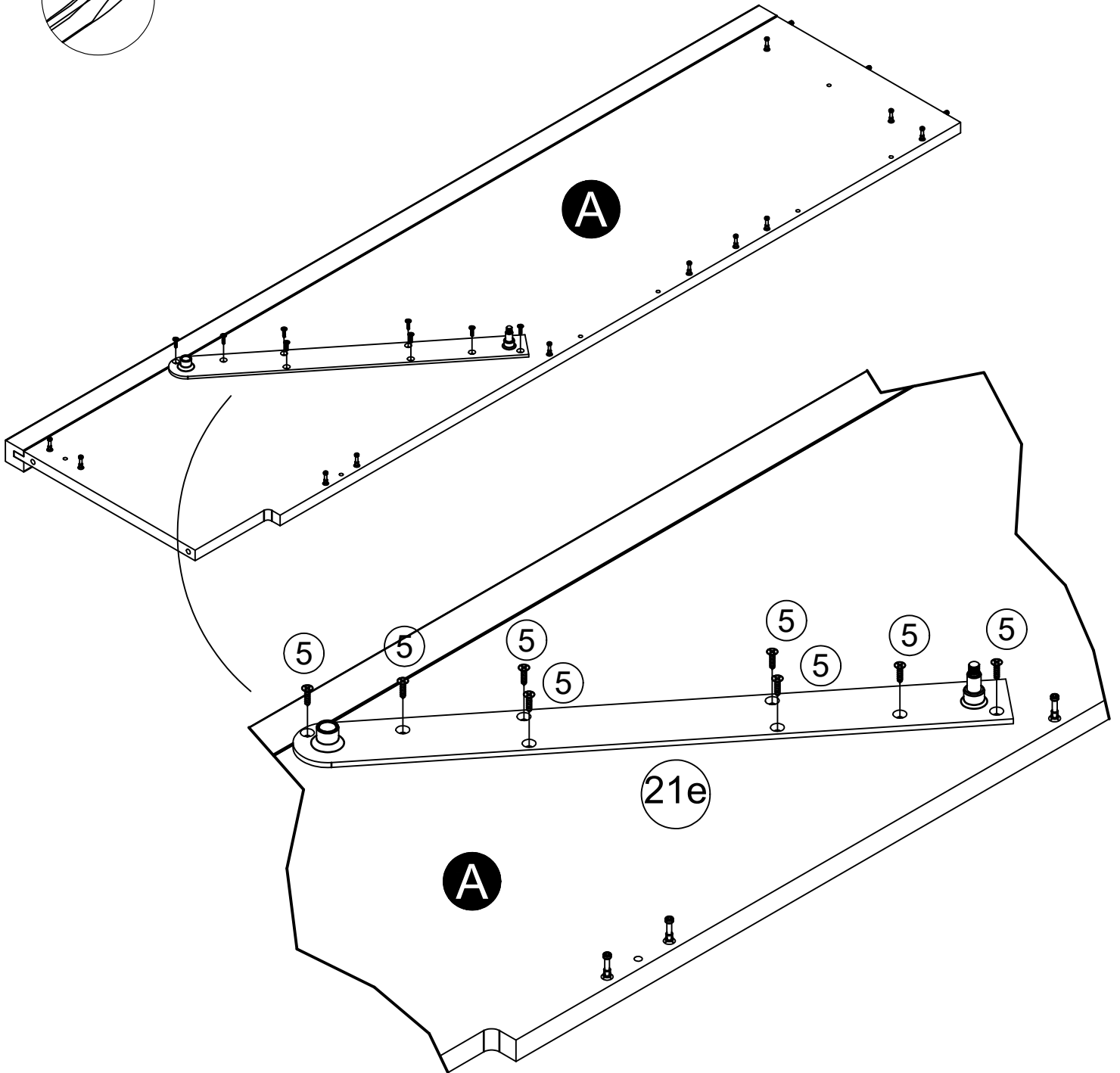

STEP 9

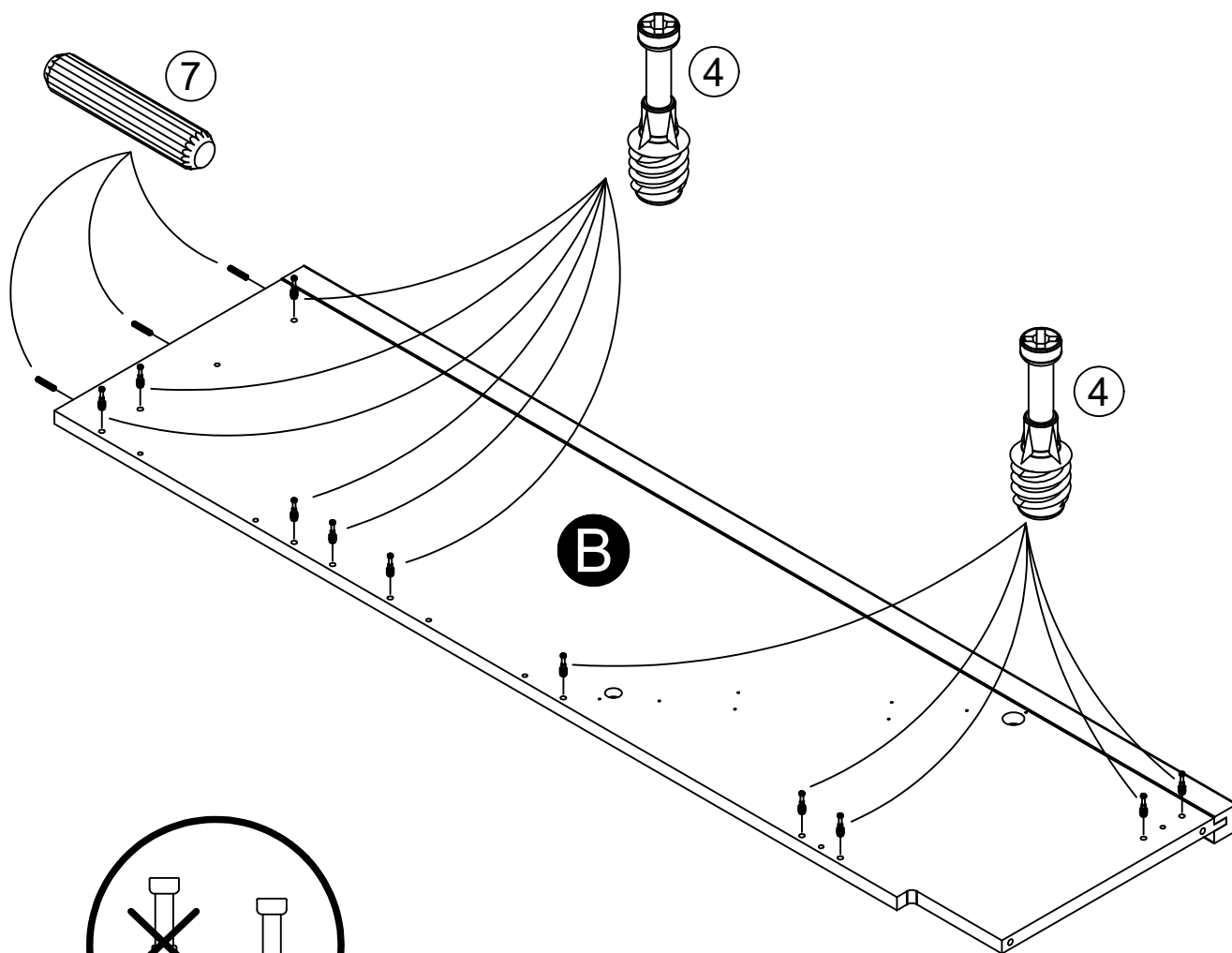
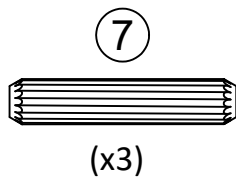
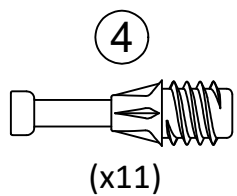
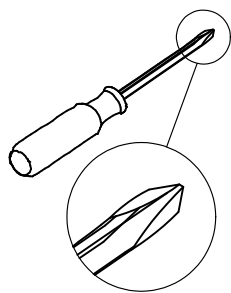

STEP 10

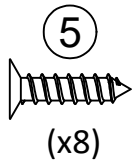
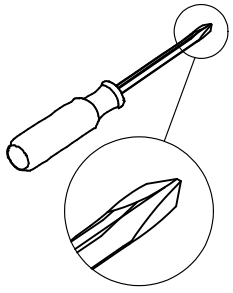

The Right Pivot Arm (21f) is located in the 4813096COM Day Bed Mechanism box

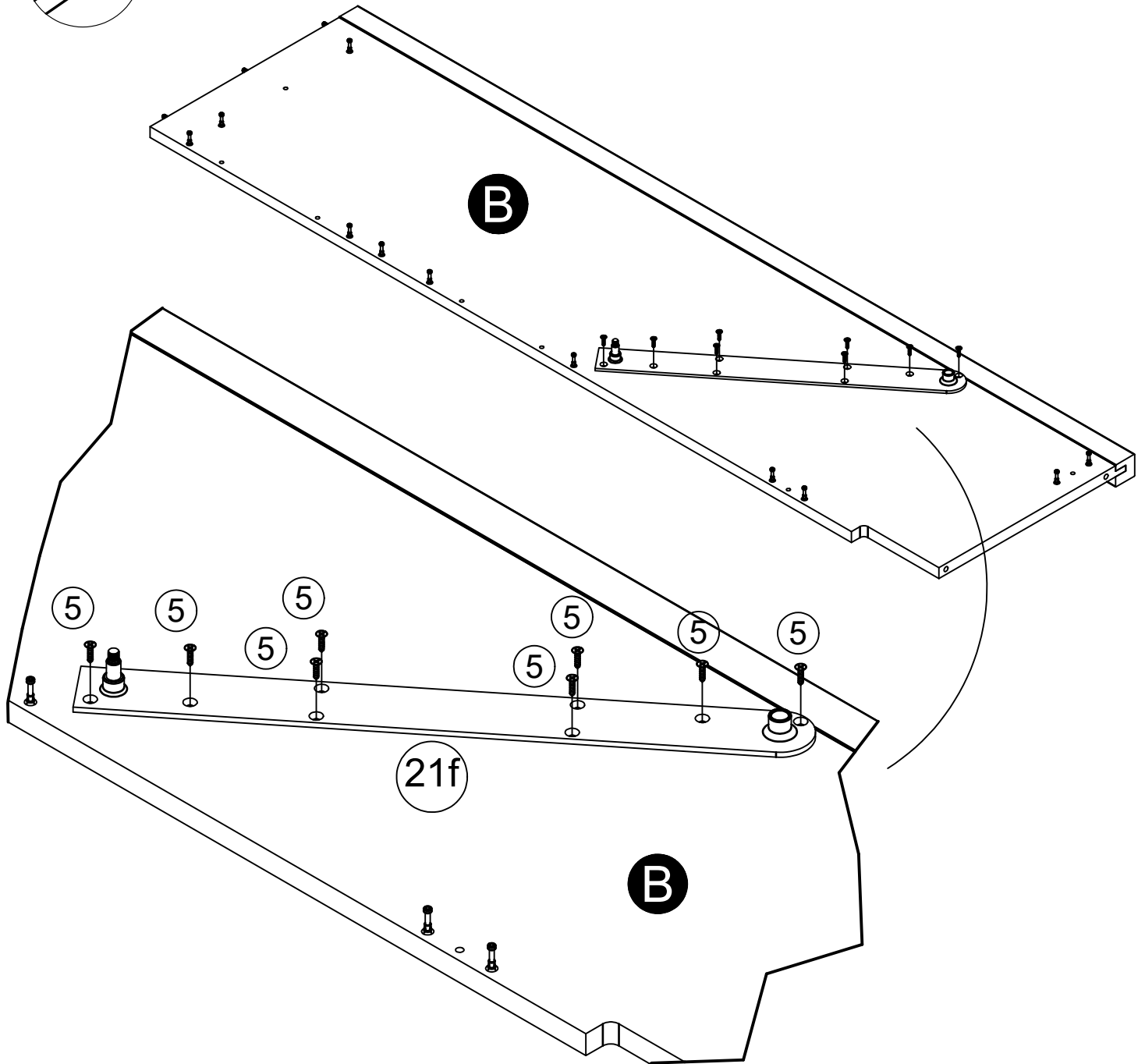

STEP 11

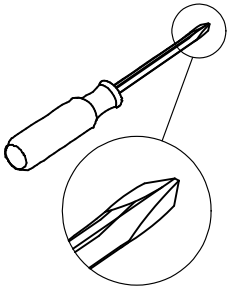

turn clockwise
to lock in place

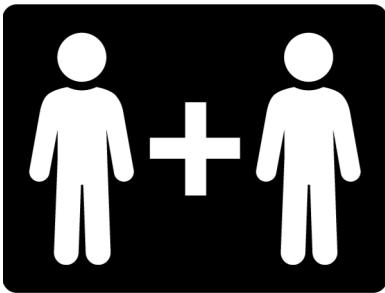
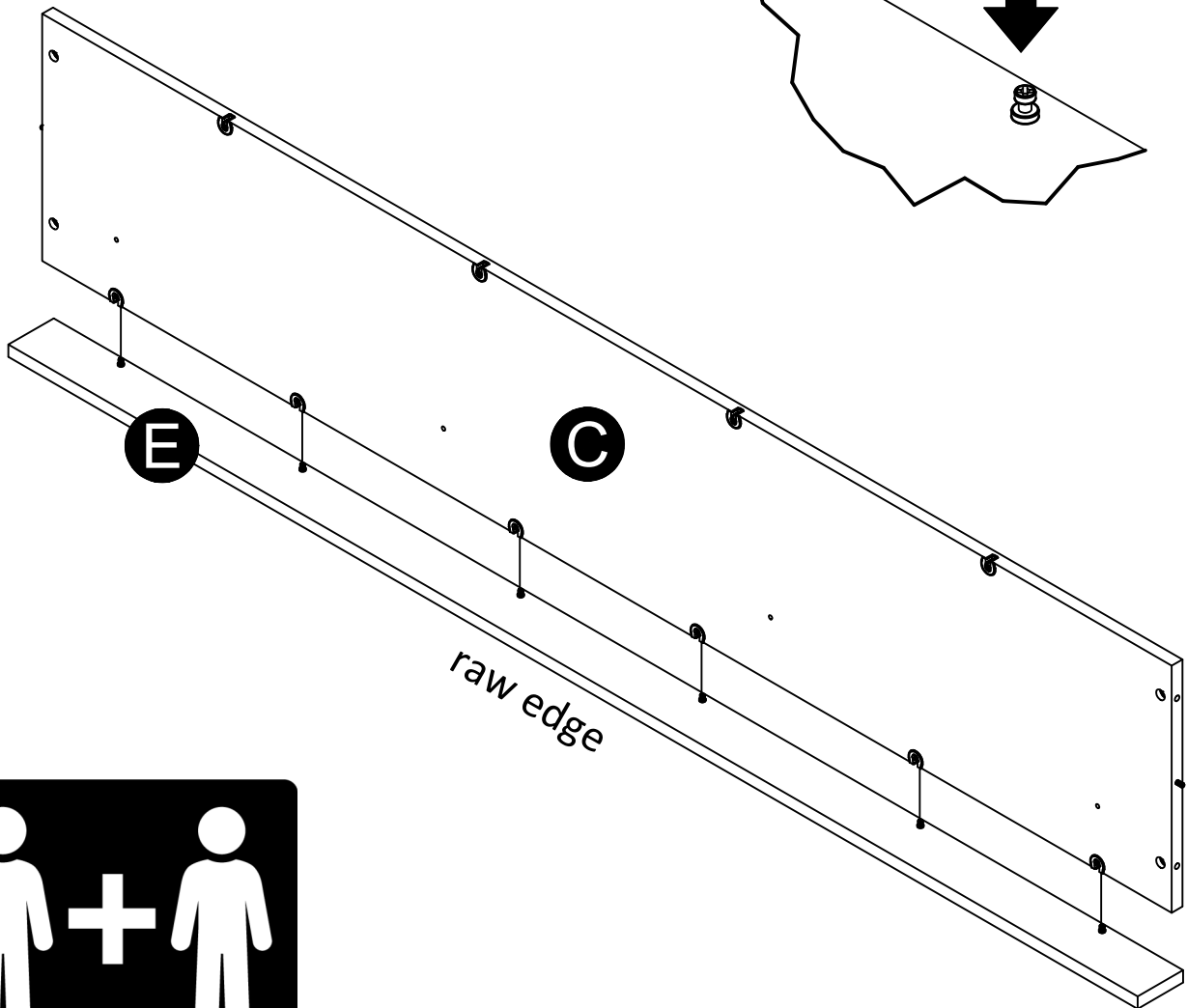
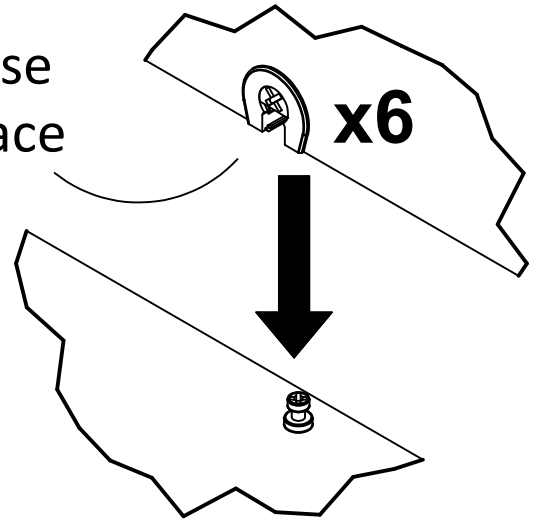

STEP 12

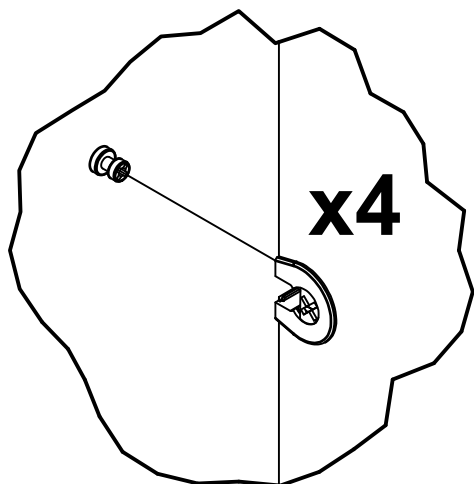
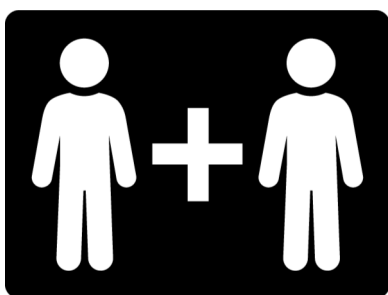
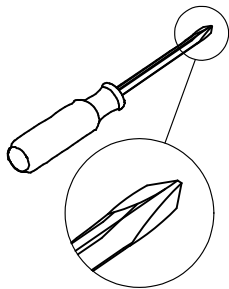

turn clockwise
to lock in place

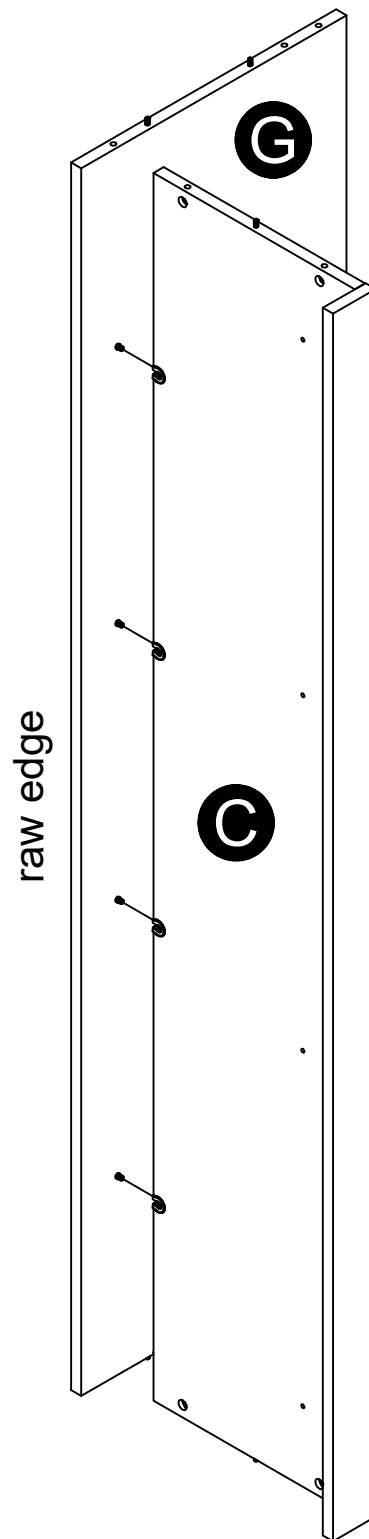

STEP 13

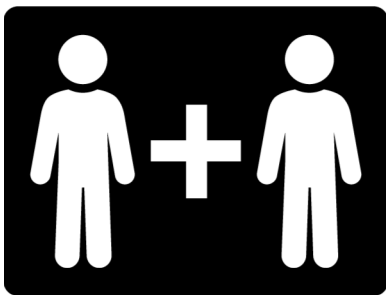
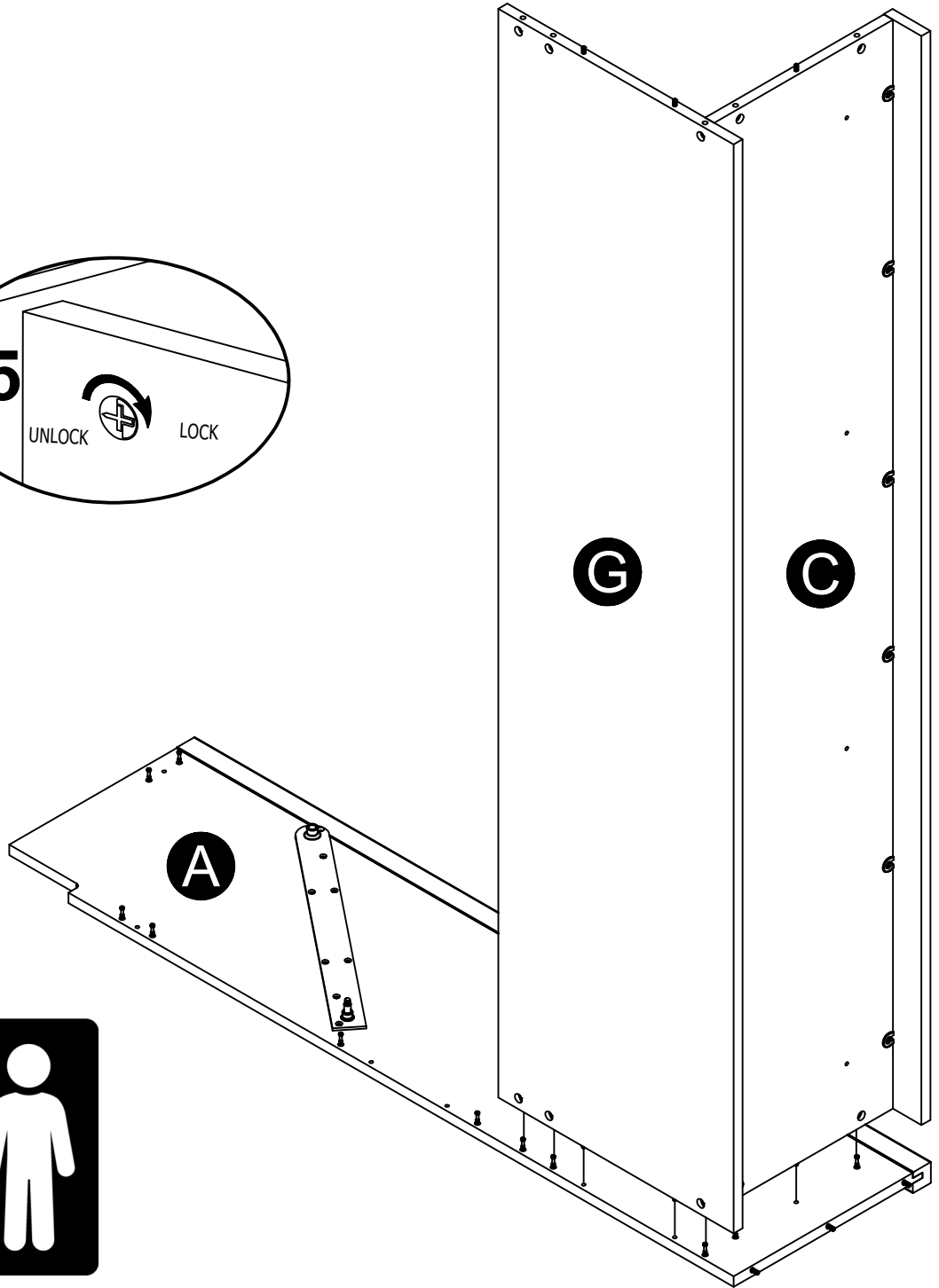
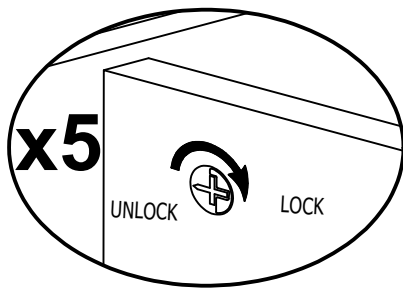
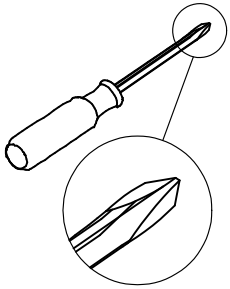

STEP 14

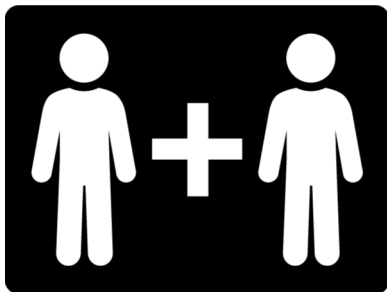
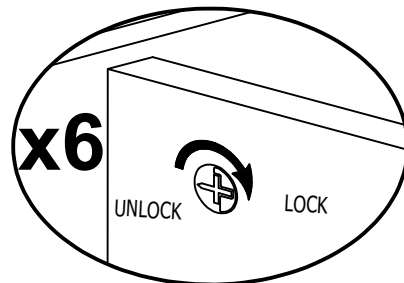
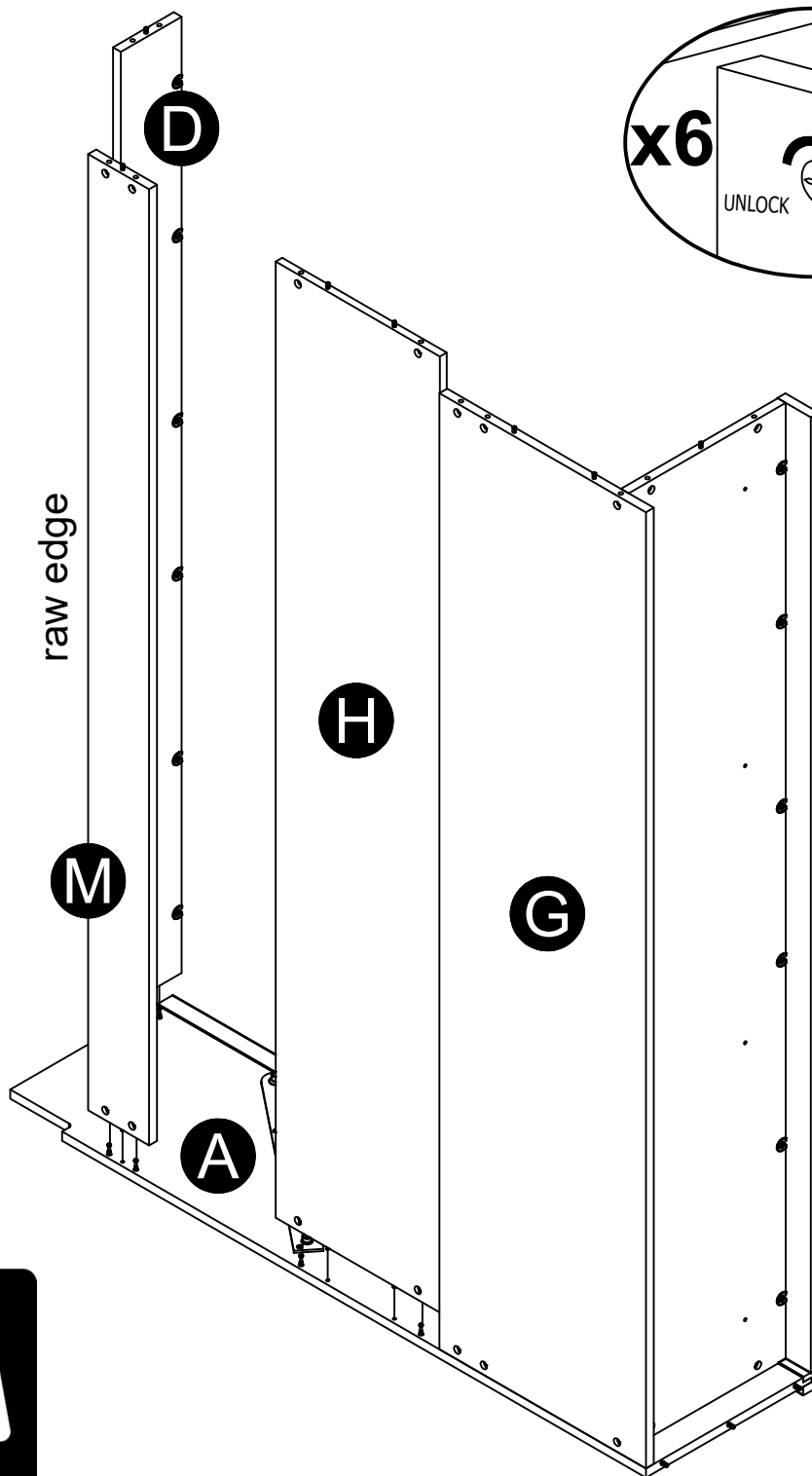
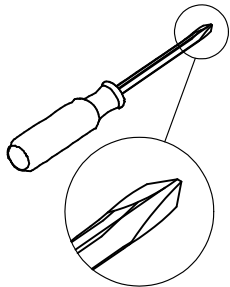

STEP 15

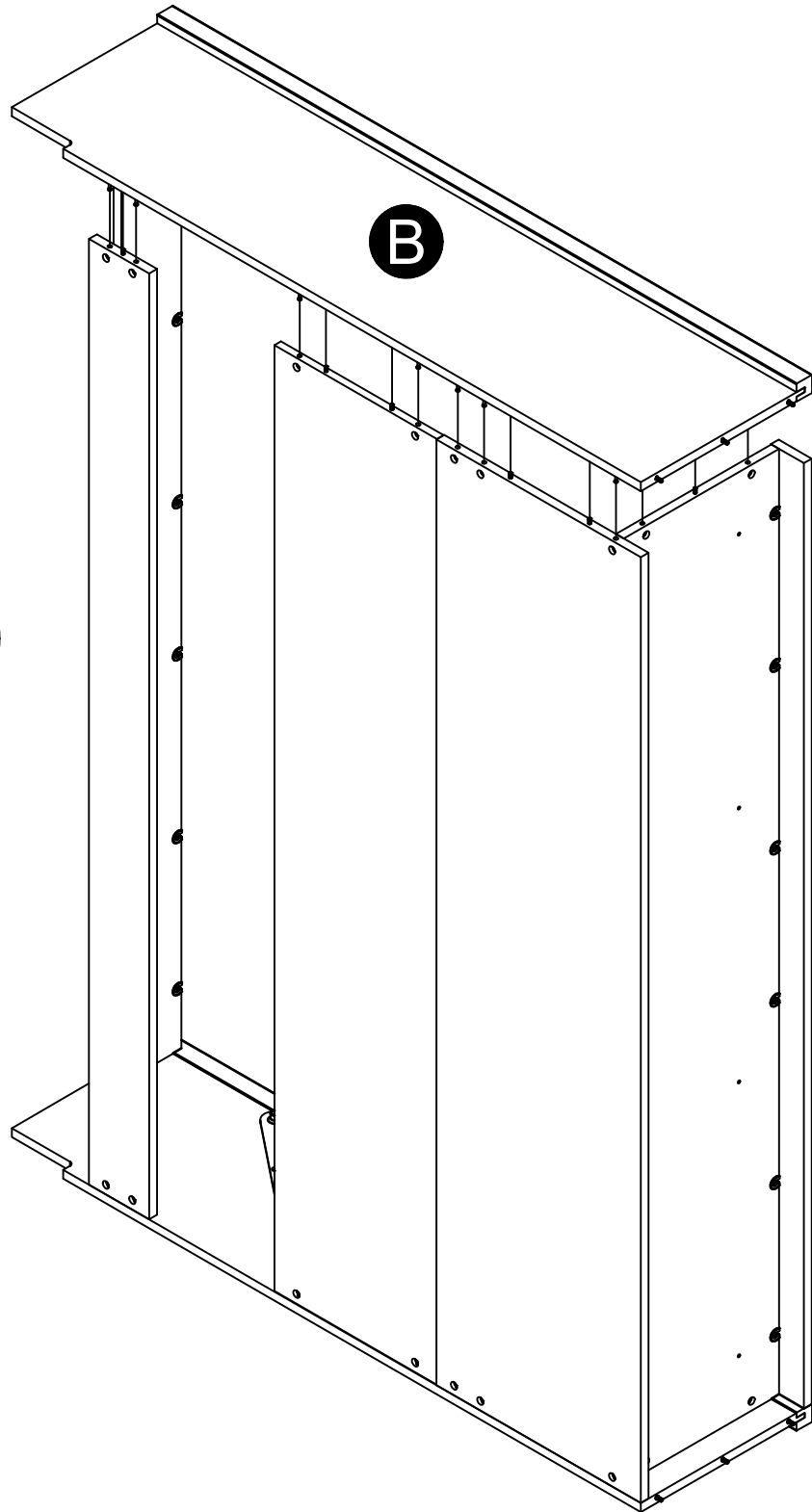
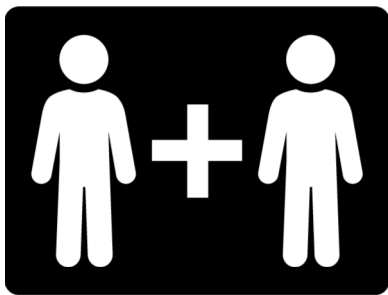
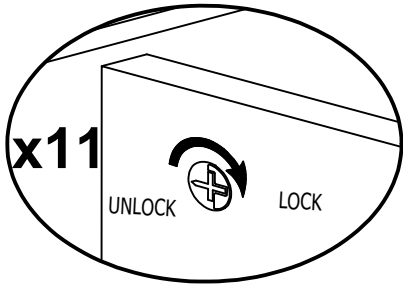
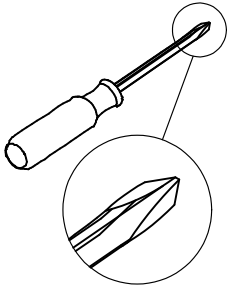

STEP 16

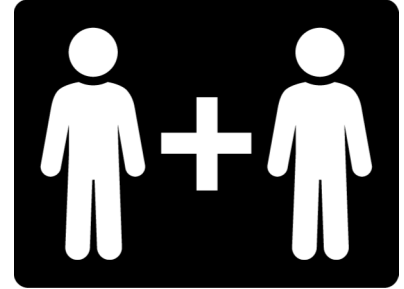
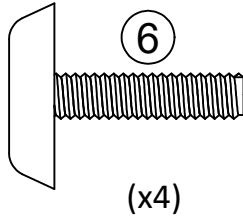
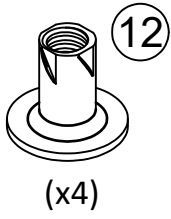
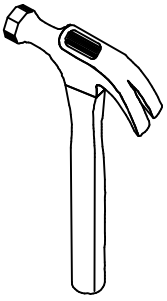

Lay the unit onto its front

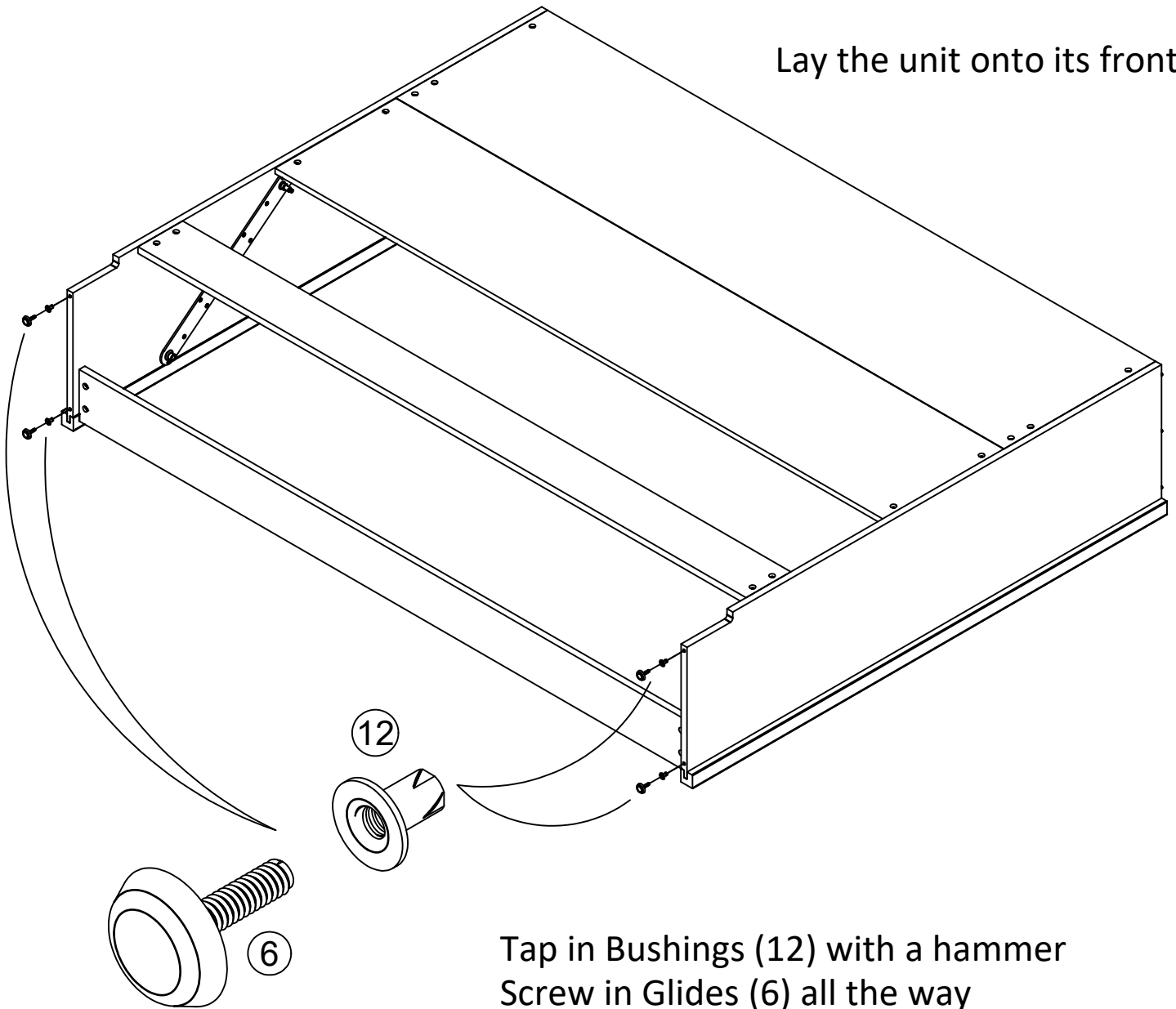

Tap in Bushings (12) with a hammer
Screw in Glides (6) all the way

The next steps are to assemble your unit to the wall



Assembled unit MUST be square on the height, width, and depth to function properly

Assembled unit MUST be placed flat against the wall

Assembled unit MUST be screwed into wall studs at the top and bottom for safety

You need to locate at least 3 studs, but 4 is better

DO NOT use wall anchors to fasten your unit to the wall

For Masonry, Concrete, or other wall materials:

Consult your local hardware store for appropriate anchors to securely attach your unit to the wall.

STEP 17

Place your unit **FLUSH** against the wall

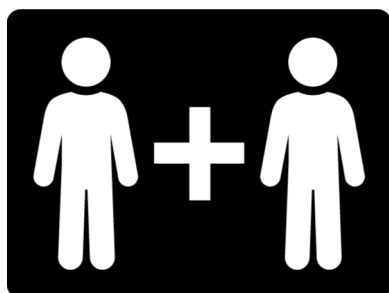

There are notches provided at the back of your unit. These notches are to fit around the baseboard on your wall. If your baseboard is higher or thicker than the notches provided on the unit, you will need to remove the baseboard, cut it down to fit on both sides of your unit, then refasten to the wall.

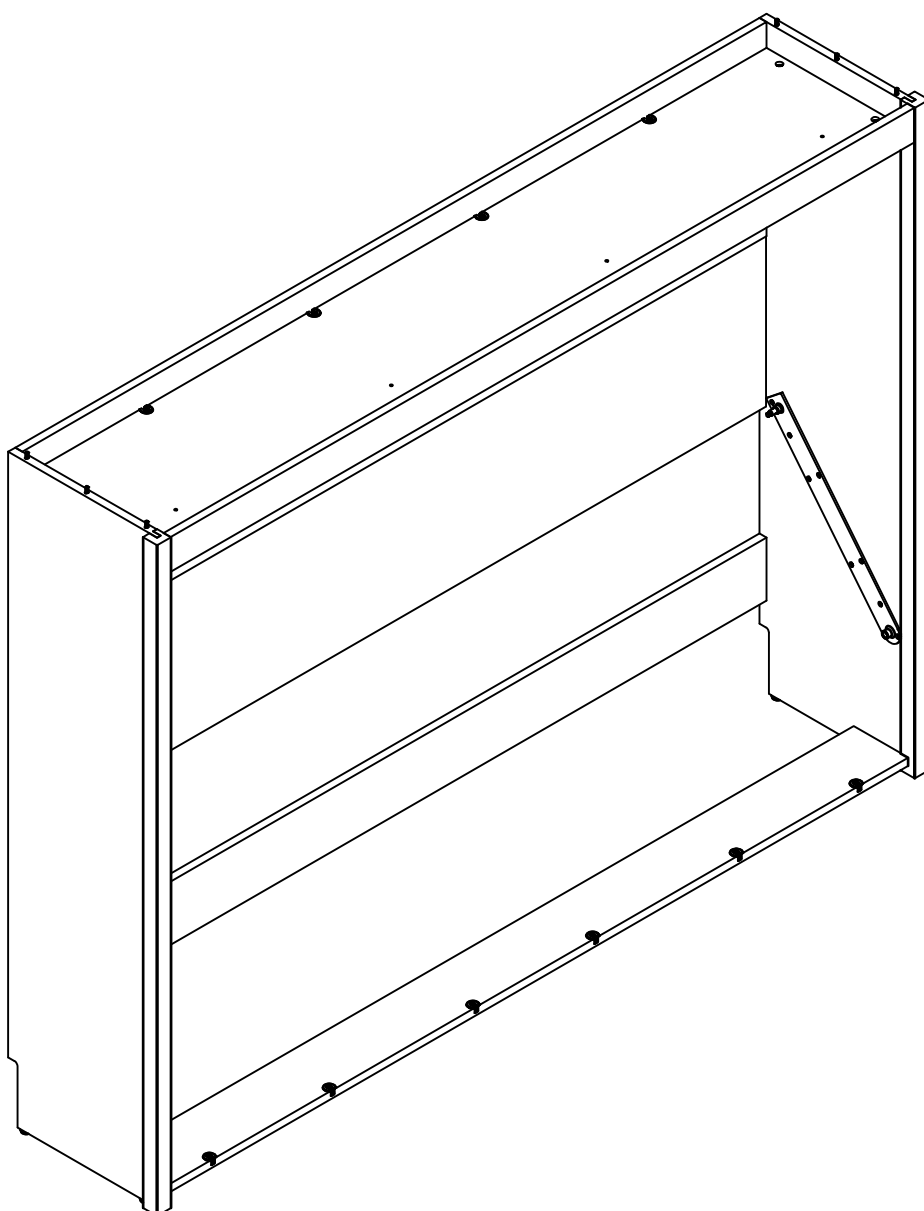

STEP 18

Assembled unit **MUST** be flush on the height, width, and depth to function properly

If required, unscrew the Glides counter-clockwise as necessary in all 4 corners until your unit is level in all directions

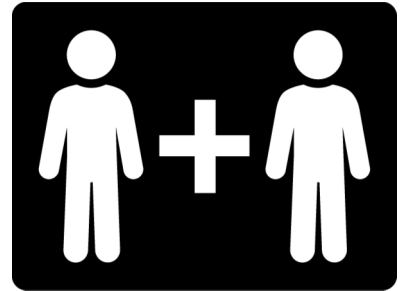
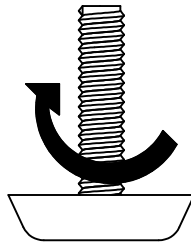

**A ladder will be required
Do not lean against the
top of the unit, it may
cause sagging**

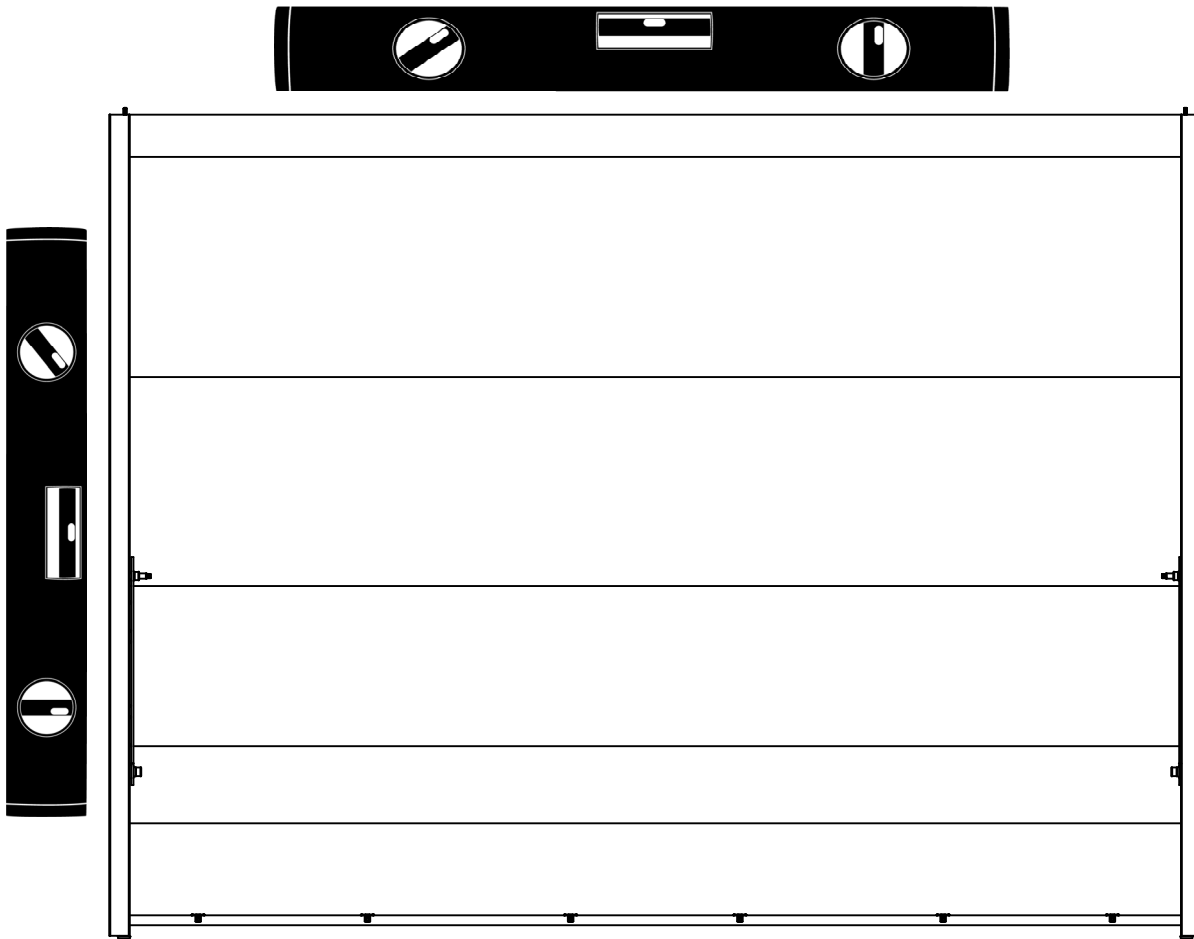

STEP 19

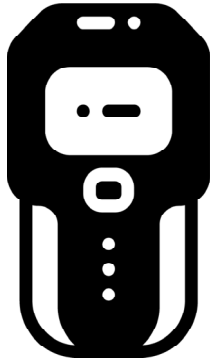

Locate the studs in the wall, using a stud finder. Using a pencil, mark the stud locations on the upper surface of the Upper Back Panel (G). Using a level, carry the stud locations down to the Bottom Stringer (M), and with a pencil, mark the stud locations.

You need to locate at least 3 studs, but 4 is better

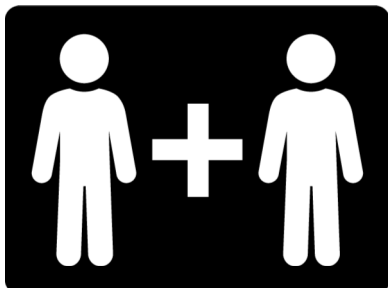
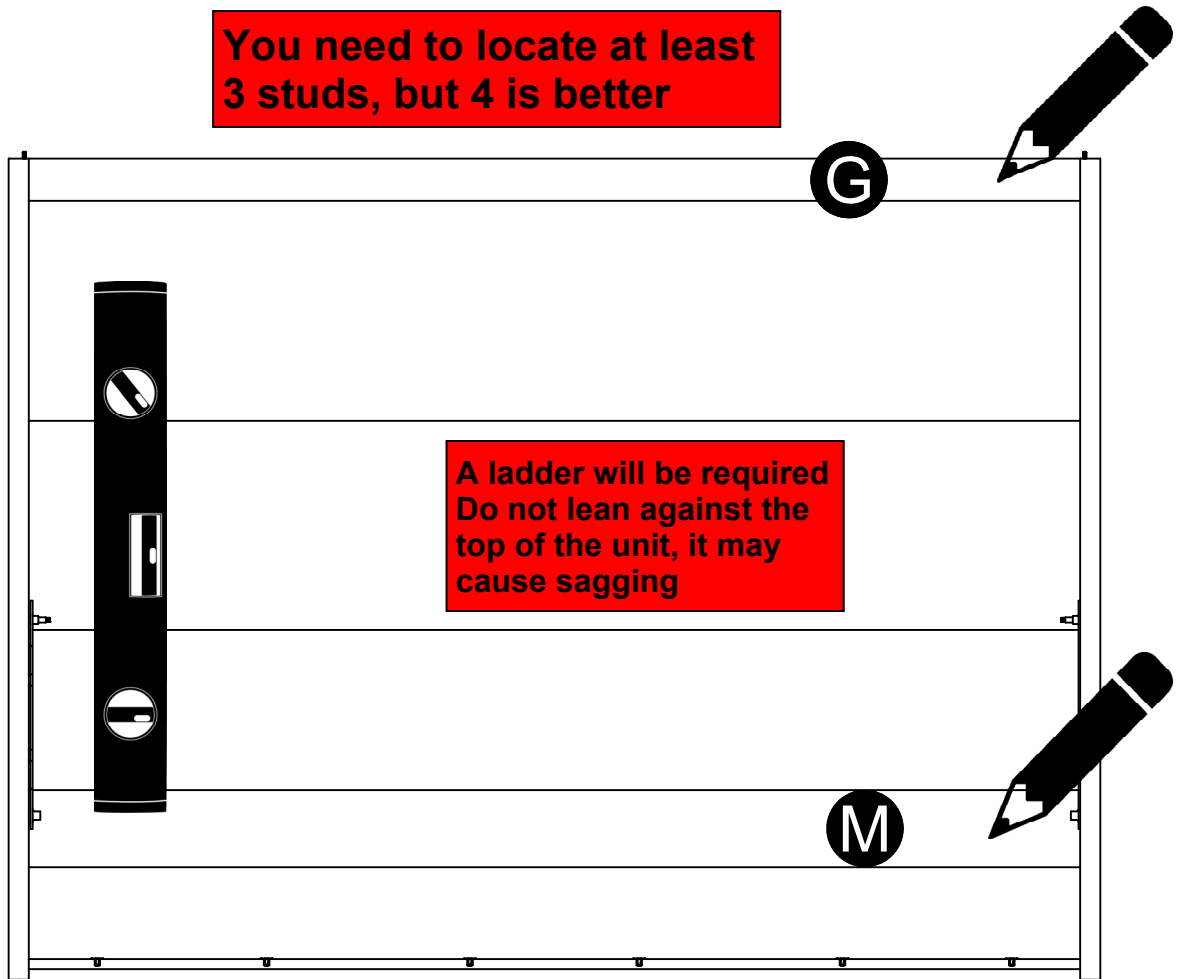

STEP 20

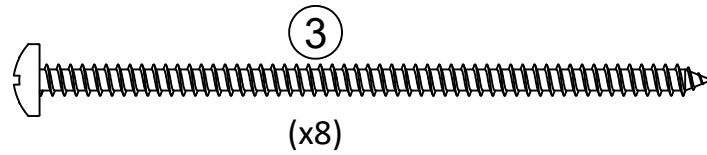

First, make sure that your unit is still level in all directions.

Drill 1/8" (3mm) pilot holes through the Upper Back Panel (G) and Bottom Stringer (M) at the stud locator marks.

Fasten the unit to the studs in the wall with the Screws (3).

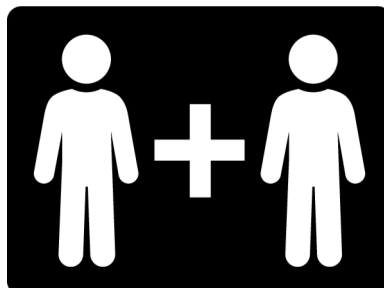
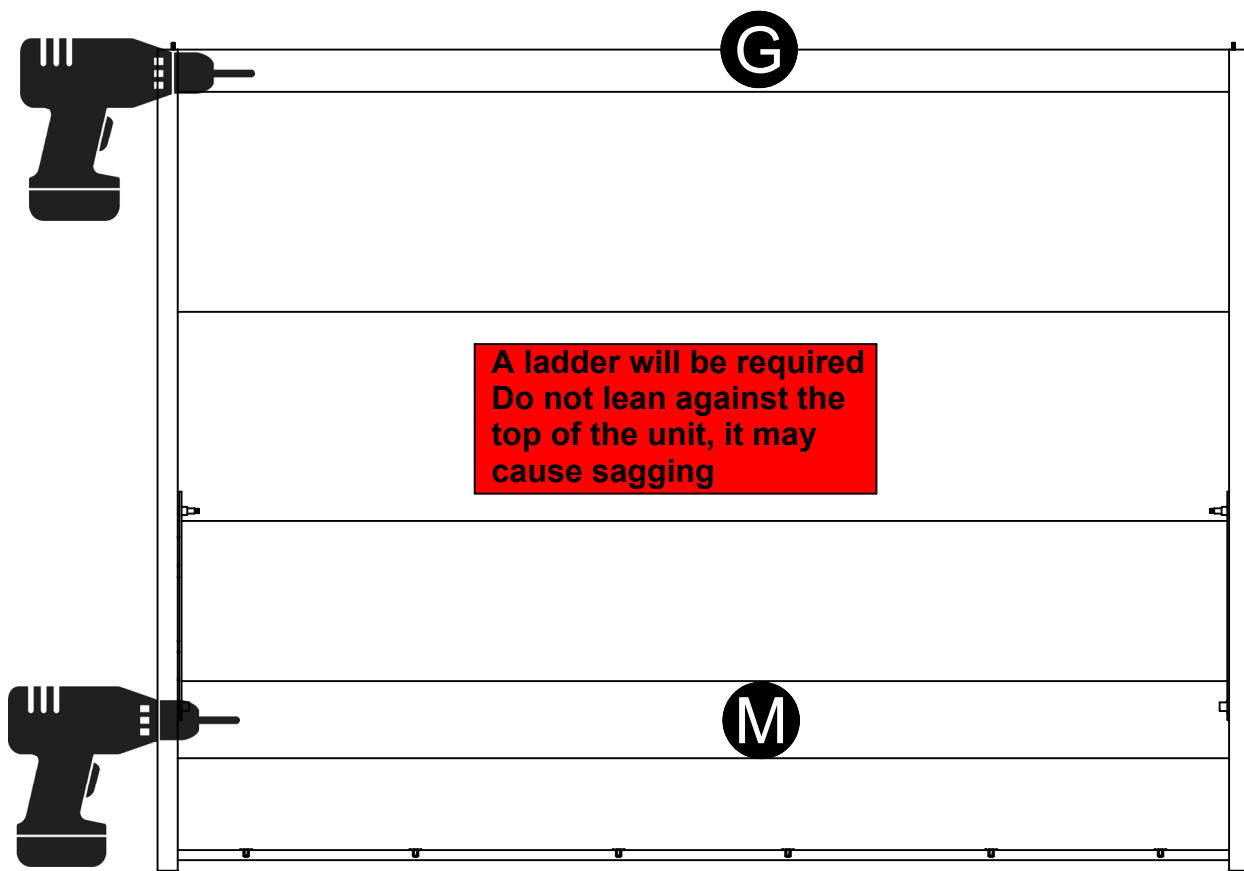

STEP 21

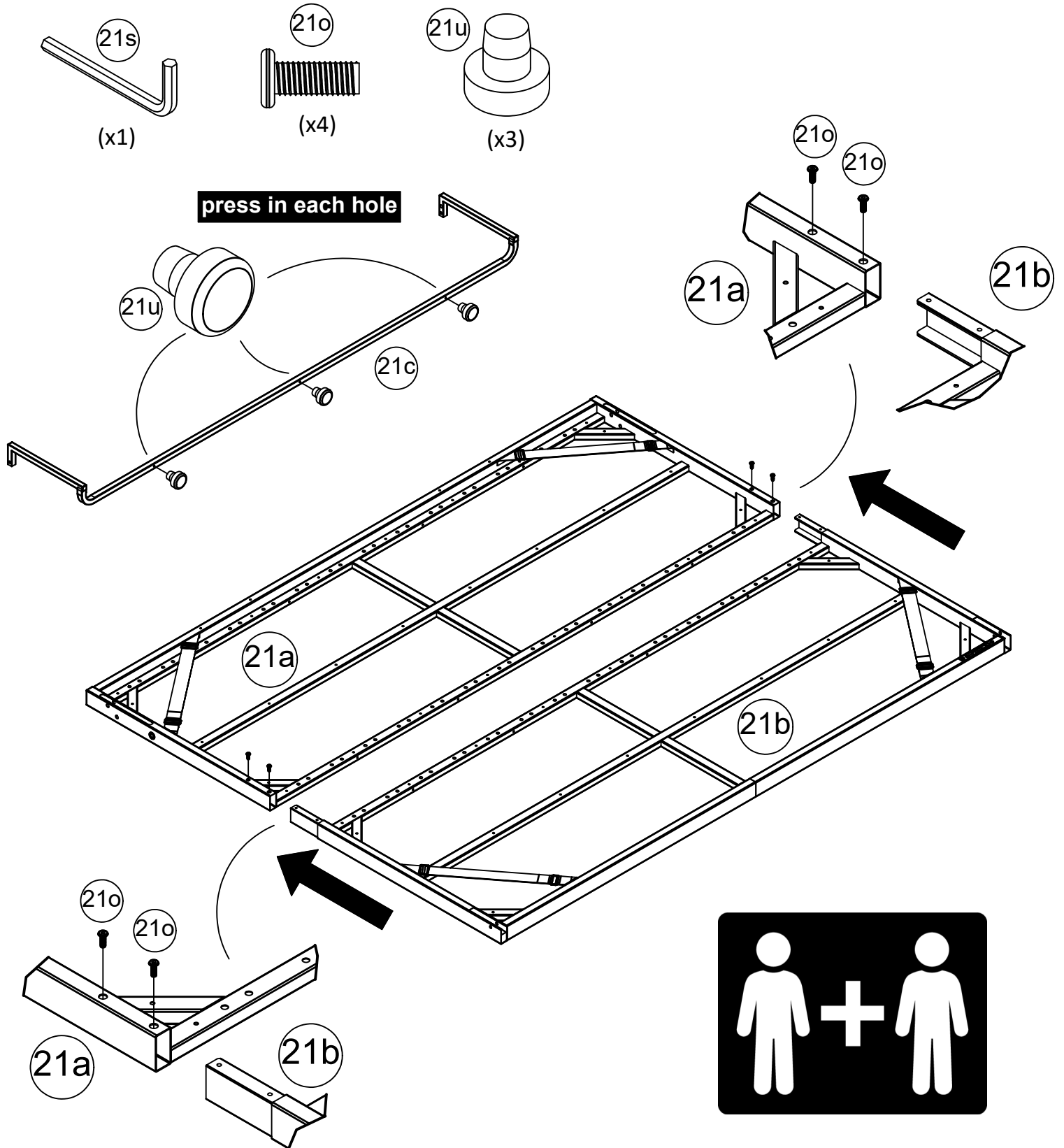

STEP 22

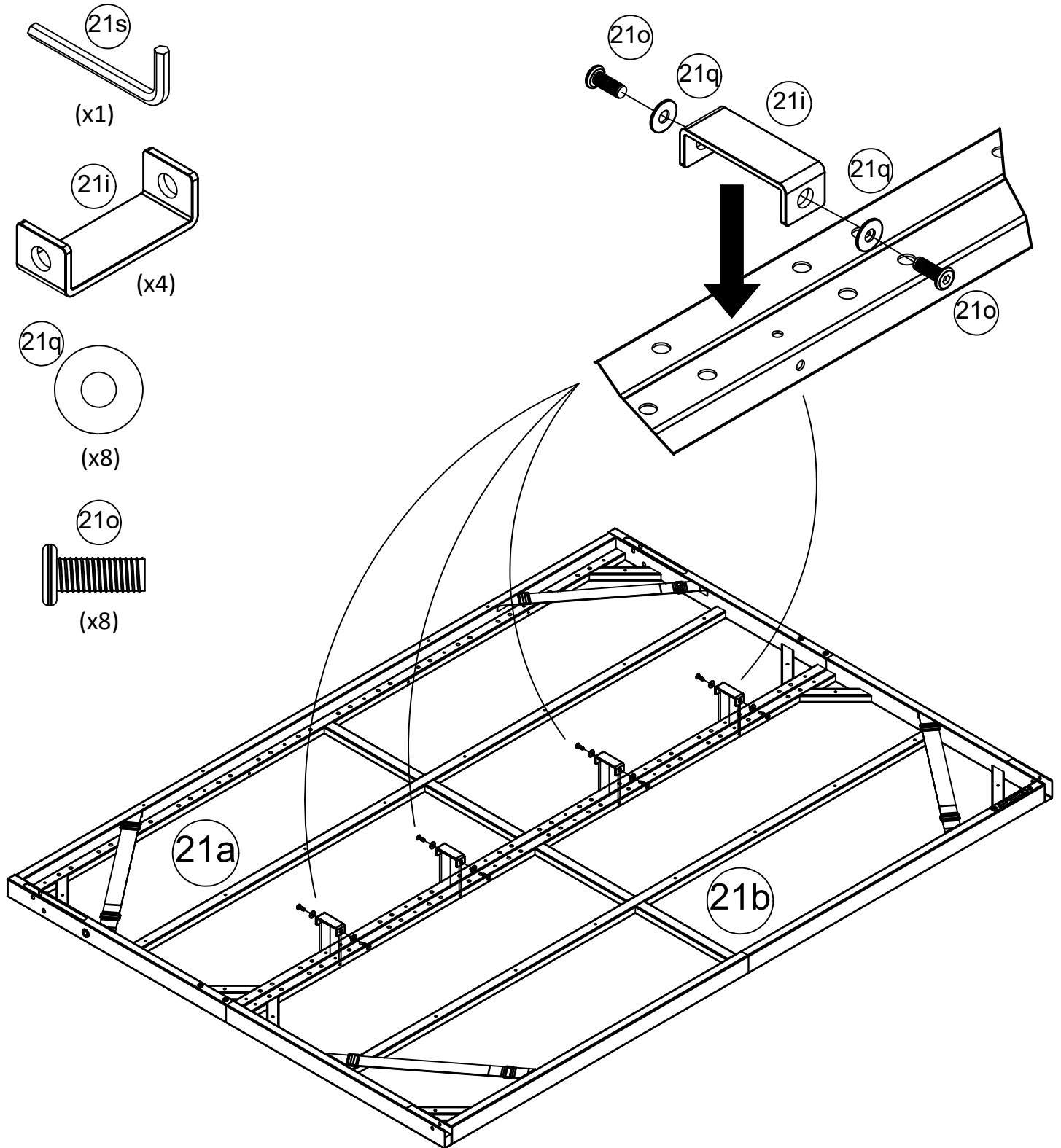

STEP 23

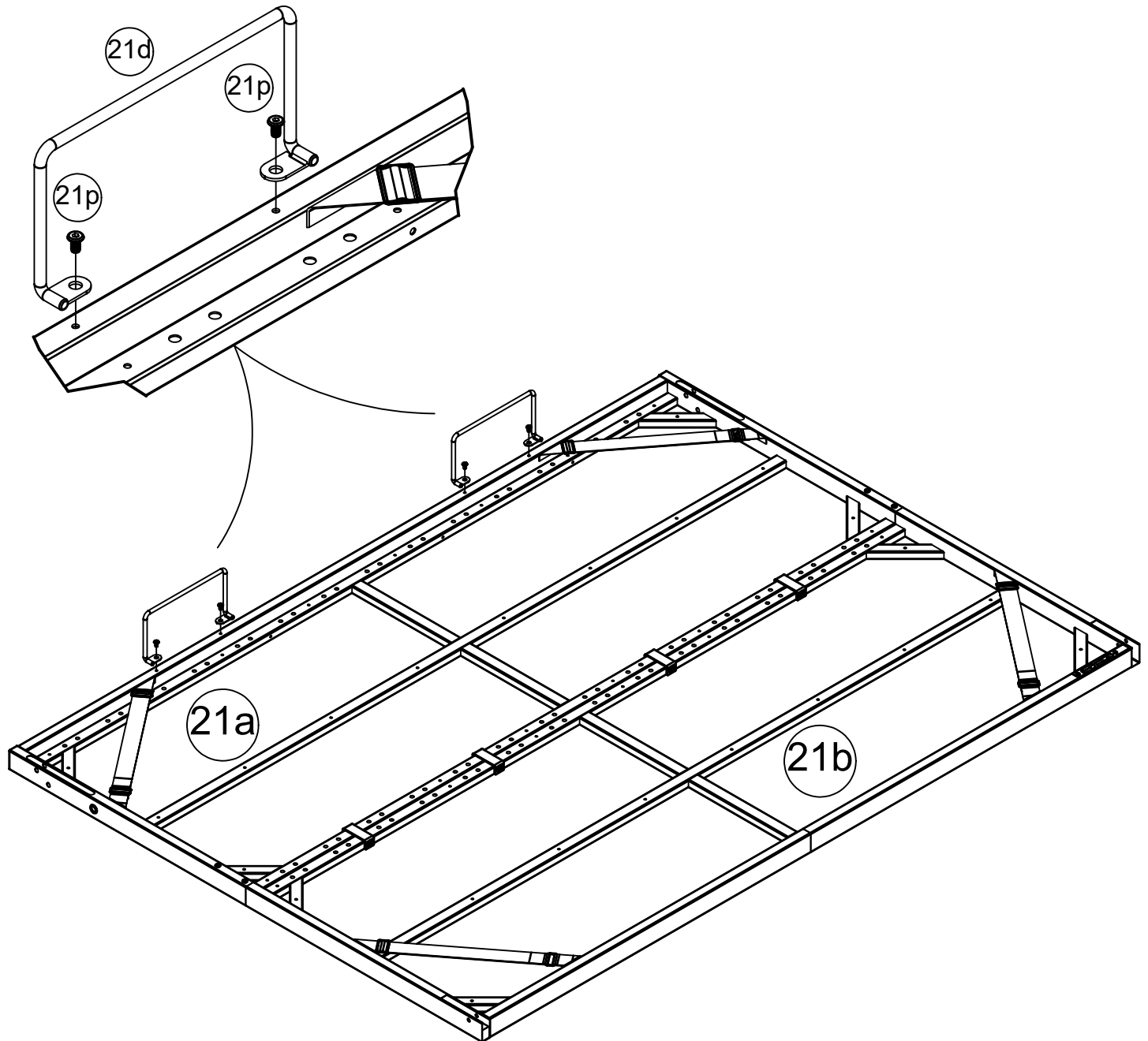
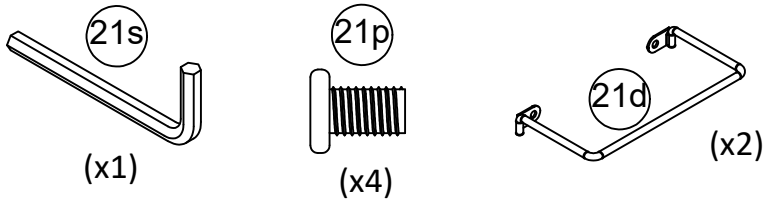

STEP 24

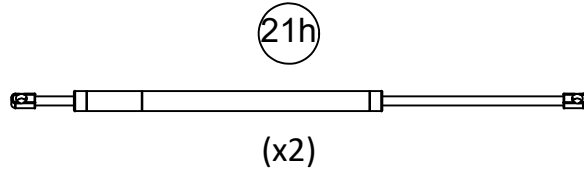
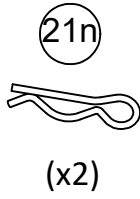
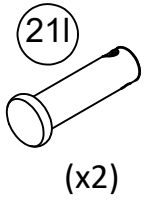

The "long" end of both pistons is to be fastened here

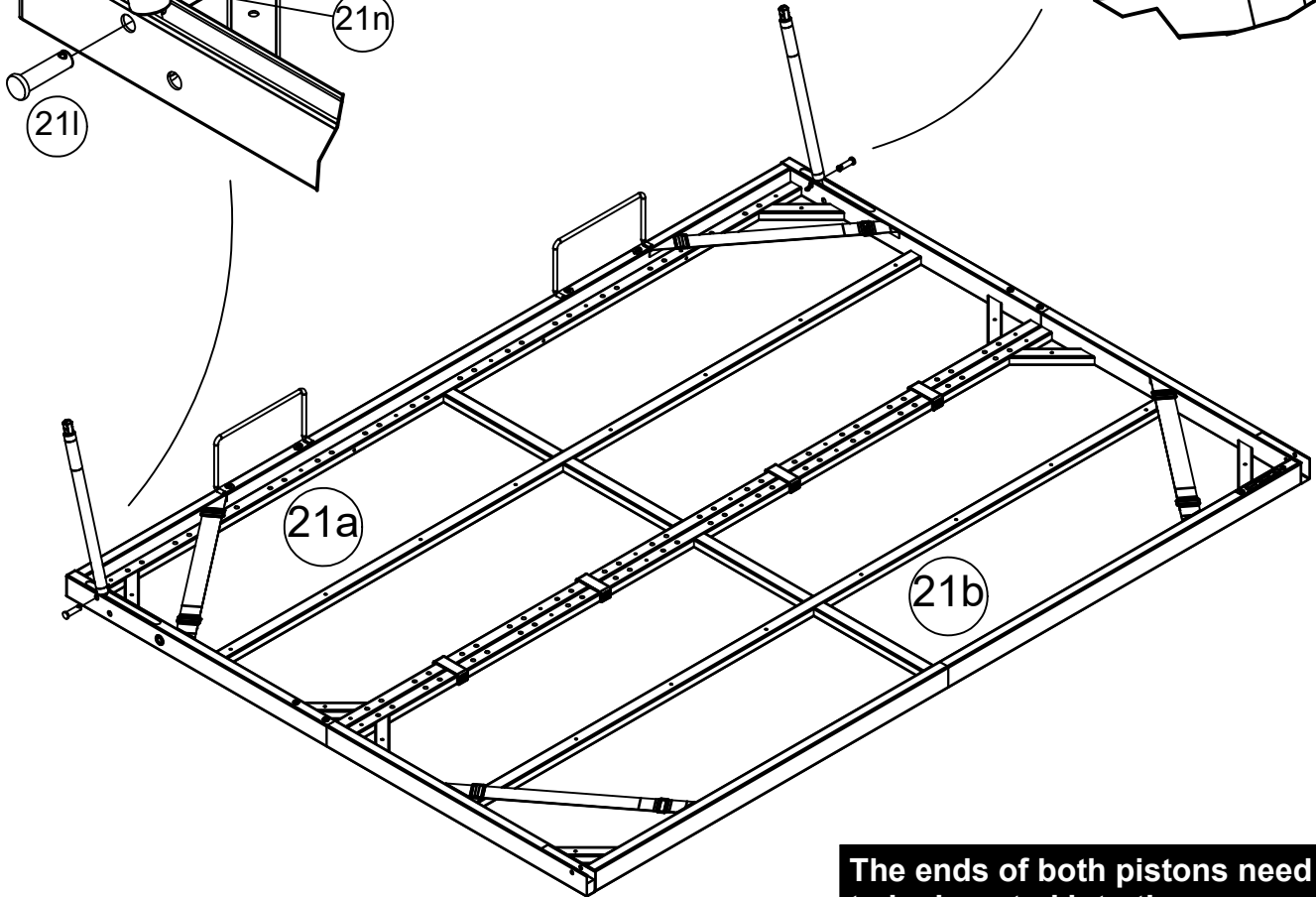
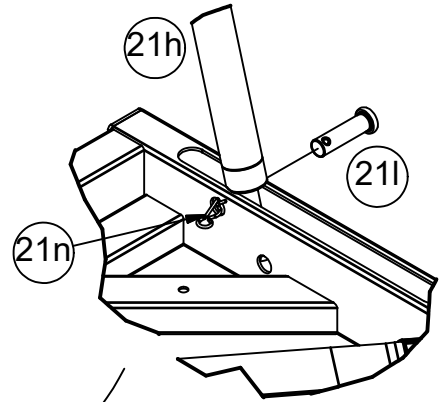
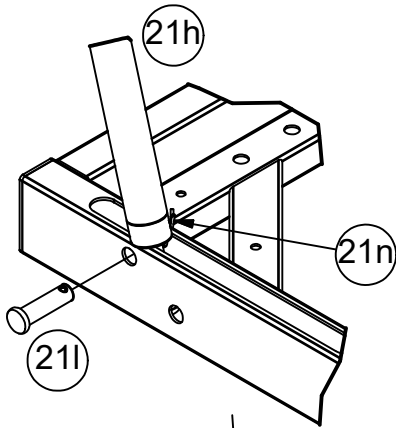

The ends of both pistons need to be inserted into the groove of the bed frame when assembled.

STEP 25

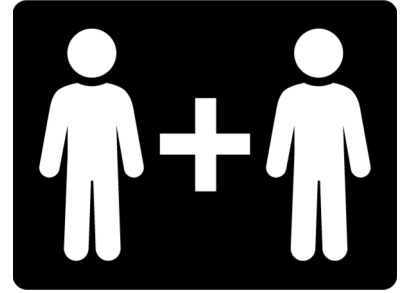
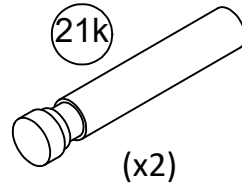
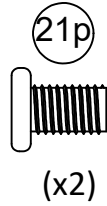
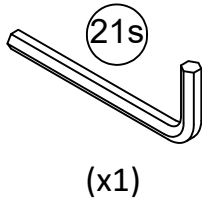
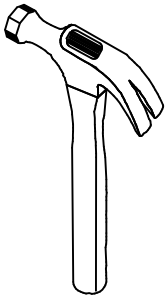

The cabinet is not shown to allow a clear view of the bed frame assembly

Already fastened to your unit

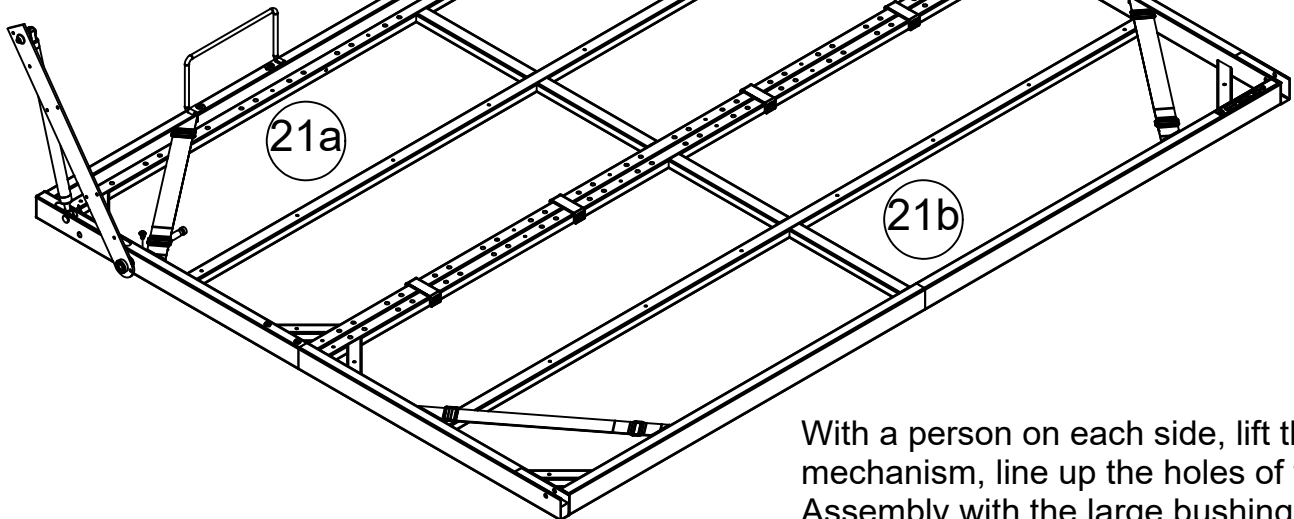
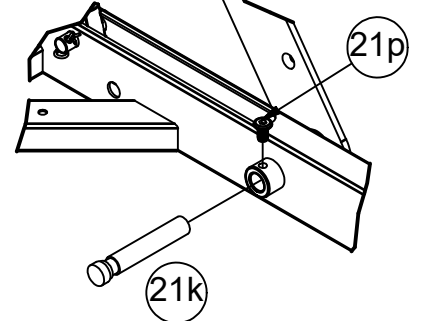
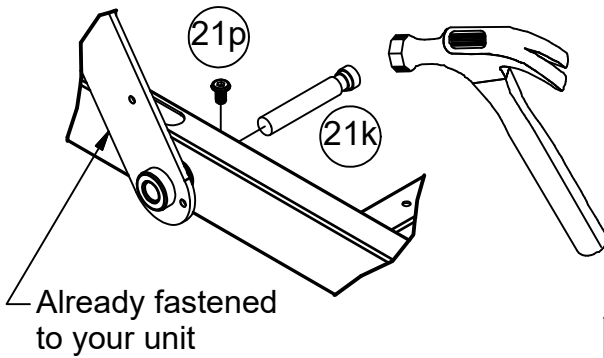

Do not fasten the Pistons to the Left and Right Pivot arms at this point, this will be done on step 26

With a person on each side, lift the bed mechanism, line up the holes of the Bed Assembly with the large bushing hole of the Left and Right Pivot arm (21e & 21f) already installed to your unit, and insert the Pivot Pins (21k) as shown. Secure the pivot pins with a 10mm Bolt (21p).

STEP 26

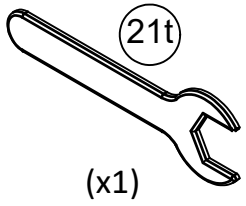

With a person on each side, carefully lift the bed frame in the closed position. While one person pushes the bed frame into the cabinet, passed the 90 degrees, the other person is to engage the Gas Piston (21h) on each side of the unit, to the pin of the Left and Right Pivot Arm (21e & 21f). Then tightly secure with both Nuts (21r).

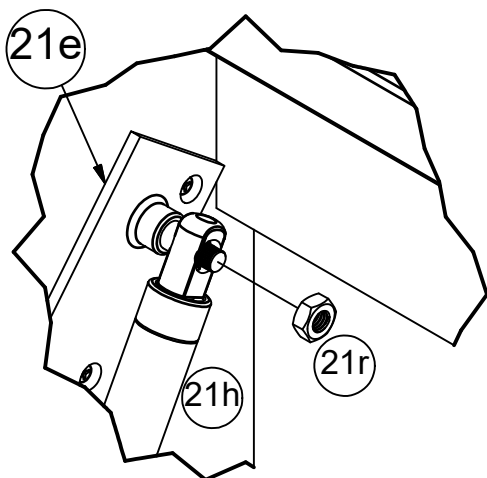
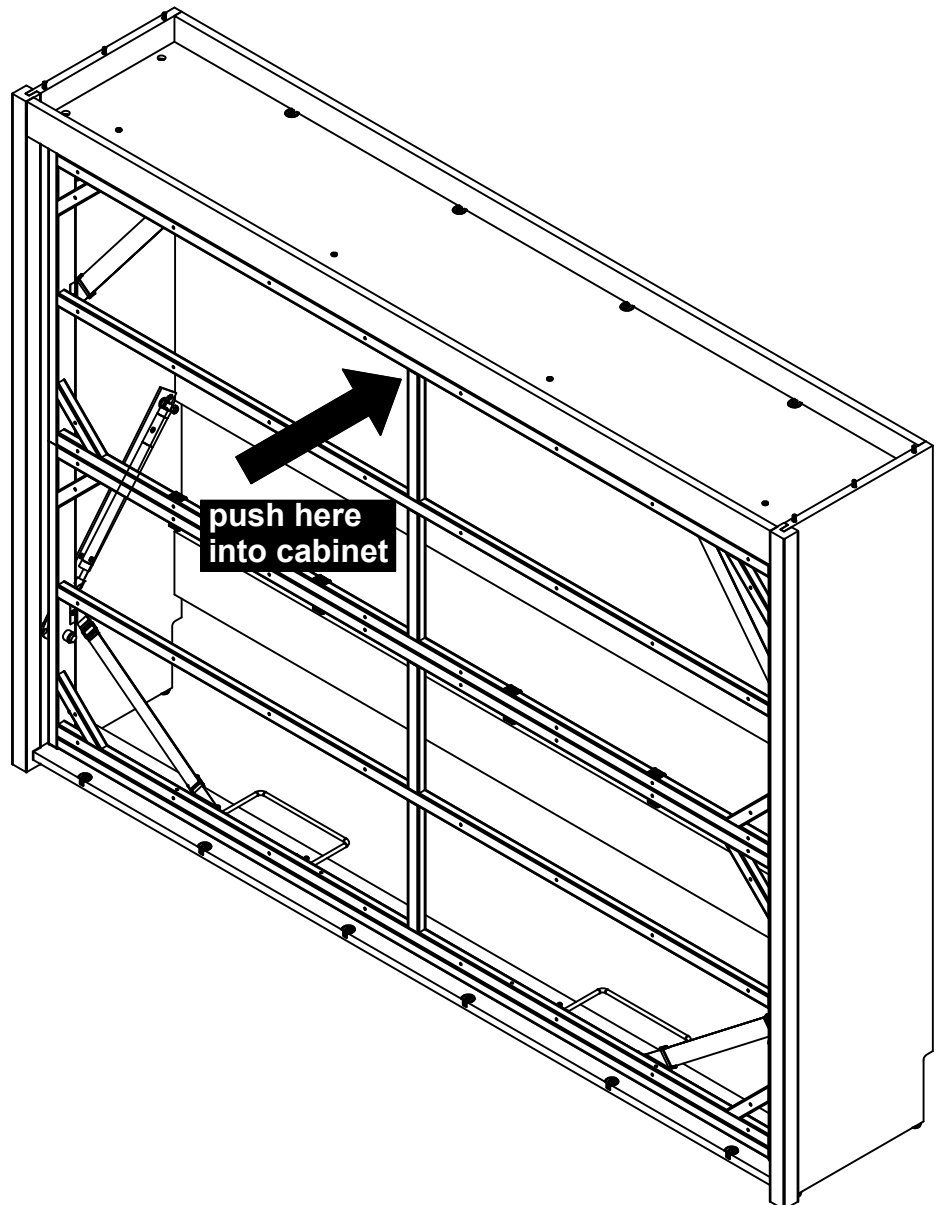
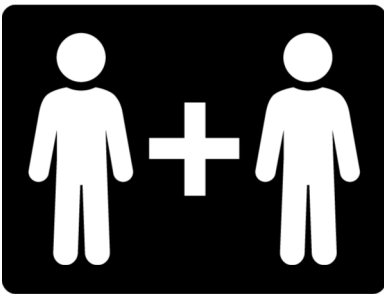

STEP 27

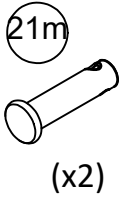

14

ATTENTION / ATENCION / ATTENTION

(x1)

The cabinet is not shown to allow a clear view of the bed frame assembly

Pull the bed frame down, then attach Leg (21c) as shown

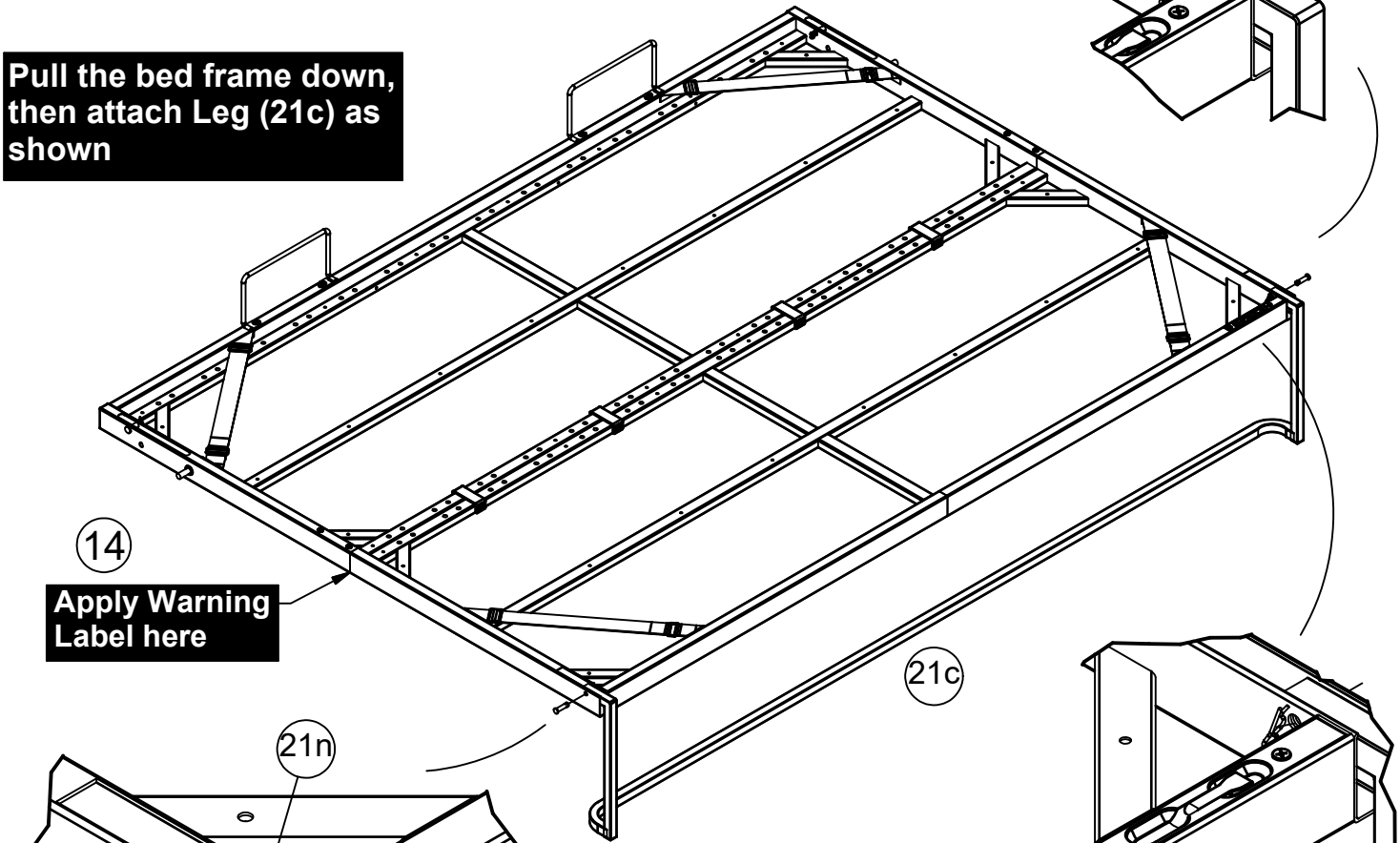
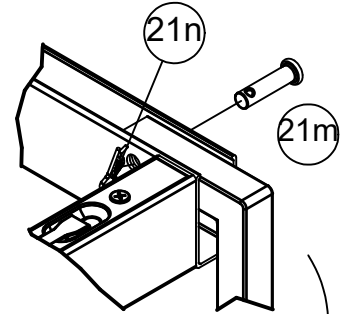

14

Apply Warning Label here

21c

21n

21m

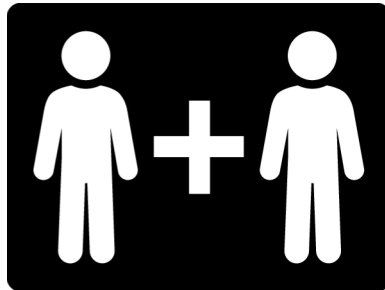

The bed frame is equipped with a locking mechanism to lock the Leg (21c) in place.

To lock or unlock the leg, pull on the locking mechanism.

STEP 28

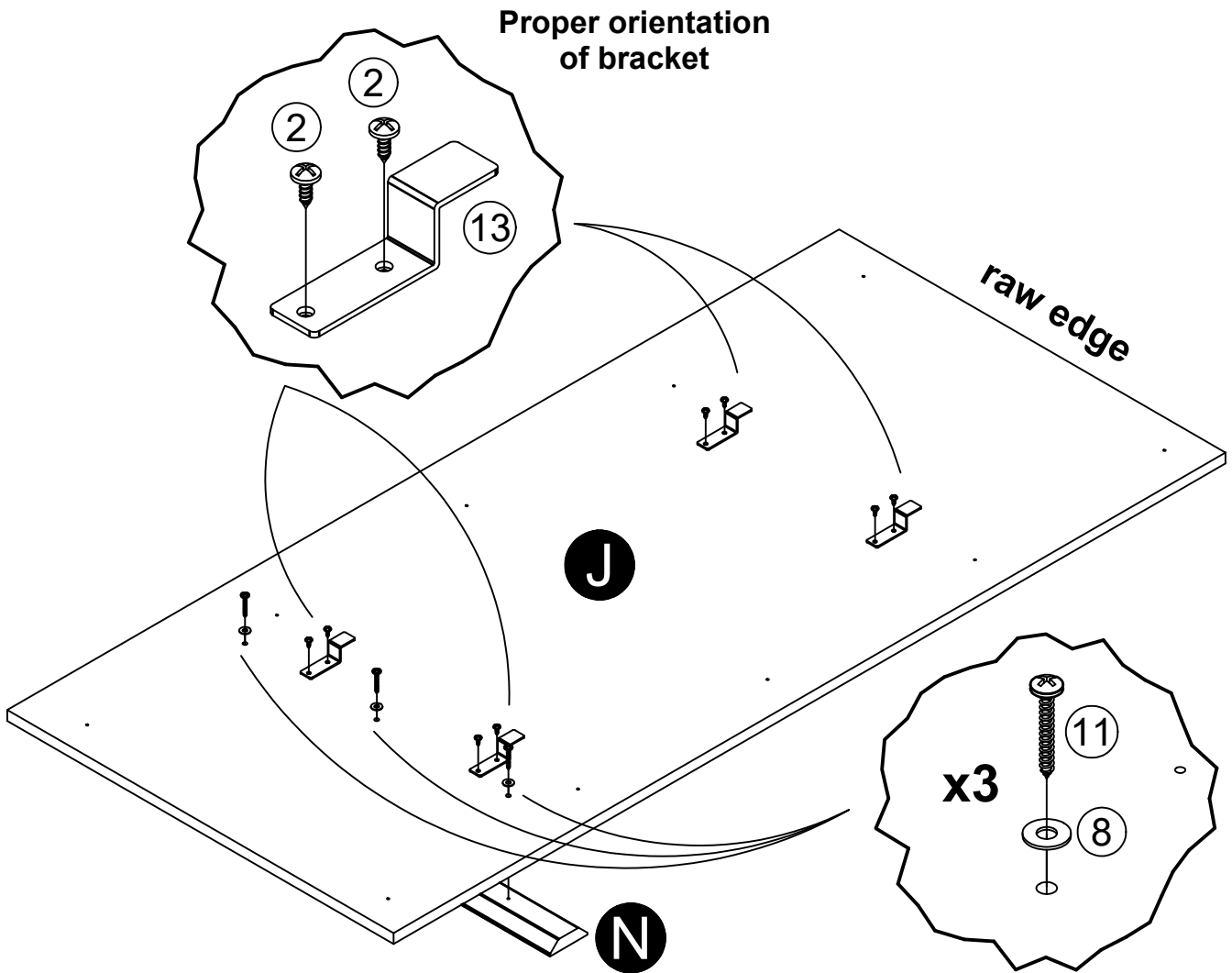
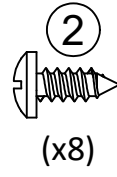
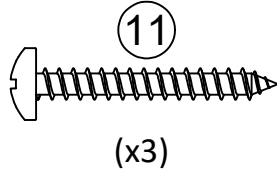
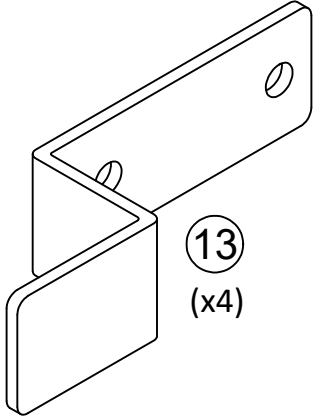
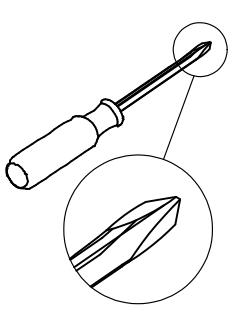

Handle Molding (N) is to be centered on the Left Door Panel (J)

STEP 29

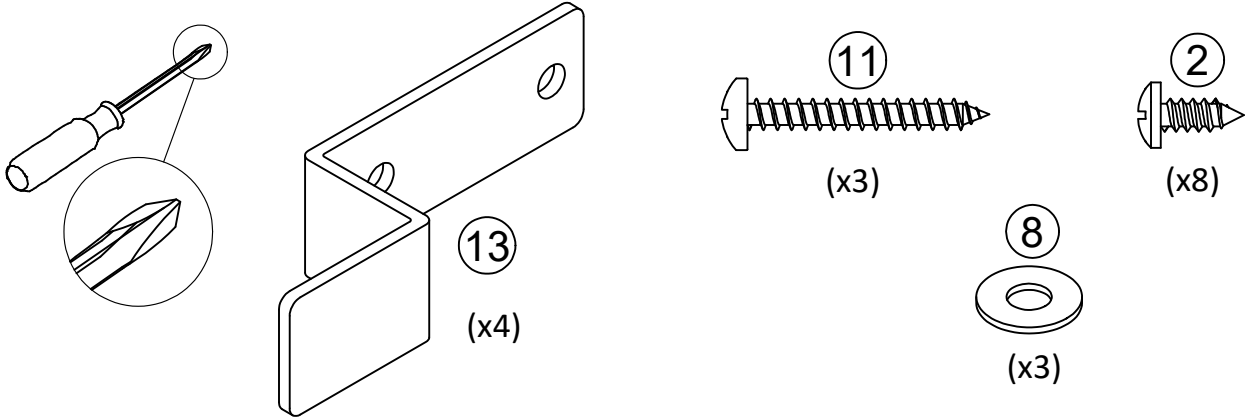

Proper orientation of bracket

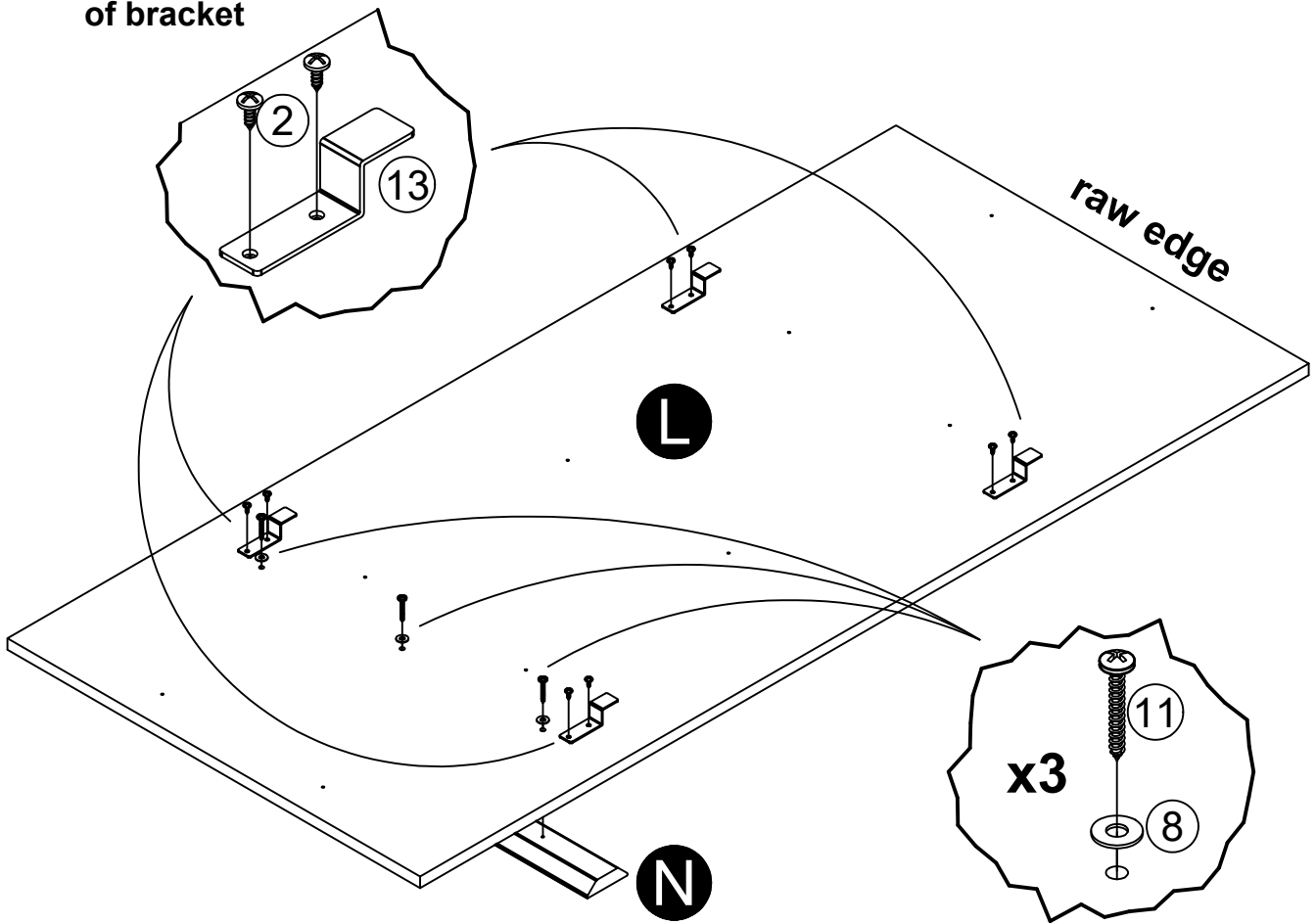

Handle Molding (N) is to be centered on the Center Door Panel (L)

STEP 30

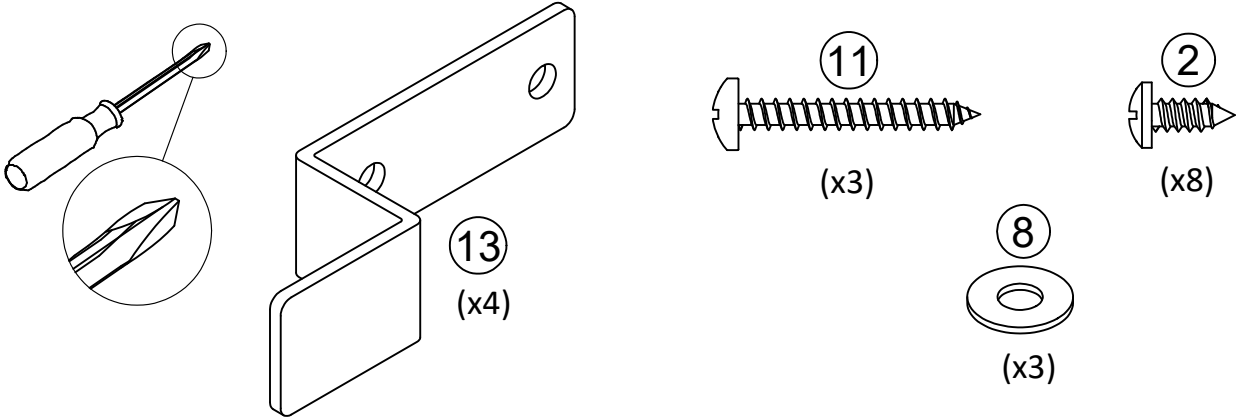

Proper orientation of bracket

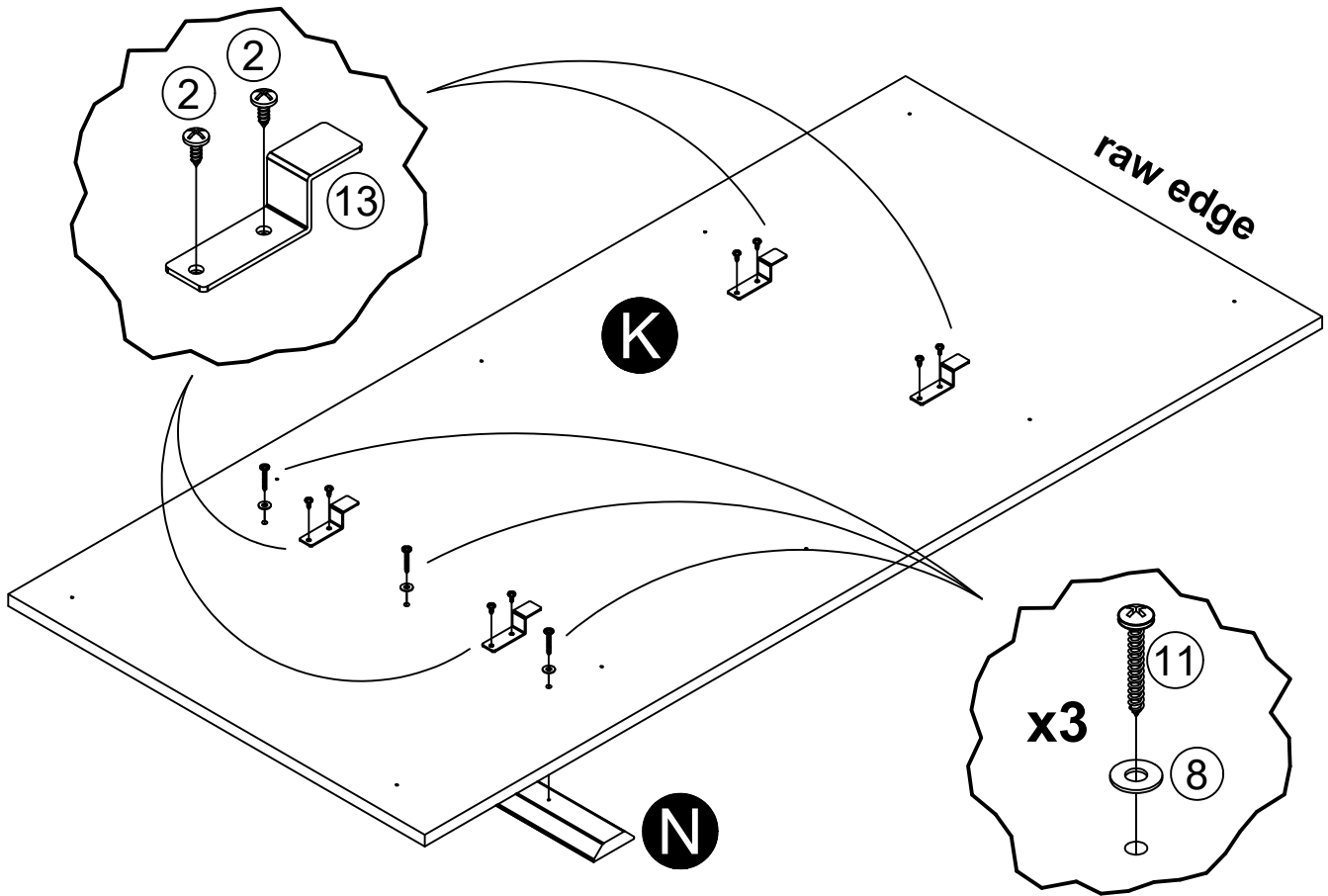

Handle Molding (N) is to be centered on the Right Door Panel (K)

STEP 31

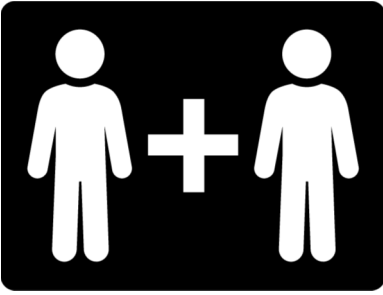

With the help of another person, lift the Left Door Panel (J), position the Brackets (13) over the two Support Rails of the Bed Frame, and drop into position. Repeat the procedure for the Center Door Panel (L) & Right Door Panel (K).

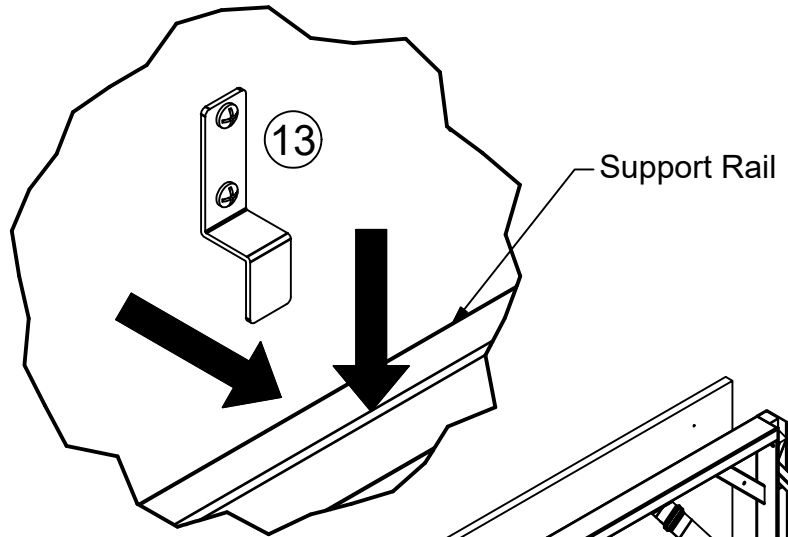

IMPORTANT:
First, unlock and flip the leg into the cabinet.
Then, lower the bed frame down a bit to allow clearance to hook Door Panels (J,K & L).

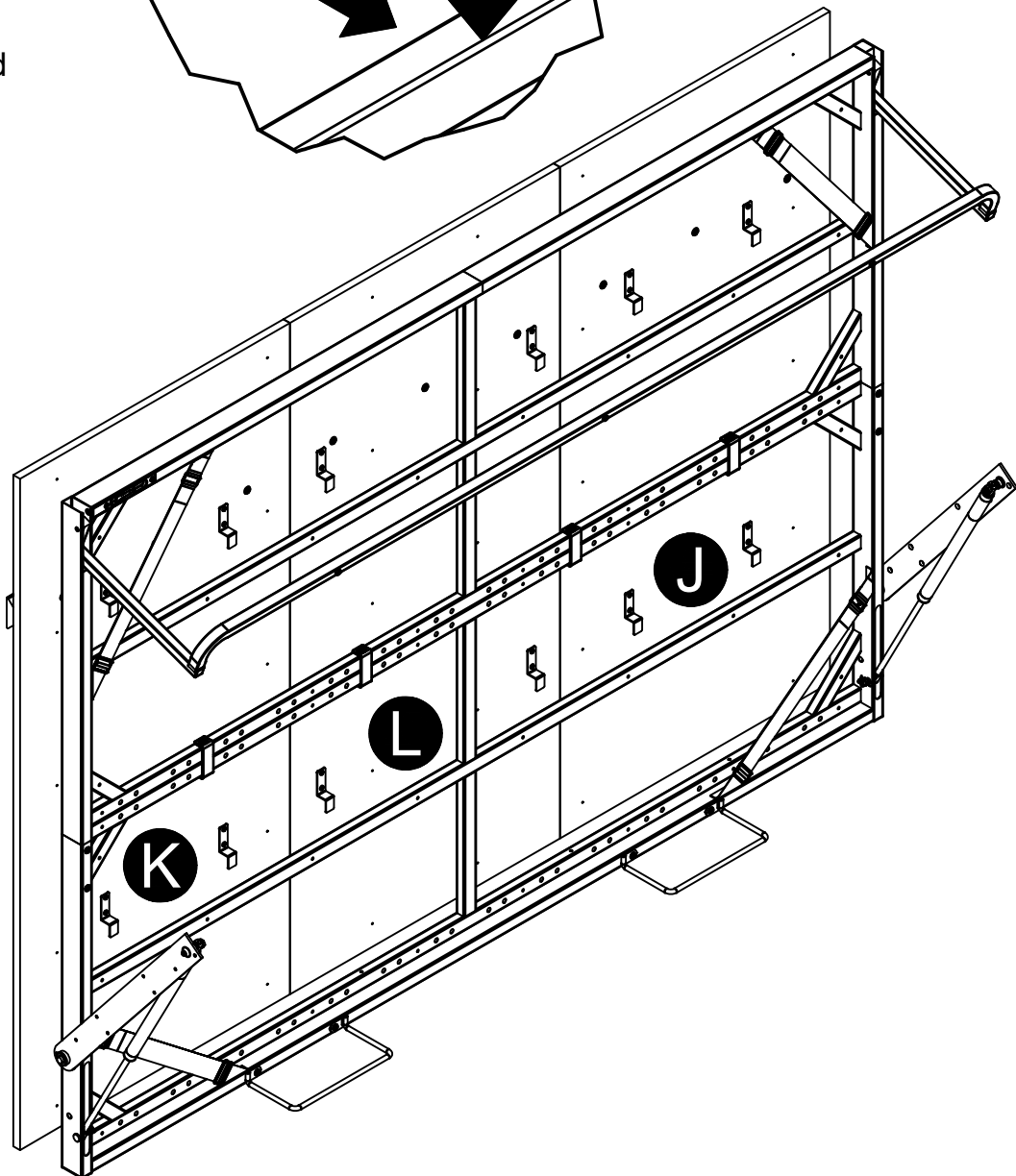

The cabinet is not shown to allow a clear view of the bed frame assembly

STEP 32

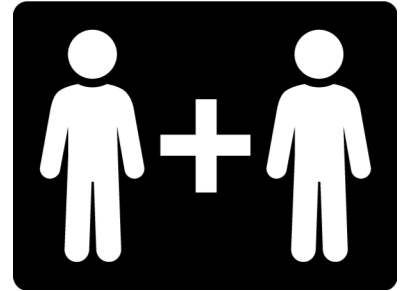
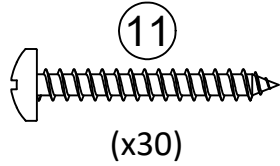
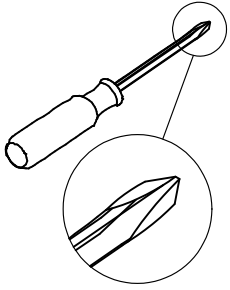

With the help of another person, carefully pull the bed frame open

Line up the holes of the bed frame with the holes in Panels (J,K & L), and fasten with Screws (11).

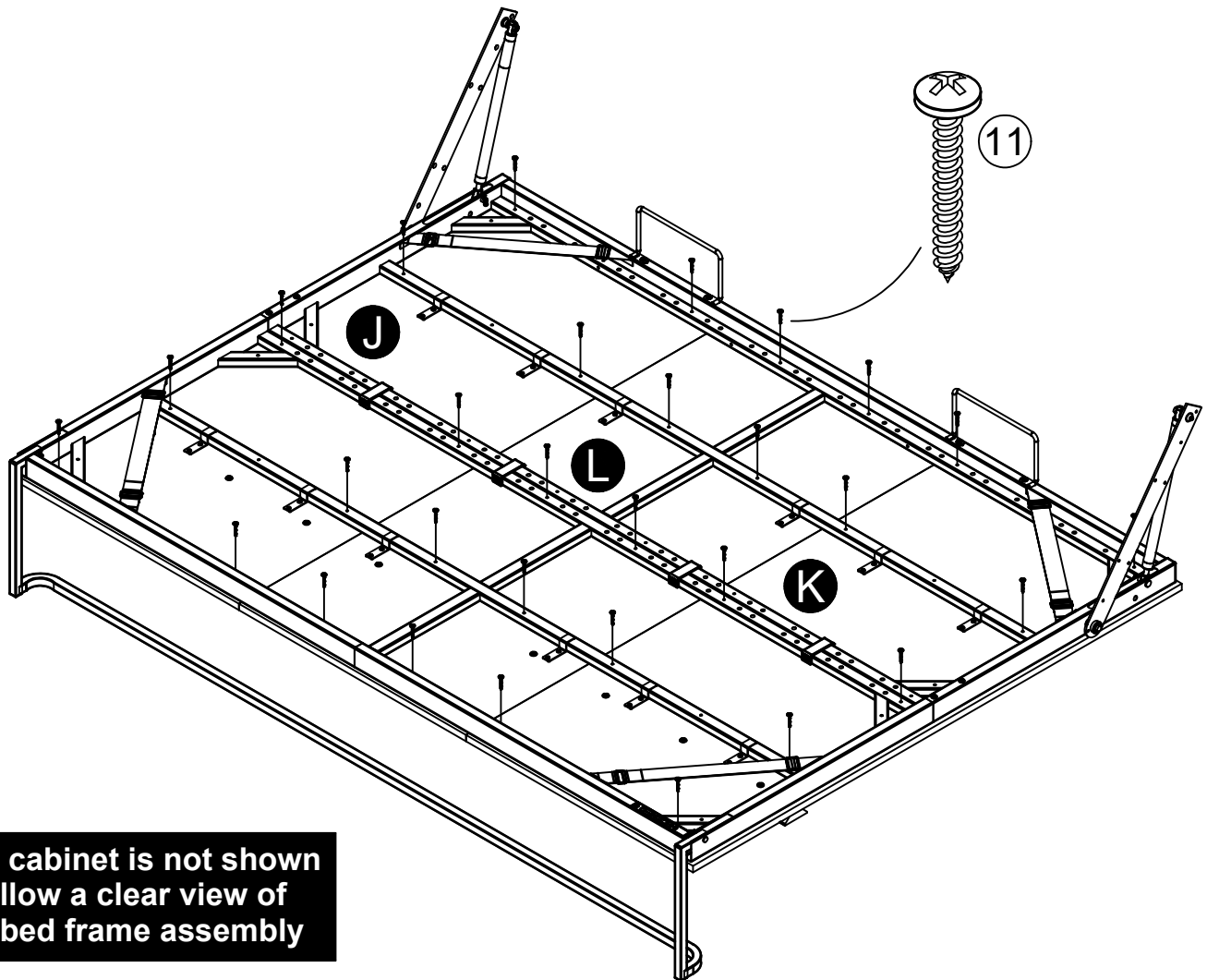

The cabinet is not shown to allow a clear view of the bed frame assembly

STEP 33

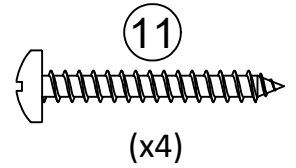
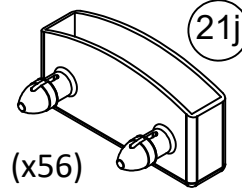
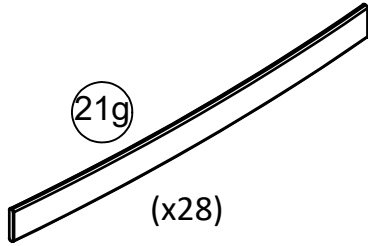
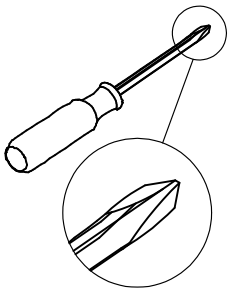

**A ladder will be required
Do not lean against the
top of the unit, it may
cause sagging**

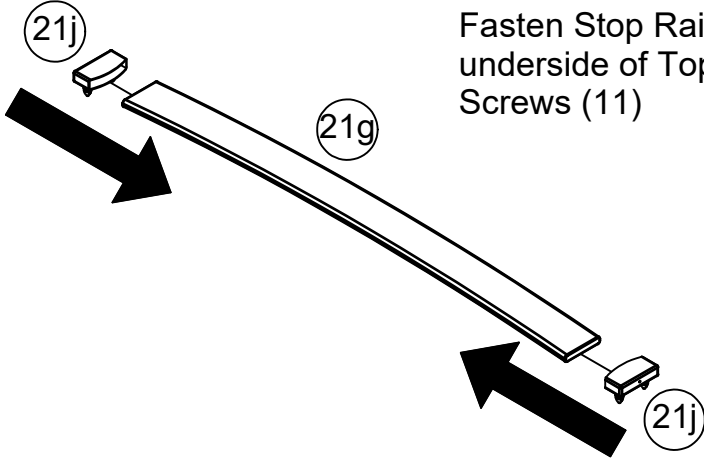

Fasten Stop Rail (I) to the underside of Top (C) with Screws (11)

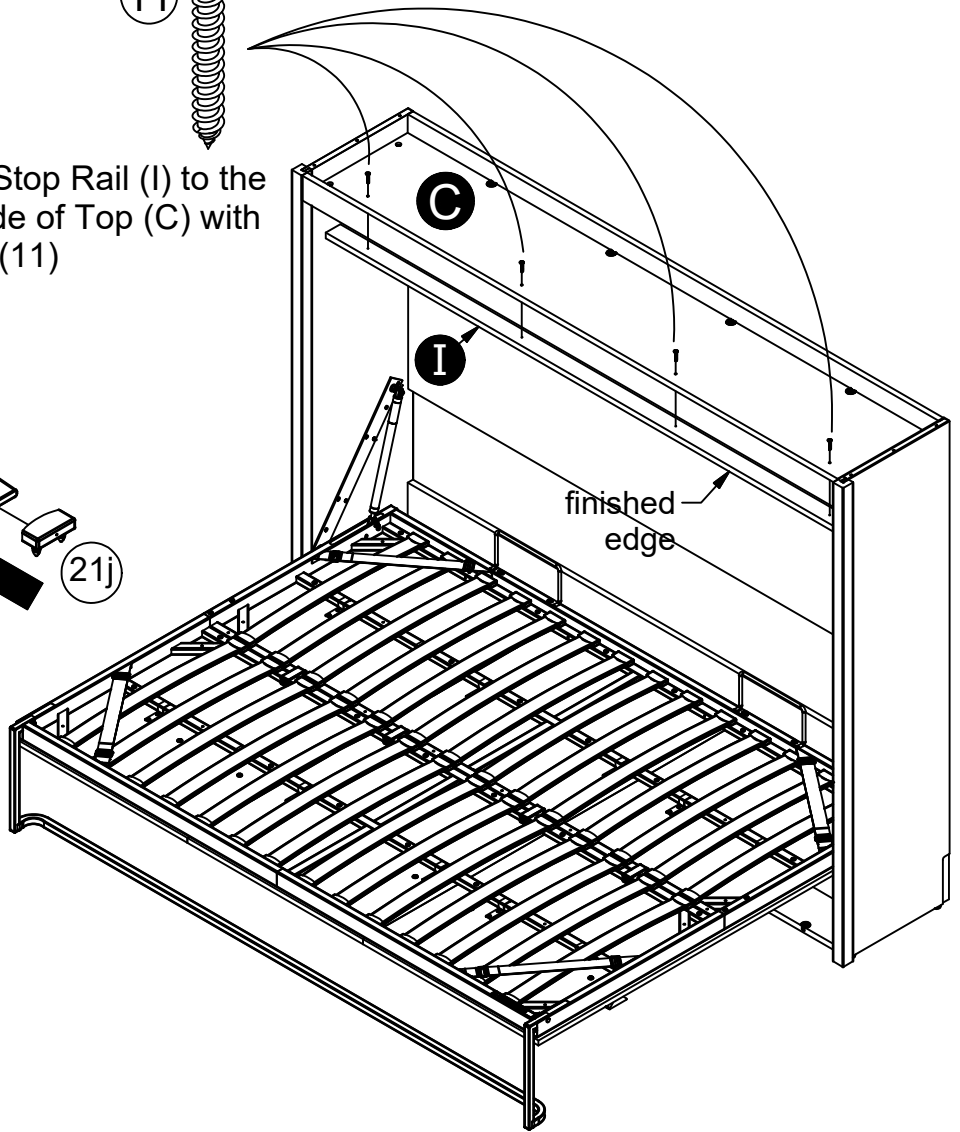
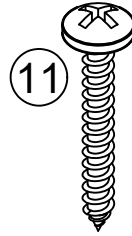

Press a Plastic Cap (21j) at each end of a Wood Slat (21g). Press both Plastic Caps (21j), attached to the Wood Slat, into the holes of the Metal Bed Frame. Repeat the procedure for all 28 wood slats and 56 plastic caps.

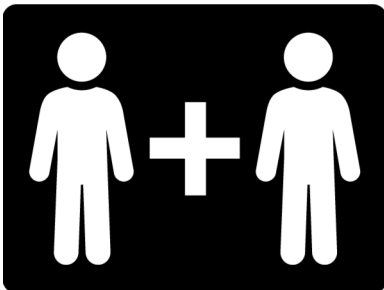

Slip the wood slats underneath the straps at each corner

STEP 34

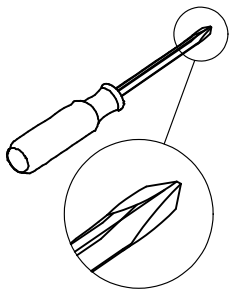

Front of unit is not shown to allow a clear view of the kick and bottom

While one person slightly opens the bed frame and holds it in place, insert the connector bolts installed in the Kick (F) into the connectors of the Bottom (D). Turn the connectors clockwise to lock in place.

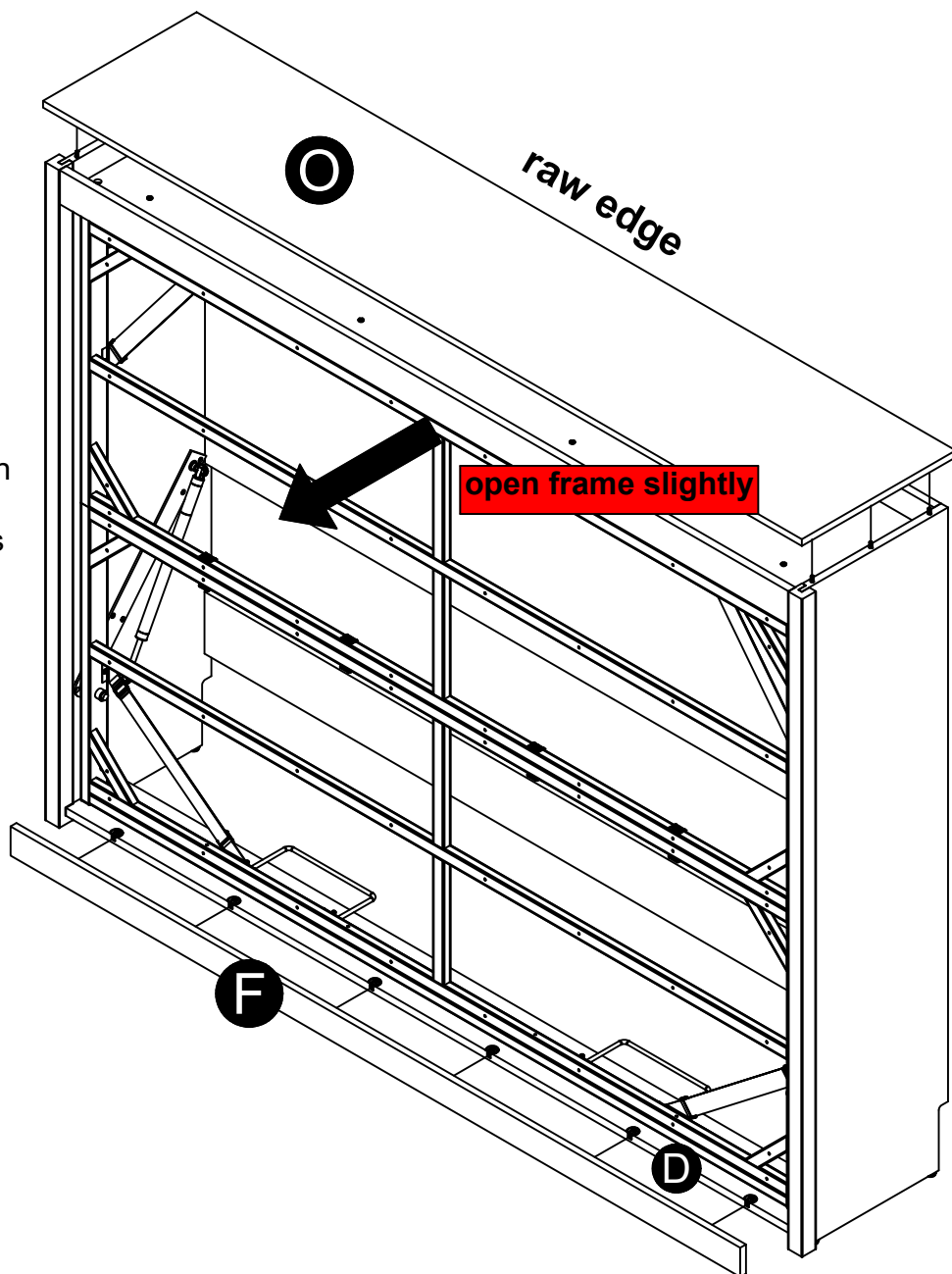
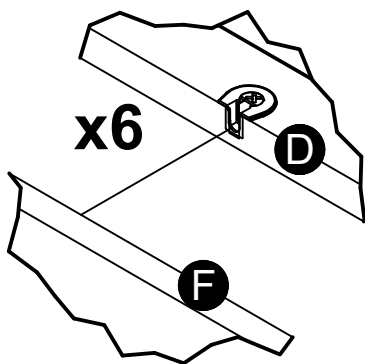
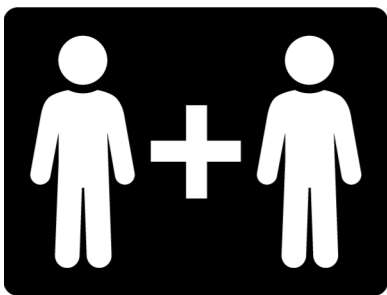

turn clockwise to lock in place

Maximum Loads

This unit has been designed to support the maximum loads shown. Exceeding these load limits could cause sagging, instability, product collapse, and/or serious injury.

This bed is designed to accommodate a Full Size Mattress, up to 10" inches thick.

* with a maximum weight of 60 lbs (27.2 kgs)

* with a minimum weight of 30 lbs (13.6 kgs)

After you have finished assembling your wall bed, please keep the assembly manual by placing it under the mattress, in the frame of the mobile part of the bed.

600 lbs
(272 kgs)
Plus mattress weight

0 lbs
0 kg

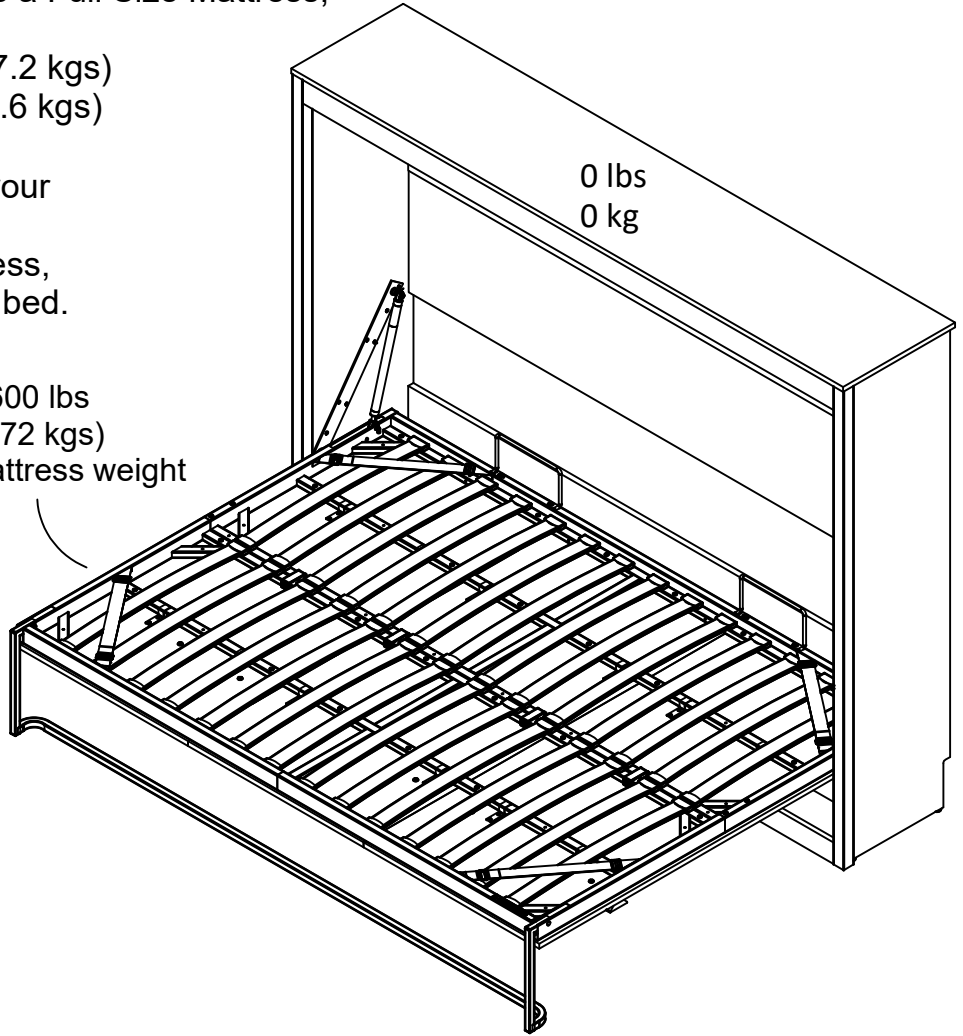

Caution

Two people may be required to open and close the bed

Once you've placed your fitted sheet onto your mattress, secure your mattress with the straps provided in all 4 corners of the bed frame.

Keep the bed closed when not in use. It is recommended not to leave pillows and/or ornamental pillows in place when the bed is closed to preserve the mechanism.

WARNING: This furniture is not approved for use with a television.

Certificate of Conformity

1. This certificate applies to the product identified by this instruction manual.
2. This certificate applies to compliance of this product with the CPSC Ban on Lead-Containing Paint (16 CFR 1303).
3. This product is distributed by
4. Site of Manufacture: Cornwall, ON
5. See front page of instruction manual for date of manufacture.

Register your product to receive the following:



- * New trend details - sneak peek on what's new
- * Surveys - have a voice within our community
- * Exclusive deals and discount codes
- * Quick and easy replacement part service

5 Star Rating



Visit your local retailer's website, rate your purchased product and leave us some feedback!

We would like to extend a big "Thank You" to all of our customers for taking the time to assemble this product, and to give us your valuable feedback.

*Thank
You!*

Español

Cubierta Delantera

Este libro de instrucciones contiene información **IMPORTANTE** de seguridad. Por favor lea y manténgalo para referencia en el futuro.

No Regrese este producto! Comuníquese con nuestro amistoso equipo de servicio al cliente para obtener ayuda.

PRECAUCION

Este mueble puede volcarse y causar graves heridas y/o muerte.

Anclar el mueble a un poste de madera en la pared (si esto se requiere).

No Permita que los niños monten el mueble.

ADVERTENCIA:

* **ADVERTENCIA** para los niños pequeños - Este producto contiene piezas pequeñas, por favor asegúrese de que se mantengan alejados de los niños pequeños. Los niños menores de 6 años, los niños pequeños y los bebés no deben dormir en esta cama por razones de seguridad. Para evitar lesiones y daños en la unidad, **PROHIBIR** saltar sobre ella.

* Este producto está diseñado para uso doméstico y no para uso comercial.

Recomendamos encarecidamente que un profesional monte su producto.

Consejos Útiles (página 2)

- Abra su artículo en el área donde usted planea utilizarlo para evitar levantar y moverlo menos
- Identificar, ordenar y contar las piezas antes de intentar ensamblar
- Asegúrese de que siempre este el punto localizado en la parte superior de bloqueador de leva este volteado hacia borde exterior
- No use químicos fuertes ni limpiadores abrasivos en este artículo
- Nunca empuje, tire ni arrastre los muebles

Antes de Que Empieces (página 3)

- Lea cuidadosamente cada paso y siga el orden correcto

- Separar y contar todas sus piezas y hardware

- Dése suficiente espacio para el proceso de ensamble

- Tenga las siguientes herramientas: destornillador de cabeza Phillips #2, un martillo, un buscador de vigas, lápiz, taladro con brocas de 1/8" y 1/4".

- Precaución: Si usa un taladro electrónico o un destornillador eléctrico para atornillar, por favor asegúrese que deje de atornillar cuando el tornillo este apretado. Fallar hacer esto puede causar barrer el tornillo.

Español

Sistema de fijar el bloqueo de leva (página 3)

Esta sistema de fijar el bloqueo de leva sera usado en todo el proceso ensamble.

Página 8

Tenga en cuenta que su unidad puede contener hardware adicional

Página 9

Nota: No se identificarán todas las piezas.

Página 11, 12, 13, 14, 16

orientación adecuada del bloqueo de la leva

dale la vuelta

orientación adecuada del connector

Página 18

El brazo del Pivote Izquierdo (21e) se localiza en el 4813096COM caja del Mecanismo de la Cama del Día.

Página 20

El Brazo del Pivote Derecho (21f) se localiza en el 4813096COM caja del Mecanismo de la Cama del Día.

Página 21, 22

gire en el sentido de las agujas del reloj para bloquear en su lugar

borde crudo

Página 26

coloque la unidad sobre su frente

Golpee los bujes (12) con un martillo

Atornille los deslizadores (6) completamente

Página 27

Los siguientes pasos son montar su unidad en la pared.

La unidad ensamblada DEBE estar a escuadra en altura, ancho y profundidad para funcionar correctamente

La unidad ensamblada DEBE colocarse plana contra la pared

La unidad ensamblada DEBE estar atornillada a los montantes de la pared en la parte superior e inferior para mayor seguridad.

Debe ubicar al menos 3 montantes de pared, pero es preferible 4

NO use anclajes de pared para sujetar su unidad a la pared

Para mampostería, hormigón u otros materiales de pared: consulte con su ferretería local para obtener los anclajes adecuados para sujetar firmemente su unidad a la pared.

Español

Página 28

Coloque su unidad al ras contra la pared

Hay muescas en la parte posterior de su unidad.

Estas muescas deben encajar alrededor del zócalo de la pared.

Si su zócalo es más alto o más grueso que las muescas provistas en la unidad, deberá quitar el zócalo, cortarlo para que quepa en ambos lados de su unidad y luego volver a fijarlo a la pared.

Página 29

La unidad ensamblada DEBE estar nivelada en altura, ancho y profundidad para funcionar correctamente.

Si es necesario, desatornille los deslizadores en sentido antihorario según sea necesario en las cuatro esquinas hasta que su unidad esté nivelada en todas las direcciones.

Se requerirá una escalera

No se apoye contra la parte superior de la unidad, puede causar flacidez

Página 30

Ubique los montantes en la pared, usando un buscador de montantes.

Con un lápiz, marque las ubicaciones de los montantes en la superficie superior del panel posterior superior (G).

Con un nivel, lleve las ubicaciones de los montantes hasta el larguero inferior (M) y, con un lápiz, marque las ubicaciones de los montantes.

Necesita ubicar al menos 3 postes, pero 4 es mejor

Se requerirá una escalera

No se apoye contra la parte superior de la unidad, puede causar flacidez

Página 31

Primero, asegúrese de que su unidad aún esté nivelada en todas las direcciones.

Taladre orificios guía de 1/8 "(3 mm) a través del panel posterior superior (G) y el larguero inferior (M) en las marcas de ubicación de los postes. Fije la unidad a los montantes de la pared con los tornillos (3).

Se requerirá una escalera

No se apoye contra la parte superior de la unidad, puede causar flacidez

Página 32

Los siguientes pasos son ensamblar el marco y el mecanismo de la cama de metal

Estas piezas se encuentran en el # 4813096COM Cartón de mecanismo de cama de día de tamaño completo.

Página 33

presione en cada agujero

Español

Página 36

El extremo "largo" de ambos pistones debe fijarse aquí.

Los extremos de ambos pistones deben insertarse en la ranura del marco de la cama cuando se ensamblan.

Página 37

Ya fijado a su unidad

Con una persona a cada lado, levante el mecanismo de la cama, alinee los orificios del conjunto de la cama con el orificio del buje grande del brazo de pivote izquierdo y derecho (21e y 21f) ya instalado en su unidad e inserte los pasadores de pivote (21k) como se muestra.

Asegure los pasadores de pivote con un Perno de 10mm (21p).

El gabinete no se muestra para permitir una vista clara del ensamblaje del marco de la cama No sujete los pistones a los brazos de pivote izquierdo y derecho en este punto, esto se hará en el paso 26

Página 38

Con una persona a cada lado, levante cuidadosamente el marco de la cama en la posición cerrada. Mientras una persona empuja el marco de la cama en el armario, pasó los 90 grados, la otra persona debe conectar el pistón de gas (21h) en cada lado de la unidad, al pin del brazo pivote izquierdo y derecho (21e & 21f). A continuación, firmemente seguro con ambas tuercas (21r).

Empuje aquí en el gabinete

Página 39

El gabinete no se muestra para permitir una vista clara del ensamblaje del marco de la cama

Jale el marco de la cama hacia abajo, luego conecte la Pata (21c) como se muestra

El armazón de la cama está equipado con un mecanismo de bloqueo para bloquear la Pata (21c) en su lugar. Para bloquear o desbloquear la pierna, tire del mecanismo de bloqueo.

Aplicar la etiqueta de advertencia aquí

Página 40

Orientación adecuada del soporte

borde crudo

La moldura de la manija (N) debe estar centrada en el panel de la puerta izquierda (J)

Página 41

Orientación adecuada del soporte

borde crudo

La moldura de la manija (N) debe centrarse en el panel de la puerta central (L)

Página 42

Orientación adecuada del soporte

borde crudo

La moldura de la manija (N) debe estar centrada en el panel de la puerta derecha (K)

Español

Página 43

Carril de soporte

Con la ayuda de otra persona, levante el panel izquierdo de la puerta (J), coloque los soportes (13) sobre los dos raíles de soporte del armazón de la cama y déjelo caer en su posición.

Repita el procedimiento para el panel central de la puerta (L) y el panel derecho de la puerta (K).

IMPORTANTE: Primero, desbloquee y coloque la pata en el gabinete. Luego, baje un poco el marco de la cama para dejar espacio para enganchar los paneles de la puerta (J y K y L).

El gabinete no se muestra para permitir una vista clara del ensamblaje del marco de la cama

Página 44

Con la ayuda de otra persona, abra con cuidado el marco de la cama.

Alinee los orificios del armazón de la cama con los orificios de los paneles (J y K y L) y fíjelos con tornillos (11).

El gabinete no se muestra para permitir una vista clara del ensamblaje del marco de la cama

Página 45

Se requerirá una escalera

No se apoye contra la parte superior de la unidad, puede causar flacidez

Sujete el riel de tope (I) a la parte inferior de la parte superior (C) con tornillos (11)

Presione una tapa de plástico (21j) en cada extremo de un listón de madera (21g).

Presione ambas tapas de plástico (21j), unidas al listón de madera, en los orificios del marco de la cama de metal.

Repita el procedimiento para las 28 tablillas de madera y las 56 tapas de plástico.

Deslice los listones de madera debajo de las correas en cada esquina.

Borde acabado

Página 46

marco abierto ligeramente

La parte delantera de la unidad no se muestra para permitir una vista clara de la patada y el fondo.

Mientras una persona abre ligeramente el armazón de la cama y lo mantiene en su lugar, inserte los pernos del conector instalados en la patada (F) en los conectores de la parte inferior (D). Gire los conectores en el sentido de las agujas del reloj para bloquearlos en su lugar.

Gire en sentido horario para bloquear en su lugar

Borde crudo

Página 47

CARGA MAXIMA

Esta unidad ha sido diseñada para soportar la carga máxima anotada. El exceder estos límites puede causar inestabilidad, colapsarse y/o causar serias lesiones.

Esta cama está diseñada para acomodar un colchón tamaño Full, de hasta 10" pulgadas de grosor.

* con un peso máximo de 60 libras (27.2 kgs)

* con un peso mínimo de 30 libras (13.6 kgs)

Una vez que haya terminado de montar su cama abatible, conserve el manual de montaje colocándolo debajo del colchón, en el marco de la parte móvil de la cama.

Precaucion: Es posible que se necesiten dos personas para abrir y cerrar la cama.

Una vez que haya colocado su sábana ajustable en su colchón, asegure su colchón con las correas provistas en las 4 esquinas del marco de la cama.

Mantenga la cama cerrada cuando no esté en uso.

Se recomienda no dejar almohadas y / o almohadas ornamentales en su lugar cuando la cama está cerrada para preservar el mecanismo.

Más peso del colchón

Advertencia: Esta mueble no está aprobado para su uso con un televisor.

Página 48

Registre su producto para recibir lo siguiente:

* Detalles de nuevas tendencias - Vistazo a lo nuevo

* Encuestas - alec su voz entre su comunidad

* Códigos de ofertas y descuentos exclusivos

* Fácil y rápido servicio de partes de remplace

Para registrar su producto.

Clasificación de 5 estrellas

Visite el sitio web de su tienda local, califique su comprado

y denos sus comentarios!

Nos gustaría enviar un gran "Agradecimiento" a todos nuestros clientes por tomarse el tiempo de ensamblar este producto de, y por darnos sus valiosos comentarios.

Gracias

Français

Couverture Avant

CE LIVRET D'INSTRUCTION CONTIENT DES INFORMATIONS **IMPORTANTES** SUR LA SÉCURITÉ. VEUILLEZ LIRE ET GARDER POUR UNE RÉFÉRENCE FUTURE

Ne retournez pas ce produit! Contactez notre équipe de service à la clientèle amicale d'abord pour obtenir de l'aide.

ATTENTION

Le meuble peut basculer et causer des blessures graves ou la mort.

Ancrer le meuble à une planche murale dans le mur (si indiqué).

Ne laissez pas les enfants grimper sur le meuble.

ATTENTION:

* **AVERTISSEMENT POUR LES JEUNES ENFANTS** - Ce produit contient de petits composants, s'il vous plaît veiller à ce qu'ils sont tenus à l'écart des petits enfants. Les enfants de moins de 6 ans, les petits nourrissons et les bébés ne doivent pas dormir sur ce lit pour des raisons de sécurité. Pour éviter les blessures et les dommages à cet appareil, INTERDIRE sautant sur elle.

* Ce produit est conçu pour un usage domestique et non destiné à un usage commercial.

Nous vous recommandons vivement de faire assembler votre produit par un professionnel

Astuces Utiles (page 2)

-Ouvrez votre article dans la zone que vous prévoyez de le garder pour moins de levage lourd

-Identifier, trier et compter les pièces avant d'essayer d'assembler

-Assurez-vous toujours de faire face la pointe situé sur le haut de la Serrure de Came vers le bord extérieur

-N'utilisez pas de produits chimiques agressifs ou de nettoyeurs abrasifs sur cet appareil

-Ne jamais pousser, tirer, ou faire glisser votre meuble

Avant de Commencer (page 3)

-Lisez attentivement chaque étape et suivez le bon ordre

-Séparez et comptez toutes vos pièces et matériaux

-Donnez-vous suffisamment de place pour l'assemblage

-Avoir les outils suivants: tournevis à tête Phillips #2, Marteau, Niveau, Localisateur de Panneau, Crayon, perceuse avec des mèches de 1/8" et 1/4"

-Attention: Si vous utilisez une perceuse électrique ou un tournevis électrique pour visser, veillez à ralentir et arrêter lorsque la vis est bien serrée. Le non-respect de cette consigne peut endommager la vis.

Français

Système de Fixation de Came (page 3)

Ce Système de Fixation de Came sera utilisé tout au long de l'assemblage

Page 8

Notez que votre appareil peut contenir du matériel supplémentaire

page 9

Remarque: les pièces ne seront pas toutes identifiées.

Page 11, 12, 13, 14, 16

bonne orientation du verrou à came

retourner

bonne orientation du connecteur

Page 18

Le bras pivotant gauche (21e) est situé dans la boîte du mécanisme de lit de jour 4813096COM.

Page 20

Le bras pivotant droit (21f) est situé dans la boîte du mécanisme de lit de jour 4813096COM.

Page 21, 22

tourner dans le sens des aiguilles d'une montre pour verrouiller en place

bord brut

Page 26

Posez l'appareil sur son devant

Taper les douilles (12) avec un marteau

Visser complètement les sous-pattes (6)

Page 27

Les prochaines étapes consistent à assembler votre appareil au mur

L'unité assemblée DOIT être d'équerre sur la hauteur, la largeur et la profondeur pour fonctionner correctement

L'unité assemblée DOIT être placée à plat contre le mur

L'unité assemblée DOIT être vissée dans les poteaux muraux en haut et en bas pour plus de sécurité

Vous devez localiser au moins 3 poteaux muraux, mais 4 est préférable

N'UTILISEZ PAS d'ancrages muraux pour fixer votre appareil au mur

Pour la maçonnerie, le béton ou d'autres matériaux de mur: Consultez votre quincaillerie locale pour les ancres appropriés pour fixer solidement votre unité au mur.

Français

Page 28

Placez votre appareil contre le mur

Il y a des encoches à l'arrière de votre appareil.

Ces encoches doivent s'adapter autour de la plinthe sur votre mur.

Si votre plinthe est plus haute ou plus épaisse que les encoches fournies sur l'unité, vous devrez retirer la plinthe, la couper pour qu'elle s'adapte des deux côtés de votre unité, puis la remettre au mur.

Page 29

L'unité assemblée DOIT affleurer la hauteur, la largeur et la profondeur pour fonctionner correctement

Une échelle sera nécessaire

Ne vous appuyez pas contre le dessus de l'appareil, cela pourrait provoquer un affaissement

Si nécessaire, dévissez les sous-pattes dans le sens antihoraire si nécessaire dans les 4 coins jusqu'à ce que votre appareil soit de niveau dans toutes les directions

Page 30

Localisez les montants dans le mur à l'aide d'un détecteur de montants. À l'aide d'un crayon, marquez les emplacements des goujons sur la surface supérieure du panneau arrière supérieur (G). À l'aide d'un niveau, ramenez les emplacements des montants vers le limon inférieur (M) et avec un crayon, marquez les emplacements des montants.

Vous devez localiser au moins 3 tenons, mais 4 c'est mieux

Une échelle sera nécessaire

Ne vous appuyez pas contre le dessus de l'appareil, cela pourrait provoquer un affaissement

Page 31

Tout d'abord, assurez-vous que votre appareil est toujours de niveau dans toutes les directions. Percez des avant-trous de 3mm (1/8 po) à travers le panneau arrière supérieur (G) et le support inférieur (M) au niveau des repères de localisation des montants.

Fixez l'unité aux montants du mur avec les vis (3).

Une échelle sera nécessaire

Ne vous appuyez pas contre le dessus de l'appareil, cela pourrait provoquer un affaissement

Page 32

Les prochaines étapes consistent à assembler le cadre et le mécanisme du lit en métal

Ces pièces se trouvent dans le carton du mécanisme de lit de jour pleine grandeur #4813096COM.

Page 33

presse dans chaque trou

Français

Page 36

L'extrémité "longue" des deux pistons doit être fixée ici

Les extrémités des deux pistons doivent être insérées dans la rainure du cadre de lit une fois assemblées.

Page 37

Déjà attaché à votre appareil

Avec une personne de chaque côté, soulevez le mécanisme du lit, alignez les trous de l'assemblage du lit avec le grand trou de douille des bras de pivot gauche et droit (21e et 21f) déjà installés sur votre unité, et insérez les broches de pivot (21k) comme montré. Fixez les axes de pivot avec un boulon de 10mm (21p).

L'armoire n'est pas illustrée pour permettre une vue dégagée de l'ensemble du cadre de lit

Ne fixez pas les pistons aux bras de pivot gauche et droit à ce stade, cela sera fait à l'étape 26

Page 38

Avec une personne de chaque côté, soulevez avec précaution le cadre du lit en position fermée. Pendant qu'une personne pousse le cadre du lit dans l'armoire, en dépassant les 90 degrés, l'autre personne doit engager le piston à gaz (21h) de chaque côté de l'unité, sur l'axe du bras pivotant gauche et droit (21e et 21f). Puis fixer fermement avec les deux écrous (21r).

Poussez ici dans l'armoire

Page 39

L'armoire n'est pas illustrée pour permettre une vue dégagée de l'ensemble du cadre de lit

Tirez le cadre de lit vers le bas, puis fixez la jambe (21c) comme illustré

Le cadre de lit est équipé d'un mécanisme de verrouillage pour verrouiller la jambe (21c) en place.

Pour verrouiller ou déverrouiller le pied, tirez sur le mécanisme de verrouillage.

Appliquez l'étiquette d'avertissement ici

Page 40

Bonne orientation du support

bord brut

La moulure de poignée (N) doit être centrée sur le panneau de porte gauche (J)

Page 41

Bonne orientation du support

bord brut

La moulure de la poignée (N) doit être centrée sur le panneau central de la porte (L).

Page 42

Bonne orientation du support

bord brut

La moulure de poignée (N) doit être centrée sur le panneau de porte droit (K)

Français

Page 43

Rail de support

Avec l'aide d'une autre personne, soulevez le panneau de porte gauche (J), placez les supports (13) sur les deux rails de support du cadre de lit et faites-les tomber en position.

Répétez la procédure pour le panneau de porte central (L) et le panneau de porte droit (K).

IMPORTANT:

Tout d'abord, déverrouillez et retournez le pied dans l'armoire.

Ensuite, abaissez un peu le cadre du lit pour permettre le dégagement d'accrocher les panneaux de porte (J et K et L).

L'armoire n'est pas illustrée pour permettre une vue dégagée de l'ensemble du cadre de lit

Page 44

Avec l'aide d'une autre personne, ouvrez délicatement le cadre de lit

Alignez les trous du cadre de lit avec les trous des panneaux (J et K et L) et fixez avec les vis (11).

L'armoire n'est pas illustrée pour permettre une vue dégagée de l'ensemble du cadre de lit

Page 45

Une échelle sera nécessaire

Ne vous appuyez pas contre le dessus de l'appareil, cela pourrait provoquer un affaissement

Fixez le rail d'arrêt (I) sur la face inférieure du dessus (C) avec les vis (11)

Appuyez sur un capuchon en plastique (21j) à chaque extrémité d'une latte en bois (21g).

Enfoncez les deux capuchons en plastique (21j), attachés à la lamelle en bois, dans les trous du cadre de lit en métal.

Répétez la procédure pour les 28 lattes de bois et 56 capuchons en plastique.

Glissez les lattes de bois sous les sangles à chaque coin

Bord fini

Page 46

cadre légèrement ouvert

L'avant de l'appareil n'est pas illustré pour permettre une vue dégagée sur le support et le bas

Pendant qu'une personne ouvre légèrement le cadre du lit et le maintient en place, insérez les boulons de connexion installés dans le support (F) dans les connecteurs du bas (D).

Tournez les connecteurs dans le sens des aiguilles d'une montre pour les verrouiller en place.

Tournez dans le sens des aiguilles d'une montre pour verrouiller en place.

Bord cru

Page 47

CHARGES MAXIMALES

Ce meuble a été conçu pour supporter les charges maximales indiquées. En excédant ces limites de charge, le meuble pourrait devenir instable, s'effondrer, et/ou causer des blessures graves.

Ce lit est conçu pour accueillir un matelas double, jusqu'à 10 pouces d'épaisseur.

* avec un poids maximum de 60 livres (27.2 kg)

* avec un poids minimum de 30 livres (13.6 kg)

Après avoir fini d'assembler votre lit escamotable, veuillez conserver le manuel de montage en le plaçant sous le matelas, dans le cadre de la partie mobile du lit.

Attention: Deux personnes peuvent être nécessaires pour ouvrir et fermer le lit.

Une fois que vous avez placé votre drap housse sur votre matelas, fixez votre matelas avec les sangles fournies dans les 4 coins du cadre de lit.

Gardez le lit fermé lorsqu'il n'est pas utilisé.

Il est recommandé de ne pas laisser les oreillers et / ou oreillers décoratifs en place lorsque le lit est fermé pour préserver le mécanisme.

Plus le poids du matelas

Avertissement: Ce meuble n'est pas approuvé pour une utilisation avec un téléviseur.

Page 48

Enregistrez votre produit pour recevoir les éléments suivantes:

* Détails sur les nouvelles tendances - un aperçu sur les nouveautés

* Sondages - avoir une voix au sein de notre communauté

* Offres exclusives et codes promo

* Service de pièces de rechange rapide et facile Pour enregistrer votre produit.

5 Étoiles

Visitez le site Web de votre détaillant local, évaluez votre produit acheté et laissez-nous quelques commentaires !

Nous tenons à offrir un grand "Merci" à tous nos clients pour avoir pris le temps d'assembler ce produit, et de nous donner vos commentaires précieux.

Merci