

duraflame[®]

DFI-550-22



GETTING STARTED

1. The serial number is located on the back of the fireplace, the serial number is necessary for product warranty registration and customer service.

PARA EMPEZAR

1. El número de serie se encuentra en la parte posterior de la chimenea, el número de serie es necesario para el registro de la garantía del producto y el servicio de atención al cliente.

PRÉPARATION

1. Le numéro de série est situé à l'arrière du chauffage et le numéro de série est requis pour l'enregistrement de la garantie du produit et pour le service à la clientèle.

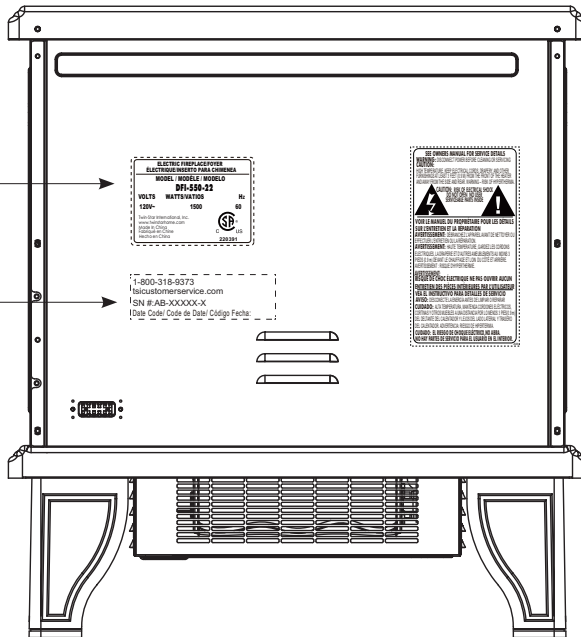

Model Number
 Número de modelo
 Numéro de modèle

Serial Number
 Número de Serie
 Numéro de Série

2. Go to tscustomerservice.com for product warranty registration. If you are unable to complete registration save your proof of purchase for warranty purposes.

2. Visitar tscustomerservice.com para el registro de la garantía del producto. Si usted no puede completar el registro guarde el comprobante de compra para hacer válida la garantía.

2. Rendez-vous sur le site tscustomerservice.com pour compléter l'enregistrement de la garantie. Si vous êtes incapable de compléter l'enregistrement, conserver votre preuve d'achat pour les besoins de la garantie.

PRODUCT SPECIFICATIONS ESPECIFICACIONES ELÉCTRICAS / CARACTÉRISTIQUES DU PRODUIT

VOLTAGE / TENSIÓN / TENSION	120VAC, 60 Hz
AMPS / AMPERIOS / AMPÈRES	12.5 Amps / 12.5A / 12,5A
WATTS / POTENCIA / WATTS	1500 Watts / 1500 W

REGISTER YOUR NEW PURCHASE **online!**

INSCRIRE VOTRE NOUVEL ACHAT • REGISTRAR SU NUEVA COMPRA

Thank you for purchasing our product. Please take a moment to visit **tsicustomerservice.com** to register your new purchase:

Merci d'avoir acheté ce produit. Veuillez prendre un court instant pour vous rendre sur **tsicustomerservice.com** et enregistrer votre nouvel achat :

Gracias por adquirir nuestro producto. Tómese un momento para visitar **tsicustomerservice.com** y registrar su nueva adquisición:

The screenshot shows the website interface for tsicustomerservice.com. At the top, it says "tsicustomerservice.com". Below that is the "Customer Service Portal" header with the Twin-Star HOME logo and a description: "Twin-Star Customer Service online resource to Order Parts, Product Registration, and to request Product and General Information". There is a "Login" section with two input fields and a "log in >" button. Below that is a "New Registration" section with three input fields. At the bottom, there is a navigation bar with buttons for "Product Manuals", "FAQs", "Help Videos", "Manufacturer Warranty", "Order Tracking", "Product Registration" (highlighted), and "Retailers Returns". A large circular callout bubble on the right contains the text: "DON'T FORGET TO REGISTER YOUR PRODUCT ONLINE TO RECEIVE SPECIAL OFFERS, TIPS AND MORE!" followed by translations in French and Spanish.

When registering your product, be sure to sign up for our updates to receive important service information and helpful tips. We value your privacy and will never share your personal information with other organizations. The information you submit is used only for providing product related services to you.

Lorsque vous enregistrez votre produit, assurez-vous de vous inscrire à nos mises à jour afin de recevoir d'importantes informations concernant les services et de précieux conseils. Nous accordons de l'importance à votre vie privée et nous ne communiquerons jamais vos informations personnelles à d'autres organisations. Les informations que vous fournissez sont utilisées uniquement pour vous offrir des services en lien avec les produits.

Si vous n'êtes pas en mesure d'effectuer l'enregistrement, conservez votre preuve d'achat pour le remplacement de pièces. Cuando registre su producto, asegúrese de suscribirse para recibir actualizaciones importantes sobre el servicio y consejos útiles. Valoramos su privacidad y no compartiremos su información personal con otras organizaciones. La información que envíe se usará solo para proporcionarle servicios relacionados con el producto.

DEPENDABLE CUSTOMER SERVICE • SERVICE À LA CLIENTÈLE FIABLE • ATENCIÓN AL CLIENTE CONFIABLE FIABLE

Questions? | Des questions? | ¿Tiene preguntas?

Call customer service Monday to Friday 8:30 am – 5:30 pm EST.

Appelez le service à la clientèle Lundi – Vendredi 8 h 30 – 17 h 30 (HNE)

Llame al servicio de atención al cliente. De lunes a viernes de 8:30 a. m. a 5:30 p. m.

1.800.318.9373

IMPORTANT INSTRUCTIONS

When using electrical appliances, basic precautions should always be followed to reduce the risk of fire, electrical shock, injury to persons and hyperthermia, including the following:

1. Read all instructions before using this appliance.
2. This appliance is hot when in use. To avoid burns, do not let bare skin touch hot surfaces. If provided, use handles when moving this appliance. Keep combustible materials, such as furniture, pillows, bedding, papers, clothes and curtains at least 3 feet (0.9 m) from the front of this appliance and keep away from the sides and the rear. **WARNING:** In order to avoid overheating, do not cover the heater.
3. Extreme caution is necessary when any heater is used by or near children or invalids and whenever the heater is left operating and unattended.
4. Always unplug heater when not in use.
5. Do not operate any heater with a damaged

INSTRUCCIONES IMPORTANTES

Cuando utilice electrodomésticos, siempre tome medidas de precaución básicas para evitar incendios, descargas eléctricas y lesiones personales e hipertermia. Entre ellas:

1. Lea todas las instrucciones antes de usar este electrodoméstico.
2. Este calentador se calienta cuando está en uso. Para evitar quemaduras, no permita que la piel sin protección entre en contacto con superficies calientes. Si están incluidas, utilice las manijas para mover este aparato. Mantenga los materiales inflamables, como muebles, almohadas, ropa de cama, papeles, prendas de vestir y cortinas, a un mínimo de 3 pies (0.9 m) de distancia de la parte frontal del calentador y manténgalos alejados de los laterales y la parte posterior. **ADVERTENCIA:** Para evitar el sobrecalentamiento, no cubra el calentador.
3. Es necesario extremar las precauciones cuando niños o personas discapacitadas utilizan una estufa o si se encuentran cerca de ella. También es necesario siempre que la estufa se deje en funcionamiento y sin vigilancia.
4. Siempre desenchufe este electrodoméstico cuando no lo use.

INSTRUCTIONS IMPORTANTES

Lors de l'utilisation d'appareils électriques, pour éviter les risques d'incendie, d'électrocution et de blessures et hyperthermie, toujours suivre les consignes de sécurité de base suivantes :

1. Lisez toutes les directives avant d'utiliser cet appareil.
2. Cet appareil est chaud lorsqu'il est en fonction. Afin d'éviter les brûlures, ne touchez pas aux surfaces chaudes. Assurez-vous que les matières combustibles comme les meubles, les oreillers, la literie, le papier, les vêtements et les rideaux se trouvent au moins à 0,90 m (3 pi) de l'avant de l'appareil. **AVERTISSEMENT :** Ne couvrez pas l'appareil pour éviter qu'il surchauffe.
3. Faire preuve d'une très grande prudence si le foyer électrique est utilisé par des enfants ou des personnes handicapées, ou à proximité de ceux-ci, et s'il fonctionne sans surveillance.
4. Débranchez toujours cet appareil lorsqu'il n'est pas utilisé.
5. Ne pas utiliser le foyer électrique si la fiche ou le cordon est endommagé ni après un dysfonctionnement, une chute ou un dommage quelconque de l'appareil. Jeter le foyer électrique ou le retourner à un centre de service agréé pour examen ou réparation.

- | | | |
|--|---|---|
| <p>cord or plug or after the heater malfunctions, has been dropped or damaged in any manner. Discard heater, or return to authorized service facility for examination and/or repair.</p> <p>6. Do not use outdoors.</p> <p>7. This appliance is not intended for use in bathrooms, laundry areas and similar indoor locations. Never locate heater where it may fall into a bathtub or other water container.</p> <p>8. Do not run cord under carpeting. Do not cover cord with throw rugs, runners, or similar coverings. Do not route cord under furniture or appliances. Arrange cord away from traffic area and where it will not be tripped over.</p> <p>9. To disconnect this appliance, turn controls to the off position, then remove plug from outlet.</p> <p>10. Do not insert or allow foreign objects to enter any ventilation or exhaust opening as this may cause an electric shock or fire, or damage the appliance.</p> <p>11. To prevent a possible fire, do not block air intakes or exhaust in any manner. Do not use on soft surfaces, like a bed, where opening may become blocked.</p> | <p>5. Nunca encienda una estufa que tenga un cable o enchufe dañado ni después de que la estufa haya presentado una falla, se haya caído o haya sufrido algún tipo de daño. Deseche la estufa o devuélvala al centro de servicio técnico autorizado para su revisión o reparación.</p> <p>6. No lo use en exteriores.</p> <p>7. Este aparato no está diseñado para su uso en cuartos de baño, lavaderos y lugares interiores similares. Nunca coloque la estufa donde pueda caer en una bañera u otro recipiente con agua.</p> <p>8. No pase el cable por debajo de la moqueta. No cubra el cable con alfombras, tapetes o artículos similares. No pase el cable por debajo de muebles o electrodomésticos. Coloque el cable lejos de áreas donde circulan personas y donde alguien se pueda tropezar con él.</p> <p>9. Para desconectar este electrodoméstico, gire los controles a la posición de apagado y luego retire el enchufe del tomacorriente.</p> <p>10. No coloque el cable debajo de una alfombra. No cubra el cable con alfombras, tapetes o similares. Coloque el cable lejos de zonas de tránsito en donde nadie se pueda tropezar y caer.</p> <p>11. Para evitar incendios, no bloquee las entradas ni salidas de aire de ninguna manera. No use sobre superficies blandas, como una cama, donde las aberturas se puedan bloquear.</p> | <p>6. N'utilisez pas cet appareil à l'extérieur.</p> <p>7. Cet appareil n'est pas destiné à être utilisé dans les salles de bains, les buanderies et autres lieux intérieurs semblables. Ne jamais placer l'appareil dans un endroit où il pourrait tomber dans une baignoire ou un autre récipient contenant de l'eau.</p> <p>8. Ne pas faire passer le cordon sous une moquette. Ne pas recouvrir le cordon d'un tapis, d'un chemin d'escalier ou d'un revêtement similaire. Ne pas faire passer le cordon sous des meubles ou des appareils. Placer le cordon loin des zones de circulation et où personne ne trébuchera dessus.</p> <p>9. Pour débrancher cet appareil, tournez les commandes en position d'arrêt, puis retirez la fiche de la prise.</p> <p>10. N'insérez jamais un objet, quel qu'il soit, dans les ouvertures de ventilation ou de sortie d'air de l'appareil afin de prévenir les dommages ainsi que les risques de choc électrique et d'incendie.</p> <p>11. Afin de prévenir les risques d'incendie, ne bloquez jamais les ouvertures d'aération ou de sortie d'air de quelque façon que ce soit. Ne placez pas l'appareil sur une surface molle, comme un lit, car les ouvertures pourraient se bloquer.</p> |
|--|---|---|

12. This appliance has hot and arcing or sparking parts inside. Do not use it in areas where gasoline, paint, or flammable liquids are used or stored.

13. Use this appliance only as described in the manual. Any other use not recommended by the manufacturer may cause fire, electric shock or injury to persons.

14. This product is equipped with a polarized plug (one blade is wider than the other blade). To reduce the risk of electrical shock, this plug will fit into a polarized outlet only one way. This is a safety feature. If you are unable to insert the plug into the electrical outlet, try reversing the plug. If the plug still does not fit, contact a qualified electrician. Always plug heaters directly into a wall outlet/receptacle. Never use with an extension cord or relocatable power tap (outlet/power strip).

12. Este aparato tiene en su interior piezas calientes que pueden producir chispas o un arco eléctrico. No lo use en lugares donde se utilice o almacene gasolina, pintura o líquidos inflamables.

13. Utilice este electrodoméstico sólo como se describe en este manual. Cualquier otro uso no recomendado por el fabricante puede causar incendios, descargas eléctricas o lesiones personales.

14. Este producto está equipado con un enchufe polarizado (una clavija es más ancha que la otra). Para reducir el riesgo de descarga eléctrica, este enchufe encaja en un tomacorriente polarizado de una sola manera. Esta es una característica de seguridad. Si no puede introducir el enchufe en el tomacorriente, inviértalo. Si el enchufe aún no encaja, comuníquese con un electricista calificado. Siempre enchufe los calentadores directamente en un tomacorriente/receptáculo de pared. Nunca lo use con extensiones eléctricas ni tomacorrientes de alimentación reubicables (tomacorrientes/regletas eléctricas).

12. Cet appareil contient des pièces qui deviennent très chaudes et qui produisent des arcs et des étincelles. Ne pas l'utiliser où de l'essence, de la peinture ou des liquides inflammables sont utilisés ou entreposés.

13. N'utilisez cet appareil que pour l'usage prévu dans ce manuel. Toute autre utilisation de l'appareil qui n'est pas prévue par le fabricant peut provoquer un incendie, un choc électrique ou des blessures.

14. Cet article est doté d'une fiche polarisée (l'une des broches est plus large que l'autre). Afin de réduire les risques de choc électrique, cette fiche ne peut être branchée sur une prise que dans un seul sens. Il s'agit d'une mesure de sécurité. Si vous ne parvenez pas à insérer la fiche dans la prise, essayez de l'insérer à l'envers. Si elle ne s'insère toujours pas, consultez un électricien qualifié. Branchez toujours l'article directement sur une prise murale. N'utilisez jamais de rallonge ni de prise mobile (barre d'alimentation).

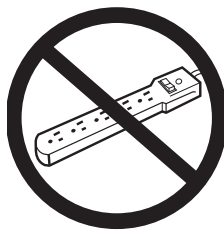
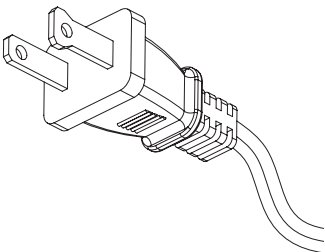

15. Hyperthermia can result in death. Symptoms of hyperthermia include high body temperature, headache, nausea, vomiting, tiredness, dizziness, fainting, and rapid pulse. If you begin to experience symptoms related to hyperthermia, turn off the heater and seek medical attention.

16. To avoid excessive room temperatures which can cause hyperthermia: DO NOT leave product running unattended in a confined space around infants, or individuals with reduced physical, sensory, or mental capabilities.

17. This heater may include a visual alarm to warn that parts of the heater are getting excessively hot. If the alarm flashes immediately turn the heater off and inspect for any objects on or adjacent to the heater that may cause high temperatures. DO NOT OPERATE THE HEATER WITH THE ALARM FLASHING!

15. La hipertermia puede provocar la muerte. Los síntomas de la hipertermia incluyen temperatura corporal elevada, dolor de cabeza, náuseas, vómitos, cansancio, mareos, desmayos y pulso acelerado. Si presenta síntomas relacionados con la hipertermia, apague la estufa y busque atención médica.

16. Para evitar una temperatura ambiente elevada que pueda provocar hipertermia: NO deje el producto funcionando sin vigilancia en un espacio cerrado cerca de niños o personas con discapacidades físicas, sensoriales o mentales.

17. El radiador puede incluir una alarma visual para advertir que las partes del radiador se están sobrecalentando. Si la alarma comienza a brillar, desconecte inmediatamente el radiador y revise los objetos sobre éste o adyacentes al radiador que puedan causar el sobrecalentamiento. ¡NO OPERE EL RADIADOR CON LA ALARMA CUANDO ESTÉ BRILLANDO!

15. L'hyperthermie peut entraîner la mort. Les symptômes de l'hyperthermie sont une température corporelle élevée, des maux de tête, des nausées, des vomissements, de la fatigue, des vertiges, des évanouissements et un pouls rapide. Si vous commencez à ressentir des symptômes liés à l'hyperthermie, éteignez le foyer électrique et consultez un médecin.

16. Pour éviter les températures ambiantes excessives qui peuvent provoquer une hyperthermie : NE PAS laisser le produit en marche sans surveillance dans un espace confiné à proximité d'enfants en bas âge ou de personnes dont les capacités physiques, sensorielles ou mentales sont réduites.

17. Ce radiateur peut inclure une alarme visuelle afin de prévenir du fait que certaines pièces du radiateur sont en train de chauffer de façon excessive. Si l'alarme clignote, éteindre immédiatement le radiateur et vérifier s'il n'y a pas d'objets sur ou adjacent au radiateur pouvant provoquer une température élevée.

NE PAS UTILISER LE RADIATEUR LORSQUE L'ALARME CLIGNOTE!

**SAVE THESE INSTRUCTIONS
GUARDE ESTAS INSTRUCCIONES
CONSERVER CES INSTRUCTIONS**

INSTALLATION INSTRUCTIONS INSTRUCCIONES DE INSTALACIÓN / INSTRUCTIONS POUR L'INSTALLATION

Tools Required for Assembly/Herramientas requeridas para el ensamblado/Outils requis pour l'assemblage

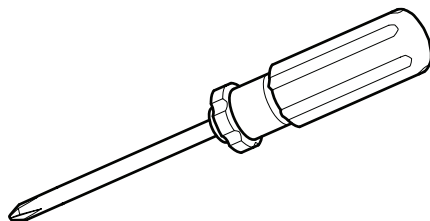

Phillips Head Screwdriver/Destornillador de cabezal Phillips/Tournevis phillips

Leg Assembly/Leg Asamblea/Assemblée jambe

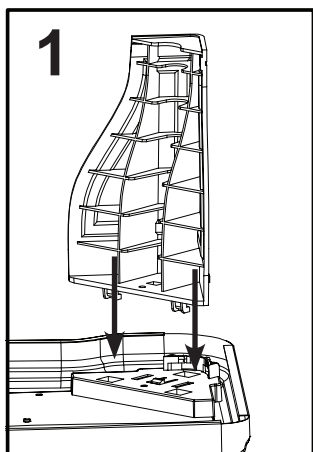

1. Align the 2 mounting tabs into the bracket.

Alinee las 2 pestañas de montaje en el soporte.

Aligner les 2 onglets de montage dans le support.

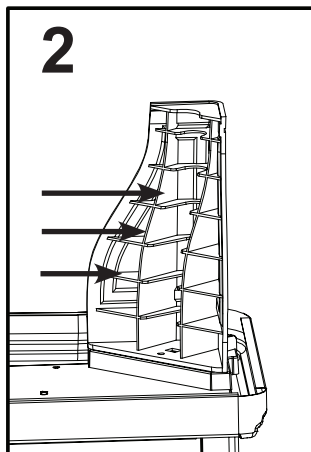

2. Slide the legs outward to lock in place. When locked in position the screw hole from step 3 will be aligned.

Deslice las patas hacia fuera para que encajen en su lugar. Cuando esté encajado en su posición, el agujero del tornillo del paso 3 quedará alineado.

Glisser les pattes vers l'extérieur pour les bloquer en place. Une fois qu'elles seront bloquées en position, les trous pour les vis de l'étape 3 seront alignés.

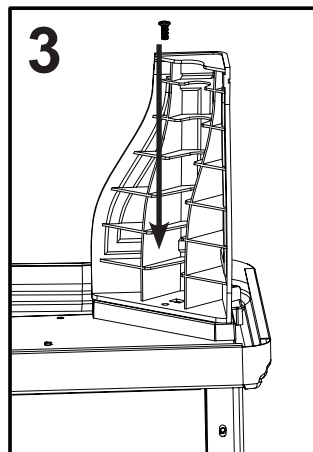

3. Fasten the legs to the base using the included screws, 1 per leg.

Fije las patas en la base al utilizar los tornillos incluidos, 1 por pata.

Fixer les pattes sur la base en utilisant les vis incluses, 1 vis par patte.

OPERATION INSTRUCTIONS INSTRUCCIONES DE OPERACIÓN / INSTRUCTIONS D'OPÉRATION

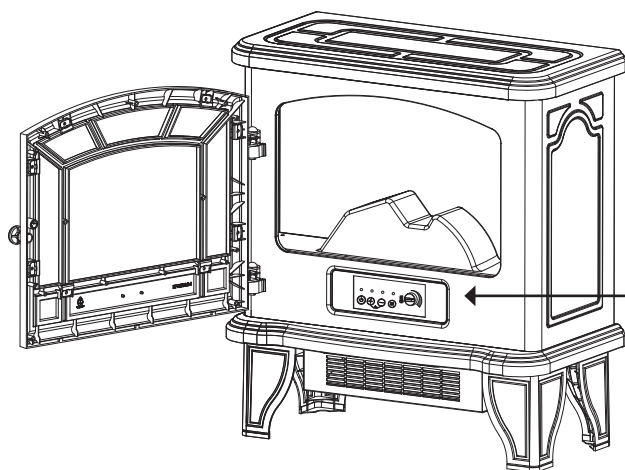

Control Panel location
Localización del panel de control
Emplacement du panneau de commande

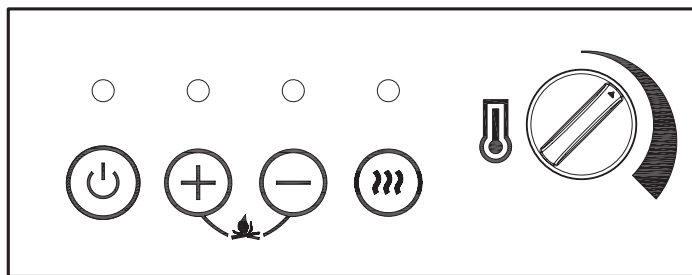

Control Panel
Panel de Control
Panneau de contrôle

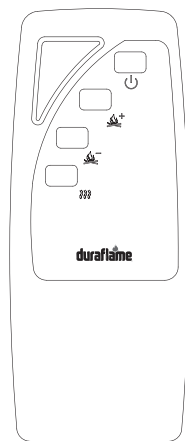

Remote Control/
Control Remoto/
Télécommande

NOTE: Please operate the remote transmitter at a slow measured pace. Press the remote control buttons with an even motion and gentle pressure. Repeatedly pressing buttons in rapid succession may cause the transmitter to malfunction.

NOTA: Opere el transmisor remoto lentamente. Presione los botones del control remoto con un movimiento parejo y una presión suave. Presionar los botones repetidamente en una secuencia rápida puede causar un mal funcionamiento del transmisor.

Note: Opere el transmisor remoto a una velocidad más lenta. Pulse los botones del control remoto con una moción uniforme y presión suave. Pulsar los botones en una sucesión rápida y de forma repetida puede causar que el transmisor mal funcione.

**FUNCTION
FUNCIÓN / FONCTION**

**ICON
ICONO / ICÔNE**

**DESCRIPTION
DESCRIPCIÓN / DESCRIPTION**

POWER



The Power button supplies power to all of the functions of the stove and will illuminate the flame effect. This switch must be lit for any of the functions to work.

ENERGÍA



El interruptor de alimentación suministra energía a todas las funciones de la estufa. El interruptor debe estar en la posición ON para cualquiera de las funciones o para que el mando a distancia funcione.

ALIMENTATION



Le bouton d'ALIMENTATION alimente toutes les fonctions de la cheminée. Le bouton doit être en position MARCHÉ pour le fonctionnement d'une des fonctions ou de la télécommande.

FLAME



Use +or -to increase or decrease the flame brightness levels.

LLAMA



Utilizar + o -para aumentar o disminuir los levels brillo de la llama.

FLAMME



Utilisez + ou - pour augmenter ou diminuer les niveaux de luminosité de la flamme.

HEATER



Our stove consists of an infrared type heater. The HEATER button turns the heater ON and OFF. This button will be lit when the heater function is activated.

CALENTADOR



La chimenea consiste en un calentador tipo elemento de alambre con ventilador. El interruptor CALENTADOR enciende (ON) y apaga (OFF) el calentador. Para que funcione el calentador, este interruptor deberá estar en la posición de encendido.

CHAUFFAGE



Notre poêle se compose d'un radiateur infrarouge. L'interrupteur du réchauffeur fait allumer et éteindre le réchauffeur. Cet interrupteur doit être allumé pour que la fonction de chauffe soit entamée.

TEMPERATURE

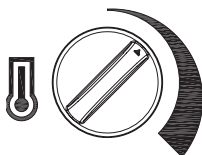

The Temperature control knob helps regulate the ambient temperature level. The further the knob is rotated clockwise, the higher the set point temperature. Turning the knob counter-clockwise will lower the set point temperature.

TEMPERATURE

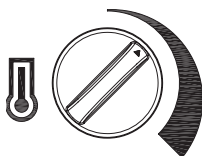

La perilla de control de temperatura ayuda a regular el nivel de temperatura ambiente. Cuando más se gira la perilla en el sentido de las agujas del reloj, mayor es la temperatura del punto de ajuste. Girar la perilla en sentido antihorario reducirá la temperatura del punto de ajuste.

TEMPÉRATURE

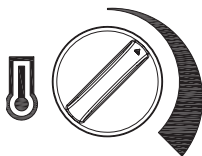

Le bouton de contrôle de la température permet de réguler le niveau de température ambiante. Plus le bouton est tourné dans le sens horaire, plus la température réglée est élevée. En tournant le bouton dans le sens inverse, la température réglée diminuera.

BULB REPLACEMENT CUIDADO Y MANTENIMIENTO / CUIDADO Y MANTENIMIENTO

**Tools Required for Assembly / Herramientas requeridas para el ensamblado /
instructions pour l'installation**

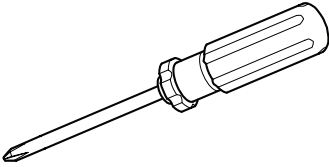

Phillips Head Screwdriver
Destornillador de cabezal Phillips
Tournevis phillips

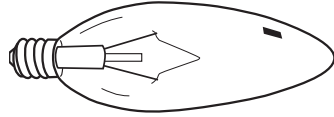

Clear, 40 Watt, E12 socket base light bulb
(candelabra base, B bulb).
transparentes, 40-watt, socket E12 base de la
bombilla de luz (candelabros de base, bombilla B).
Clair, 40-watt, ampoule E12 à douille (culot à vis
candélabre, ampoule B).

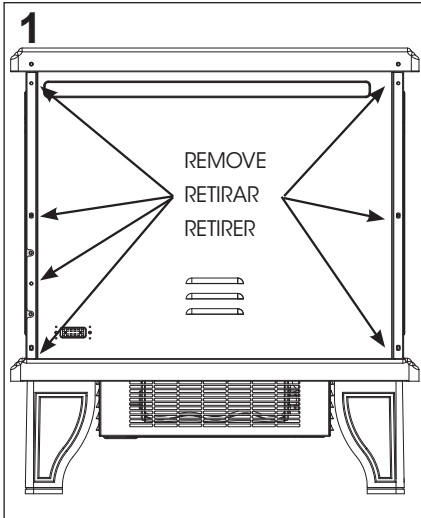

Unplug the stove. Remove the screws holding the stove back panel in place. Remove the back panel to access the light bulb.

Desenchufe estufa. Quite los tornillos que sujetan el panel posterior estufa en su lugar. Quite el panel posterior para acceder a la bombilla.

Débrancher le réchaud. Retirer les vis tenant en place le panneau arrière du réchaud. Retirer le panneau arrière pour atteindre l'ampoule.

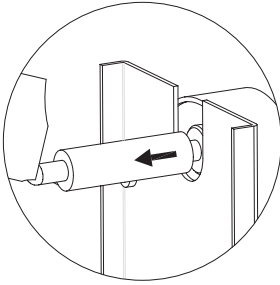
2

2. Remove the rotation axis in the direction of the arrow.

Retire el eje de rotación en la dirección de la flecha.

Retirez l'axe de rotation dans la direction de la flèche.

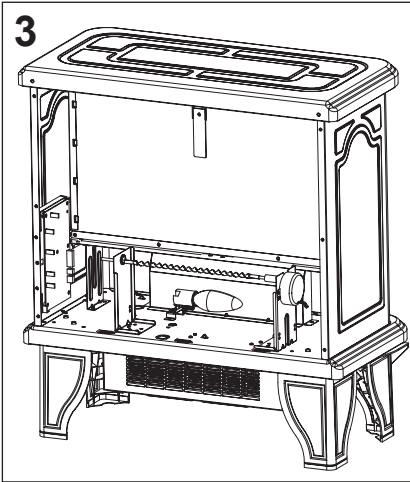
3

3. Remove light bulb and replace. Reverse steps 2 and 1. Replace spindle and reinstall stove back panel into position; be careful to not overtighten the screws.

Quite el foco y reemplácelo. Invierta los pasos 2 y 1; Sustituir cabezal y vuelva a instalar el panel estufa en su posición, tengan cuidado de no apretar demasiado los tornillos.

Retirer l'ampoule et la remplacer. Refaire les étapes 2 et 1 en sens inverse ; Remettre l'axe et remettre le panneau arrière du réchaud en place ; Faire attention de ne pas trop serrer les vis.

TROUBLESHOOTING SOLUCIÓN DE PROBLEMAS / DÉPANNAGE

PROBLEM PROBLEMA / PROBLÈME	ROOT CAUSE ORIGEN DE LA CAUSA / CAUSE PROBABLE	CORRECTIVE ACTION MEDIDAS CORRECTIVAS / ACTION CORRECTIVE
No power, switches do not light up.	Power cord was not plugged into the outlet.	Check that the unit is plugged into a standard 120V outlet.
No hay corriente, el botón de encendido está en la posición ON.	El cable de alimentación no estaba enchufado en la toma de corriente.	Compruebe que la unidad esté enchufada directamente a una toma de corriente estándar de 120V.
Il n'y a pas d'alimentation électrique même lorsque l'interrupteur est réglé à la position MARCHE.	Le cordon d'alimentation n'est pas branché dans une prise de courant.	S'assurer que l'unité est branchée dans une prise standard de 120 V.
Stove does not turn on manually.	No incoming power from the electrical wall socket or switches.	Check circuit breakers and move unit to another outlet.
La estufa no se enciende manualmente.	No hay corriente entrante de la toma de corriente eléctrica o de los interruptores.	Compruebe los interruptores y mueva la unidad a otra toma de corriente.
Poêle ne s'allume pas manuellement.	Pas d'alimentation dans la prise de courant ou en provenance de son interrupteur mural.	Vérifier les disjoncteurs ou les fusibles et déplacer l'unité vers une autre prise de courant.
	Improper operation.	Manually press main power button from front of unit.
	Funcionamiento incorrecto	Pulse manualmente el botón de corriente principal de la parte delantera de la unidad.
	Mauvaise opération.	Presser manuellement sur le bouton marche/arrêt sur le devant de l'unité.
	Defective switch	Replace power switch.
	Interruptor defectuoso	Reemplace el Interruptor de Alimentación.
	Interrupteur défectueux	Remplacer l'interrupteur

Flames are not moving.	Defective flame generator drive motor.	Replace flame generator drive motor.
Las llamas no se mueven	El motor del disco giratorio está defectuoso.	Reemplace el Motor de accionamiento de generador de llama.
	Le moteur à pivot est défectueux.	Remplacer le moteur à pivot.
Les flammes ne bougent pas	Spinner detached from the motor.	Remove the back panel and check to see if "spinner" is correctly mounted to the motor.
	El disco giratorio se cayó del soporte.	Quite el panel posterior y compruebe si el "disco giratorio" está montado correctamente en el motor.
	Le pivot est tombé de son support r	Débranchez l'appareil et Enlever le panneau arrière et vérifier si le pivot est monté correctement sur le moteur.
Flames are not visible.	Burnt out light bulb.	Replace 40 Watt candelabra bulb.
Las llamas no son visibles.	Se quemaron las bombillas/ LED de la tarjeta.	Vuelva a colocar candelabros de 40 vatios bombillas bordo.
Les flammes ne sont pas visibles	Les lumières sont défectueux.	Remplacer l'ampoule candélabre de 40 watts.
Flames are not bright.	Normal operation.	Turn brightness dimmer knob until desired brightness is achieved.
Las llamas no brillan.	Operación normal	Gire la perilla del atenuador de brillo hasta que se alcance el brillo deseado.
Les flammes ne sont pas brillantes.	Opération normale	Tourner le gradateur d'intensité des flammes pour atteindre la brillance désirée.
	Defective dimmer switch.	Replace dimmer switch.
	Perilla del amortiguador defectuoso.	Reemplace el Perilla del amortiguador.
	Le gradateur d'intensité des flammes est défectueux.	Remplacer le gradateur d'intensité des flammes.

Heater is not turning off. El calentador no se apaga Le chauffage ne s'éteint pas.	Defective Thermostat. Interruptor Termostato. Interrupteur défectueux	Replace Thermostat. Reemplace el Termostato. Remplacer l'interrupteur.
Heater is not turning on. El calentador no se enciende. Le chauffage ne s'allume pas.	Improper operation. Funcionamiento incorrecto. Mauvaise opération.	Manually press main power button on front of unit. Pulse manualmente el botón de corriente principal en la parte delantera de la unidad. Presser manuellement sur le bouton marche/arrêt sur le devant de l'unité.
	Defective switch. Interruptor defectuoso Interrupteur défectueux.	Replace heater switch. Reemplace el Interruptor del calentador. Remplacer l'interrupteur.
	Defective heater blower motor. Motor del ventilador del calentador defectuoso Le moteur de soufflante est défectueux	Replace heater/blower assembly. Reemplace el Conjunto del Calentador / Soplador. Remplacer le moteur de soufflante de chauffage.
Not producing enough heat. No produce suficiente calor. Ne produit pas suffisamment de chaleur.	Power strip/surge protector/ extension cord being used. Regleta/protector de sobrecarga/ cable de extensión que se utiliza. Utilisation d'un cordon d'extension ou d'un protecteur contre les surtensions.	Plug unit directly into the wall. Enchufe la unidad directamente en la pared. Brancher l'unité directement dans une prise de courant.
	Location of unit. Ubicación de la unidad. Emplacement de l'unité.	Make sure unit is located on an interior wall. Asegúrese de que la unidad está ubicada en una pared interior. Assurez-vous que l'unité est localisée sur un mur intérieur.

<p>Unit blows cool or cold air.</p> <p>La unidad sopla aire fresco o frío</p> <p>L'unité souffle de l'air frais ou froid</p>	<p>Defective heater blower motor.</p> <p>Motor del ventilador del calentador defectuoso</p> <p>Le moteur de soufflante est défectueux</p>	<p>Replace heater/blower assembly.</p> <p>Reemplace el Conjunto del Calentador / Soplador.</p> <p>Remplacer le moteur de soufflante de chauffage</p>
<p>Noise with heater on.</p> <p>Ruido con el calentador encendido.</p> <p>On entend un bruit quand le chauffage est en marche.</p>	<p>Dirty heater blower motor.</p> <p>El motor del ventilador del calentador está sucio</p> <p>Le moteur de soufflante de chauffage est sale.</p> <p>Defective heater blower motor.</p> <p>Motor del ventilador del calentador defectuoso</p> <p>Le moteur de soufflante est défectueux.</p>	<p>Gently vacuum heater blower vents.</p> <p>Suavemente aspire las entradas del ventilador del calentador.</p> <p>Passer l'aspirateur délicatement sur les événements de la soufflante.</p> <p>Replace heater/blower assembly.</p> <p>Reemplace el Conjunto del Calentador / Soplador.</p> <p>Remplacer le moteur de soufflante de chauffage.</p>
<p>Noise with flames on and heater off.</p> <p>Ruido con llamas encendidas y el calentador apagado.</p> <p>On entend un bruit quand les flammes sont en marche et que le chauffage est éteint.</p>	<p>Defective flame generator drive motor.</p> <p>Motor generador de llamas defectuoso</p> <p>Le moteur d'entraînement du générateur de flamme est défectueux.</p> <p>Dented back panel.</p> <p>Panel posterior abollado</p> <p>Le panneau arrière est bosselé.</p>	<p>Replace flame generator drive motor.</p> <p>Reemplace el Motor de accionamiento de generador de llama.</p> <p>Remplacer le moteur d'entraînement du générateur de flamme.</p> <p>Refer to TSI customer service.</p> <p>Consulte al servicio de atención al cliente de TSI.</p> <p>Référez-vous au service à clientèle de TSI.</p>

	<p>Warped spinner shaft.</p> <p>Eje del disco giratorio deformado.</p> <p>L'arbre du pivot est tordu.</p>	<p>Refer to TSI customer service.</p> <p>Consulte al servicio de atención al cliente de TSI.</p> <p>Référez-vous au service à clientèle de TSI.</p>
<p>Power cord gets warm.</p> <p>El cable de alimentación se calienta.</p> <p>Le cordon d'alimentation devient chaud</p>	<p>Normal operation.</p> <p>Operación normal</p> <p>Opération normale.</p>	<p>Check your heater cord and plug connections. Faulty wall outlet connections or loose plugs can cause the outlet or plug to overheat. Be sure the plug fits tight in the outlet. Heaters draw more current than small appliances, so overheating of the outlet may occur even if it has not occurred with the use of other appliances. During use check frequently to determine if your plug outlet or faceplate is HOT! If so, discontinue use of the heater and have a qualified electrician check and/or replace the faulty outlet(s).</p> <p>Toma de corriente defectuosa conexiones o enchufes sueltos pueden hacer que la toma de corriente o el enchufe se recaliente. Asegúrese de que el enchufe queda ajustado en la salida. Calentadores consumen más corriente, de pequeños electrodomésticos, el sobrecalentamiento de la toma de corriente puede producirse incluso sino se ha producido con el uso de otros aparatos. durante el uso comprobar con frecuencia para determinar si el tapón de salida o la placa frontal es CALIENTE! Si es así, deje de utilizar el calentador y tienen un calificado electricista de cheques y / o sustituir la toma de corriente defectuosa (s).</p> <p>Vérifier votre cordon du chauffage et les prises enfichables. Un branchement défectueux ou des prises mal fixées peuvent causer une surchauffe de la prise de courant murale ou du connecteur. S'assurer que le connecteur tient bien fermement dans la prise de courant murale. Les chauffages consomment plus de courant que les petits appareils électriques, la</p>

		<p>surchauffe de la prise de courant murale peut survenir même si elle ne s'est pas produite avec l'utilisation d'autres appareils.</p> <p>Pendant l'utilisation vérifier fréquemment afin de déterminer si votre prise de courant murale ou votre façade est CHAUDE ! Si c'est le cas, cesser l'utilisation du chauffage et faites vérifier et/ou remplacer par un électricien qualifié la ou les prises de courant défectueuses.</p>
<p>Is it safe to place unit on carpet?</p> <p>¿Es seguro colocar la unidad sobre una alfombra?</p> <p>Est-il sécuritaire de placer appareil sur un sol?</p>	<p>Product Inquiry.</p> <p>producto Inquiry.</p> <p>Renseignements sur le produit.</p>	<p>It is safe to place unit on carpet, but make sure any flammable items are at least 3 feet away from front and sides of the unit.</p> <p>Es seguro colocar la unidad sobre una alfombra, pero asegúrese de que los objetos inflamables están por lo menos a 3 pies (0.9 M) de distancia desde la parte frontal y laterales de la unidad.</p> <p>Il est sécuritaire de placer cette unité sur un tapis, toutefois assurez-vous que tout objet inflammable sera à une distance minimale d'un 3 pieds ((0.9 M) du devant et des côtés de l'unité.</p>
<p>How many square feet will my unit warm up?</p> <p>¿Cuántos pies cuadrados mi unidad calentará?</p> <p>Combien de carrés mètres sera mon unité réchauffer?</p>	<p>Product Inquiry.</p> <p>producto Inquiry.</p> <p>Renseignements sur le produit.</p>	<p>Provides supplemental heat up to 1000 square feet.</p> <p>Hasta 1000 pies cuadrados.</p> <p>Jusqu'à 93 mètres carrés.</p>

Heater doesn't work, but Power and Heater switches are in the "ON" position and thermostat is set on the highest level.

El calentador no funciona, pero los interruptores ENERGÍA y CALENTADOR están en la posición encendido y el termostato está en el nivel más alto.

La chauffeuse ne fonctionne pas, mais les interrupteurs d'alimentation et de la chauffeuse sont réglés à la position Marche (allumé) et le thermostat est réglé à la position la plus élevée.

The thermal protector has tripped.

El protector térmico se activó.

Le protecteur thermique est déclenché.

Turn all switches to the "OFF" position and unplug the unit from the wall outlet for 5 minutes. After 5 minutes, plug the unit back into wall outlet and operate as normal.

Coloque todos los interruptores en la posición apagado y desenchufe la unidad del tomacorriente de pared durante cinco (5) minutos. Transcurridos los cinco (5) minutos, enchufe nuevamente la unidad al tomacorriente y use normalmente.

Régler tous les interrupteurs à la position d'arrêt et débrancher l'unité de la prise murale pendant cinq minutes. Après cinq minutes, brancher de nouveau l'unité dans la prise et l'utiliser normalement.

EXPLODED VIEW VISTA DESPLEGADA / VUE EXPLOSIVE

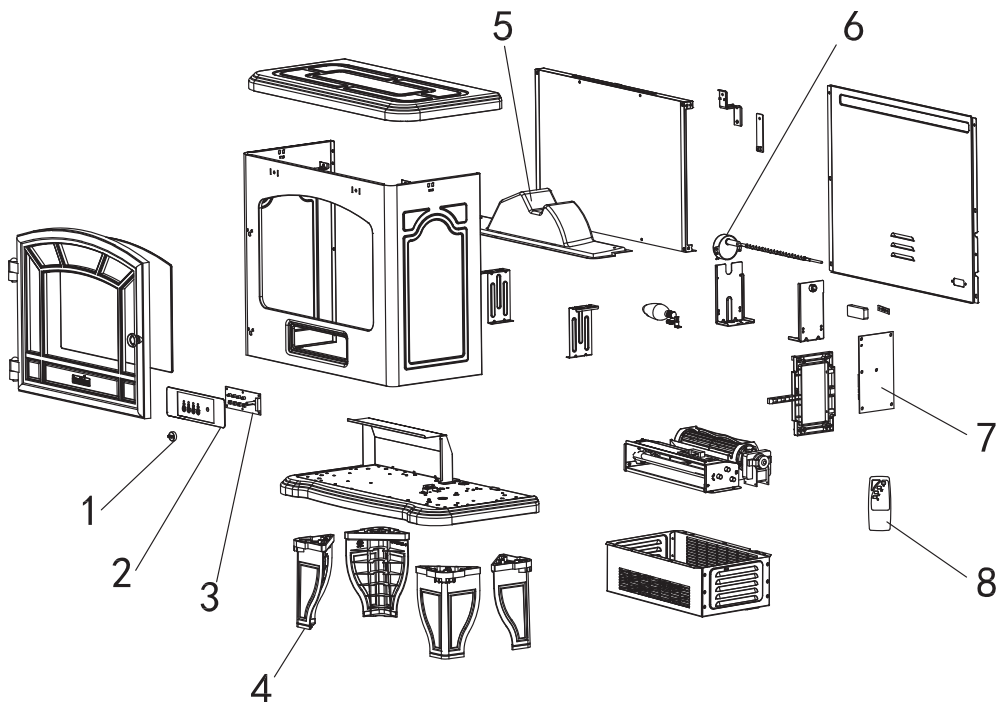

REPLACEMENT PARTS PIÈCES DE REMPLACEMENT / PIEZAS DE REPUESTO INSTALADAS

PART PIEZA / PIÈCE	PART NAME NOMBRE DE LA PIEZA / NOM DE LA PIÈCE	PART NUMBER/ NÚMERO DE PIEZA / NUMÉRO DE PIÈCE
1	Thermostat Knob Perilla del termostato Bouton Thermostat	P05-S
2	Control panel panel de control Panneau de contrôle	Y15-S165-P85
3	Control panel PCBA panel de Control PCBA Circuit Imprimé du Panneau de Commande	Y15-S165-P32
4	Legs Pies Pieds	SL-550-BLK SL-550-FRG SL-550-NAVY
5	Ember bed Lecho de brasas Emberbed	Y15-S45-P02
6	Flame Generator Drive Motor Motor de generación de llama Moteur d'Entrainement du Générateur de flamme	P10-Q-S
7	Main PCBA PCBA Principal Carte du Circuit Principal	Y15-S165-P15
8	Remote control Control remoto Télécommande	P129

CARE AND MAINTENANCE CUIDADO Y MANTENIMIENTO / CUIDADO Y MANTENIMIENTO

- Clean the trim using a soft cloth, slightly dampened with citrus oil based product and buff with a clean soft cloth.

Limpie la moldura metálica con un paño suave humedecido con un producto a base de aceite cítrico y púlalo con un paño suave y limpio.

Nettoyer le contour métallique à l'aide d'un linge doux légèrement humecté d'huile de citron, puis polir avec un linge doux et propre.

- Citrus oil based products are recommended for cleaning and can be found at supermarkets or hardware stores.

Los productos a base de cítricos se recomiendan para la limpieza y se pueden encontrar en los supermercados o ferreterías.

NE PAS UTILISER de produits à polir le laiton ou de produits de nettoyage domestique car ils pourraient endommager le contour de métal. Les produits à base d'huile de citron sont disponibles dans les supermarchés ou les quincailleries.

- **WARNING:** Electrical outlet wiring must comply with local building codes and other applicable regulations to reduce the risk of fire, electrical shock and injury to persons.

ADVERTENCIA: El cableado del tomacorriente eléctrico debe cumplir con los códigos de edificación locales y otras normas aplicables, a fin de reducir el riesgo de incendio, descarga eléctrica y lesiones a personas.

AVERTISSEMENT: Le raccordement des prises électriques doit être conforme aux codes du bâtiment locaux et à tout autre règlement en vigueur afin de réduire les risques d'incendie, de choc électrique et de blessures corporelles.

- **Warning:** Disconnect power before attempting any maintenance or cleaning to reduce the risk of fire, electrical shock or personal injury.

ADVERTENCIA: Desconecte la alimentación antes de intentar realizar mantenimiento o limpieza a fin de reducir el riesgo de incendio, descarga eléctrica o lesiones personales.

AVERTISSEMENT: Débrancher l'alimentation électrique avant l'entretien ou le nettoyage afin de réduire les risques d'incendie, de choc électrique ou de blessures corporelles.

FCC/IC INFORMATION

INFORMACIÓN DE FCC/IC / INFORMATION CONCERNANT FCC/IC

Warning: Changes or modifications to this unit not expressly approved by the party responsible for compliance could void user's authority to operate the equipment.

NOTE: This equipment has been tested and found to comply with the limits for Class B digital device, pursuant to part 15 of the FCC Rules. These limits are designed to provide reasonable protection against harmful interference in a residential installation. This equipment generates, uses, and can radiate radio frequency energy and, if not installed and used in accordance with the instructions, may cause harmful interference to radio communications.

However, there is no guarantee that interference will not occur in a particular installation. If this equipment does cause harmful interference to radio or television reception, which can be determined by turning the equipment off and on, the user is encouraged to try to correct the interference by one or more of the following measures:

- Reorient or relocate the receiving antenna.
- Increase the separation between the equipment and the receiver.
- Connect the equipment into an outlet on a circuit

Advertencia: Los cambios o modificaciones en esta unidad, que no sean aprobados directamente por la parte responsable del cumplimiento, podría anular el derecho de operar el equipo por parte del usuario.

NOTA: Este equipo ha sido probado y cumple con los límites especificados para dispositivos digitales de Clase B, conforme a la parte 15 de las Normas de la FCC. Estos límites están diseñados para proporcionar una protección razonable contra las interferencias que sean perjudiciales en una instalación residencial. Este equipo genera, utiliza y puede irradiar energía de radiofrecuencia y, si no se instala y no se utiliza de acuerdo con las instrucciones, puede causar interferencias perjudiciales en las comunicaciones de radio.

Sin embargo, no hay garantía de que no se produzcan interferencias en una instalación en particular. Si este equipo causa interferencias perjudiciales en la recepción de radio o televisión, lo cual puede ser determinado cuando se apaga y enciende este aparato, se recomienda al usuario que intente corregir la interferencia con alguna(s) de las siguientes medidas.

- Reorientar o reubicar la antena de recepción.

Avertissement: Des changements ou modifications effectués sur cet appareil, non expressément approuvés par la partie responsable de la conformité, pourraient annuler le droit de l'utilisateur concernant l'usage de l'équipement.

REMARQUE: Cet équipement a été testé et reconnu conforme aux normes applicables aux appareils informatiques de Classe B, en vertu de l'article 15 des réglementations de la FCC. Ces normes visent à fournir une protection raisonnable contre les interférences nuisibles dans une installation résidente. Cet appareil génère, utilise et peut diffuser de l'énergie radioélectrique. En conséquence, s'il n'est pas installé et employé conformément aux instructions, il peut provoquer des interférences nuisibles aux communications radio.

Toutefois, il n'y a aucune garantie que des interférences ne se produiront pas dans certaines installations. Si l'appareil est à l'origine d'interférences nuisibles vis-à-vis de la réception de la radio ou de la télévision, ce qui peut être déterminé en l'allumant puis en l'éteignant, il est recommandé à l'utilisateur de considérer l'une ou plusieurs des mesures suivantes, pour tenter de remédier à ces interférences.

different from that to which the receiver is connected.

- Consult the dealer or an experienced radio/TV technician for help.

This device complies with Part 15 of the FCC Rules. Operation is subject to the following two conditions:

- (1) This device may not cause harmful interference, and
- (2) This device must accept any interference received, including interference that may cause undesired operation.

This Class B digital apparatus complies with Canadian ICES-003.

Twin-Star International Inc.
750 Park of Commerce Blvd., Suite 400, Boca Raton, FL 33487
1-800-318-9373

- Aumentar la separación entre el equipo y el receptor.
- Conectar el equipo a un tomacorriente de un circuito distinto al que usa el receptor.
- Solicitar ayuda al concesionario o a un técnico con experiencia en radio/TV.

Este dispositivo cumple con la sección 15 de las reglas de la FCC. El funcionamiento está sujeto a las siguientes dos condiciones:

- (1) Este dispositivo no debe causar interferencia perjudicial, y
- (2) Este dispositivo deberá aceptar cualquier interferencia recibida, incluida la interferencia que pudiese causar la operación no deseada.

Este instrumento digital clase B cumple con el ICES-003 de Canadá.

Twin-Star International Inc.
750 Park of Commerce Blvd., Suite 400, Boca Raton, FL 33487
1-800-318-9373

- réorienter ou déplacer l'antenne réceptrice;
- accroître la distance entre l'appareil et le récepteur;
- brancher l'appareil sur une prise de courant appartenant à un autre circuit que celui du récepteur;
- obtenir de l'aide auprès du détaillant ou d'un technicien en radio ou en télévision expérimenté.

Cet appareil est conforme à l'alinéa 15 du règlement de la FCC. Son utilisation est soumise aux deux conditions suivantes :

- (1) Cet appareil ne doit provoquer aucune interférence nuisible; et
- (2) Cet appareil doit accepter toute interférence reçue, y compris les interférences pouvant entraîner un fonctionnement indésirable.

Cet appareil numérique de classe B est conforme à la norme NMB-003 du Canada.

Twin-Star International Inc.
750 Park of Commerce Blvd., Suite 400, Boca Raton, FL 33487
1-800-318-9373

BATTERY REPLACEMENT

REEMPLAZO DE BATERÍA / REMPLACEMENT DES PILES

NOTE: Do not mix old and new batteries. Do not mix alkaline, standard (carbon zinc), or rechargeable (nicad, ni-mh, etc.) batteries.

NOTA: No mezclar baterías viejas con nuevas. No mezclar baterías alcalinas, baterías recargables (de Ni-Cd, Ni-MH, etc.) y baterías estándar (de zinc-carbono).

NOTE: Ne pas mélanger les piles usagées et neuves. Ne pas mélanger les piles alcalines, standard (carbone/zinc) ou rechargeables (ni-cad, Ni-Mh, etc.)

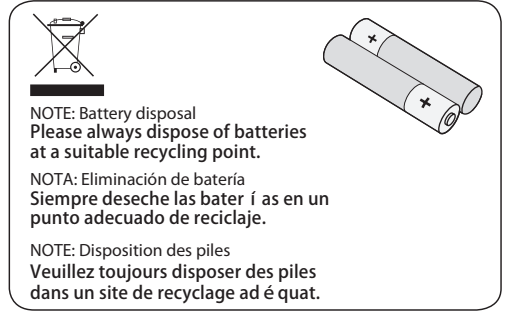
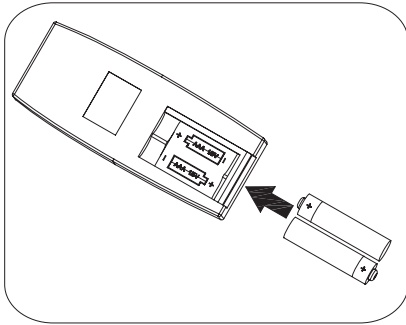

NOTE: Battery disposal
Please always dispose of batteries at a suitable recycling point.

NOTA: Eliminación de batería
Siempre deseche las baterías en un punto adecuado de reciclaje.

NOTE: Disposition des piles
Veuillez toujours disposer des piles dans un site de recyclage adéquat.

CAUTION:

- Do not ingest batteries.
- Non-rechargeable batteries are not to be recharged.
- Batteries are to be inserted with the correct polarity.
- Exhausted batteries are to be removed from the product.
- Always purchase the correct size and grade of battery most suitable for the intended use.
- Replace all batteries of a set at the same time.
- Clean the battery contacts and also those of the device prior to battery installation.
- Remove used batteries promptly.

PRECAUCIÓN:

- Precaución por ingestión.
- Las pilas no recargables no deben ser recargadas.
- Las baterías deben ser insertadas con la polaridad correcta.
- Las baterías agotadas deben ser retiradas del producto.
- Siempre compre las pilas de tamaño y grado correctos para este uso.
- Reemplace todas las pilas de un set al mismo tiempo.
- Limpie los contactos de las pilas y los
- Retire las pilas usadas de inmediato.

ATTENTION:

- Mise en garde au cas d'ingestion.
- Les piles non rechargeables ne doivent pas être rechargées.
- Les piles doivent être insérées en respectant la polarité.
- Les piles déchargées doivent être retirées du produit.
- S'assurer de toujours acheter la taille et la catégorie exactes de piles les mieux adaptées à l'utilisation prévue.
- Remplacer toutes les piles d'un groupe en même temps.
- Nettoyer les surfaces de contact de la pile et celles du compartiment avant d'installer les piles.
- Enlever les vieilles piles rapidement.

1-YEAR LIMITED WARRANTY

GARANTÍA LIMITADA DE 1 AÑO / GARANTIE LIMITÉE DE 1 AN

The manufacturer warrants that your new Electric Fireplace is free from manufacturing and material defects for a period of one year from date of purchase, subject to the following conditions and limitations.

1. Install and operate this appliance in accordance with the installation and operating instructions furnished with the product at all times. Any unauthorized repair, alteration, willful abuse, accident, or misuse of the product shall nullify this warranty.
2. This warranty is non-transferable, and is made to the original owner, provided that the purchase was made through an authorized supplier of the product.
3. The warranty is limited to the repair or replacement of part(s) found to be defective in material or workmanship, provided that such part(s) have been subjected to normal conditions of use and service, after said defect is confirmed by the manufacturer's inspection.
4. The manufacturer may, at its discretion, fully discharge all obligations with respect to this warranty by refunding the wholesale price of the defective part(s).
5. Any installation, labor, construction, transportation, or other related costs/expenses arising from defective

El fabricante garantiza que su nueva estufa eléctrica no presentará defectos de fabricación ni materiales durante un período de un año a partir de la fecha de compra, siempre y cuando se cumplan las siguientes condiciones y limitaciones.

1. Esta estufa eléctrica se debe instalar y operar en todo momento de acuerdo con las instrucciones de instalación y operación proporcionadas con el producto. Cualquier reparación no autorizada, alteración, abuso deliberado, accidente o uso inadecuado del producto anulará esta garantía.
2. Esta garantía no es transferible y sólo está disponible para el propietario original, siempre y cuando la compra se haya realizado a través de un proveedor autorizado del producto.
3. Esta garantía se limita a la reparación o reemplazo de piezas que se consideren defectuosas en material o mano de obra, siempre y cuando dicha pieza haya estado sometida a condiciones normales de uso y servicio, después de que una inspección por parte del fabricante confirme dicho defecto.
4. El fabricante podrá, bajo su criterio, eximirse de toda obligación respecto de esta garantía reembolsando el precio al por mayor de la pieza defectuosa.
5. Esta garantía no cubre ningún costo

Le fabricant garantit que votre nouveau foyer électrique est exempt de défaut de fabrication ou de matériaux durant une année à partir de la date d'achat, en tenant compte des conditions et des restrictions suivantes.

1. Respectez en tout temps les directives d'installation et le mode d'emploi fournis avec ce foyer électrique lorsque vous installez et que vous utilisez ce produit. Toute modification non autorisée, abus volontaire, accident ou mauvaise utilisation du produit invalide la présente garantie.
2. Cette garantie n'est pas transférable et n'est offerte qu'à l'acheteur d'origine, tant que l'achat a été conclu chez un fournisseur autorisé du produit.
3. La garantie se limite à la réparation ou au remplacement des pièces qui présentent des défauts de matériaux ou de fabrication, tant que ces pièces ont fait l'objet d'une utilisation et d'un entretien normaux, une fois un tel défaut confirmé par l'inspection effectuée par le fabricant.
4. Le fabricant peut, à sa discrétion, s'acquitter de toute obligation en vertu de la présente garantie en remboursant le prix de gros des pièces défectueuses.
5. Tout frais d'installation, de main-d'oeuvre, de fabrication, de transport, ou d'autres frais connexes découlant des pièces défectueuses, de la réparation, du remplacement ou d'une intervention du même type, ne sont pas couverts par la présente garantie et le fabricant n'assume aucune

- part(s), repair, replacement, or otherwise of same, will not be covered by this warranty, nor shall the manufacturer assume responsibility for same.
6. The owner/user assumes all other risks, if any, including the risk of any direct, indirect or consequential loss or damage arising out of the use, or inability to use the product, except as provided by law.
 7. All other warranties – expressed or implied –with respect to the product, its components and accessories, or any obligations/liabilities on the part of the manufacturer are hereby expressly excluded.
 8. The manufacturer neither assumes, nor authorizes any third party to assume on its behalf, any other liabilities with respect to the sale of the product.
 9. The warranties as outlined within this document do not apply to non accessories used in conjunction with the installation of this product.
 10. This warranty gives you specific legal rights, and you may also have other rights which vary from state to state.

This warranty is void if:

- a. The fireplace is subjected to prolonged periods of dampness or condensation.
- b. Any unauthorized alteration, willful abuse, accident, or misuse of the product.
- c. You do not have the original receipt of purchase.

de instalación, mano de obra, fabricación, transporte o de otro tipo que surja de la pieza defectuosa, su reparación, reemplazo u otra situación, y el fabricante no asume ninguna responsabilidad por las mismas.

6. El dueño/usuario asume todos los riesgos, si los hay, incluidos los riesgos de daños o pérdidas directos, indirectos o resultantes que surjan del uso del producto, o de la incapacidad para usarlo, salvo que la ley estipule lo contrario.
7. Mediante el presente, se excluye expresamente cualquier otra garantía, expresa o implícita, respecto del producto, sus componentes y accesorios, o cualquier otra obligación o responsabilidad de parte del fabricante.
8. El fabricante no asume ni autoriza a ningún tercero a asumir en su nombre ninguna otra responsabilidad respecto de la venta de este producto.
9. Las garantías descritas en este documento no se aplican a accesorios que no sean del fabricante y que se usen junto con la instalación de este producto.
10. Esta garantía le otorga derechos legales específicos, pero también puede tener otros derechos que varían según el estado.

Esta garantía es nula si:

- a. La chimenea está sometida a períodos prolongados de humedad o condensación.
- b. Se produce cualquier alteración no autorizada, abuso deliberado, accidente o uso inadecuado del producto.
- c. Usted no tiene el recibo original de compra.

responsabilité à cet égard.

6. Le propriétaire ou l'utilisateur assume tous les risques, le cas échéant, incluant le risque de pertes ou dommages directs, indirects ou consécutifs découlant de l'utilisation de l'appareil, ou de l'incapacité à utiliser l'appareil, sauf conformément aux dispositions de la loi.
7. Toutes les autres garanties, explicites ou implicites, sur le produit, ses composants et ses accessoires ainsi que toute autre obligation ou responsabilité du fabricant sont expressément exclues par les présentes.
8. Le fabricant n'assume ni n'autorise un tiers à assumer, en son nom, toute autre responsabilité quant à la vente de ce produit.
9. Les garanties énoncées dans le présent document ne couvrent pas les accessoires utilisés au cours de l'installation de ce produit.
10. Cette garantie vous confère des droits particuliers et vous pourriez aussi avoir d'autres droits qui varient d'une province ou d'un État à l'autre.

Cette garantie sera annulée si :

- a. Le foyer est exposé à l'humidité ou à la condensation pendant des périodes prolongées.
- b. Le produit a fait l'objet d'une modification non autorisée, d'un abus volontaire ou d'une mauvaise utilisation, ou a subi un accident.
- c. Vous n'avez pas le reçu de vente original.

CUSTOMER SERVICE SERVICIO AL CLIENTE / SERVICE À LA CLIENTÈLE

tsicustomerservice.com
For Customer Service
Call 1-800-318-9373

Questions?

Our Customer Service department is available Monday – Friday 8:30 am – 5:30 pm EST. We can help you with assembly and if necessary, replace damaged/missing parts.

IMPORTANT:

Before contacting Customer Service, please have this information available:

- Serial Number
- Model Number
- Sales Receipt or Proof of Purchase

tsicustomerservice.com
Para el servicio de atención al cliente llame
1-800-318-9373

¿Tiene preguntas?

Nuestro departamento de Servicio al Consumidor está disponible de Lunes a Viernes, de 8:30 am hasta las 5:30 pm EST.

Le podemos ayudar con ensamblaje y si es necesario con el reemplazo de piezas dañadas o pérdidas.

IMPORTANTE:

Antes de comunicarse con atención al cliente, tenga disponible la siguiente información:

- Número de serie
- Número de modelo
- Recibo de compra o prueba de compra

tsicustomerservice.com
Pour le Service Clientèle
Appeler le 1-800-318-9373

Questions?

Notre service à la clientèle est disponible du Lundi au Vendredi 8h30-17h30 HNE.

Nous pouvons vous assister à l'assemblage et, si nécessaire, remplacer les pièces endommagées / manquantes.

IMPORTANT :

Avant de contacter le service à la clientèle, assurez-vous d'avoir en main l'information suivante :

- Numéro de série
- Numéro de modèle
- Votre facture d'achat ou une preuve d'achat



Manufactured and distributed by Twin-Star International, Inc., under license from Duraflame, Inc. duraflame, the flame symbol and logo are registered trademarks of Duraflame, Inc.

Fabriqué et distribué par Twin-Star International, Inc., s'effectue sous licence. duraflame et le logo de flamme de duraflame sont des marques déposées de Duraflame, Inc.

Elaborado y distribuido por Twin-Star International, Inc., utilizada con licencia. El duraflame y la insignia de la llama del duraflame son marcas registradas de Duraflame, Inc.



1-800-318-9373

tsicustomerservice.com