

**ASSEMBLY  
INSTRUCTIONS**  
-----  
**INSTRUCTIONS  
D'ASSEMBLAGE**  
-----  
**INSTRUCCIONES DE  
ENSAMBLAJE**

**Your total satisfaction is our #1 priority.**

Customer Service and warranty information













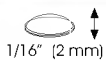
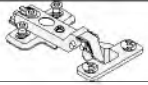

**Vous satisfaire est notre priorité.**

***Su entera satisfacción es nuestra prioridad N°1.***

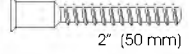
**PARTS / PIÈCES / PIEZAS**

code / código	qty / qté / cant.	code / código	qty / qté / cant.	code / código	qty / qté / cant.	code / código	qty / qté / cant.
	1	40	1	70	1	<b>molding / moulure / moldura</b> 3" x 66" (76 mm x 1693 mm)	1
	1	41	1		4	<b>back panel / dos / panel trasero</b> 13 1/4" x 69 5/8" (337 mm x 1768 mm)	1
30	1	60	2	82	1		
31	1	61	2	<b>moldings / moulures / molduras</b> 2" x 35 7/16" (51 mm x 900 mm)	2		

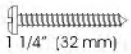
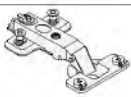
**HARDWARES / QUINCAILLERIES / QUINCALLAS**

code / código	qty / qté / cant.	code / código	qty / qté / cant.	code / código	qty / qté / cant.	code / código	qty / qté / cant.
 1/16" (2 mm)	4		4		20		1
	18		-		20		8
	2		1		1		4
	4		8		2		

**REAL SIZE / GRANDEUR RÉELLE / TAMAÑO REAL**

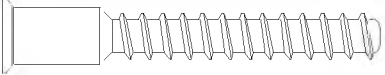
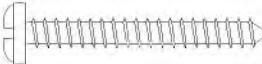
CODE / CÓDIGO	QTY / QTÉ / CANT.	CODE / CÓDIGO	QTY / QTÉ / CANT.
 2" (50 mm)	8	 1 1/4" (32 mm)	4

**the use of electric tools must be made with vigilance.**  
l'utilisation d'outils électriques doit être faite avec vigilance.  
las herramientas eléctricas deben utilizarse con sumo cuidado.



**two people are required to assemble and move this model.**  
deux personnes sont requises pour assembler et déplacer ce modèle.  
se necesitan dos personas para ensamblar y desplazar este mueble.



**tools required**  
outils requis  
herramientas necesarias



**molding / moulure / moldura**  
2" x 35 7/16" (51 mm x 900 mm)

**molding**  
moulure  
moldura  
2" x 35 7/16"  
51 mm x 900 mm



**IMPORTANT NOTICE / NOTE IMPORTANTE / NOTA IMPORTANTE**

**Group together all the hardware required for each step as the construction of your piece of furniture is progressing.**  
Regroupez toutes les quincailleries requises pour chaque étape de façon à vous assurer de tout installer au bon moment.  
Reúna todas las quincallas necesarias para cada una de las etapas de montaje, para asegurar una correcta instalación en el momento adecuado.

**molding / moulure / moldura**  
2" x 35 7/16" (51 mm x 900 mm)

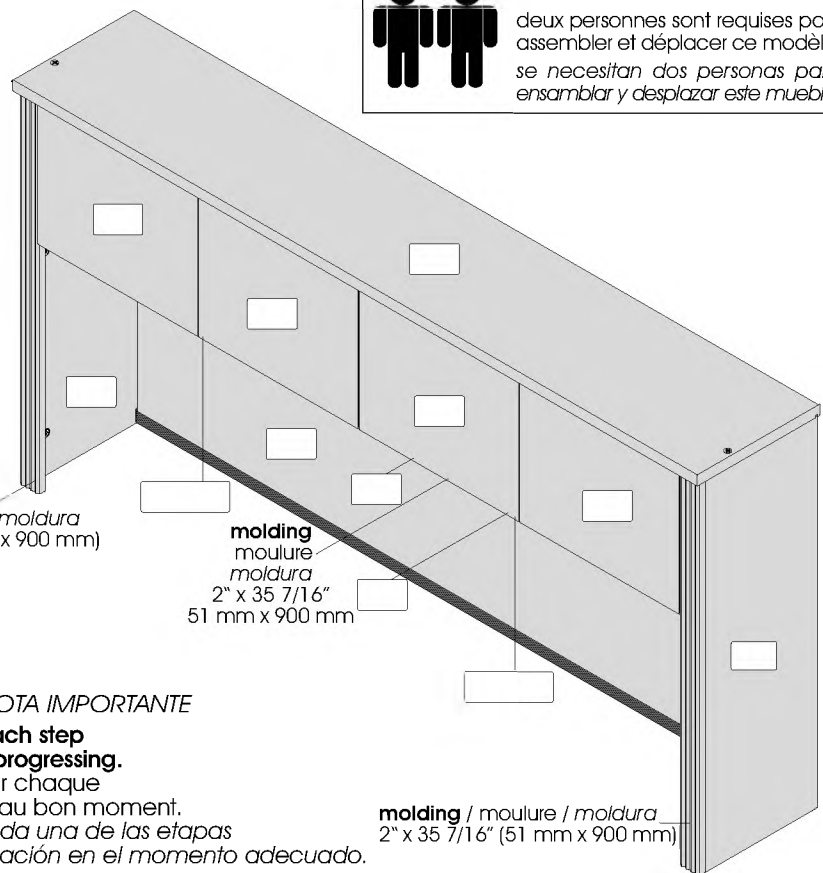

**▶ IMPORTANT NOTICE / NOTE IMPORTANTE / NOTA IMPORTANTE**

Duly complete the self-adhesive sticker. / Assurez-vous de bien remplir l'autocollant. / Asegúrese de completar correctamente la etiqueta.

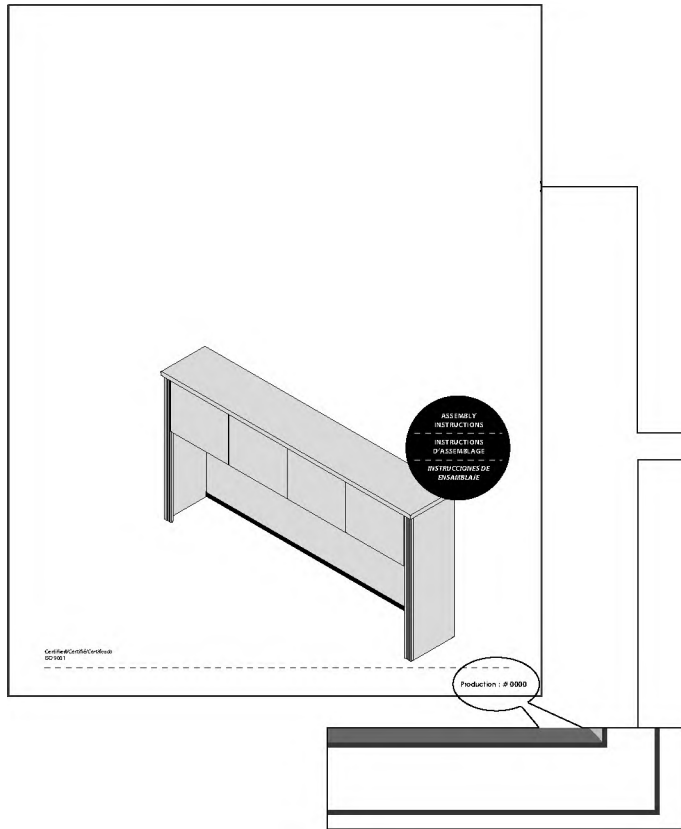

**To better serve you!**  
Pour mieux vous servir!

**Model / Modèle:** \_\_\_\_\_

**Production Number**  
Numéro de production: \_\_\_\_\_

**Customer Service**  
Service à la clientèle

**Important/Importante**

Please retain the self-adhesive sticker which you will install at step 14 of the instruction manual.

Conservez l'autocollant qui sera collé seulement à l'étape 14 du feuillet d'instructions.

Conserve la etiqueta que será pegada sólo en la etapa 14 de la hoja de instrucciones.

**▶ IMPORTANT NOTICE / NOTE IMPORTANTE / NOTA IMPORTANTE**

**Main hardware system / Système de quincaillerie principal / Sistema principal de quincalla**

**1**  
H-36

proper position  
bonne position  
buena posición

**2**  
H-03

arrow  
flèche  
flecha

Insert the cam with the arrow pointing towards the hole in the edge.  
Insérez la rondelle en pointant la flèche vers le trou de la bordure.  
Inserte la arandela apuntando la flecha hacia el orificio cercano el borde.

**If needed / En cas de nécessité / En caso de necesidad**

**How to remove a misplaced assembly bolt (H-36).**  
Comment retirer un boulon mal situé.  
Cómo retirar un perno mal ubicado.

**A**

turn  
tournez  
haga girar

**B**

pull out  
retirez  
retire

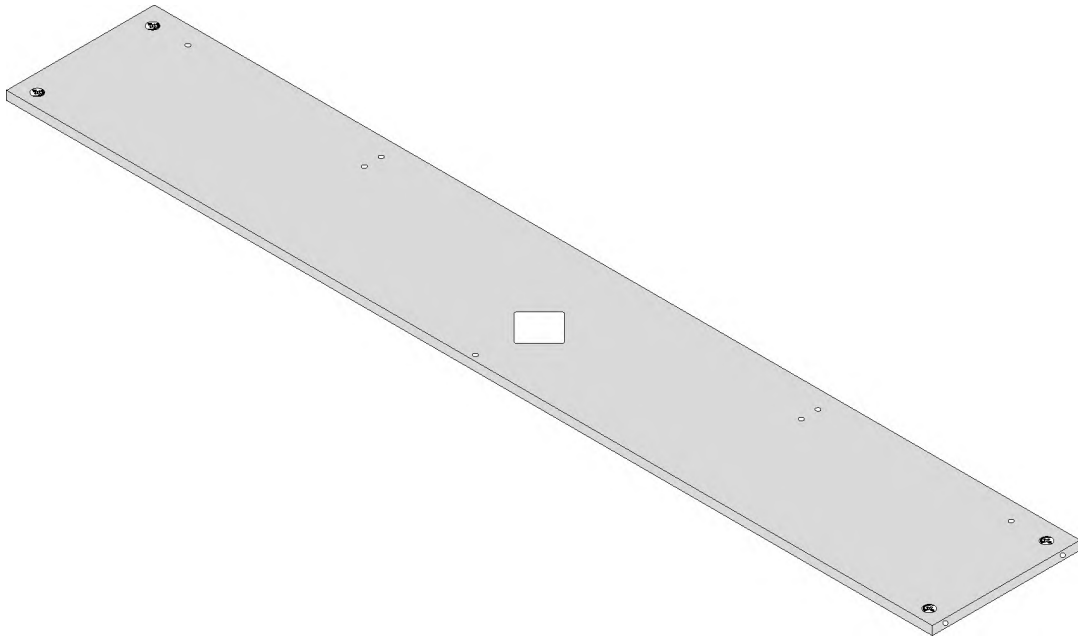
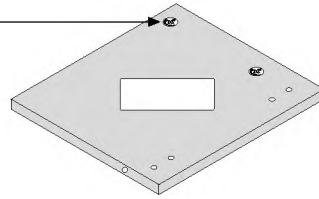
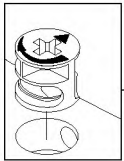
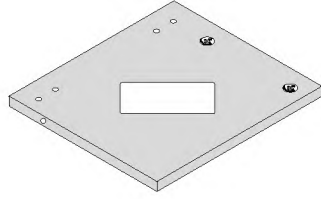

## IMPORTANT NOTICE / NOTE IMPORTANTE / NOTA IMPORTANTE

▶ **Main hardware system** / Système de quincaillerie principal / Sistema principal de quincalla

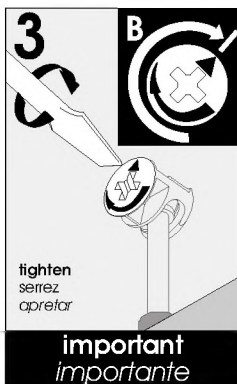
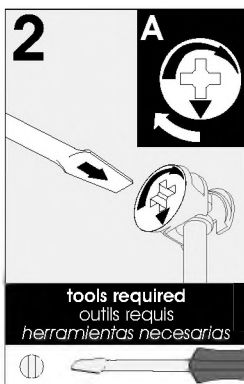
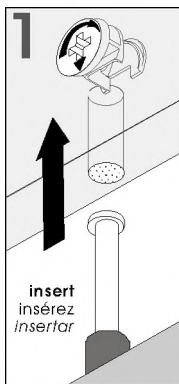

**Make sure to properly tighten each cam to ensure furniture solidity. Otherwise, parts could be damaged or the user could be injured.**

Assurez-vous de bien resserrer chaque rondelle pour assurer la solidité du meuble. Dans le cas contraire, des pièces pourraient être endommagées ou l'utilisateur pourrait se blesser.

Asegúrese de apretar bien cada arandela para garantizar la solidez del mueble. De lo contrario, podría provocarse daño a las piezas o las personas.

## 2 PRE-ASSEMBLY / PRÉ-ASSEMBLAGE / PREENSAMBLAJE

**HUTCH** / ÉTAGÈRE / ESTANTERÍA

**Assemble on the back edge**

Assemblez sur la bordure arrière

Realice el ensamblaje sobre el borde trasero

**Assembling sequence**

Séquence d'assemblage

Secuencia de ensamblaje

**Parts / Pièces / Piezas:**

41 **HC20B** **HC21B**

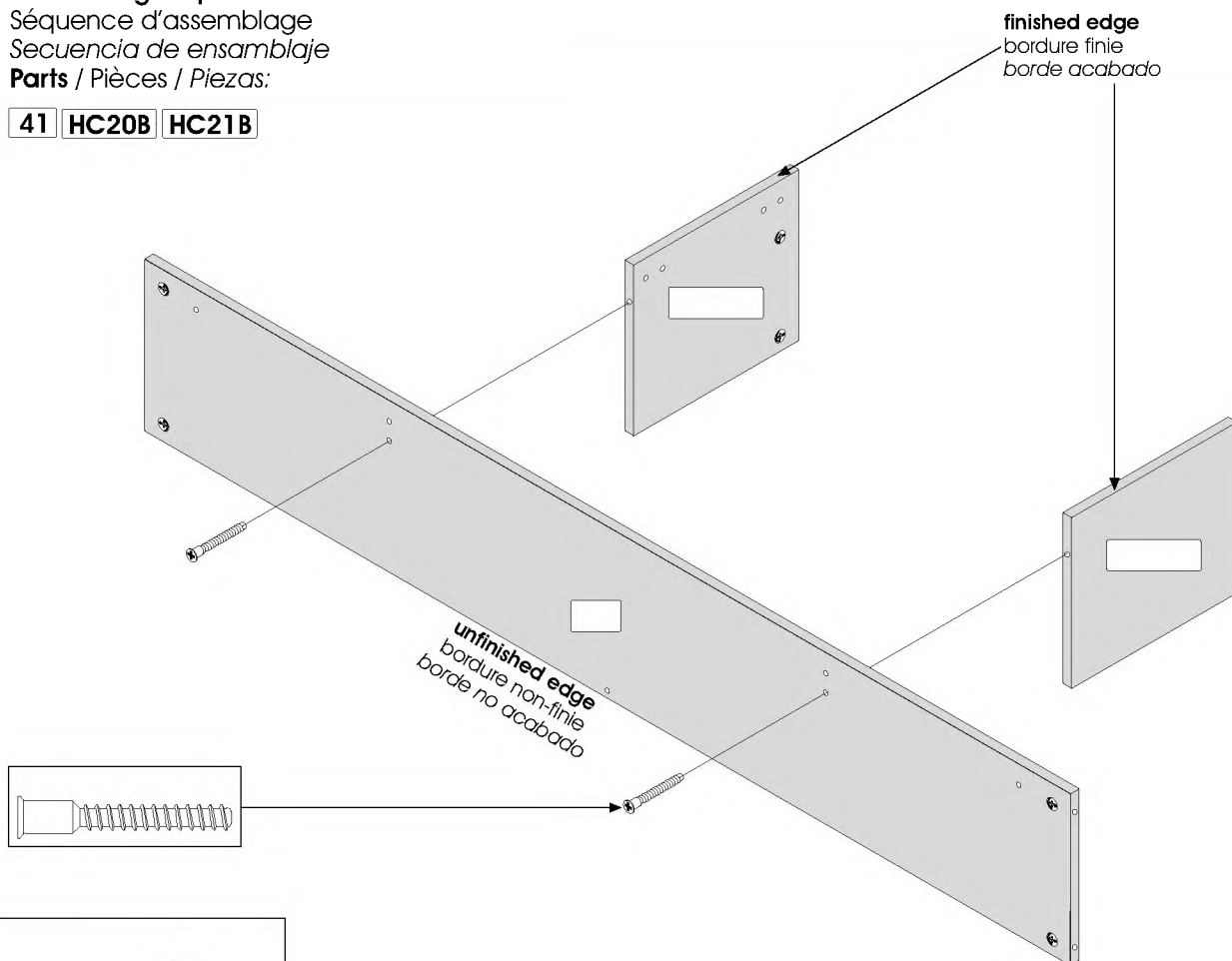

2

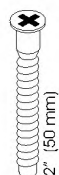

Code / Código

Qty / Qté / Cant.

x 2

### 3 HARDWARE INSTALLATION / INSTALLATION DES QUINCAILLERIES / INSTALACIÓN DE LAS QUINCALLAS

#### HUTCH / ÉTAGÈRE / ESTANTERÍA

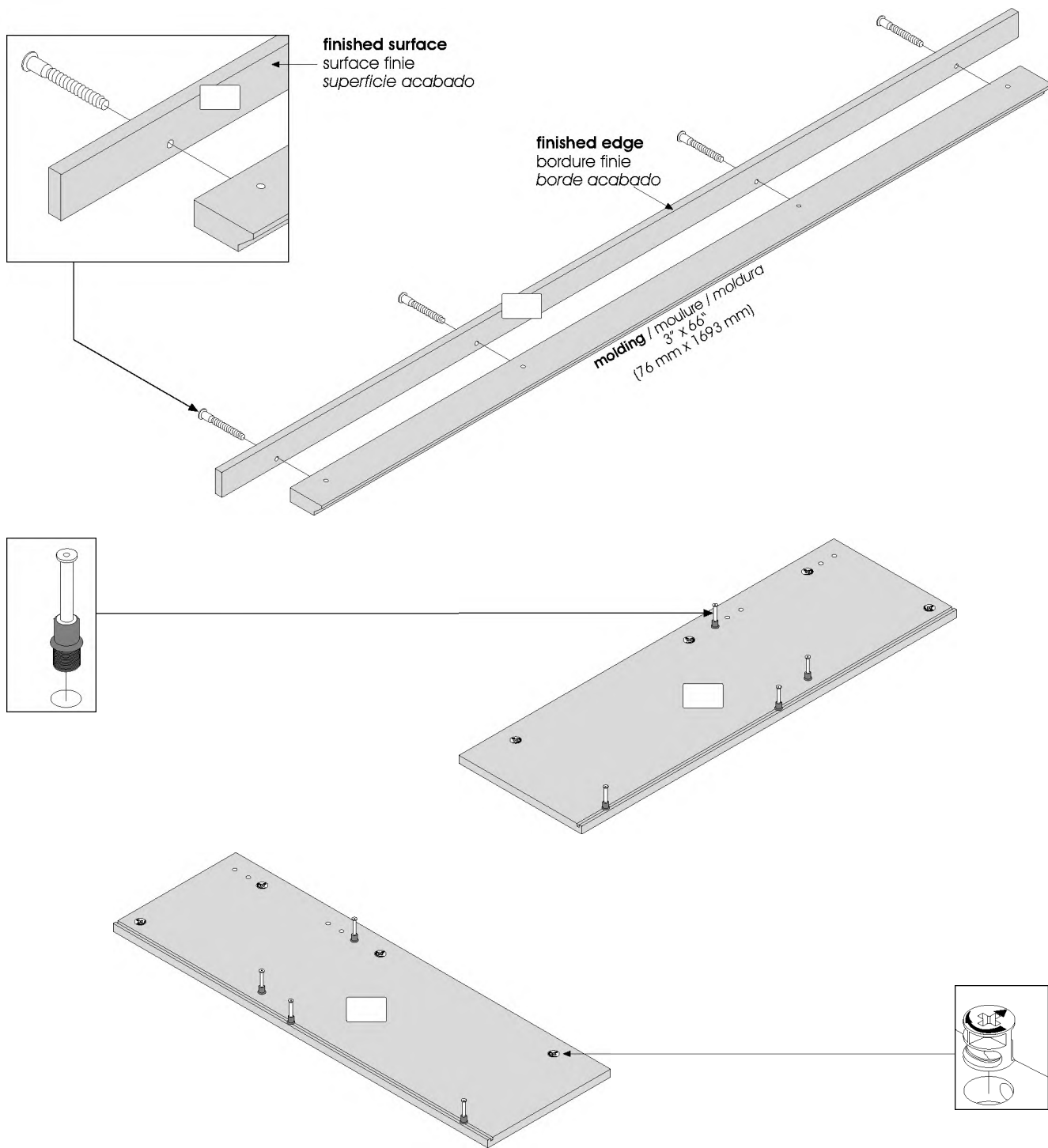

3

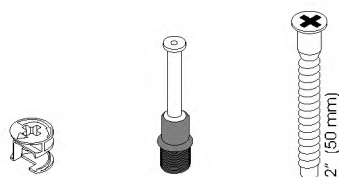

Code / Código

Qty / Qté / Cant.

x 8

x 8

x 4

**ASSEMBLY / ASSEMBLAGE / ENSAMBLAJE**

**plunge into water**  
 tremper dans l'eau  
 poner en remajo el agua

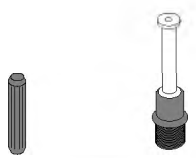
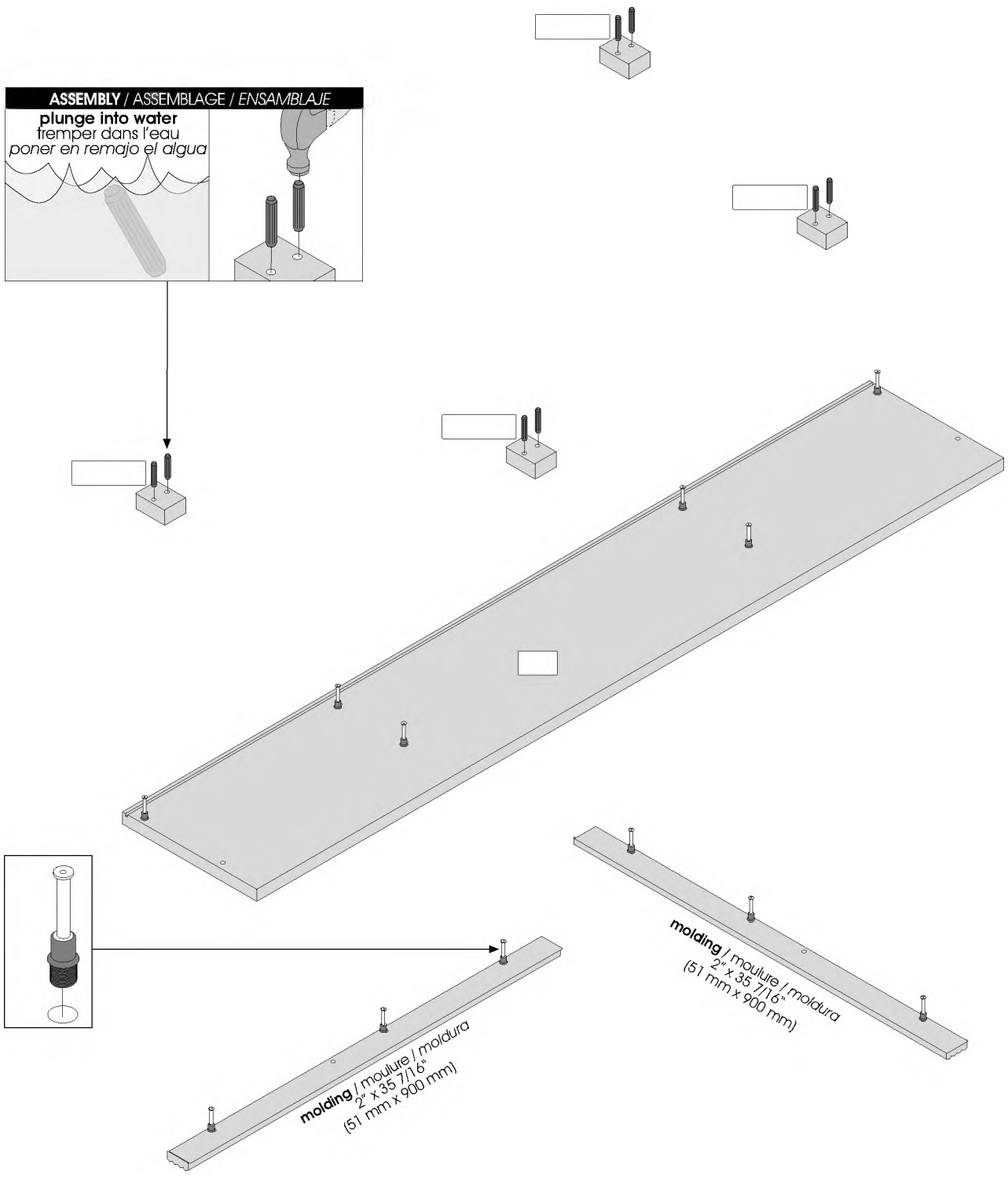

**Code / Código**

**Qty / Qté / Cant.**

**x 8**

**x 12**

**Assemble on the side**

Assemblez sur le côté

Realice el ensamblaje sobre la parte lateral

**Assembling sequence**

Séquence d'assemblage

Secuencia de ensamblaje

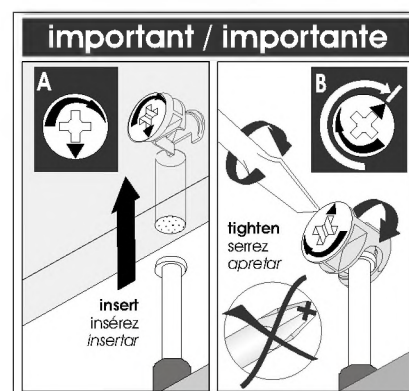
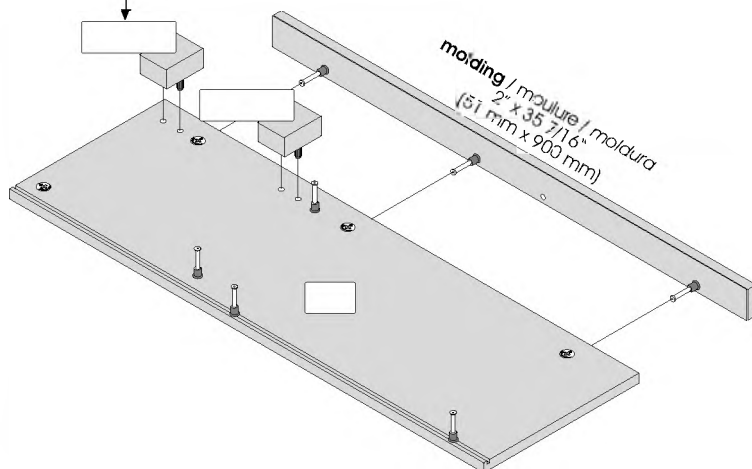
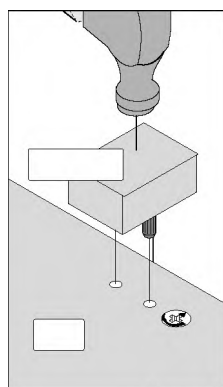
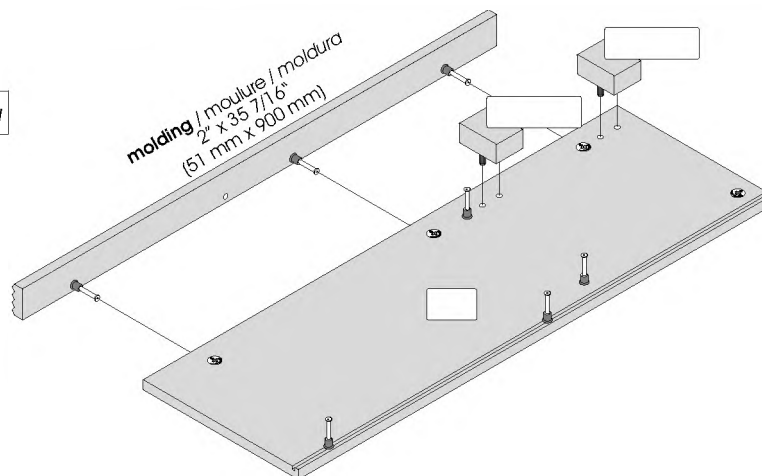
**Parts / Pièces / Piezas:**+ **molding / moulure / moldura****Assemble on the side**

Assemblez sur le côté

Realice el ensamblaje sobre la parte lateral

**Assembling sequence**

Séquence d'assemblage

Secuencia de ensamblaje

**Parts / Pièces / Piezas:**+ **molding / moulure / moldura**

**6** **HARDWARE INSTALLATION / INSTALLATION DES QUINCAILLERIES / INSTALACIÓN DE LAS QUINCALLAS**

**HUTCH / ÉTAGÈRE / ESTANTERÍA**

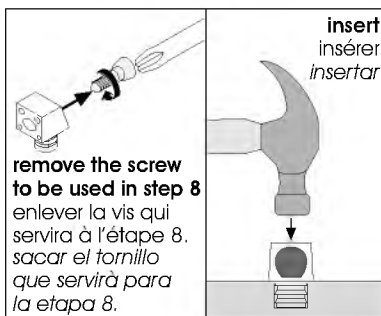
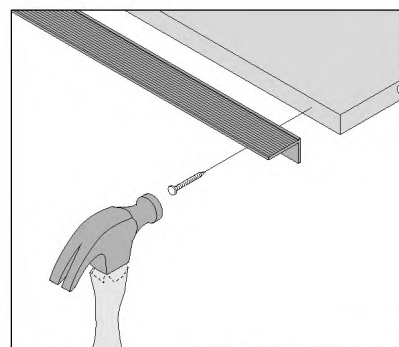
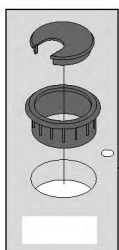
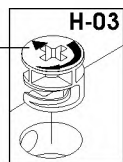
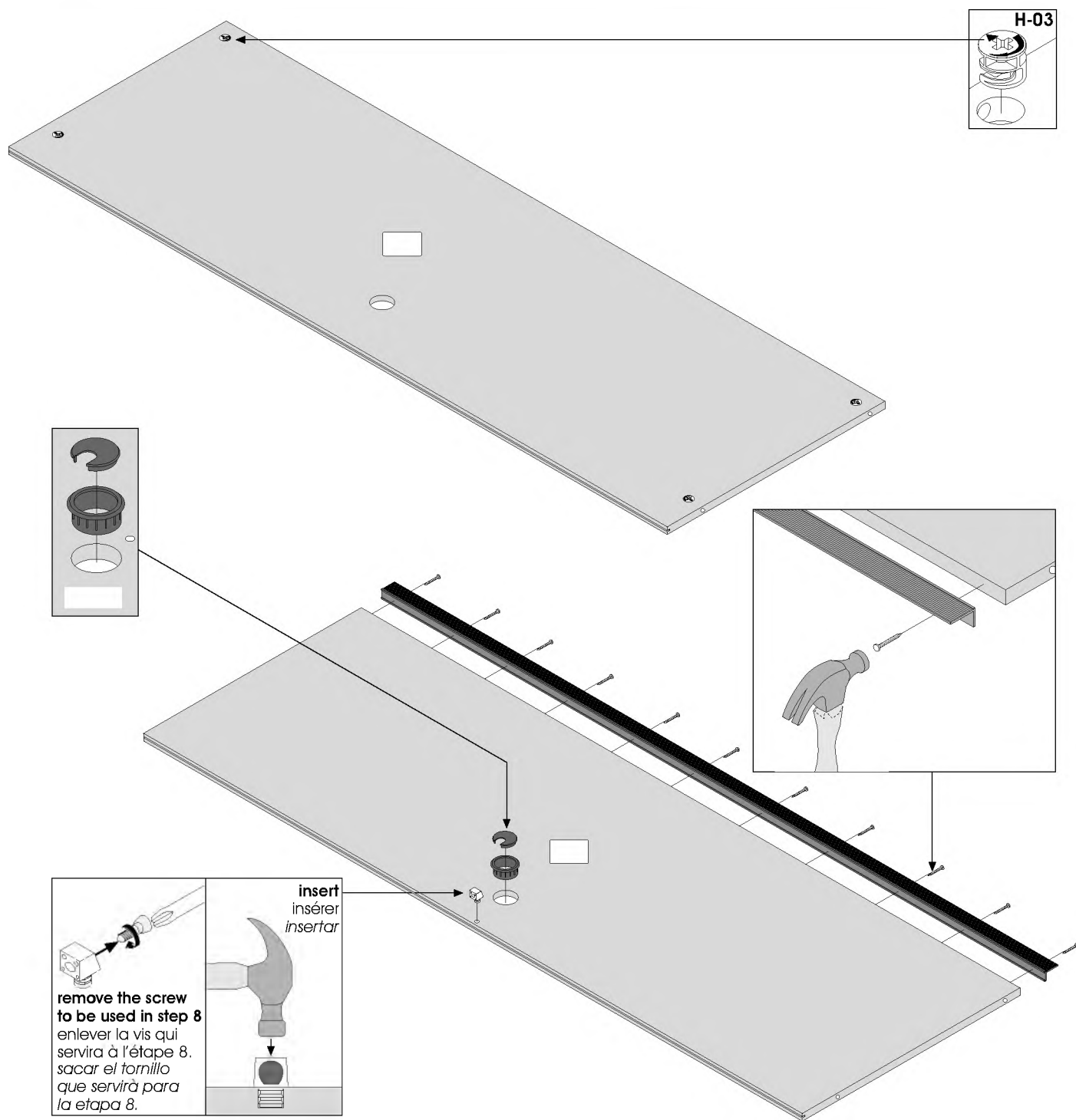

**6**



**Code / Código**

**Qty / Qté / Cant.**

**x 4**

**x 1**

**x 1**

**x 11**

**x 1**

## HUTCH / ÉTAGÈRE / ESTANTERÍA

### Assemble upside down

Assemblez en position renversée

Realice el ensamblaje en posición invertida

### Assembling sequence

Séquence d'assemblage

Secuencia de ensamblaje

Parts / Pièces / Piezas:

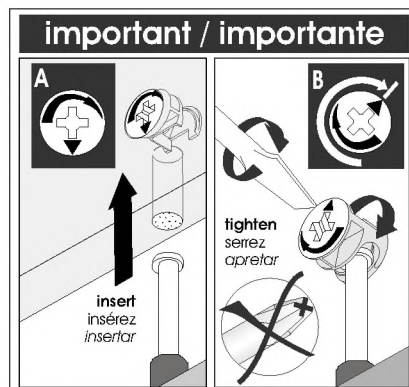
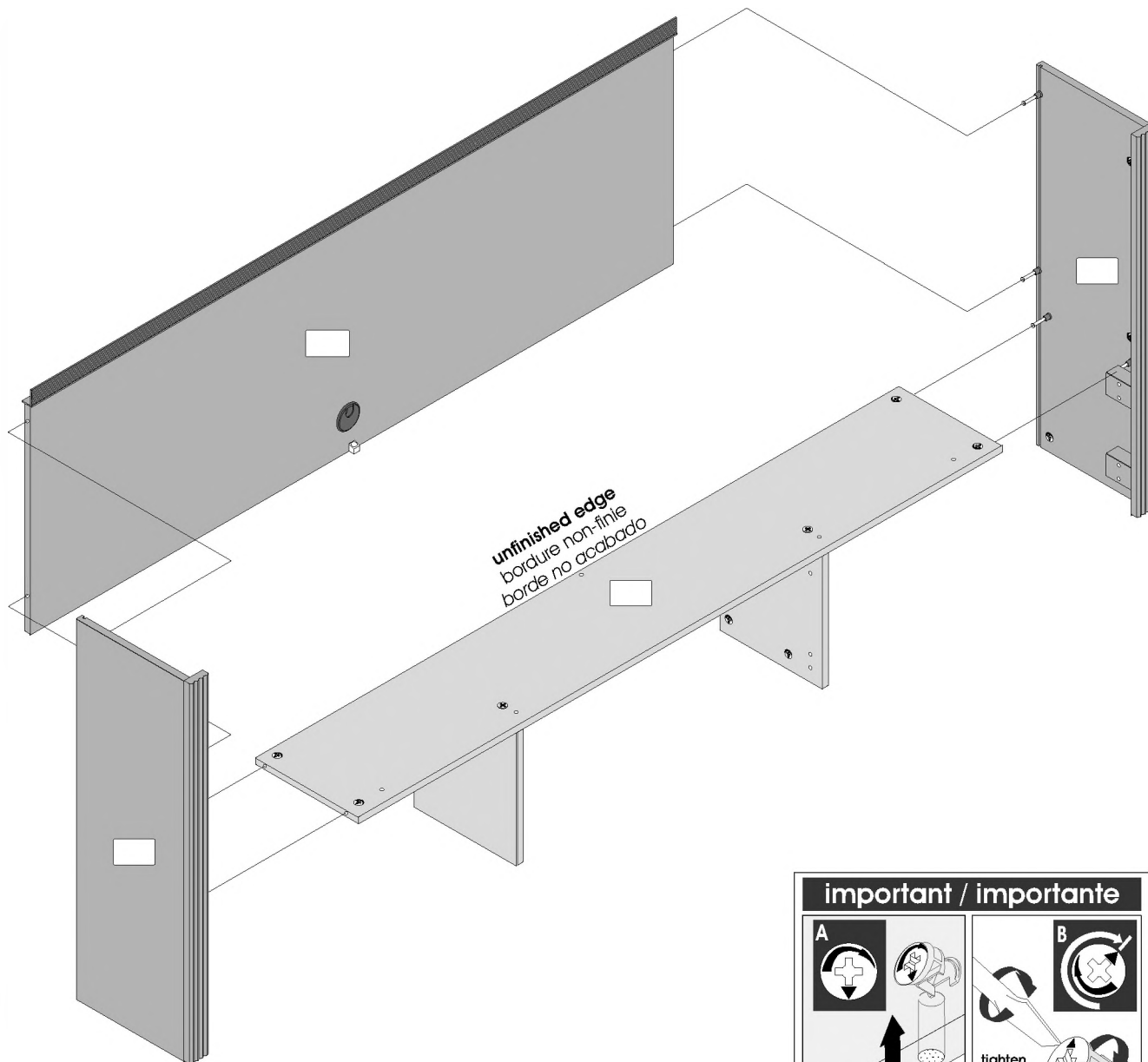

**Assemble upside down**

Assemblez en position renversée

Realice el ensamblaje en posición invertida

**Assembling sequence**

Séquence d'assemblage

Secuencia de ensamblaje

**Parts / Pièces / Piezas:**

Use the remaining screw from step 6.  
 Utilisez la vis restante de l'étape 6.  
 Utilice el tornillo restante de la etapa 6.

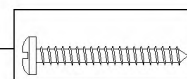
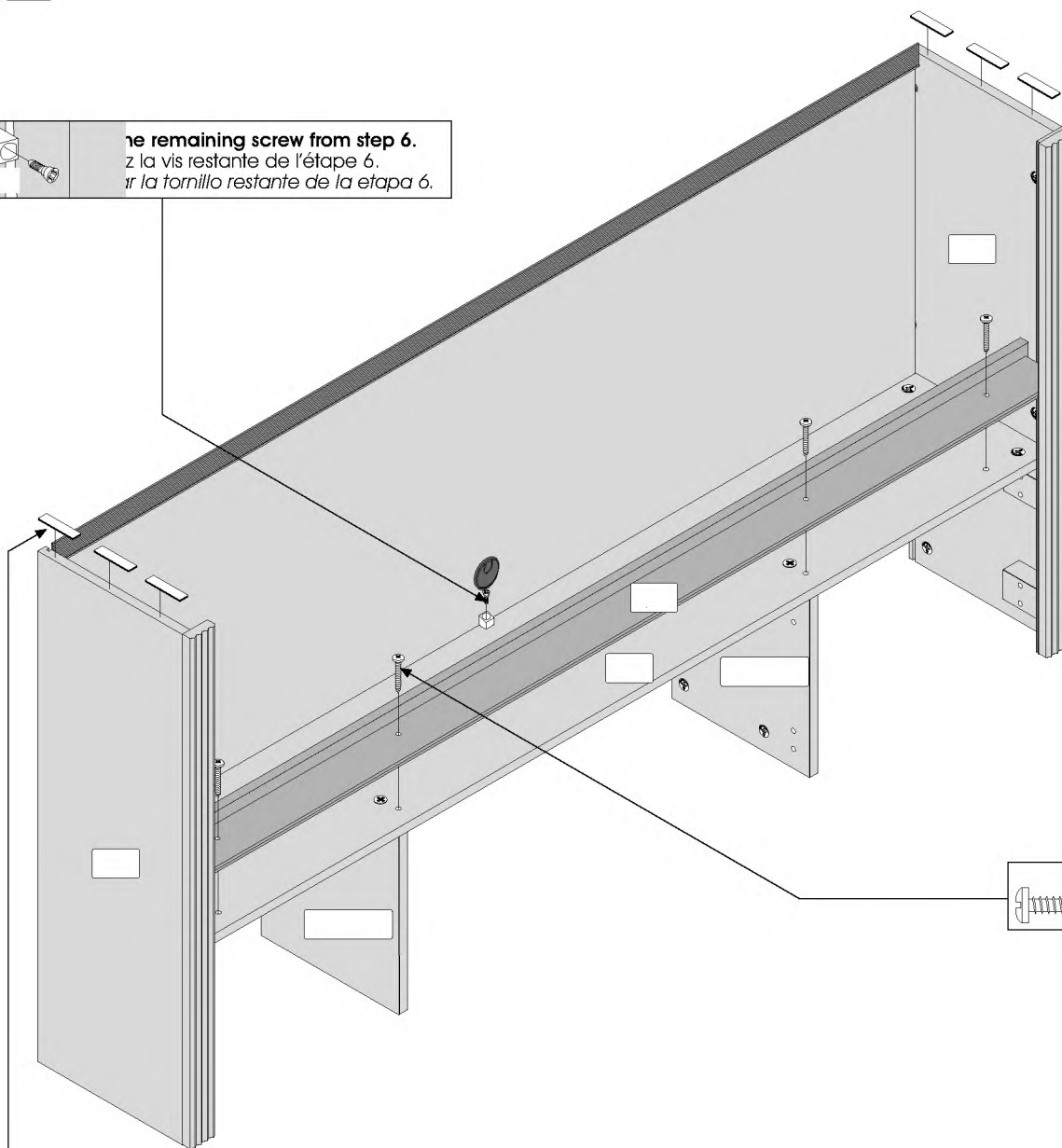
**Important/Importante**

**Remove paper on one side only of RU-420.**

Retirez le papier sur seulement une des faces du RU-420.  
 Retire el papel de sólo uno de los costados del RU-420.

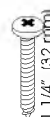
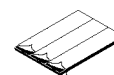

Code / Código

Qty / Qté / Cant.

x 2

x 4

**Place the parts in an upright position**

Placer le meuble en position debout

Coloque el mueble en posición vertical

**Assembling sequence**

Séquence d'assemblage

Secuencia de ensamblaje

**Parts / Pièces / Piezas:**

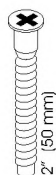
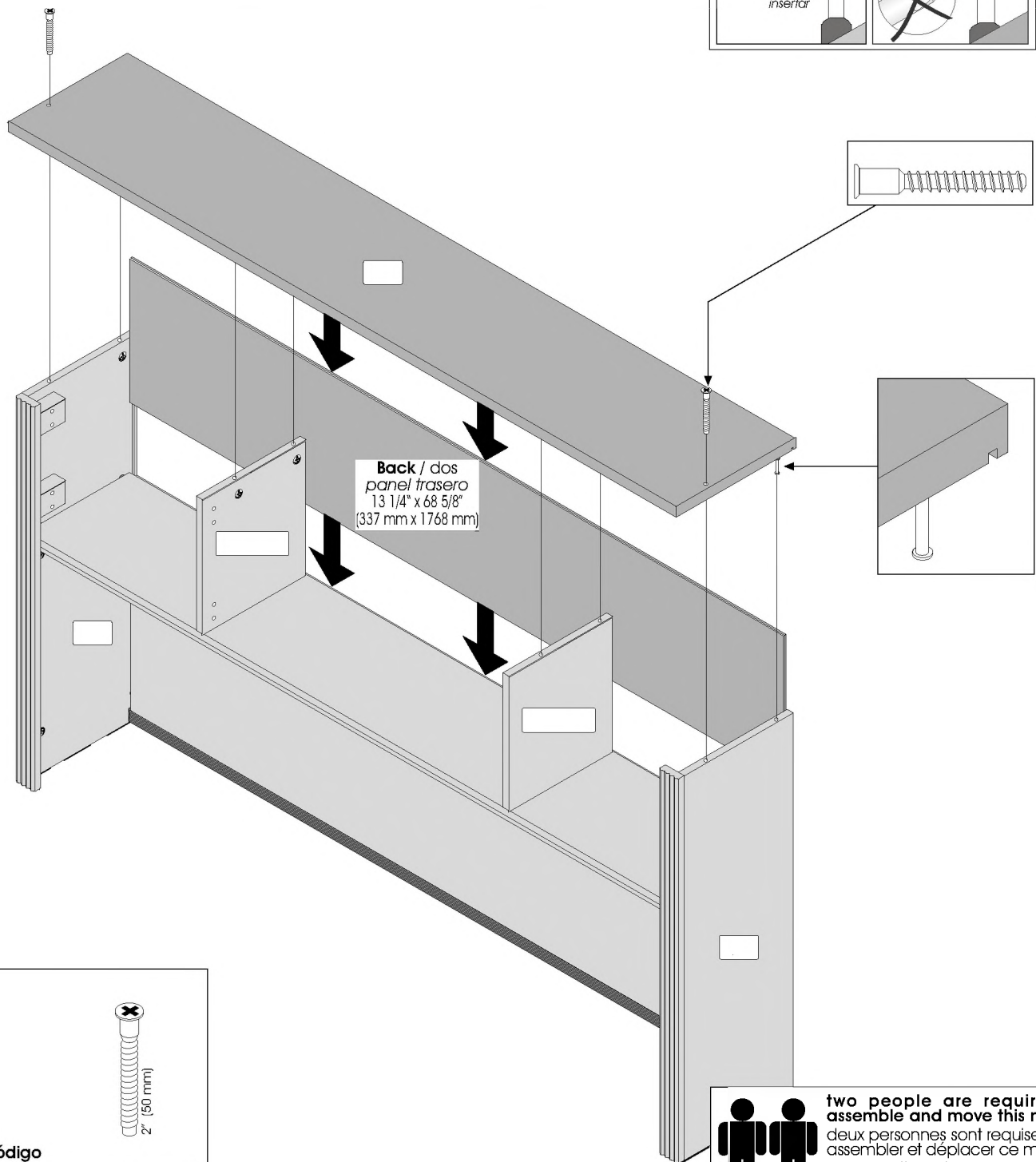
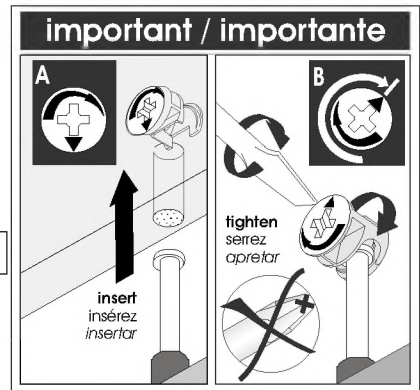
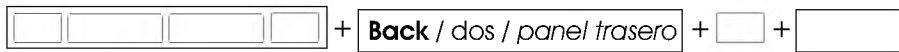

Code / Código

Qty / Qté / Cant.

x 2



**two people are required to assemble and move this model.**  
deux personnes sont requises pour assembler et déplacer ce modèle.  
se necesitan dos personas para ensamblar y desplazar este mueble.

2 possibilities / 2 possibilités / 2 posibilidades



two people are required to assemble and move this model.  
 deux personnes sont requises pour assembler et déplacer ce modèle.  
 se necesitan dos personas para ensamblar y desplazar este mueble.

**Important/Importante**

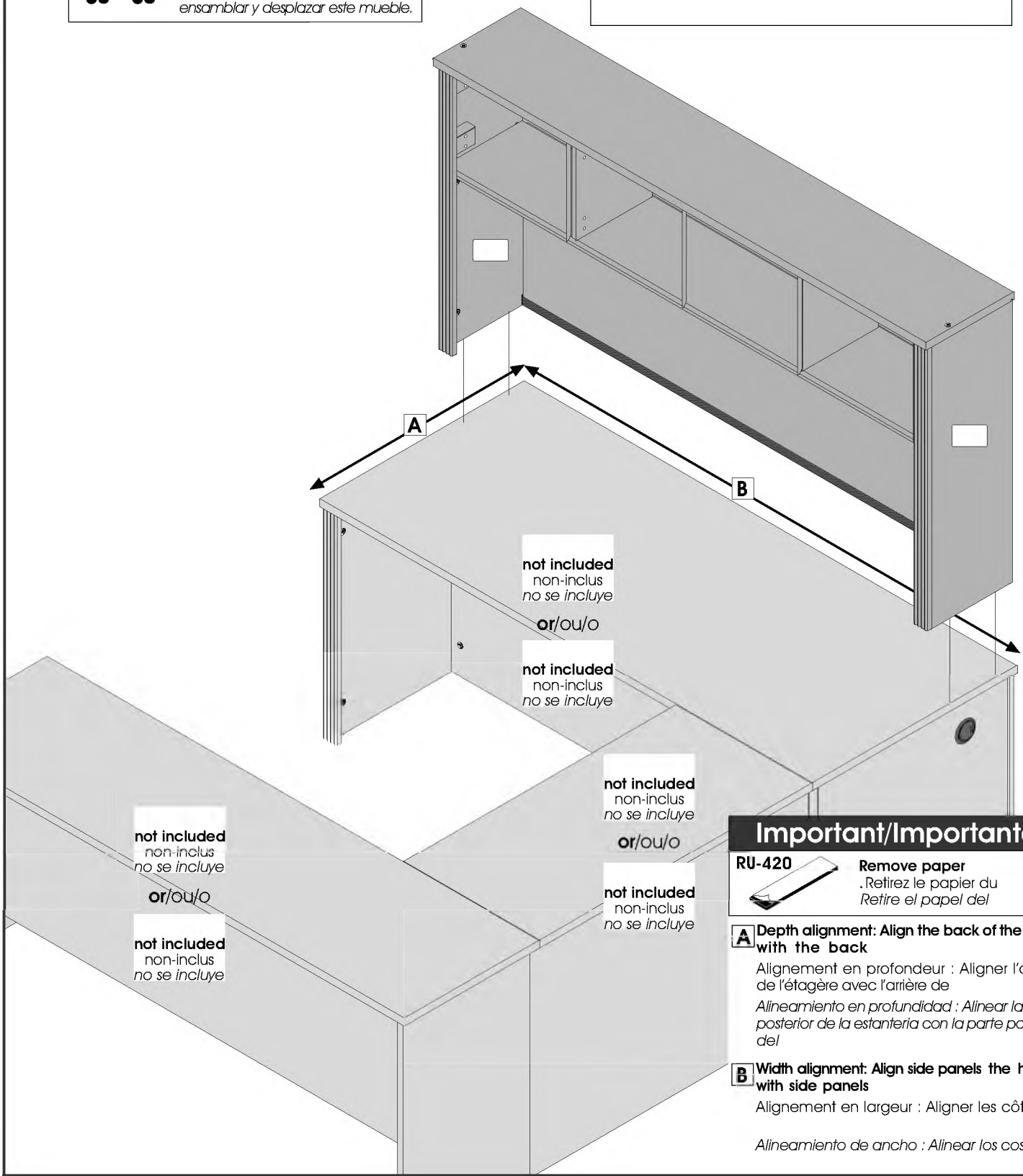

**Important/Importante**



**RU-420** Remove paper  
 . Retirez le papier du  
 Retire el papel del

**A** Depth alignment: Align the back of the hutch with the back

Alignement en profondeur : Aligner l'arrière de l'étagère avec l'arrière de  
 Alineamiento en profundidad : Alinear la parte posterior de la estantería con la parte posterior del

**B** Width alignment: Align side panels the hutch with side panels

Alignement en largeur : Aligner les côtés  
 Alineamiento de ancho : Alinear los costados

Reference / Référence / Referencia

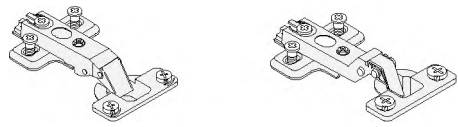
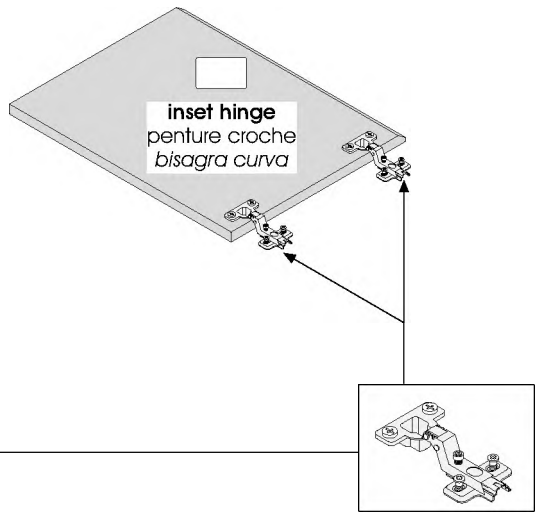
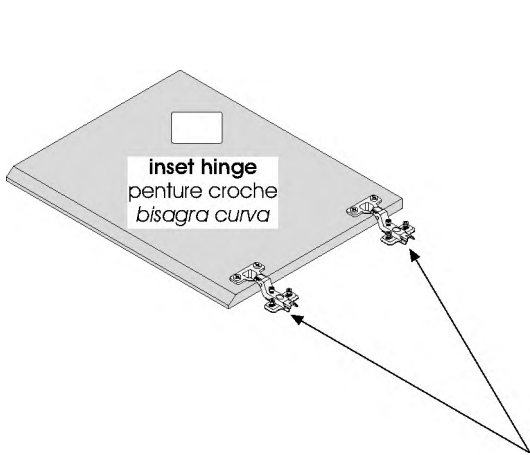
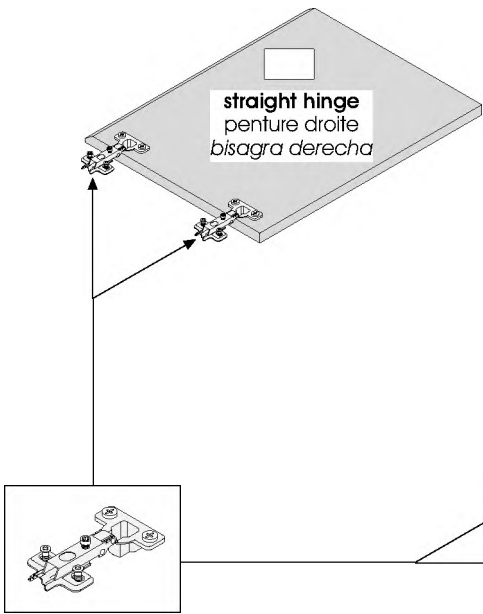
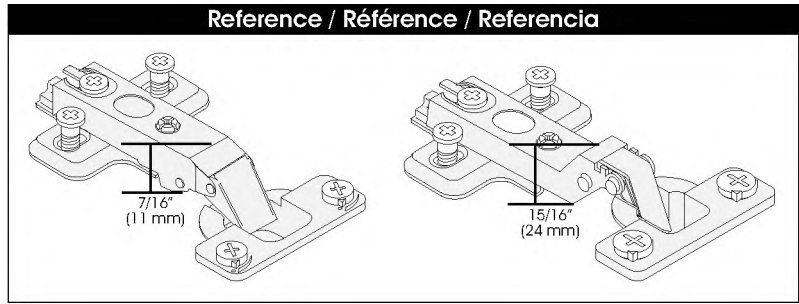

Code / Código

Qty / Qté / Cant.

x 4

x 4

important / importante

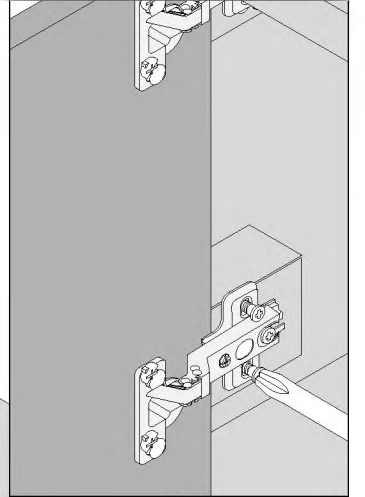
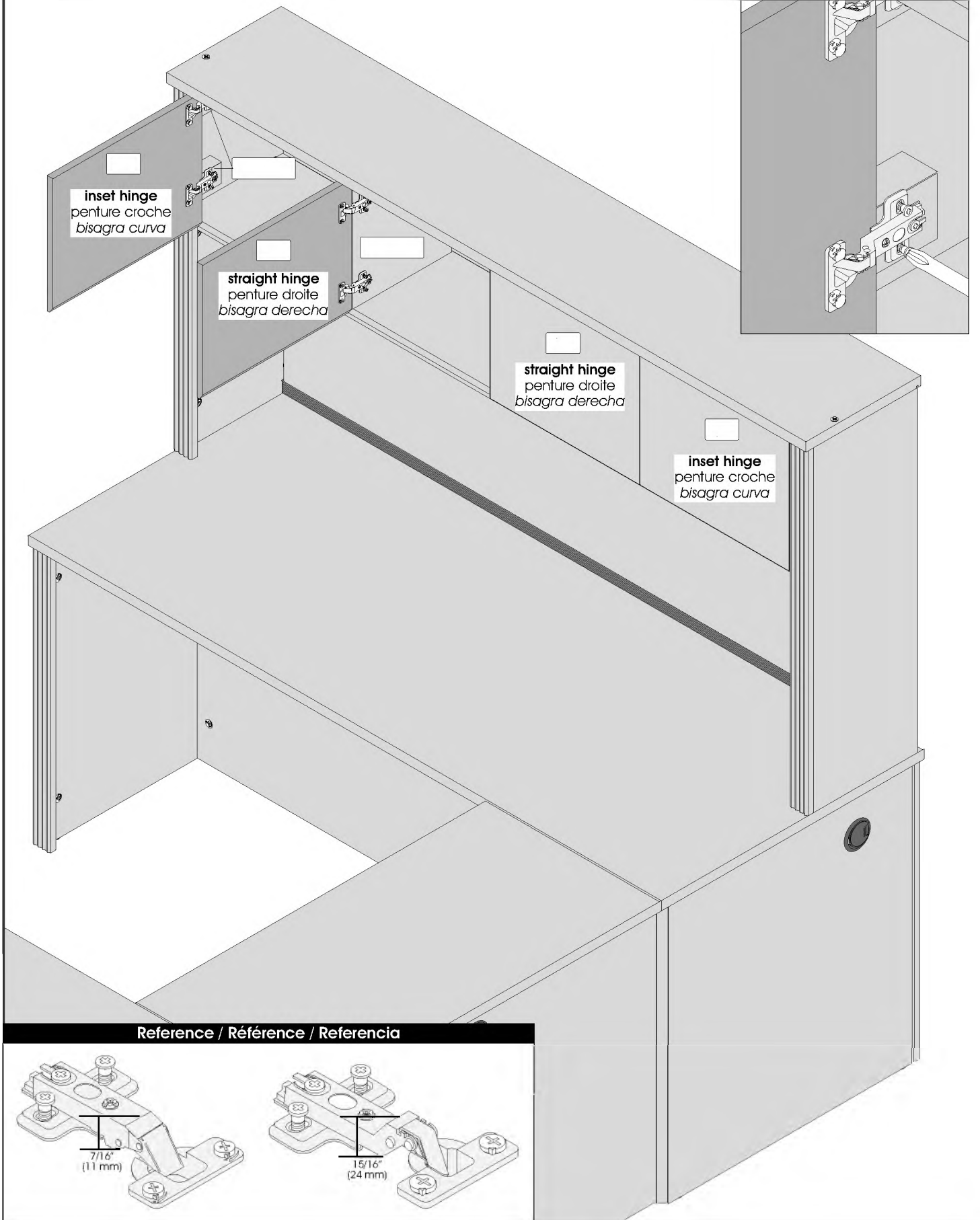

Reference / Référence / Referencia

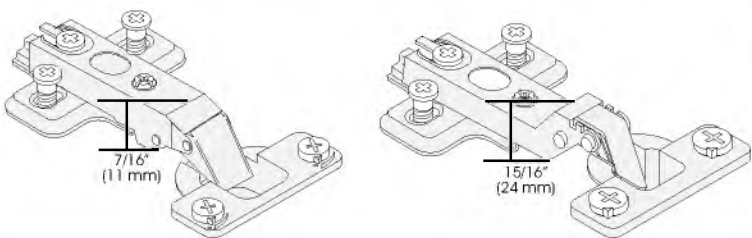

# 13 INSTALLATION / INSTALLATION / INSTALACIÓN

## DOORS / PORTES / PUERTAS

Use screw A for horizontal adjustment, screw B for depth adjustment and screws C for vertical adjustment.

Utilisez la vis A pour l'ajustement horizontal, les vis B pour l'ajustement en profondeur et les vis C pour l'ajustement vertical.

Utilice el tornillo A para realizar el ajuste horizontal, los tornillos B para el ajuste de profundidad y los tornillos C para el ajuste vertical.

To remove hinges, start by loosening these two screws to free the locking system. Pour enlever les pentures, desserrez ces deux vis d'abord pour libérer le système de verrouillage. Para retirar las bisagras afloje primero estos dos tornillos para liberar el sistema de fijación.

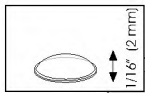
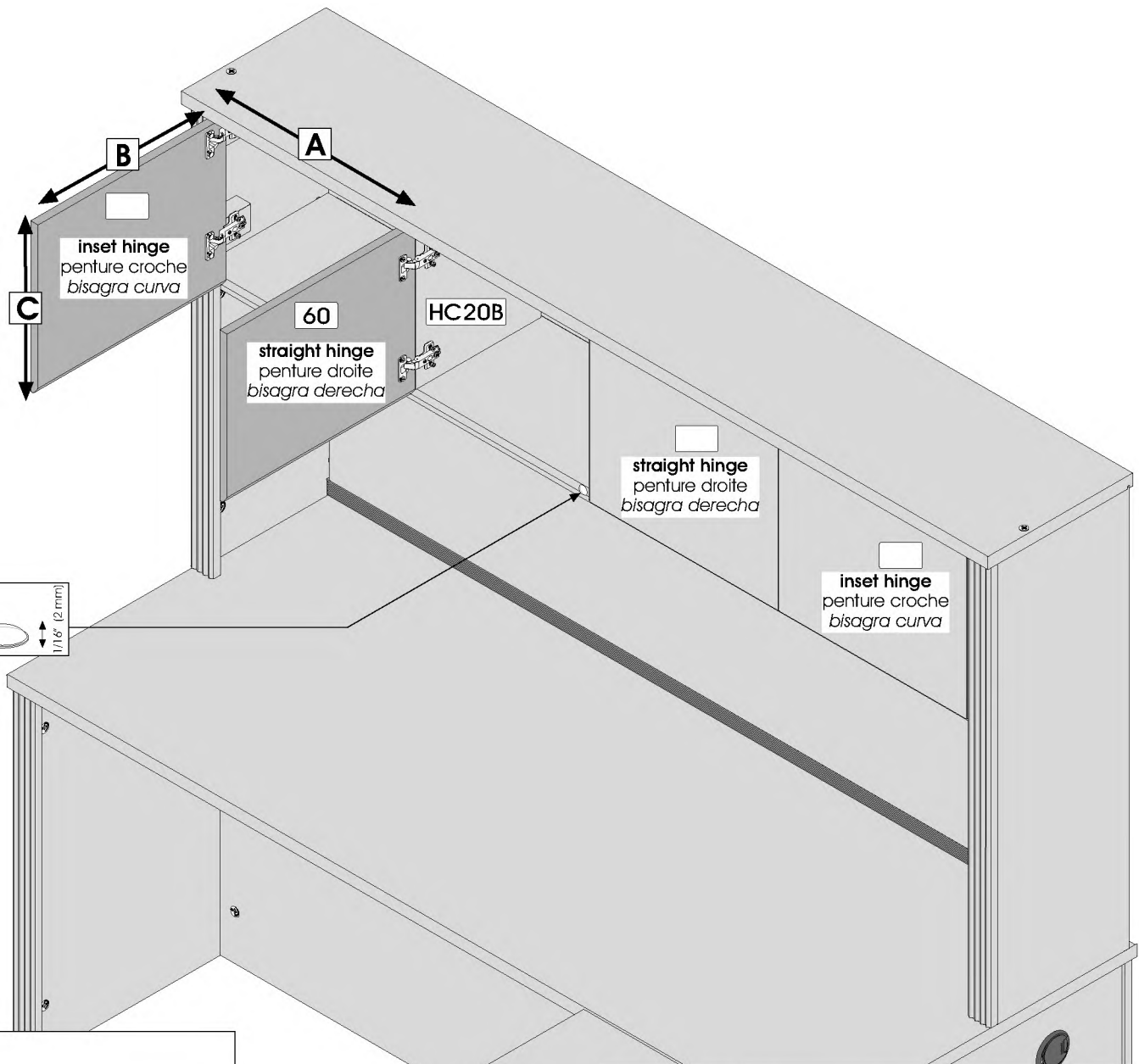
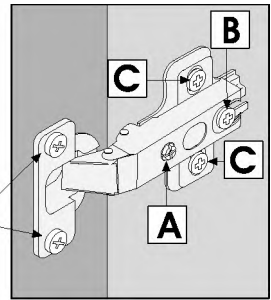

<b>13</b>	
	1/16" (2 mm)
<b>Code / Código</b>	
<b>Qty / Qté / Cant.</b>	x 4

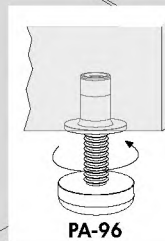

To level your furniture, use leg levelers. Pour niveler votre meuble utilisez les pattes ajustables. Para nivelar su mueble utilice las patas ajustables.

PA-96

**Important/Importante**

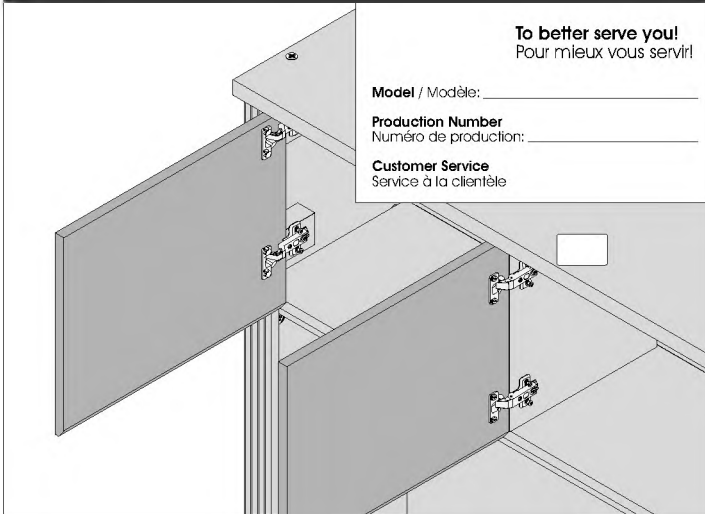

**For future reference and to better serve you, please complete and apply the self-adhesive sticker in an accessible space**

Pour mieux vous servir en cas de besoin, veuillez compléter et apposer l'auto-collant dans un endroit facilement accessible tel que le dessous de la pièce

*Para uno mejor servicio en caso de necesidad, poner la etiqueta en un lugar de fácil acceso como por ejemplo la parte inferior de la pieza*

**When you have completed the assembly of your new furniture, install plastic caps**

Lorsque vous avez complété l'assemblage de votre meuble, installez les capuchons de plastique  
 Una vez que haya completado el ensamblaje del mueble, coloque los capuchones de plástico

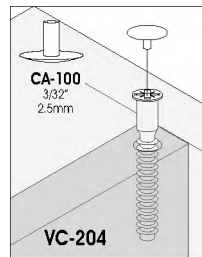
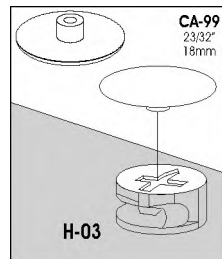

**PRODUCT CARE / ENTRETIEN DU PRODUIT / MANTENIMIENTO DEL PRODUCTO**

**Avoid placing the furniture in the sunlight or near a source of heat. Use a soft dry cloth for dusting. To clean heavy dirt, use a cloth dipped in a solution of mild detergent and water. Avoid leaving wet objects on the surface or using commercial chemical cleaning products.**

Évitez d'exposer le meuble au soleil ou près de toute source de chaleur. Pour le nettoyage, utilisez un chiffon doux et sec. Pour la grosse saleté, utilisez un chiffon humidifié avec un peu de détergent dilué dans l'eau. Évitez de laisser des objets mouillés sur la surface de votre meuble ou d'utiliser des nettoyants chimiques.

*Evite exponer el mueble al sol o las fuentes de calor. Para limpiarlo, utilice un paño suave y seco. Para limpiar las manchas rebeldes, utilice un trapo húmedo con un poco de detergente diluido en agua. No deje objetos mojados encima del mueble ni utilice limpiadores que contengan productos químicos. química.*

**CONGRATULATIONS! YOU ARE NOW THE OWNER OF A QUALITY PRODUCT**  
 FÉLICITATIONS! VOUS AVEZ MAINTENANT EN VOTRE POSSESSION UN PRODUIT DE QUALITÉ  
 FELICITACIONES! AHORA ES USTED DUEÑO DE UN PRODUCTO DE CALIDAD.

## Problems and Solutions / Problèmes et solutions / Problemas y Soluciones

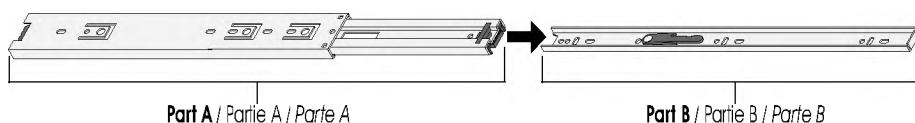
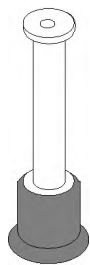

Part A / Partie A / Parte A

Part B / Partie B / Parte B

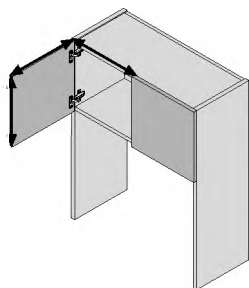

**The doors on your furniture are crooked or the space between the doors is uneven:  
It is very important to install the hinges and hinge plates on the correct parts while respecting the instruction manual.**

Les portes de votre meuble sont croches ou l'espace qui les sépare est inégal :  
Il est important d'installer les pentures et les plaques sur les bonnes pièces en respectant le feuillet d'instructions.

*Las puertas de su mueble están chuecas o el espacio que las separa es desigual :  
Es importante instalar las bisagras y las placas sobre las piezas adecuadas respetando el folleto de instrucciones.*

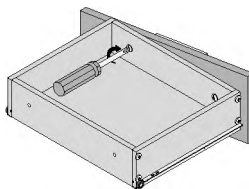

**The drawers on your furniture are crooked or the space between the drawers is uneven:  
While referring to the section indicating the actual sizes of the screws in your instruction manual, please insure that you are using the correct size screws needed when installing your drawer slides and drawer fronts. They must be installed straight. While installing the drawer front, make sure that the correct side is facing up. For the adjustment of the drawer fronts, please refer to your instruction manual or log on to the internet site**

Les tiroirs de votre meuble sont croches ou l'espace qui les sépare est inégal :  
En vous référant au tableau de vis grandeur réelle du feuillet d'instructions, assurez-vous que vous avez utilisé les bonnes vis lors de l'installation des coulisseaux ainsi que du devant de tiroir et qu'elles sont posées bien droites. Assurez-vous également que le devant du tiroir n'est pas assemblé à l'envers. Référez-vous à l'étape d'ajustement des tiroirs dans le feuillet d'instructions ou sur le site internet de

*Los cajones de su mueble están chuecos o el espacio que los separa es desigual :  
Consulte la tabla de tornillos en tamaño real del folleto de instrucciones y asegúrese de que haya utilizado los tornillos adecuados durante la instalación de las guías correderas así como también la parte delantera del cajón y que éstos estén puestos bien derechos. Asegúrese también de que la parte delantera del cajón no esté ensamblada al revés. Consulte la etapa del ajuste de cajones en el folleto de instrucciones o en el sitio Internet de*



**For more information or to discover our new products**

Pour toute information ou pour découvrir nos nouveaux produits

*Para obtener más información o para obtener nuevos productos*

