

No	Description	Part Pièce	
1	Spout kit	Ensemble de bec	FCSPSA008
2	Aerator	Aérateur	FC99043
3	Handle kit	Ensemble de poignée	FC95100XRO
4	Allen screw	Vis Allen	923001
5	Index	Index	FC94001CAP
6	Ceramic cartridge	Cartouche céramique	FC9AC007
7	Spout flange kit	Ensemble de bride du bec	FCKTS3003
8	Flange Allen screw	Vis Allen de la bride	FC923002
9	Spout Allen screw	Vis Allen du bec	915043
10	Diverter lift rod	Tirette de l'inverseur	FCDIV3001
11	Diverter	Inverseur	FC905245D
12	O-ring	Joint torique	93044-7
13	Hand shower	Douche à main	FCSPS2001
14	Elbow for hand shower	Coude pour douche à main	912180-2
15	Check valve	Soupape anti-retour	FCVAL2003
16	Hand shower support kit	Ensemble de support de la douche à main	FCKTS5001
17	Hand shower hose	Tuyau de la douche à main	FC96180
18	Check valve	Soupape anti-retour	96077X
19	Flexible braided connector	Raccord flexible tressé	FC905245H
20	Anchor kit	Ensemble d'ancrage	FCKTS4003
21	Slide-on sleeve	Manchon slide-on	931097CP

# ROMAN BATHTUB – BAIGNOIRE ROMAINE

## essential<sup>®</sup>Style DEL43CCP2

par  
by **belanger**

For warranty and to register your product  
Garantie et enregistrement de votre produit  
[belangerH2O.com](http://belangerH2O.com)



### Customer Service

Monday to Friday:  
8 a.m. - 4:30 p.m. E.S.T.

Tel: **1-800-361-5960**

### Service à la clientèle

Lundi au vendredi:  
8 h 00 à 16 h 30 H.N.E.

Fax: **1-888-533-8313**

[clientinfo@belangerh2o.com](mailto:clientinfo@belangerh2o.com)

Replacement parts are available on order  
Les pièces de remplacement sont disponibles sur commande

### CARE INSTRUCTIONS

Rinse the product with clear water.  
Dry the product with a soft cloth.

### DO NOT:

Use abrasive cleansers, cloths, or paper towels. Use any cleaning agents containing acid, polish, wax, alcohol, ammonia, bleach, solvent or any other corrosive or harsh chemical cleansers.

### INSTRUCTIONS D'ENTRETIEN

Rincer le robinet avec de l'eau claire et l'essuyer avec un tissu doux.

### À NE PAS FAIRE:

Utiliser des tissus ou essuie-tout abrasifs, produits nettoyants contenant de l'acide, agent polisseur, cires, alcool, ammoniac, eau de Javel, solvants ou tout autres produits chimiques corrosifs.



# IMPORTANT

Bélanger recommends using a professional plumber for all installation and repair. Please inform yourself about the Canadian Plumbing Code's regulations and your local municipality plumbing codes before installation. The Canadian Plumbing Code requires the installation of surge arresting devices to eliminate water hammering. **ALLOW AN ADEQUATE OPENING IN ORDER TO EASILY ACCESS CONNECTIONS OR OTHER PLUMBING DEVICES FOR MAINTENANCE OR REPAIR.**

Bélanger recommande de faire appel à un plombier compétent pour l'installation et la réparation de ce produit. Veuillez vous informer des différentes règles du Code Canadien de plomberie et des exigences de votre localité avant l'installation. Le Code Canadien de plomberie exige l'installation d'un dispositif anti-bélier afin d'amortir les coups de bélier dans la plomberie. **PRÉVOIR UNE OUVERTURE SUFFISANTE POUR FACILITER L'ACCÈS AUX RACCORDEMENTS OU À TOUT AUTRE DISPOSITIF DE PLOMBERIE EN VUE DE L'ENTRETIEN OU DE LA RÉPARATION.**

## Technical drawing - Dessin technique

### DEL43CCP2

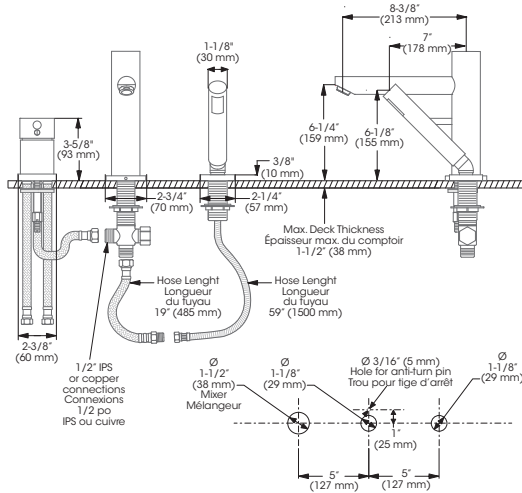

### RECOMMENDED TOOLS / OUTILS RECOMMANDÉS

Thread seal tape  
Ruban d'étanchéité pour joints filetés \*

Included / Inclus



\*\* Apply Bélanger thread seal tape on threaded connections.

Appliquez du ruban d'étanchéité Bélanger sur les connexions filetées.

**CONNECTION ADVICE  
CONSEIL RACCORDEMENT**

Firmly hand tighten the hose to the valve and add a quarter-turn using the proper wrench. Tighten more if needed.

Raccordez le connecteur flexible à la valve en serrant fermement à la main puis ajoutez un quart de tour à l'aide de la clé appropriée. Serrez plus au besoin.

The model shown in the installation steps may differ from the one in box however the connection type and installation steps are the same.

Le modèle démontré dans les étapes d'installation peut différer du produit en boîte, mais le type de connexions et d'installation demeure le même.

## Installation steps - Étapes d'installation

**Before you begin  
Avant de commencer**

MAIN WATER VALVE  
ENTRÉE D'EAU PRINCIPALE

**OFF  
FERMÉ**

**1**

Mixer - Mélangeur

**2**

**3**

Spout - Bec

**4**

**5**

**FULLY TIGHTEN THE TOP NUT UNTIL RESISTANCE IS FELT (ABOUT 4 TURNS)**  
**VISSER COMPLÈTEMENT L'ÉCROU SUPÉRIEUR JUSQU'À RÉSISTANCE (ENVIRON 4 TOURS)**

**6**

**FULLY TIGHTEN THE LOWER NUT UNTIL RESISTANCE IS FELT**  
**VISSER COMPLÈTEMENT L'ÉCROU INFÉRIEUR JUSQU'À RÉSISTANCE**

**7**

**8**

Hand shower - Douche à main

**9**

Connection - Connexion

**10**

**OUVERT  
OPEN**

**11**

1 minute