

1

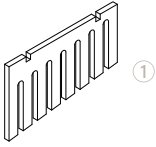

M4 x 45mm A (x4)

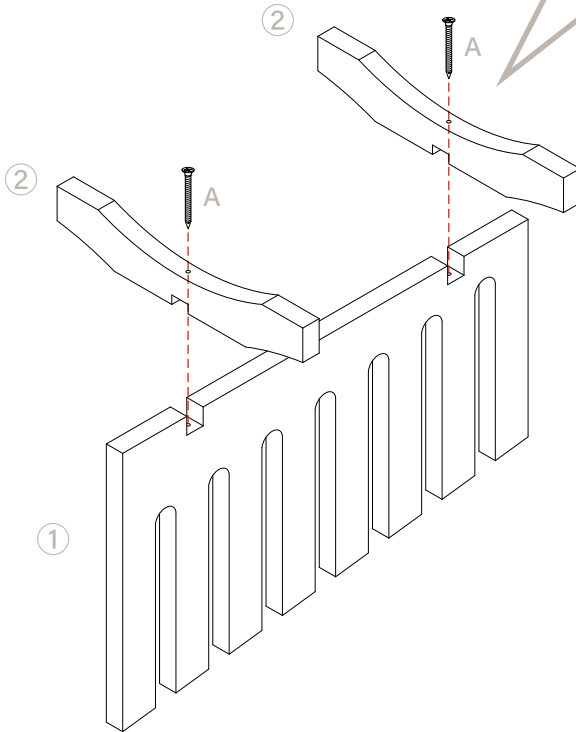
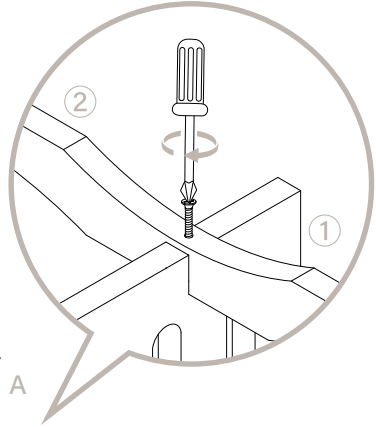
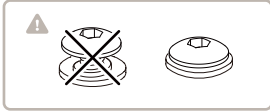

English

CUSTOMER SERVICE LETTER

If you have any concerns about the product, feel free to contact us via **customerservice@lausaint.com** with following details. We will respond within 24 working hours.

1. Purchase platform and order ID.
2. Product name or SKU.
3. Traceability code (e.g., YQxxYxxW) from the carton or product.
4. Close-up photos of damaged packaging, faulty parts, or missing components (mark issues on the manual).

Français

CUSTOMER SERVICE LETTER

Si vous avez des questions ou des préoccupations concernant le produit, n'hésitez pas à nous contacter à **customerservice@lausaint.com** en fournissant les informations suivantes. Nous vous répondrons sous 24 heures ouvrables.

1. Plateforme d'achat et numéro de commande.
2. Nom du produit ou SKU.
3. Code de traçabilité (par exemple : YQxxYxxW) figurant sur le carton ou le produit.
4. Photos rapprochées des emballages endommagés, des pièces défectueuses ou des composants manquants (indiquez les problèmes sur le manuel).