

# WRITING DESK

---



# ***Thank You !!***

Dear Customer,

Please accept our sincerest thanks and gratitude for your recent purchase with us! It was truly our pleasure to serve you.

We strive to provide the highest level of service possible. We hope that your experience with us was a pleasant one, and hope that we can be of service to you again in the future. As a valued customer, your comments and opinions are very important to us. If you have any concerns, questions or comments, we hope that you will bring them to our attention.

We take customer service extremely seriously. If, for any reason, you are not completely satisfied with your purchase, please contact our customer service team and we would try our best to get back to you as soon as possible.

We would be very much appreciated if you could spare a few minutes to share your product review online. By doing so, you will give millions of shoppers valuable information to help them make the right purchase in the future.

Thank you once again for your purchase, and we will look forward to serving you again in the future.

# Table of Contents

Hardware Identification	2
Part Identification	3
Assembly Steps	4-10
Safety	11-13
Warranty	14-16

## Assembly Tools Required



No. 2 Phillips Screwdriver  
and Flat head screwdriver  
Shown Actual Size

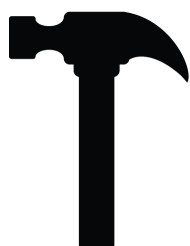

Hammer  
Not actual size



DO NOT USE

Skip the power trip.  
This time.

# Hardware Identification

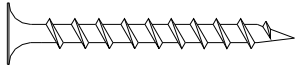

**A.** 1-3/8" FLAT HEAD SCREW - 16+1

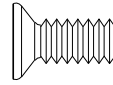

**B.** 1/2" MACHINE SCREW - 10+1

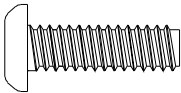

**C.** 13/16" MACHINE SCREW - 8+1

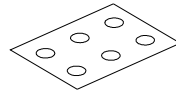

**D.** SMALL APPLIQUE CARD - 3

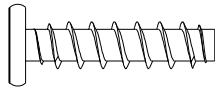

**E.** 1" LARGE HEAD SCREW - 4+1

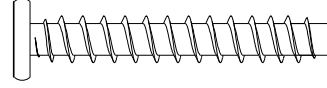

**F.** 1-9/16" LARGE HEAD SCREW - 4+1



**G.** WRENCH - 1

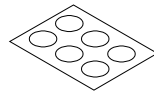

**H.** APPLIQUE CARD - 2

# Part Identification

**PLEASE NOTE:** Check that you have received all components and hardware before assembling. If you are missing any parts, please contact us for replacement parts.

- ①. Table Top (1)
- ②. Leg Frame (More Screwholes)(1)
- ③. Leg Frame (1)
- ④. Crossbars (2)
- ⑤. Bottom Panels (2)
- ⑥. Front & Back Panels (4)
- ⑦. Side Panels (4)
- ⑧. Hanging Hook (1)

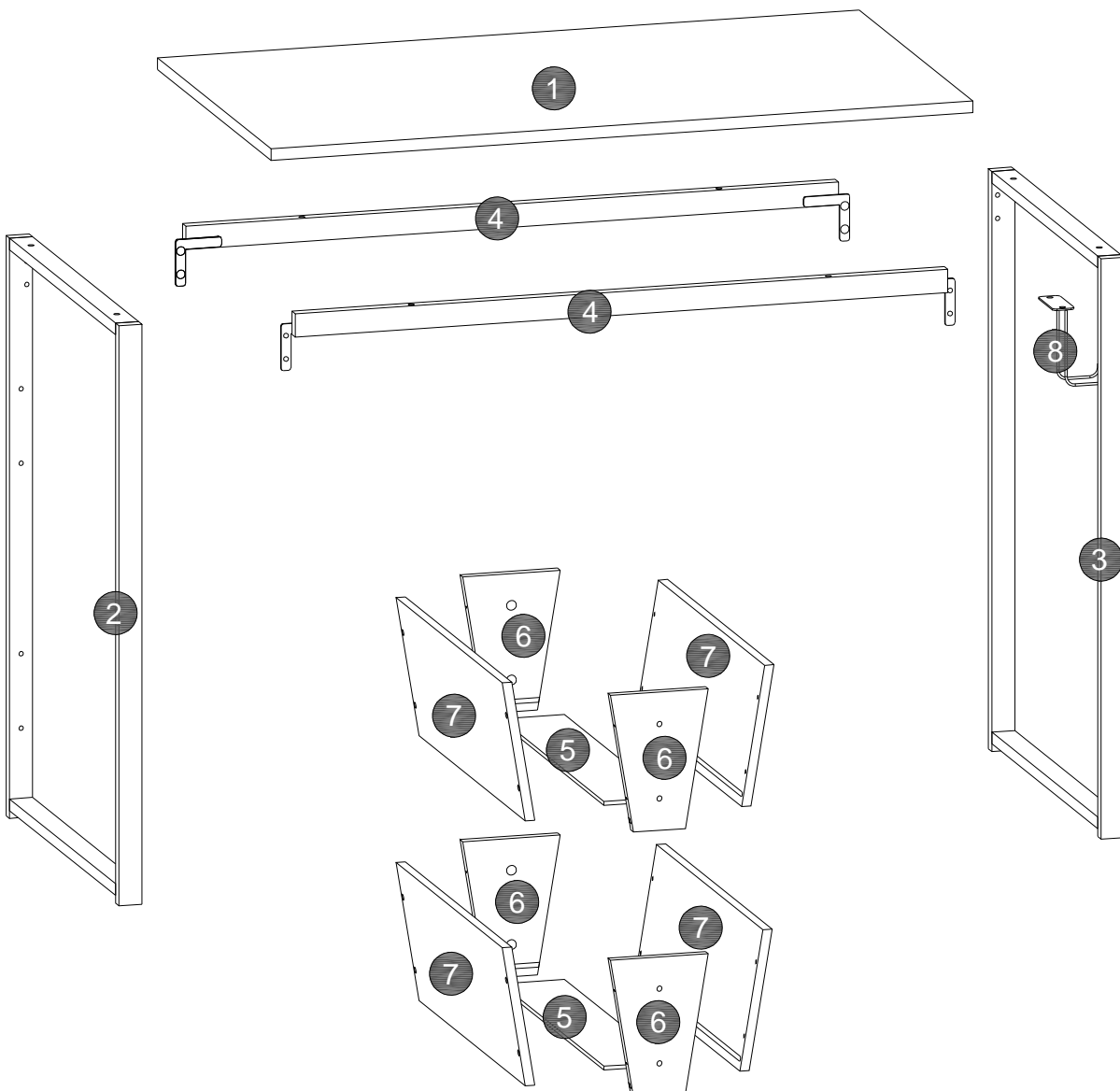

# STEP 1



Assemble your unit on a carpeted floor or on the empty carton to avoid scratching your unit or the floor.

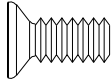

**B.** 1/2" MACHINE SCREW - 10



**G.** WRENCH - 1

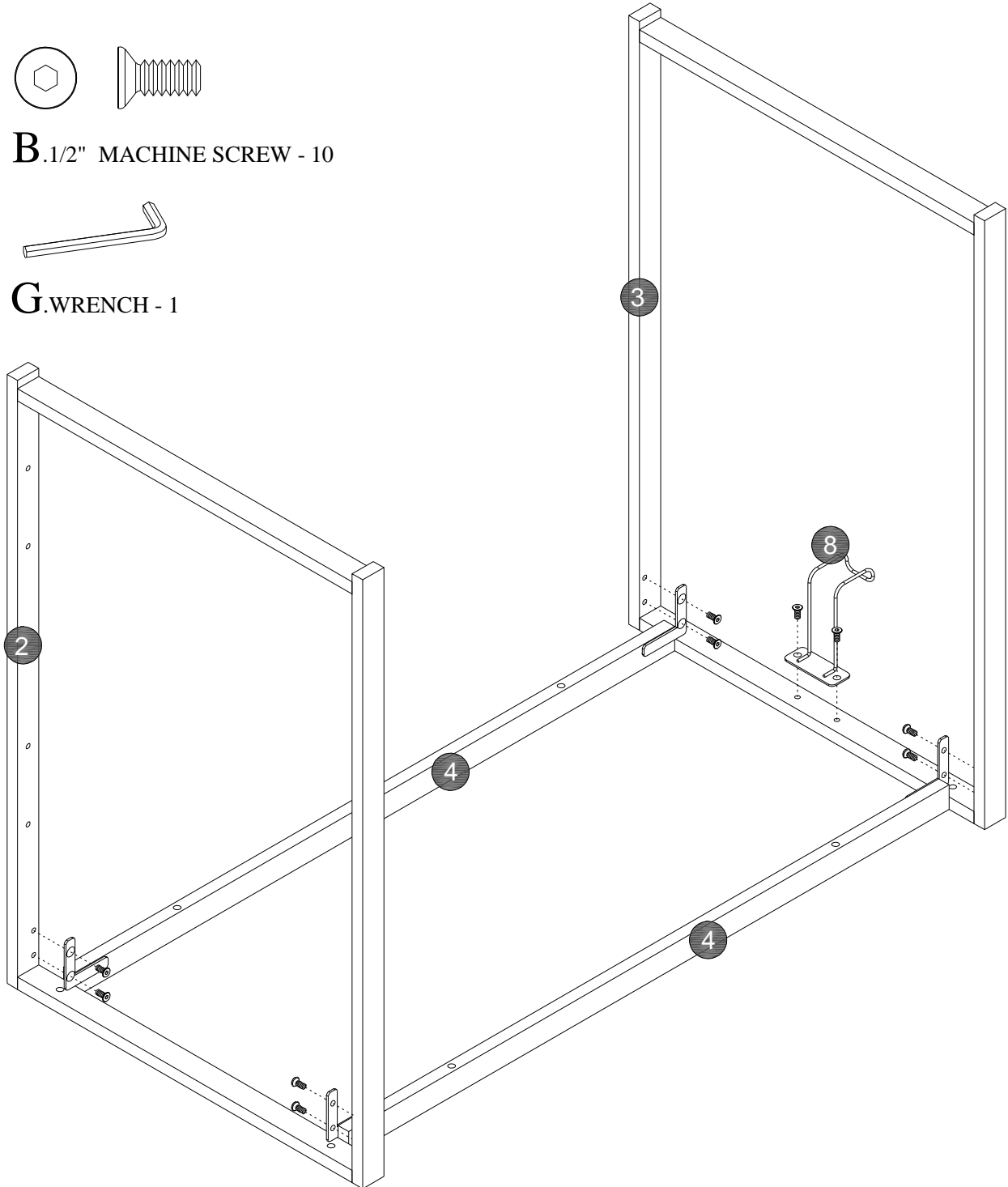

# STEP 2

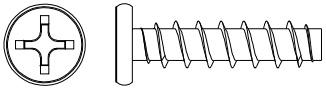

**E.** 1" LARGE HEAD SCREW - 4

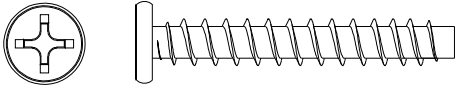

**F.** 1-9/16" LARGE HEAD SCREW - 4

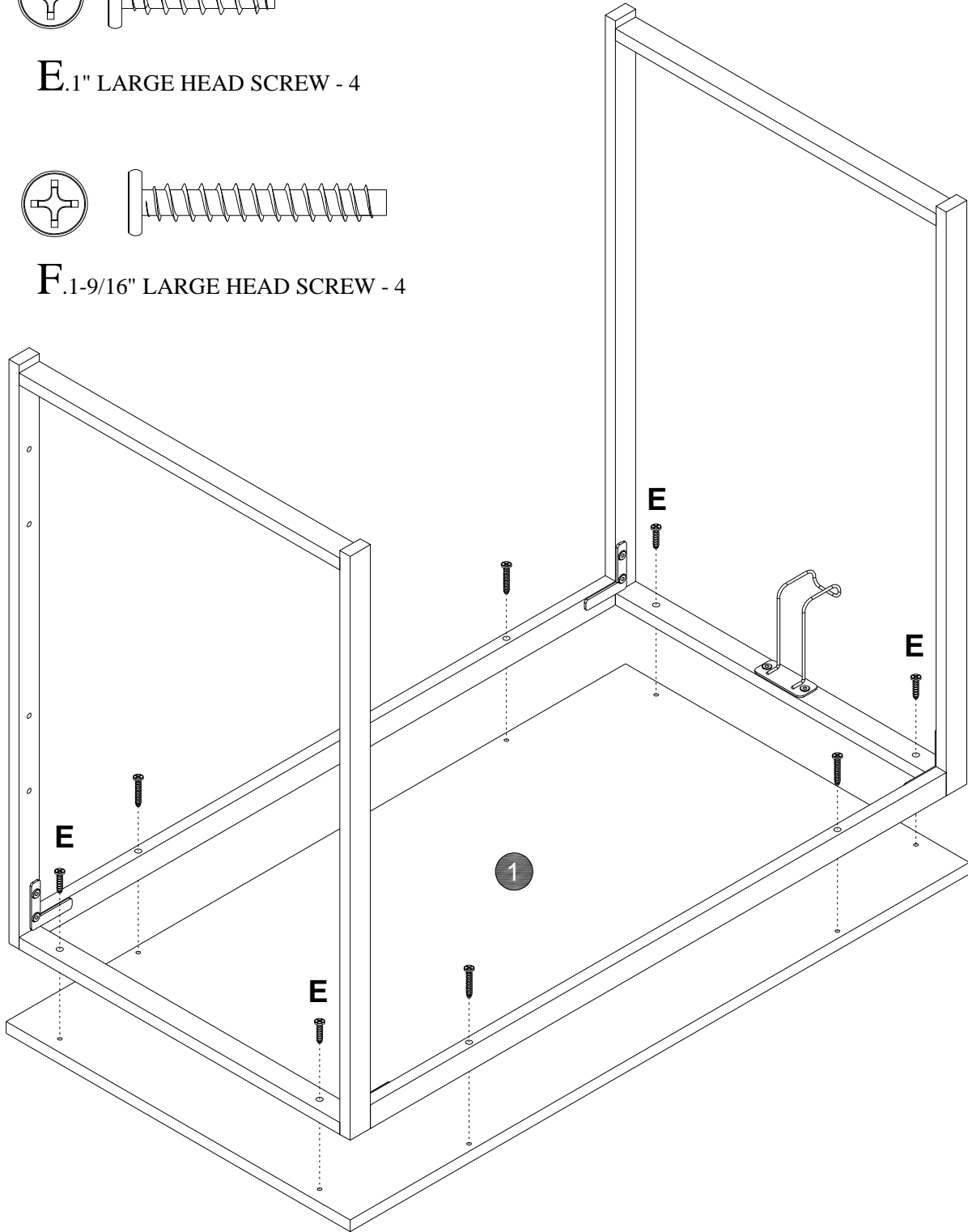

# STEP 3

Carefully stand your unit upright.

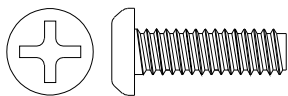

**C.**13/16" MACHINE SCREW - 8+1

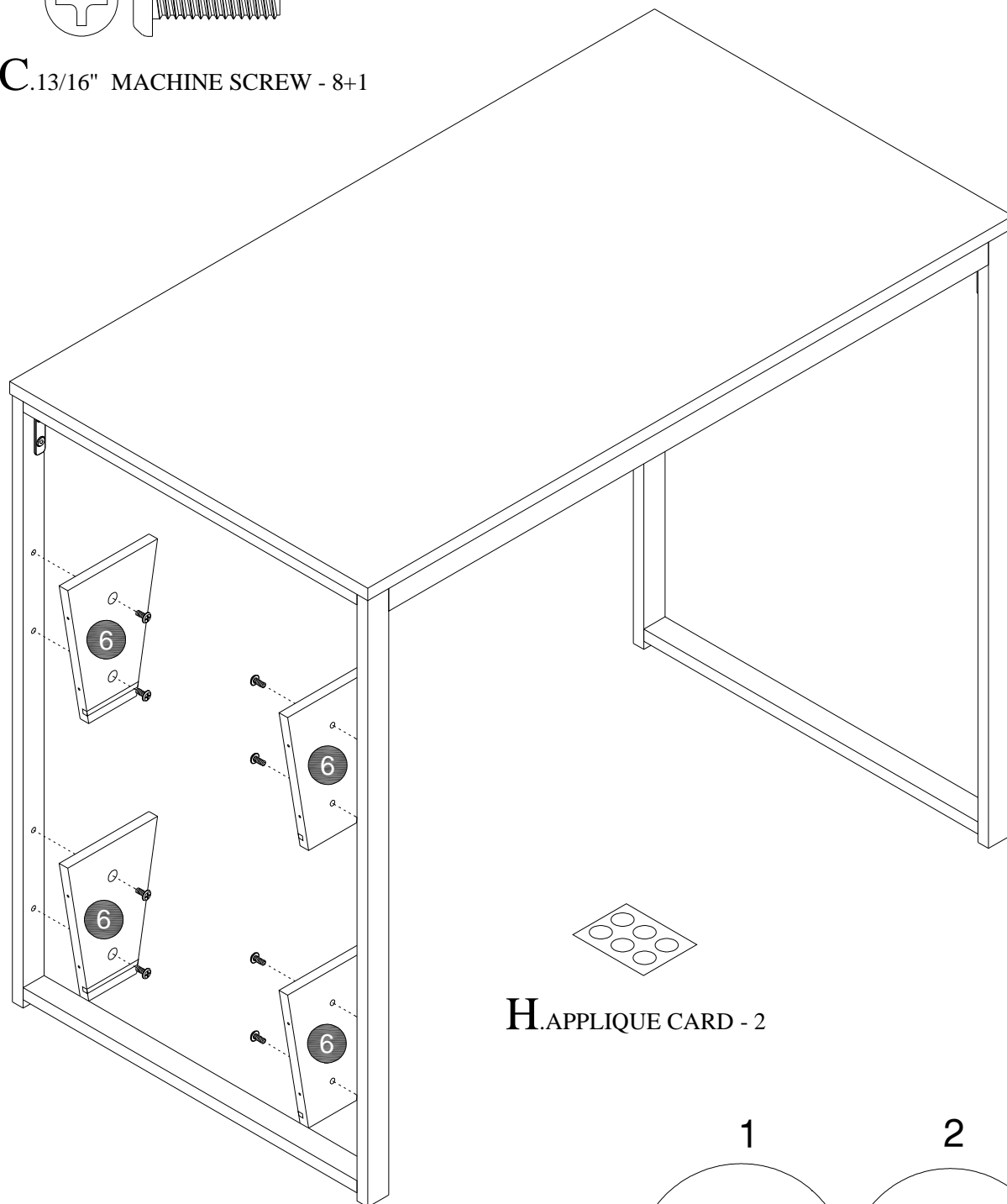

**H.**APPLIQUE CARD - 2

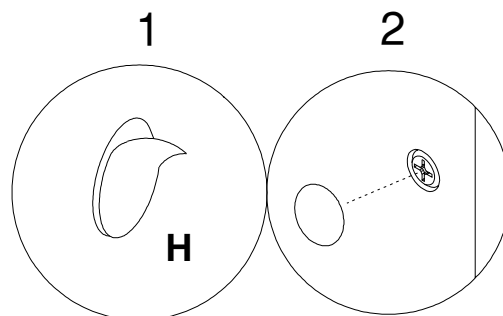

# STEP 4

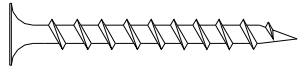

**A.** 1-3/8" FLAT HEAD SCREW - 8

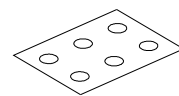
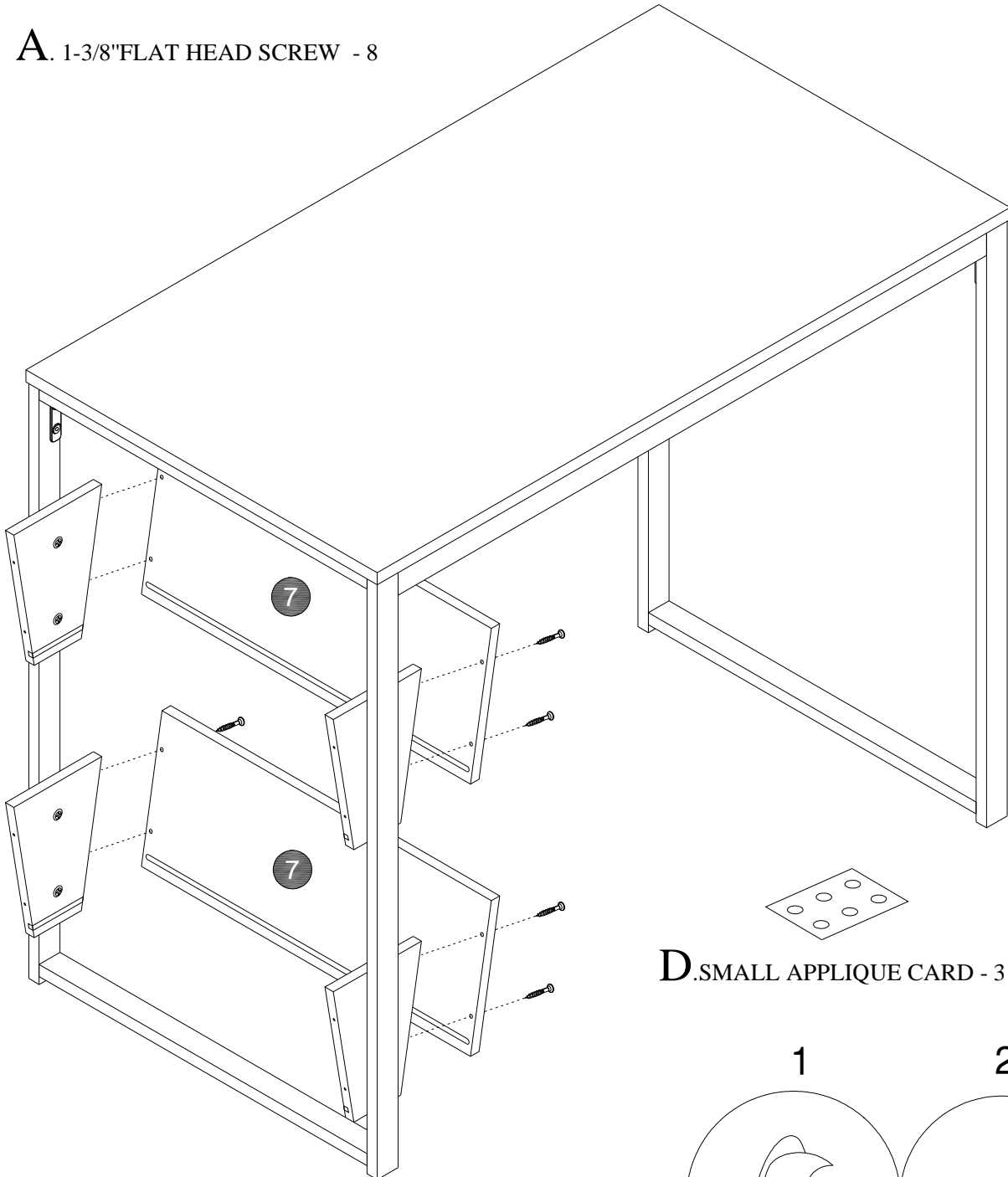

**D.** SMALL APPLIQUE CARD - 3

1

2

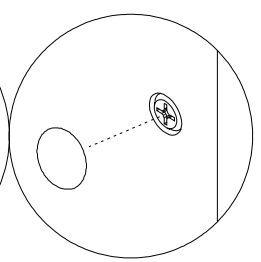
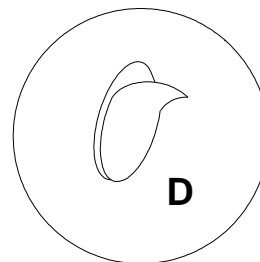

# STEP 5

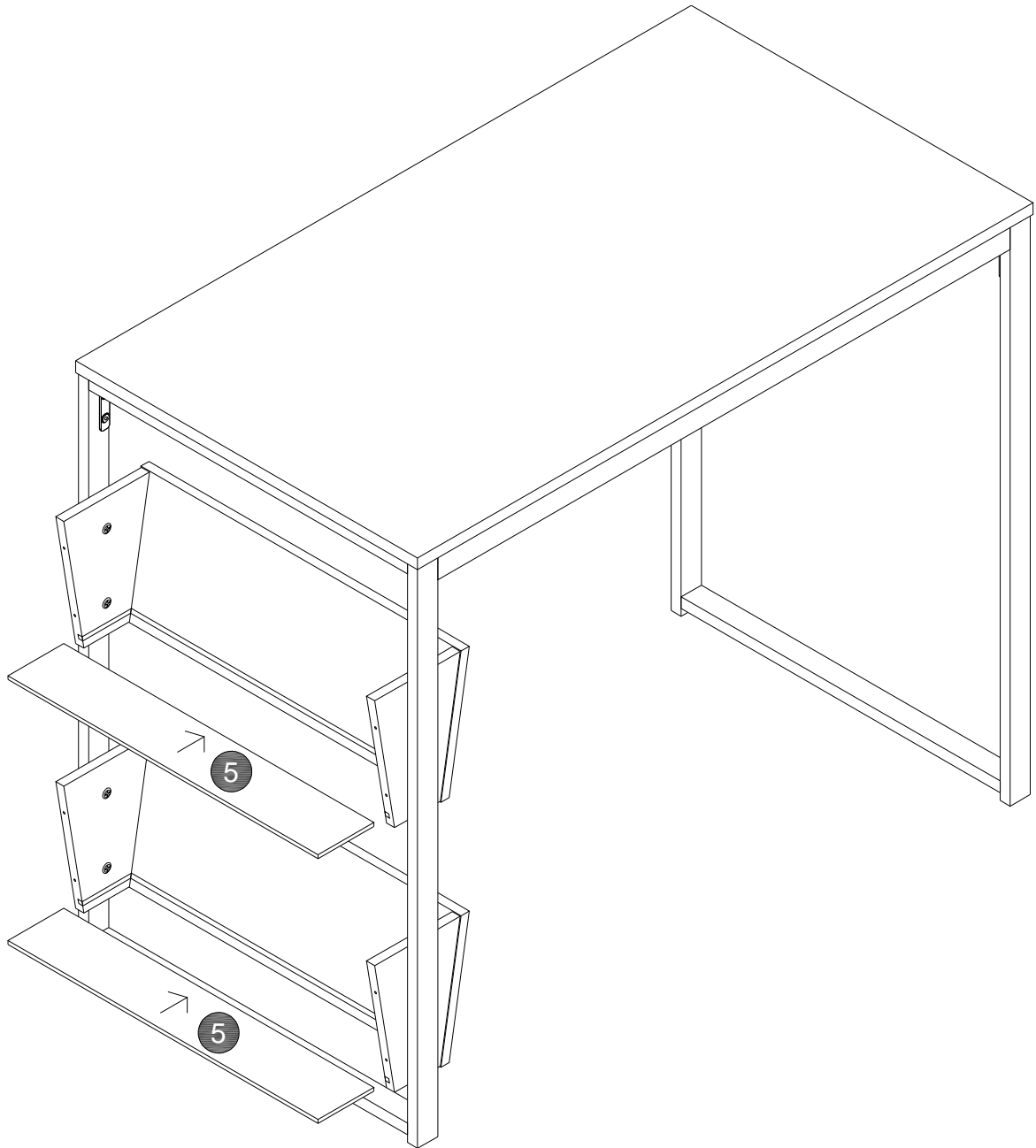

# STEP 6

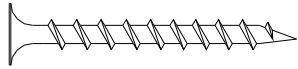

**A.** 1-3/8"FLAT HEAD SCREW - 8

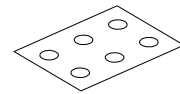
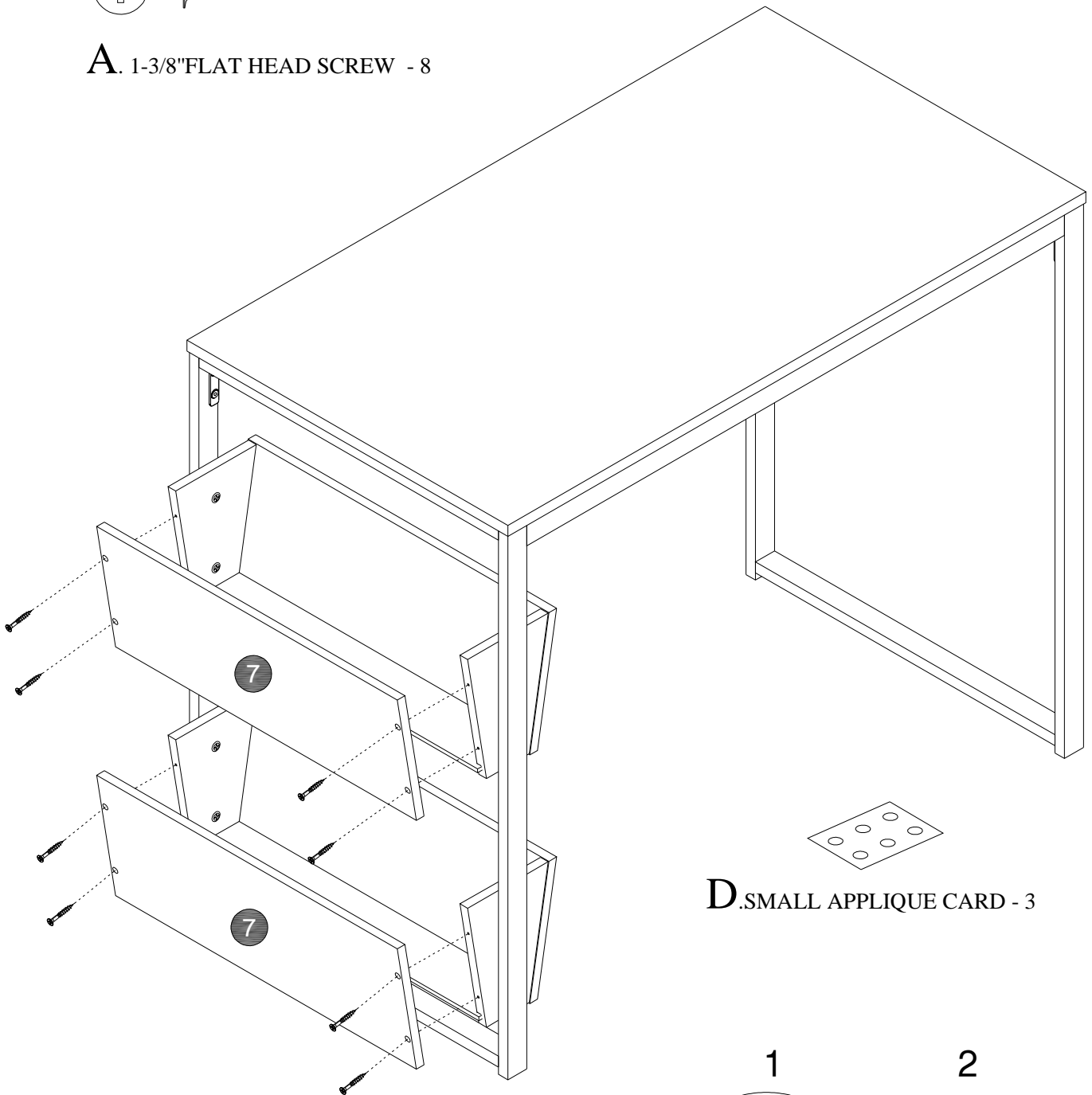

**D.** SMALL APPLIQUE CARD - 3

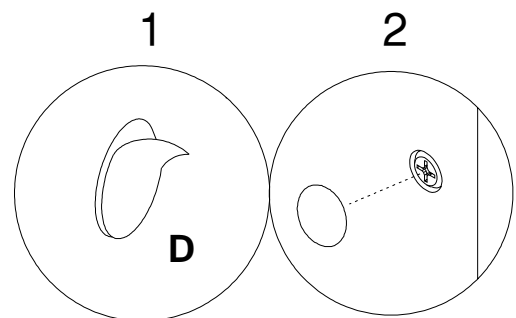

# STEP 7

Well done! This completes assembly. Clean with a damp cloth. Wipe dry.





## Warning

Please use your furniture correctly and safely. Improper use can cause safety hazards, or damage to your furniture or household items. Carefully read the following chart.

Death or serious injury may occur when children climb on audio and/or video equipment furniture. A remote control or toys placed on the furnishing may encourage a child to climb on the furnishing and as a result may tip over onto the child.

**NEVER** allow children to climb or play with the TV or furnishing supporting the TV.

**NEVER** place toys, food, remote, etc. on top of the TV or TV furnishing.

**ALWAYS** use either the safety hardware as instructed or other wall anchoring device.

Relocating audio and/or video equipment to furniture not specifically designed to support audio and/or video equipment may result in death or serious injury due to furniture collapse or over turning onto a child.

**NEVER** place a TV on furniture that is not intended to support a TV.

**NEVER** exceed the maximum size and weight of the TV shown in the instructions.

Be sure to apply the TV warning label as shown in the instructions.

Overloading drawers and shelves may result in furniture that can break or sag, or tip-over which may result in injury.

**NEVER** exceed the weight limits shown in the instructions.

Place the heavier items on lower shelves as far back from the front as possible.

Load the bottom surfaces first to avoid top-heavy furniture.

Moving furniture that is not designed to be moved or equipped with casters may result in injury or damage to furnishings or personal property.

**ALWAYS** unload shelves and drawers, starting with the top surfaces, before moving.

**NEVER** push or pull furniture on carpet. Have a friend help lift properly to move and/or reposition it.



## Aviso

Por favor, use sus muebles correctamente y con seguridad. El uso incorrecto puede causar riesgos de seguridad o daños a sus muebles o artículos del hogar.

Lea atentamente la siguiente tabla.

Se pueden producir lesiones graves o mortales cuando los niños se suben a los muebles de audio y/o video. Un control remoto o juguetes colocados en el mobiliario pueden alentar a un niño a subirse al mobiliario y, como resultado, puede volcarse sobre el niño.

**NUNCA** permita que los niños se suban o jueguen con el televisor o los muebles que soportan el televisor.

**NUNCA** coloque juguetes, comida, control remoto, etc. sobre el televisor o los muebles de TV.

**SIEMPRE** debe usar el hardware de seguridad según las instrucciones u otro dispositivo de anclaje de pared.

La reubicación de equipos de audio y/o video a muebles que no están específicamente diseñados para soportar equipos de audio y/o video puede ocasionar la muerte o lesiones graves debido al colapso de los muebles o al volcarse sobre un niño.

**NUNCA** coloque un televisor sobre muebles que no estén diseñados para soportar un televisor.

**NUNCA** exceda el tamaño máximo y el peso del televisor que se muestra en las instrucciones.

Asegúrese de aplicar la etiqueta de advertencia del televisor como se muestra en las instrucciones.

La sobrecarga de los cajones y estantes puede provocar que los muebles se rompan, se doblen, o que se vuelquen, lo que puede provocar lesiones.

**NUNCA** exceda los límites de peso que se muestran en las instrucciones.

Coloque los artículos más pesados en los estantes inferiores lo más atrás posible de la parte delantera.

Cargue las superficies inferiores primero para evitar muebles muy pesados.

Mover muebles que no están diseñados para ser movidos o equipados con ruedas puede provocar lesiones o daños a los muebles o bienes personales.

**SIEMPRE** descargue los estantes y los cajones, comenzando con las superficies superiores, antes de moverlos.

**NUNCA** empuje o jale los muebles sobre la alfombra. Haga que un amigo lo ayude a levantarlo correctamente para moverlo y/o reposicionarlo.



## Avertissemen

Veillez utiliser vos meubles correctement et en toute sécurité. Une utilisation incorrecte peut entraîner des risques pour la sécurité ou endommager vos meubles ou vos articles ménagers. Lisez attentivement le tableau suivant.

Des blessures graves, voire mortelles, peuvent survenir lorsque les enfants grimpent sur des meubles audio et / ou vidéo. Une télécommande ou des jouets placés sur le meuble peuvent encourager un enfant à grimper sur le meuble.

**NE JAMAIS** permettre aux enfants de grimper ou de jouer avec le téléviseur ou un meuble supportant le téléviseur.

**Ne placez JAMAIS** de jouets, nourriture, télécommande, etc. sur le téléviseur ou son meuble.

Utilisez TOUJOURS le matériel de sécurité comme indiqué ou tout autre dispositif d'ancrage mural.

Le fait de déplacer un équipement audio et / ou vidéo sur un meuble non spécialement conçu pour accueillir un équipement audio et / ou vidéo peut entraîner des blessures graves, voire mortelles, en raison de l'effondrement du meuble ou du renversement excessif d'un enfant.

**NE JAMAIS** placer un téléviseur sur un meuble qui n'est pas conçu pour supporter un téléviseur.

**NE JAMAIS** dépasser la taille et le poids maximum du téléviseur indiqués dans les instructions.

Veillez à appliquer l'étiquette d'avertissement du téléviseur comme indiqué dans les instructions.

Une surcharge des tiroirs et des étagères peut provoquer la cassure ou l'affaissement des meubles, ainsi que des risques de blessures.

**NE JAMAIS** dépasser les limites de poids indiquées dans les instructions.

Placez les articles les plus lourds sur la tablette inférieure le plus loin possible de l'avant.

Chargez les surfaces inférieures en premier pour éviter les meubles trop lourds.

Le déplacement de meubles qui ne sont pas conçus pour être déplacés ou équipés de roulettes peut entraîner des blessures ou des dommages au mobilier ou aux biens personnels.

**TOUJOURS** décharger les étagères et les tiroirs, en commençant par les surfaces supérieures, avant de les déplacer.

**NE JAMAIS** pousser ou tirer des meubles sur un tapis. Demandez à un ami de soulever correctement pour le déplacer et / ou le repositionner.

# 1-YEAR LIMITED WARRANTY

1. provides limited warranty coverage to the original purchaser of this product for a period of one year from the date of purchase against defects in materials or workmanship of components. As used in this Warranty, “defect” means imperfections in components which substantially impair the utility of the product.
2. There is no warranty coverage for defects or conditions that result from the failure to follow product assembly instructions, information or warnings, misuse or abuse, intentional damage, fire, flood, alteration or modification of the product, or use of the product in a manner inconsistent with its intended use, nor any condition resulting from incorrect or inadequate maintenance, cleaning, or care. There is also no warranty coverage for rented products or any products purchased “used” or “as is”, at a distress or going-out-of business sale, or from a liquidator.
3. As the exclusive remedy under this Warranty, will (at its sole option) repair, replace or refund the value of any defective furniture component. may require independent confirmation of the claimed defect and proof of purchase. Replacement parts will be warranted for only the remaining period of the original Warranty. **SHALL HAVE NO LIABILITY for ANY INCIDENTAL OR CONSEQUENTIAL DAMAGES OF ANY KIND and all such damages are EXCLUDED FROM THIS WARRANTY**, such as loss of use, disassembly, transportation, labor or damage to property on or near the product.
4. This Warranty applies only to warranted defects that first arise and are reported to within the warranty coverage period. The Warranty cannot be transferred to subsequent owners or users of the product, and it shall be immediately void in the event the product is resold, transferred, leased or rented to any third party or person other than the original purchaser.

# GARANTIE LIMITÉE DE 1 AN

1. A fournit une garantie limitée aux acheteur initial de ce produit pour une période d'un an à compter de la date d'achat contre les défauts de matériaux ou de fabrication des composants de meubles . Dans la présente garantie, le terme «défaut» désigne les imperfections dans les composants nuire considérablement à l'utilité du produit.

2. Il n'existe aucune garantie pour les défauts ou conditions résultant de la défail lance. Suivre les instructions d'assemblage du produit, des informations ou des avertissements, une mauvaise utilisation ou un abus, dommages intentionnels, produit de manière incompatible avec l'usage auquel elle est destinée, ni aucune condition résultant d'entretien, de nettoyage ou d'entretien incorrect ou inadéquat. Il n'y a pas non plus garantie des produits loués ou des produits achetés «utilisés» ou «tels quels», ou une vente de crise ou de liquidation, ou auprès d'un liquidateur.

3. En tant que recours exclusif au titre de cette garantie, réparera (à sa seule discrétion), remplacer ou rembourser la valeur de tout composant de mobilier défectueux. peut nécessiter confirmation indépendante du défaut allégué et preuve d'achat. Remplacement les pièces ne seront garanties que pour la période restante de la garantie d'origine. **N'AURA AUCUNE RESPONSABILITÉ POUR TOUT DOMMAGE ACCESSOIRE OU CONSÉCUTIF** De quelque nature que ce soit et tous ces dommages sont **EXCLUS DE CETTE GARANTIE**, tels perte d'utilisation, démontage, transport, main-d'œuvre ou dommages aux biens sur ou à proximité le produit.

4. Cette garantie s'applique uniquement aux défauts garantis apparus en premier lieu et signalés au pendant la période de garantie. La garantie ne peut être trans férée à propriétaires ou utilisateurs ultérieurs du produit, et il sera immédiatement annulé dans le produit est revendu, transféré, loué ou loué à un tiers ou à une personne autre que l'acheteur d'origine.

# 1-GARANTÍA LIMITADA DE UN AÑO

1. proporciona una cobertura de garantía limitada al comprador original de este producto por un período de un año a partir de la fecha de compra contra defectos en materiales o mano de obra de componentes de muebles . Tal como se utiliza en esta Garantía, "defecto" significa imperfecciones en los componentes que afectan sustancialmente la utilidad del producto.
2. No hay cobertura de garantía para defectos o condiciones que resulten de no seguir las instrucciones de montaje, información o advertencias, mal uso o abuso del producto. daño intencional, incendio, inundación, alteración o modificación del producto, uso del producto de manera inconsistente con su uso previsto, ni ninguna condición que resulte de un mantenimiento, limpieza o cuidado incorrectos o inadecuados. Tampoco hay cobertura de garantía para los productos alquilados o cualquier producto comprado "usado" o "tal como está", en una venta rápida o salida de negocios, o de un liquidador.
3. Como solución exclusiva bajo esta Garantía, reparará, reemplazará o reembolsará el valor de cualquier componente defectuoso del mueble (a su exclusivo criterio). puede requerir confirmación independiente del defecto reclamado y prueba de compra. Las piezas de repuesto estarán garantizadas solo por el período restante de la garantía original. **NO TENDRÁ NINGUNA RESPONSABILIDAD por DAÑOS INCIDENTALES O CONSECUENTES DE CUALQUIER TIPO** y todos los daños de este tipo están **EXCLUIDOS DE ESTA GARANTÍA**, como la pérdida de uso, desmontaje, transporte, mano de obra o daños a la propiedad en o cerca del producto.
4. Esta garantía se aplica solo a los defectos garantizados que surgen por primera vez y se informan a dentro del período de cobertura de la garantía. La garantía no se puede transferir a los propietarios o usuarios posteriores del producto, y se anulará inmediatamente en caso de que el producto sea revendido, transferido, arrendado o alquilado a un tercero o persona que no sea el comprador original.

## **Awesome! You are all set.**

Don't forget to follow us on our social media to receive update of the most trending products and upcoming deals and discounts. We also offer great rewards to our loyal customers.



And don't forget to rate and review your piece online.