

EHH1500WSS / EHH1500WSSUK



alicesgarden.fr - alicesgarden.be - alicesgarden.es - alicesgarden.nl - alicesgarden.co.uk -
alicesgarden.pt - alicesgarden.it - alicesgarden.com.au - alicesgarden.de

FRANÇAIS

Caractéristiques techniques	6
Avertissements en matière de sécurité	7
Fonctionnement.....	8
Entretien	9
Depannage.....	9
Service.....	9
Garantie.....	10
Collecte sélective des déchets électriques et électroniques	10
Vue éclatée.....	26
Liste des pièces.....	27
Montage.....	27

**IMPORTANT, À CONSERVER
POUR CONSULTATION ULTÉRIEURE :
À LIRE ATTENTIVEMENT**

ENGLISH

Technical characteristics.....	11
Security warnings	12
Directions for use	13
Maintenance.....	14
Troubleshooting.....	14
Services.....	14
Warranty.....	15
Collection of electronic and electrical waste.....	15
Expanded view	26
Parts list.....	27
Assembly	27

**IMPORTANT, KEEP FOR FUTURE RE-
REFERENCE: READ CAREFULLY**

NEDERLANDS

Technische kenmerken.....	16
Veiligheidsvoorschriften.....	17
Werking.....	18
Onderhoud.....	19
Probleemoplossing.....	19
Service.....	19
Garantie.....	20
Inzameling elektronisch afval.....	20
Overzicht.....	26
Onderdelenlijst.....	27
Montage.....	27

**BELANGRIJK, BEWAAR VOOR
TOEKOMSTIGE REFERENTIE:
ZORGVULDIG LEZEN**

DEUTSCH

Technische Merkmale.....	21
Sicherheitswarnhinweise.....	22
Betrieb.....	23
Pflege.....	24
Tipps zur Fehlerbehebung.....	24
Service.....	24
Garantie.....	25
Getrennte Sammlung von Elektro- und Elektronikmüll.....	25
Übersicht.....	26
Teileliste.....	27
Montage.....	27

**WICHTIG, ZUM SPÄTEREN GE-
BRAUCH AUFHEBEN UND SORGFÄL-
TIG DURCHLESEN**



Destiné à un usage domestique
Destinado a un uso doméstico
For domestic use
Bestemd voor huishoudelijk gebruik
Para uso doméstico
Destinato ad un uso domestico
Für den Haushaltsgebrauch vorgesehen





Attention : risques de blessures
Cuidado : riesgo de lesión
Caution : risk of injury
Waarschuwing: risico op verwondigen
Cuidado: risco de ferimentos
Attenzione : rischio infortunio
Warnung: Verletzungsgefahr



Garantie : 2 ans
Garantía : 2 años
Warranty: 2 years
Garantie: 2 jaar
Garantia: 2 anos
Garanzia : 2 anni
Garantie: 2 Jahre

CARACTÉRISTIQUES TECHNIQUES

	EHH1500WSS / EHH1500WSSUK		 CEH01
	OSLO		
Puissance de l'appareil	1500 W	220-240 V ~ 50-60 Hz	
Indice de protection	IPX4		
Dimensions	30.7 x 40.5 cm		
Poids	2.5 kg		
Type de lampe	Halogène		
Longueur câble d'alimentation	1.6 m		

Nous visons constamment à améliorer nos produits et nous nous réservons le droit d'apporter des modifications au produit, à l'emballage et à la documentation sans avertissement préalable.

Pour nous contacter :

 serviceclient@alicesgarden.fr
 serviceclient@alicesgarden.be

Pour toute demande de service après-vente, un formulaire à remplir est à votre disposition à l'adresse suivante :

 sav.alicesgarden.fr
 sav.alicesgarden.be

 Lire les instructions avant installation.
 Lire les instructions avant utilisation.
 Ne pas modifier l'appareil.

Conserver les instructions pour référence ultérieure.

AVERTISSEMENTS EN MATIÈRE DE SÉCURITÉ

Lisez attentivement cette notice avant la première utilisation de cet appareil et conservez-la pour tout usage ultérieur.

UTILISATION EXTÉRIEURE UNIQUEMENT

- Cet appareil peut être utilisé par des enfants âgés d'au moins 8 ans et par des personnes ayant des capacités physiques, sensorielles ou mentales réduites ou dénuées d'expérience ou de connaissance, s'ils (si elles) sont correctement surveillé(e)s ou si des instructions relatives à l'utilisation de l'appareil en toute sécurité leur ont été données et si les risques encourus ont été appréhendés.
- Les enfants ne doivent pas jouer avec l'appareil.
- Il convient de maintenir à distance les enfants de moins de 3 ans, à moins qu'ils ne soient sous une surveillance continue.
- Les enfants âgés entre 3 ans et 8 ans doivent uniquement mettre l'appareil en marche ou à l'arrêt, à condition que ce dernier ait été placé ou installé dans une position normale prévue et que ces enfants disposent d'une surveillance ou aient reçu des instructions de l'utilisateur.
- ATTENTION - Certaines parties de ce produit peuvent devenir très chaudes et provoquer des brûlures. Il faut prêter une attention particulière en présence d'enfants et de personnes vulnérables.
- Placer votre appareil dans une partie ouverte, à moins d'un mètre de branches, ou d'autres éléments combustibles (ex : stores), et l'éloigner de tous produits ou matières inflammables.
- Si le câble d'alimentation est endommagé, il doit être remplacé par le fabricant, son service après-vente ou des personnes de qualification similaire afin d'éviter un danger.
- Ne pas utiliser cet appareil pour tout autre usage que celui pour lequel il a été conçu et indiqué dans cette notice.
- Avant de brancher l'appareil, vérifiez que la tension du réseau électrique correspond à celle mentionnée sur la plaque signalétique de celui-ci.
- Vérifiez que votre prise électrique est connectée à un disjoncteur différentiel 30mA.
- Le câble d'alimentation de cet appareil doit être branché sur une prise reliée à la terre.
- Il est déconseillé d'utiliser une rallonge pour brancher cet appareil.
- Ne jamais immerger l'appareil, le cordon d'alimentation ou la prise dans l'eau ou dans tout autre liquide.
- Ne jamais utiliser l'appareil :
 - si le câble ou la prise est endommagé (e),
 - si vous constatez la moindre anomalie de fonctionnement
 - si l'appareil est tombé ou abîmé.
 - si le produit n'est pas correctement monté.
- Ne réparez jamais vous-même l'appareil : une réparation non conforme peut représenter un risque important pour l'utilisateur. Cet appareil ne peut être réparé que par un réparateur qualifié.
- Ne jamais toucher l'appareil et la prise avec des mains ou pieds mouillé(e)s ou humides car vous risquez un choc électrique. Avant de brancher ou de débrancher l'appareil, assurez-vous d'avoir les mains bien sèches.
- Toujours bien éteindre et débrancher l'appareil avant de le déplacer ou avant d'entreprendre toute action de nettoyage
- Cet appareil est destiné pour une utilisation domestique et à l'extérieur de votre habitation uniquement, à l'exclusion de toute utilisation industrielle ou commerciale.
- Les éléments de votre appareil, à proximité de la résistance halogène, peuvent être très chauds en fonctionnement. Ne pas toucher la grille ni la coupole lorsque votre appareil est allumé ou juste après l'avoir éteint. Attention ! Risques de brûlures.
- MISE EN GARDE: Pour éviter une surchauffe, ne pas couvrir l'appareil de chauffage.
- Débrancher votre appareil lorsque celui-ci n'est pas sous tension.

- L'appareil doit être installé à une distance de 100 cm d'un mur ou de tout autre objet et de 30 cm du plafond.
- Ne l'utilisez pas en présence de vapeurs explosives ou inflammables.
- Ne laissez jamais l'appareil sans surveillance à la portée des enfants, qu'il soit en fonctionnement ou à l'arrêt.
- Débranchez toujours votre appareil après utilisation et avant de le nettoyer. Ne débranchez jamais l'appareil en tirant sur le cordon d'alimentation.
- Ne pas utiliser cet appareil avec un programmeur, une minuterie, un système de commande à distance séparé ou tout autre dispositif qui met l'appareil sous tension automatiquement, car il y a risque de feu si l'appareil est recouvert ou placé de façon incorrecte.
- Le garde-feu de cet appareil est destiné à éviter l'accès direct aux éléments chauffants et doit être en place lorsque l'appareil est en fonctionnement.
- Le garde-feu n'assure pas une protection totale pour les jeunes enfants et les personnes infirmes.
- MISE EN GARDE: Pour éviter une surchauffe, ne pas couvrir l'appareil de chauffage.
- Ne pas placer votre appareil en dessous d'une prise de courant. La prise de courant utilisée doit rester visible et accessible.
- Ne pas utiliser votre appareil à proximité d'une baignoire, d'une douche ou d'une piscine.
- Ne pas déplacer votre appareil lorsque celui-ci est sous tension ou hors de tension mais encore chaud.
- N'utilisez pas votre appareil comme sèche-cheveux ou sèche serviette, comme sauna ou radiateur intérieur.
- MISE EN GARDE: Cet appareil de chauffage n'est pas équipé d'un dispositif pour contrôler la température ambiante. Ne pas utiliser cet appareil de chauffage dans des petits locaux, lorsqu'ils sont occupés par des personnes incapables de quitter le local seules, à moins qu'une surveillance constante ne soit prévue.
- L'appareil doit être installé à au moins 1,8 m du sol.
- Ne laissez pas l'appareil allumé et sans surveillance, en particulier lorsque des enfants ou des animaux se trouvent à proximité.
- N'enroulez pas le cordon d'alimentation sur l'appareil.

FUNCTIONNEMENT

- ! Ne pas couvrir tant que l'appareil est chaud !
Ne pas tirer sur le câble d'alimentation !

Assurez-vous que l'unité est branchée dans la bonne alimentation.

- Pour allumer l'appareil : Brancher la prise électrique et tirer 1 fois sur le cordon.
- Pour éteindre l'appareil : Tirer 1 fois sur le cordon et débrancher la prise électrique.

- ! Le câble d'alimentation ne doit jamais entrer en contact avec la tête de l'appareil.

- ! ATTENTION : Placer le câble d'alimentation le long de la chaîne et l'attacher grâce à un velcro pour qu'il n'entre pas en contact avec les trois maillons les plus proches de l'appareil.

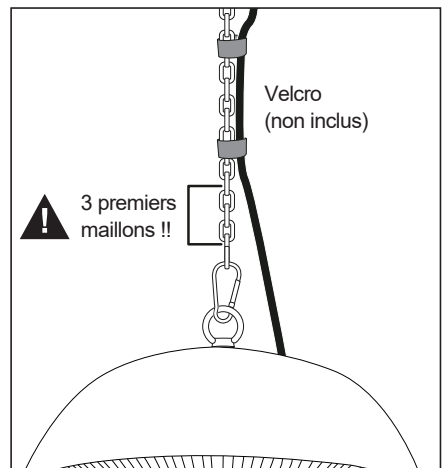

ENTRETIEN

- Débranchez l'appareil et laissez-le refroidir complètement.
- Pour garder l'appareil propre, l'enveloppe extérieure peut être nettoyée avec un chiffon doux et humide. Vous pouvez utiliser un détergent doux si nécessaire. Après le nettoyage, séchez le radiateur avec un chiffon doux.
- N'utilisez pas d'alcool, d'essence, de poudres abrasives, de vernis pour meubles ou de brosses grossières pour nettoyer l'appareil. Cela pourrait endommager ou détériorer la surface de l'appareil.
- Ne plongez pas l'appareil dans l'eau et ne le laissez pas se mouiller.
- Attendez que l'appareil soit complètement sec avant de l'utiliser.
- Pendant une longue période d'inactivité, veuillez protéger l'appareil avec un revêtement en tissu protégeant de la pluie et de la poussière.



Note : Dans une atmosphère saline (à proximité de la mer), les traces de rouille apparaissent plus vite que la normale. Vérifiez régulièrement que l'appareil ne présente pas de points de rouille et traitez-les rapidement si nécessaire.

DEPANNAGE

Si l'appareil ne fonctionne pas, veuillez vérifier les points suivants avant de demander de l'aide :

- Vérifiez que le câble d'alimentation est correctement branché sur la prise électrique, vérifiez que le commutateur de prise est en position ON et vérifiez si l'électricité du fusible principal fonctionne.

SERVICE

Consultez le SAV de votre revendeur pour la réparation et le remplacement des pièces. Seuls les techniciens de la marque Alice's Garden sont habilités à vous fournir les pièces détachées.



Attention : n'utilisez pas des pièces détachées qui ne sont pas prévues pour ce parasol chauffant, utilisez uniquement des pièces d'origine fournies par Alice's Garden. Si vous utilisez des pièces non-originales, la garantie n'est plus valable et vous vous exposez à une situation dangereuse.

Les éléments assemblés par le fabricant ou le revendeur ne doivent pas être modifiés. Aucune modification ne doit être effectuée sur les éléments qui composent cet appareil. Les éventuelles réparations ne doivent être effectuées qu'après autorisation préalable du Service Après-Vente Alice's Garden, fournisseur exclusif de pièces détachées certifiées.

GARANTIE

- Alice's Garden garantit toutes les pièces de votre parasol chauffant contre tout vice de fabrication et de matériau pendant une période de 2 ans à compter de la date d'achat par le consommateur.
- Si une pièce s'avère défectueuse pendant la période de garantie, votre seul et unique recours sera la réparation ou le remplacement de la pièce défectueuse selon les modalités définies par le SAV Alice's Garden.
- La mise en œuvre de la garantie Alice's Garden (WALIBUY) s'effectue par le remplacement des pièces endommagées, frais aller/retour à la charge de l'acheteur.
- Cette garantie ne s'applique pas en cas d'abus, de mauvaise manipulation ou de réparation non autorisée. Dès le retour du produit défectueux dans nos ateliers, il sera expertisé et vous serez tenu informé des réparations effectuées.
- Nos appareils sont prévus pour une utilisation dans un cadre privé et personnel, une utilisation dans un cadre professionnel annulerait automatiquement toutes les garanties.
- Nos parasols chauffants ont subi de nombreux tests en usage intensif et conditions extrêmes et bénéficient des certifications CE, délivrées par un laboratoire indépendant.

LISTE DES EXCLUSIONS DE LA GARANTIE



- Les dommages, pannes, défaillances ou défauts imputables à des causes d'origine externe (accident, choc, foudre, vent fort...),
- Les pannes résultant de la modification de la construction et des caractéristiques d'origine de l'appareil,
- Les pannes affectant les pièces non conformes à celles préconisées par le constructeur,
- Les réglages accessibles au bénéficiaire sans démontage de l'appareil,
- Les frais de mise en service, réglage, nettoyage et les essais non consécutifs à un dommage garanti,
- Le non-respect des instructions du constructeur,
- Les réparations et dommages subis par l'appareil après une réparation effectuée par toute autre personne qu'un réparateur de nos ateliers, ou sans accord préalable de notre part,
- Les réparations de fortune ou provisoires ainsi que les conséquences de l'aggravation éventuelle du dommage en résultant,
- Les dommages dus à la corrosion, à l'oxydation, à un mauvais branchement.
- Le remplacement des pièces d'usure,
- Le remplacement des pièces manquantes/abîmées à réception, non signalées sur le bordereau de livraison,
- Les fissures, cassures ou pliages d'acier en cas de choc.

COLLECTE SELECTIVE DES DECHETS ELECTRIQUES ET ELECTRONIQUES



Les produits électriques ne doivent pas être mis au rebus avec les produits ménagers. Selon la Directive Européenne 2012/19/EU pour le rebus des matériels électriques et électroniques et de son exécution dans le droit national, les produits électriques usagés doivent être collectés séparément et disposés dans les points de collecte prévus à cet effet. Adressez-vous auprès des autorités locales ou de votre revendeur pour obtenir des conseils sur le recyclage.

TECHNICAL CHARACTERISTICS

		EHH1500WSS / EHH1500WSSUK		CEH01
OSLO				
Power of appliance	1500 W	220-240 V ~ 50-60 Hz		
Protection rating	IPX4			
Dimensions	30.7 x 40.5 cm			
Weight	2.5 kg			
Type of bulb	Halogeen			
Length of power cable	1.6 m			

We always aim to improve our products and we reserve the right to modify the product, packaging and instructions without warning.

Contact us at :

 <https://www.alicesgarden.co.uk/cms/contact-us>

For after sale inquiries, please complete the form available at the following address:

 <https://alicesgardensupport.zendesk.com/hc/en-gb/requests/new>



Read instructions before assembly.
 Read instructions before use.
 Do not modify the appliance.

Keep the instructions for future reference.

SECURITY WARNINGS

Read this manual carefully before using the appliance for the first time and keep for future use.

UTILISATION EXTÉRIEURE UNIQUEMENT

- This equipment may be used by children of at least 8 years of age and by people with reduced physical, sensory or mental capabilities or lack of experience if they are supervised or, if they have received additional information on the safe usage of this appliance and warned of the possible risks. Les enfants ne doivent pas jouer avec l'appareil.
- Children must not play with this appliance.
- Children under 3 years of age must keep a safe distance from the appliance if they are not supervised at all times.
- Children between the ages of 3 and 8 should only switch the appliance on or off, provided that it has been placed or installed in a safe location and that the children are supervised or have been instructed in the safe use of the device and understand the potential dangers. Children between the ages of 3 and 8 should not plug in, adjust, clean the device, or perform user maintenance.
- CAUTION - Parts of this product can get very hot and cause burns. Special care should be taken in the presence of children and vulnerable people.
- Place your appliance in an open area, no less than one metre from branches, or other combustible elements (eg: blinds), and keep it away from all flammable products or materials.
- If the power cable is damaged, it must be replaced by the manufacturer, its service department or similarly qualified individuals to avoid danger.
- Do not use this device for any purpose other than that for which it was designed and specified in this manual.
- Before connecting the appliance, check that the voltage of the main supply corresponds to that stated on the rating plate.
- Check that your electrical outlet is connected to a 30mA differential circuit breaker.
- The power cord of this unit must be connected to a grounded outlet.
- It is not recommended to use an extension cord to connect this unit.
- Never immerse the unit, power cord or plug in water or any other liquid.
- Never use the unit :
 - If the cord or plug is damaged,
 - If you notice any abnormalities in the operation of the unit
 - If the product is dropped or damaged.
 - If the product is not properly assembled.
- Never touch the unit or the plug with wet hands or feet, as this may result in electric shock. Before plugging in or unplugging the unit, make sure your hands are dry.
- Always turn off and unplug the unit before moving it or performing any maintenance.
- This appliance is intended for home and outdoor use only, and is not intended for industrial or commercial use.
- The parts of your appliance near the halogen resistor can be very hot during operation. Do not touch the grill or the dome when your appliance is switched on or just after switching it off. Caution! Risk of burns.
- Do not cover the unit to avoid overheating.
- Unplug the unit when it is not in use.
- The appliance must be installed at a distance of 100 cm from a wall or any other object and 30 cm from the ceiling.
- Do not use it in the presence of explosive or flammable vapors.
- Never leave the unit unattended within the reach of children, whether it is in operation or not.
- Always unplug the unit after use and before cleaning. Never unplug the unit by pulling on the power cord.

- Do not use this appliance with a programmer, timer, separate remote control, or any other device that automatically turns the power on, as there is a risk of fire if the appliance is covered or placed improperly.
- The fireguard on this unit is intended to prevent direct access to the heating elements and must be in place when the unit is in operation.
- The fireguard does not provide complete protection for young children and people with disabilities.
- Do not cover or obstruct the fireguard.
- Do not place your appliance under an electrical outlet. The power outlet must remain visible and accessible.
- Do not use your appliance near a bathtub, shower or swimming pool.
- Do not move your appliance when it is switched on or off but still hot.
- Do not use the unit as a hair dryer, towel dryer, sauna or indoor heater.
- Caution! This appliance is not equipped with a device to control the temperature of the room or space where the appliance is located. Do not use this appliance in spaces that are too small if they are occupied by people who are not able to leave the room where the appliance is located by themselves, unless continuous supervision is provided.
- The appliance must be installed at least 1.8 metres above the floor.
- Do not leave the appliance unattended and on, especially when children or pets are nearby.
- Do not wrap the power cord around the unit.

DIRECTIONS FOR USE



Do not cover while the unit is hot!
Do not pull on the power cable!

Make sure the unit is plugged into the correct power supply.

- To turn on the unit: Plug in the electrical outlet and pull the cord once.
- - To turn the unit off: Pull the cord once and unplug the power cord.



The power cord must never come into contact with the head of the unit.



CAUTION: Place the power cord along the chain and secure it with the velcro so that it does not come into contact with the three chain links closest to the unit.

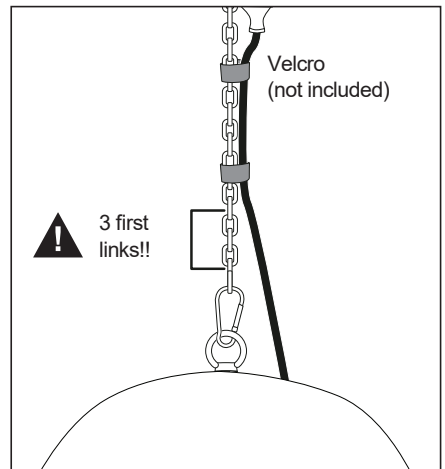

MAINTENANCE

- Unplug the unit and allow it to cool completely.
- To keep the unit clean, the outer shell can be cleaned with a soft, damp cloth. You can use a mild detergent if necessary. After cleaning, dry the heater with a soft cloth.
- Do not use alcohol, gasoline, abrasive powders, furniture polish or coarse brushes to clean the unit. This may damage or deteriorate the surface of the unit.
- Do not immerse the unit in water or allow it to get wet.
- Wait until the unit is completely dry before using it.
- During a long period of inactivity, please protect the unit with a cloth cover to keep out rain and dust.



Please note : In a salty atmosphere (near the sea), rust marks appear faster than normal. Check the unit regularly for rust spots and treat them promptly if necessary.

TROUBLESHOOTING

If the unit does not work, please check the following points before asking for help:

- Check that the power cord is properly connected to the electrical outlet, check that the outlet switch is in the ON position, and check that the main electrical is working.

SERVICE

Consult your supplier's After Sales Service department for repair and replacement of parts. Only Alice's Garden technicians are authorised to supply spare parts.



Caution: Do not use spare parts that are not intended for this patio heater, use only original parts supplied by Alice's Garden. If you use non-original parts, the warranty is invalid and you are exposing yourself to a dangerous situation.

Components assembled by the manufacturer or dealer must not be modified. No changes may be made to the components of this device. Any repairs must be carried out only after authorisation from Alice's Garden After Sales Service with their indicated spare parts.

WARRANTY

- Alice's Garden guarantees all parts of your patio heater to be free from defects in workmanship and materials for a period of 2 years from the date of purchase by the consumer. - If a part proves to be defective during the warranty period, your only and exclusive solution shall be the repair or replacement of the defective part in accordance with the terms and conditions set forth by Alice's Garden After Sales Service.
- The implementation of the Alice's Garden (WALIBUY) warranty is carried out by replacing the damaged parts.
- This warranty does not apply in case of abuse, mishandling or unauthorised repair.
- our devices are intended for private and personal use, professional use would automatically invalidate all guarantees.
- Our patio heaters have undergone numerous tests in intensive use and extreme conditions and are CE certified, delivered by an independent laboratory.

LIMITATIONS AND EXCLUSIONS TO WARRANTY



- Damage, breakdowns, failures or defects due to external causes (accident, shock, lightning, strong wind...),
- Breakdowns resulting from modification of the construction and original characteristics of the device,
- Breakdowns involving parts that do not belong to Alice's Garden.
- Adjustments accessible to the beneficiary without dismantling the device,
- The costs of repair, cleaning or troubleshooting due to damage that is not covered by our guarantee,,
- The failure to comply with the manufacturer's instructions,
- Makeshift or temporary repairs as well as the consequences of the possible aggravation of the damage resulting from them.
- Damage due to corrosion, oxidation or poor connection.
- Replacement of worn parts,
- The replacement of missing/damaged parts upon receipt, not indicated on the delivery note,
- Cracks, breaks or bending of steel in case of impact.

SAFE DISPOSAL OF ELECTRICAL AND ELECTRONIC WASTE



Electrical products must not be disposed of with household waste. According to the Environmental Law regulations of the United Kingdom for the disposal of electrical and electronic equipment and its implementation in national law, used electrical products must be collected separately and disposed of at the collection points provided for this purpose. Contact your local authorities for advice on recycling.

TECHNISCHE KENMERKEN

		EHH1500WSS / EHH1500WSSUK		CEH01
OSLO				
Vermogen van het apparaat	1500 W	220-240 V ~ 50-60 Hz		
Veiligheidsindicatie	IPX4			
Afmetingen	30.7 x 40.5 cm			
Gewich	2.5 kg			
Type lamp	Halogeen			
Lengte voedingskabel	1.6 m			

We streven er voortdurend naar onze producten te verbeteren en behouden ons het recht voor om het product, de verpakking en de documentatie zonder voorafgaande kennisgeving te wijzigen.

Contact :

 klantenservice@alicesgarden.nl

 serviceclient@alicesgarden.be of klantenservice@alicesgarden.be

Voor elk verzoek aan de after-sales service kunt u een formulier invullen op het volgende adres:

 sav.alicesgarden.nl

 sav.alicesgarden.be



Lees de instructies voor installatie.

Lees de instructies voor gebruik.

Wijzig het apparaat niet.

Bewaar deze handleiding voor later gebruik.

VEILIGHEIDSVOORSCHRIFTEN

Lees deze handleiding aandachtig door voordat u dit apparaat voor de eerste keer gebruikt en bewaar het voor later gebruik.

UITSLUITEND GESCHIKT VOOR BUITENGEBRUIK

- Dit apparaat kan worden gebruikt door kinderen van 8 jaar of ouder en personen met verminderde fysieke, sensorische of mentale capaciteit of gebrek aan ervaring of kennis, mits ze goed worden begeleid, of als de instructies voor het veilige gebruik van het apparaat aan hen zijn gegeven en de risico's zijn uitgelegd.
- Kinderen mogen niet met het apparaat spelen.
- Kinderen jonger dan 3 jaar moeten op afstand worden gehouden, tenzij ze onder voortdurend toezicht staan.
- Kinderen tussen de 3 en 8 jaar mogen het apparaat alleen aan- of uitzetten, mits deze in een normale positie is geplaatst of geïnstalleerd en deze kinderen onder toezicht staan of instructies hebben gekregen over het veilige gebruik van het apparaat en de mogelijke gevaren begrijpen. Kinderen tussen 3 en 8 jaar oud mogen het apparaat niet aansluiten, instellen of schoonmaken of onderhoud uitvoeren.
- LET OP - Delen van dit product kunnen erg heet worden en brandwonden veroorzaken. Speciale aandacht moet worden besteed aan de aanwezigheid van kinderen en kwetsbare mensen.
- Plaats het apparaat op een open plek, minstens een meter uit de buurt van takken of andere brandbare elementen (bijv. Jaloezieën) en ver van ontvlambare producten of materialen.
- Als het netsnoer is beschadigd, moet het worden vervangen door de fabrikant, de after-sales service of personen met een vergelijkbare kwalificatie om gevaar te voorkomen.
- Gebruik dit apparaat niet voor andere doeleinden dan waarvoor het is ontworpen en wat is aangegeven in deze handleiding.
- Controleer voordat u het apparaat aansluit of de netspanning overeenkomt met die in de beschrijving op het plaatje van het apparaat.
- Controleer of uw stopcontact is aangesloten op een 30 mA differentiële stroomonderbreker.
- Het netsnoer van dit apparaat moet op een geaard stopcontact worden aangesloten.
- Het wordt niet aanbevolen om een verlengsnoer te gebruiken om dit apparaat aan te sluiten.
- Dompel het apparaat, het netsnoer of de stekker nooit in water of een andere vloeistof.
- Gebruik het apparaat nooit:
 - als de kabel of de stekker beschadigd is,
 - als u ook maar de kleinste storing constateert
 - als het apparaat gevallen of beschadigd is.
 - als het product niet correct is gemonteerd..
- Repareer het apparaat nooit zelf: onjuiste reparatie kan een aanzienlijk risico voor de gebruiker zijn. Dit apparaat mag alleen worden gerepareerd door bevoegd onderhoudspersoneel.
- Raak het apparaat en de stekker nooit aan met natte of vochtige handen of voeten, omdat dit een elektrische schok kan veroorzaken. Zorg dat uw handen droog zijn voordat u het apparaat aansluit of loskoppelt.
- Schakel het apparaat altijd uit en haal de stekker uit het stopcontact voordat u het verplaatst of schoonmaakt.
- Dit apparaat is uitsluitend bedoeld voor huishoudelijk gebruik buitenshuis, ieder industrieel of commercieel gebruik is uitgesloten.
- De elementen van uw apparaat, dicht bij het halogeen, kunnen erg heet worden tijdens gebruik. Raak de grill of koepel niet aan wanneer uw apparaat is ingeschakeld of net nadat u het hebt uitgeschakeld. Let op! Risico op brandwonden.
- Dek het apparaat niet af om oververhitting te voorkomen.

- Ontkoppel uw apparaat wanneer het niet is ingeschakeld.
- Het apparaat moet minstens op een afstand van 100 cm van een muur of ieder ander voorwerp en 30 cm van het plafond worden geïnstalleerd.
- Niet gebruiken in de buurt van explosieve of ontvlambare dampen.
- Laat het apparaat nooit onbeheerd achter binnen het bereik van kinderen, ongeacht of deze aan of uit staat.
- Trek altijd uw stekker uit het stopcontact na gebruik en vóór het schoonmaken. Trek nooit de stekker uit het stopcontact door aan het netsnoer te trekken.
- Gebruik dit apparaat niet met een timer, een afzonderlijke afstandsbediening of een ander apparaat dat het apparaat automatisch inschakelt, omdat er brandgevaar bestaat als het apparaat verkeerd wordt afgedekt of geplaatst.
- Het beschermingsrooster van dit apparaat is bedoeld om directe toegang tot de verwarmingselementen onmogelijk te maken en moet op zijn plaats zijn wanneer het apparaat aan staat.
- Bedek of blokkeer de vlambescherming niet.
- Het beschermingsrooster biedt geen volledige bescherming voor jonge kinderen en zwakkere mensen.
- Plaats uw apparaat niet onder een stopcontact. Het gebruikte stopcontact moet zichtbaar en toegankelijk blijven.
- Gebruik uw apparaat niet in de buurt van een bad, douche of zwembad.
- Verplaats uw apparaat niet wanneer het aan staat, of als het uit staat, maar nog steeds heet is.
- Gebruik uw apparaat niet als haardroger of handdoekdroger, als sauna of binnenradiator.
- Let op! Dit product is niet uitgerust met een apparaat om de temperatuur in de kamer of ruimte waar het product staat te regelen. Gebruik dit apparaat niet in ruimtes die te klein zijn of als deze worden bezet door mensen die niet in staat zijn de ruimte zelfstandig te verlaten, tenzij er continue toezicht is.
- Het verwarmde deel moet minstens 1,8 m boven de vloer geïnstalleerd zijn.
- Laat het apparaat niet ingeschakeld en onbeheerd achter, vooral als er kinderen of huisdieren in de buurt zijn.
- Wikkel het netsnoer niet om het apparaat.

WERKING

! Bedek het apparaat niet terwijl het heet is!
Trek niet aan het netsnoer!

Zorg ervoor dat het apparaat op de juiste stroomvoorziening is aangesloten.

- Om het apparaat in te schakelen : Verbinden de stekker en trek één keer aan het snoer.
- Om het apparaat uit te schakelen : Trek één keer aan het snoer en ontkoppel de stekker.

! De stroomkabel mag nooit in contact komen met de kop van het apparaat.

! **VOORZICHTIG:** Plaats de voedingskabel langs de ketting en bevestig deze met een bandje zodat deze niet in contact kan komen met de drie schakels die zich het dichtst bij het apparaat bevinden.

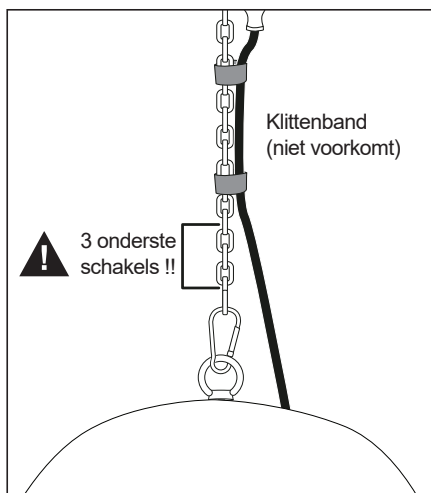

ONDERHOUD

- Koppel het apparaat los en laat het volledig afkoelen.
- Om het apparaat schoon te houden kan de buitenkant worden schoongemaakt met een zachte, vochtige doek. U kunt indien nodig een mild reinigingsmiddel gebruiken. Droog de radiator na het reinigen af met een zachte doek.
- Gebruik geen alcohol, benzine, schurende poeders, meubelvernis of grove borstels om het apparaat schoon te maken. Dit kan het oppervlak van het apparaat beschadigen.
- Dompel het apparaat niet onder in water en laat het niet nat worden.
- Wacht tot het apparaat volledig droog is voordat u het gebruikt.
- Tijdens een lange periode van inactiviteit, kunt u het apparaat met een doek tegen regen en stof beschermen.



Note : In een zoute atmosfeer (bij de zee) verschijnen sporen van roest sneller dan normaal. Controleer regelmatig op roestvlekken en behandel ze snel, indien nodig.

STORING

Als het apparaat niet werkt, gelieve de volgende punten te controleren voordat u om hulp vraagt:

- Controleer of het netsnoer goed op het stopcontact is aangesloten, controleer of de schakelaar op ON staat en controleer of de hoofdzekering werkt.

SERVICE

Neem contact op met de after-sales service voor reparatie en vervangende onderdelen. Alleen de technici van Alice's Garden zijn bevoegd om u de reserveonderdelen te leveren.



Let op : gebruik geen reserveonderdelen die niet bedoeld zijn voor deze terrasverwarmer, gebruik alleen originele onderdelen geleverd door Alice's Garden. Als u niet-originele onderdelen gebruikt, is de garantie niet langer geldig en stelt u zichzelf bloot aan een gevaarlijke situatie.

Componenten die door de fabrikant of dealer zijn samengesteld, mogen niet worden gewijzigd. Er mogen geen wijzigingen worden aangebracht in de elementen waar dit apparaat uit bestaat. Reparaties mogen alleen worden uitgevoerd met de voorafgaande goedkeuring van de Alice's Garden after-sales Service, exclusieve leverancier van gecertificeerde reserveonderdelen.

GARANTIE

- Alice's Garden garandeert alle onderdelen van uw apparaat tegen materiaal- en fabricagefouten voor een periode van 2 jaar vanaf de datum van aankoop door de consument.
- Als een onderdeel defect is bevonden tijdens de garantieperiode, dan is de enige oplossing de reparatie of vervanging van het defecte onderdeel, in opdracht van de after-sales service van Alice's Garden.
- De garantie van Alice's Garden (WALIBUY) bestaat uit het vervangen van beschadigde onderdelen.
- Deze garantie is niet van toepassing in geval van misbruik, verkeerd gebruik of niet-goedgekeurde reparatie. Bij terugzending van het defecte product naar onze werkplaats, zal het worden beoordeeld waarna u op de hoogte wordt gebracht van de reparaties.
- Onze producten zijn ontworpen voor privégebruik. Gebruik in een professionele setting zal alle garanties ongeldig maken.
- Onze terrasverwarmers hebben talloze tests ondergaan bij intensief gebruik en extreme omstandigheden en hebben CE-certificeringen, uitgegeven door onafhankelijk laboratorium.

LIJST UITSLUITINGEN VAN GARANTIE

- Schade, storingen, storingen of defecten met externe oorzaken (ongeval, schok, bliksem, sterke wind etc),
- Fouten als gevolg van de wijziging van de bouw en de originele kenmerken van het apparaat,
- Storingen door onderdelen die niet aanbevolen zijn door de fabrikant,
- Instellingen die voor de gebruiker toegankelijk zijn zonder het apparaat te demonteren,
- Kosten van inbedrijfstelling, afstelling, reiniging en testen ten gevolge van schade niet gedekt door garantie,
- Het niet opvolgen van de instructies van de fabrikant,
- Reparaties en schade aan het apparaat na reparatie door iemand anders dan een monteur van onze werkplaats, of zonder onze toestemming,
- Noodreparaties of tijdelijke reparaties en de gevolgen van de mogelijke verergering van de daaruit voortvloeiende schade,
- Schade als gevolg van corrosie, oxidatie of slechte aansluiting.
- Vervanging van slijtdelen,
- Vervanging van bij ontvangst ontbrekende / beschadigde onderdelen, niet aangegeven op de pakbon
- Deuken, breuken of buigingen van staal in geval van schok.



INZAMELING ELEKTRONISCH AFVAL



Elektrische producten mogen niet worden weggegooid bij huishoudelijke afval. Volgens de Europese Richtlijn 2012/19 / EU voor de verwijdering van elektrische en elektronische apparatuur en de uitvoering daarvan volgens de nationale wetgeving, moeten gebruikte elektrische producten afzonderlijk worden ingezameld en bij de daarvoor bestemde inzamelpunten worden afgegeven.

Neem contact op met de plaatselijke autoriteiten of uw dealer voor advies over recycling.

TECHNISCHE MERKMALE

		EHH1500WSS / EHH1500WSSUK		CEH01
OSLO				
Leistung des Geräts	1500 W	220-240 V ~ 50-60 Hz		
Schutzart	IPX4			
Abmessungen	30.7 x 40.5 cm			
Gewicht	2.5 kg			
Leuchtyp	Halogen			
Länge des Stromkabels	1.6 m			

Wir sind ständig bemüht, unsere Produkte zu verbessern und behalten uns das Recht vor, Änderungen am Produkt, der Verpackung und der Dokumentation ohne vorherige Ankündigung vorzunehmen. So erreichen Sie uns:

 kundenservice@alicesgarden.de

 kundenservice@alicesgarden.lu

Für jede Anfrage zum Kundendienst kontaktieren Sie uns unter :

 kundenservice@alicesgarden.de

 kundenservice@alicesgarden.lu



Lesen Sie vor dem Aufbau die Anleitung.

Lesen Sie vor der Verwendung die Anleitung.

Nehmen Sie keine Änderungen am Gerät vor.

Bewahren Sie die Anleitung zum späteren Nachschlagen auf.

SICHERHEITSWARNHINWEISE

Bitte lesen Sie dieses Handbuch vor der ersten Inbetriebnahme des Geräts sorgfältig durch und bewahren Sie es zum späteren Nachschlagen auf.

NUR FÜR DEN AUSSENBEREICH

- Dieses Gerät kann von Kindern im Alter von mindestens 8 Jahren und von Personen mit eingeschränkten physischen, sensorischen oder mentalen Fähigkeiten oder ohne Erfahrung und Kenntnisse benutzt werden, wenn sie körperliche, sensorische oder geistige Fähigkeiten oder Mangel an Erfahrung oder Wissen, wenn sie ordnungsgemäß beaufsichtigt werden sie ordnungsgemäß beaufsichtigt oder in die sichere Verwendung des Geräts eingewiesen werden und wenn sie nicht im sicheren Umgang mit dem Gerät unterwiesen worden sind und die damit verbundenen Gefahren verstanden haben.
- Kinder sollten nicht mit dem Gerät spielen.
- Kinder unter 3 Jahren sollten vom Gerät ferngehalten werden, es sei denn, sie sind unter ständiger Aufsicht.
- Kinder zwischen 3 und 8 Jahren sollten das Gerät nur bedienen, wenn es ein- oder ausgeschaltet ist, vorausgesetzt, dass es in einer normalen, bestimmungsgemäßen Position aufgestellt oder installiert wurde und dass sie beaufsichtigt oder in der sicheren Verwendung des Geräts unterwiesen wurden und die möglichen Gefahren verstehen.
- Kinder im Alter von 3 bis 8 Jahren dürfen das Gerät nicht anschließen, einstellen, reinigen oder Wartungsarbeiten durchführen.
- **WARNUNG** - Einige Teile dieses Produkts können sehr heiß werden und Verbrennungen verursachen. Besondere Vorsicht ist in Gegenwart von Kindern und anderen gefährdeten Personen geboten.
- Stellen Sie Ihr Gerät in einem offenen Bereich auf, der weniger als einen Meter von Ästen oder anderen brennbaren Materialien (z. B. Jalousien) entfernt ist, und halten Sie es von allen brennbaren Produkten oder Materialien fern
- Wenn das Netzkabel beschädigt ist, muss es durch den Hersteller, seinen Service oder ähnlich qualifizierte Personen ersetzt werden, um eine Gefährdung zu vermeiden.
- Verwenden Sie dieses Gerät nicht für einen anderen Zweck als den, für den es in diesem Handbuch entwickelt und vorgesehen wurde.
- Prüfen Sie vor dem Anschluss des Geräts, ob die Netzspannung mit der auf dem Typenschild angegebenen Spannung übereinstimmt.
- Prüfen Sie, ob Ihre Steckdose an einen 30mA-Differenzialschutzschalter angeschlossen ist
- Das Netzkabel dieses Geräts muss an eine geerdete Steckdose angeschlossen werden.
- Es wird davon abgeraten, ein Verlängerungskabel zu verwenden, um dieses Gerät anzuschließen.
- Tauchen Sie das Gerät, das Netzkabel oder den Stecker niemals in Wasser oder eine andere Flüssigkeit. Verwenden Sie das Gerät niemals:
 - wenn das Kabel oder der Stecker beschädigt sind,
 - wenn Sie Anomalien im Betrieb feststellen,
 - wenn das Produkt fallen gelassen oder beschädigt wurde,
 - wenn das Produkt nicht richtig montiert ist.
- Reparieren Sie das Gerät niemals selbst: eine unsachgemäße Reparatur kann eine ernsthafte Gefahr für den Benutzer darstellen. Dieses Gerät darf nur von einem qualifizierten Techniker repariert werden.
- Berühren Sie das Gerät und den Stecker niemals mit nassen oder feuchten Händen oder Füßen, da dies zu einem Stromschlag führen kann. Vergewissern Sie sich, dass Ihre Hände trocken sind, bevor Sie das Gerät einstecken oder ausstecken.
- Schalten Sie das Gerät immer aus und ziehen Sie den Netzstecker, bevor Sie es bewegen oder eine Reinigung vornehmen.
- Dieses Gerät ist nur für den Hausgebrauch und den Außenbereich bestimmt und nicht für den industriellen oder gewerblichen Einsatz.

- Die Teile Ihres Geräts in der Nähe des Halogenwiderstands können während des Betriebs sehr heiß werden. Berühren Sie das Gitter oder die Kuppel nicht, wenn Ihr Gerät eingeschaltet ist oder kurz nach dem Ausschalten. Warnung! Verbrennungsgefahr.
- **WARNUNG:** Um eine Überhitzung zu vermeiden, decken Sie die Heizung nicht ab.
- Ziehen Sie den Netzstecker des Geräts, wenn Sie es nicht benutzen.
- Das Gerät muss in einem Abstand von 100 cm von einer Wand oder einem anderen Gegenstand und 30 cm von der Decke installiert werden.
- Nicht in Gegenwart von explosiven oder entflammaren Dämpfen verwenden.
- Lassen Sie das Gerät niemals unbeaufsichtigt in der Reichweite von Kindern, egal ob es in Betrieb ist oder nicht.
- Ziehen Sie nach dem Gebrauch und vor der Reinigung immer den Netzstecker des Geräts. Ziehen Sie das Gerät niemals am Netzkabel aus der Steckdose.
- Verwenden Sie dieses Gerät nicht mit einem Programmierer, einer Zeitschaltuhr, einer separaten Fernbedienung oder einem anderen Gerät, das den Strom automatisch einschaltet, da bei einer Abdeckung oder unsachgemäßen Platzierung des Geräts Brandgefahr besteht.
- Der Feuerschutz an diesem Gerät soll den direkten Zugang zu den Heizelementen verhindern und muss während des Betriebs des Geräts angebracht sein.
- Der Feuerschutz bietet keinen vollständigen Schutz für kleine Kinder und gebrechliche Personen.
- Decken Sie den Feuerschutz nicht ab und behindern Sie ihn nicht.
- Stellen Sie Ihr Gerät nicht unter eine Steckdose. Die verwendete Steckdose muss sichtbar und zugänglich bleiben.
- Verwenden Sie Ihr Gerät nicht in der Nähe einer Badewanne, einer Dusche oder eines Schwimmbeckens.
- Bewegen Sie das Gerät nicht, während es eingeschaltet oder ausgeschaltet, aber noch heiß ist.
- Verwenden Sie Ihr Gerät nicht als Haar- oder Handtuchtrockner, Sauna oder Raumheizung.
- **WARNUNG:** Diese Heizung ist nicht mit einer Raumtemperaturregelung ausgestattet. Verwenden Sie dieses Heizgerät nicht in kleinen Räumen, die von Personen bewohnt werden, die den Raum nicht allein verlassen können, es sei denn, es wird eine ständige Aufsicht gewährleistet.
- Das Gerät muss mindestens 1,8 m über dem Boden installiert werden.
- Lassen Sie das Gerät nicht eingeschaltet und unbeaufsichtigt, insbesondere nicht, wenn Kinder oder Tiere in der Nähe sind.
- Wickeln Sie das Netzkabel nicht um das Gerät.

BETRIEB



Nicht abdecken, solange das Gerät heiß ist!
Nicht am Netzkabel ziehen!

Vergewissern Sie sich, dass das Gerät an die richtige Spannungsversorgung angeschlossen ist.

- Um das Gerät einschalten: Den Netzstecker in die Steckdose stecken und einmal an der Schnur ziehen.
- Um das Gerät auszuschalten: Ziehen Sie einmal an der Schnur und ziehen Sie den Netzstecker aus der Steckdose.



Das Netzkabel darf niemals mit dem Kopf des Geräts in Berührung kommen.



WARNUNG: Verlegen Sie das Netzkabel entlang der Kette und sichern Sie es mit einem Klettband, damit es nicht mit den drei Kettenelementen in Berührung kommt, die dem Gerät am

nächsten sind;

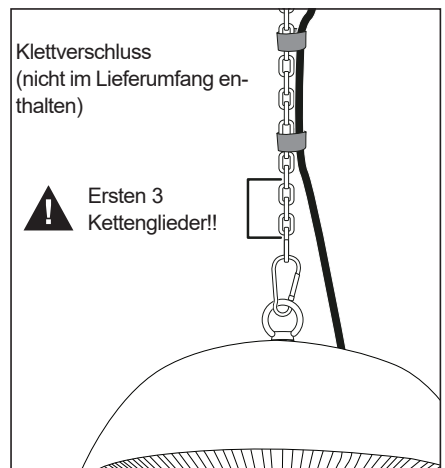

PFLEGE

- Ziehen Sie den Netzstecker und lassen Sie das Gerät vollständig abkühlen.
- Um das Gerät sauber zu halten, kann das Außengehäuse mit einem weichen, feuchten Tuch gereinigt werden. Sie können bei Bedarf ein mildes Reinigungsmittel verwenden. Trocknen Sie den Heizkörper nach der Reinigung mit einem weichen Stoff.
- Verwenden Sie zur Reinigung des Geräts keinen Alkohol, kein Benzin, keine Scheuermittel, keine Möbelpolitur und keine groben Bürsten. Dies kann die Oberfläche des Geräts beschädigen oder verschlechtern.
- Tauchen Sie das Gerät nicht in Wasser ein und lassen Sie es nicht nass werden.
- Warten Sie, bis das Gerät vollständig getrocknet ist, bevor Sie es verwenden.
- Bei längerem Nichtgebrauch schützen Sie bitte das Gerät mit einer Schutzhülle vor Regen und Staub.



Hinweis: In einer salzhaltigen Atmosphäre (in Meeresnähe) treten Rostspuren schneller als normal auf. Kontrollieren Sie das Gerät regelmäßig auf Roststellen und behandeln Sie diese ggf. schnell.

TIPPS ZUR FEHLERBEHEBUNG

Wenn das Gerät nicht funktioniert, überprüfen Sie bitte die folgenden Punkte, bevor Sie den Kundendienst kontaktieren:

- Prüfen Sie, ob das Netzkabel richtig in die Steckdose eingesteckt ist, prüfen Sie, ob der Steckdosenschalter in der Position ON steht, und prüfen Sie, ob die Hauptsicherung funktioniert.

SERVICE

Wenden Sie sich für die Reparatur und den Austausch von Teilen an den Kundenservice Ihres Händlers. Nur die Techniker von Alice's Garden sind autorisiert, Sie mit Ersatzteilen zu versorgen.



Warnung: Verwenden Sie keine Ersatzteile, die nicht für diesen Heizstrahler bestimmt sind, sondern nur Originalteile von Alice's Garden. Wenn Sie keine Originalteile verwenden, erlischt die Garantie und Sie setzen sich einer gefährlichen Situation aus.

Vom Hersteller oder Händler montierte Komponenten dürfen nicht verändert werden. An den Komponenten dieses Geräts dürfen keine Änderungen vorgenommen werden. Jegliche Reparaturen dürfen nur nach vorheriger Genehmigung durch den Alice's Garden Kundenservice, exklusiver Lieferant von zertifizierten Ersatzteilen, durchgeführt werden.

GARANTIE

- Alice's Garden gewährleistet eine Garantie auf Verarbeitungs- und Materialfehler Ihres Heizstrahlers für einen Zeitraum von 2 Jahren ab dem Kaufdatum.
- Wenn sich ein Teil während der Garantiezeit als defekt erweist, besteht Ihr einziges und ausschließliches Rechtsmittel in der Reparatur oder dem Austausch des defekten Teils gemäß den vom Alice's Garden-Kundendienst festgelegten Bedingungen.
- Die Umsetzung der Alice's Garden (WALIBUY)-Garantie erfolgt durch den Austausch der beschädigten Teile, die Rücksendekosten werden vom Käufer getragen.
- Diese Garantie gilt nicht bei Missbrauch, falscher Handhabung oder nicht autorisierter Reparatur. Sobald das defekte Produkt an unsere Werkstätten zurückgeschickt wird, wird es bewertet und Sie werden über die durchzuführenden Reparaturen informiert.
- Unsere Geräte sind für den privaten und persönlichen Gebrauch bestimmt, eine berufliche Nutzung würde automatisch alle Garantien aufheben.
- Unsere Sonnenschirme wurden zahlreichen Tests bei intensiver Nutzung und unter extremen Bedingungen unterzogen und sind CE-zertifiziert, ausgestellt von einem unabhängigen Labor.

GARANTIEAUSSCHLUSS

- Schäden, Pannen, Ausfälle oder Mängel, die auf äußere Ursachen zurückzuführen sind (Unfall, Schock, Blitzschlag, starker Wind...),
- Störungen, die auf Änderungen der Konstruktion und der ursprünglichen Eigenschaften des Geräts zurückzuführen sind,
- Pannen, die Teile betreffen, die nicht mit den vom Hersteller empfohlenen übereinstimmen,
- Einstellungen, die für den Empfänger ohne Abbau des Geräts zugänglich sind,
- Kosten für Inbetriebnahme, Justierung, Reinigung und Prüfung, die nicht aus einem gedeckten Schaden resultieren,
- Nichtbeachtung der Anweisungen des Herstellers,
- Reparaturen und Schäden am Gerät nach einer Reparatur, die von einer anderen Person als einem Reparateur aus unseren Werkstätten oder ohne vorherige Zustimmung von uns durchgeführt wurde,
- Vorübergehende oder provisorische Reparaturen sowie die Folgen einer daraus resultierenden Verschlimmerung des Schadens,
- Beschädigung durch Korrosion, Oxidation, unsachgemäßen Anschluss,
- Austausch von Verschleißteilen,
- Der Ersatz von fehlenden/beschädigten Teilen, die bei Erhalt nicht auf dem Lieferschein angegeben sind,
- Risse, Brüche oder Verbiegungen von Stahl bei Stößen oder Aufprall.

GETRENNTE SAMMLUNG VON ELEKTRO- UND ELEKTRO- NIKMÜLL



Elektrische Produkte dürfen nicht mit Haushaltsprodukten entsorgt werden. Gemäß der europäischen Richtlinie 2012/19/EU zur Entsorgung von Elektro- und Elektronikgeräten und deren Umsetzung in nationales Recht müssen Elektroaltgeräte getrennt gesammelt und an den dafür vorgesehenen Sammelstellen abgegeben werden. Wenden Sie sich an Ihre örtliche Behörde oder Ihren Händler, um Ratschläge zum Recycling zu erhalten.

VUE ÉCLATÉE / EXPANDED VIEW / OVERZICHT / ÜBERSICHT

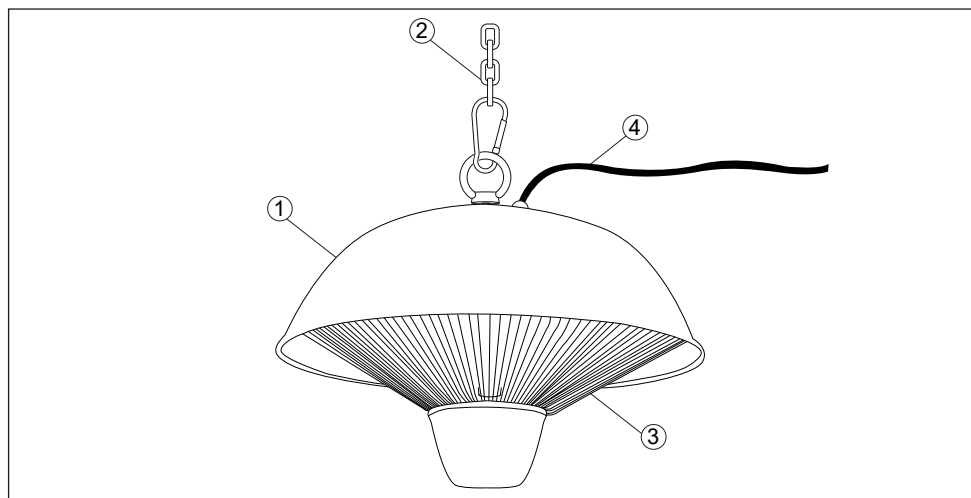

FR

1. Tête de l'appareil
2. Chaîne
3. Garde-feu
4. Câble d'alimentation

EN

1. Head of the device
2. Chain
3. Fireguard
4. Power cable

NL

1. Kop van het apparaat
2. Keten
3. Vlambeschermer
4. Stroomkabel

DE

1. Gerätekopf
2. Kette
3. Schutzgitter
4. Netzkabel

LISTE DES PIÈCES / PARTS LIST / ONDERDELENLIJST / TEILELISTE

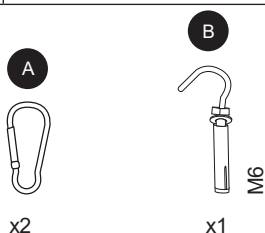
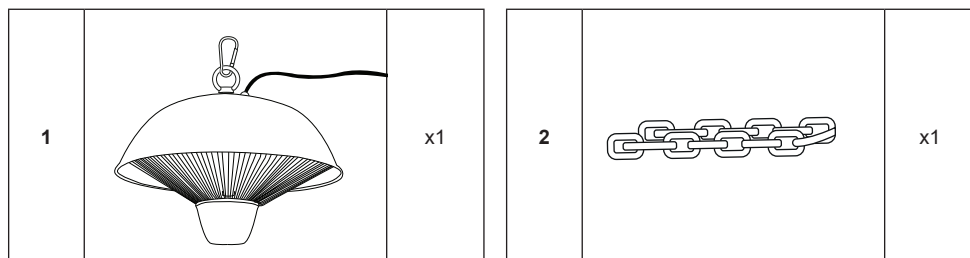

MONTAGE / ASSEMBLY

FR INSTRUCTIONS DE MONTAGE

- Outils nécessaires : tournevis, perceuse, foret 10mm.
- Il se peut que l'apparence de l'appareil / la quincaillerie varie légèrement par rapport aux schémas de la notice ; c'est normal, nos produits sont en constante amélioration.

EN ASSEMBLY INSTRUCTIONS

- Required tools: screwdriver, drill, 10mm drill bit.
- The appearance of the unit/hardware may vary slightly from the diagrams in the instructions; this is normal, our products are constantly being improved.

NL MONTAGEINSTRUCTIES

- Benodigd gereedschap : schroevendraaier, boor, boorkop 10mm
- Het uiterlijk van het apparaat /de hardware kan enigszins afwijken van de schema's in de handleiding; dit is normaal, het uiterlijk van onze producten wordt voortdurend verbeterd.

DE MONTAGEANLEITUNG

- Benötigte Werkzeuge: Schraubendreher, Bohrmaschine, 10-mm-Bohrer.
- Das Aussehen des Geräts/der Schrauben kann leicht von den Zeichnungen im Handbuch abweichen. Dies ist normal, da unsere Produkte kontinuierlich verbessert werden.

1

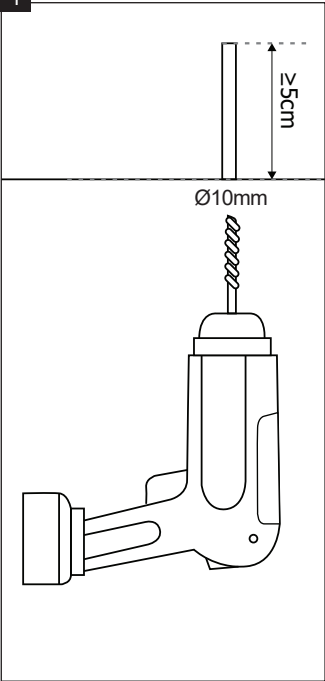

2

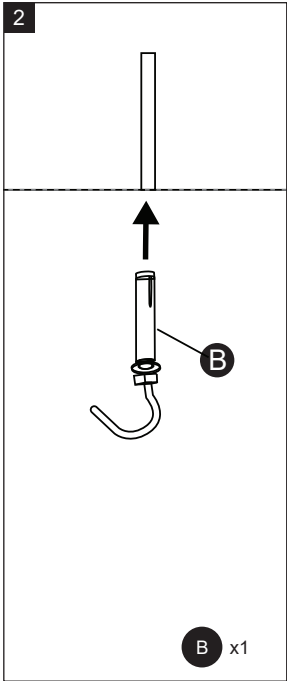

3

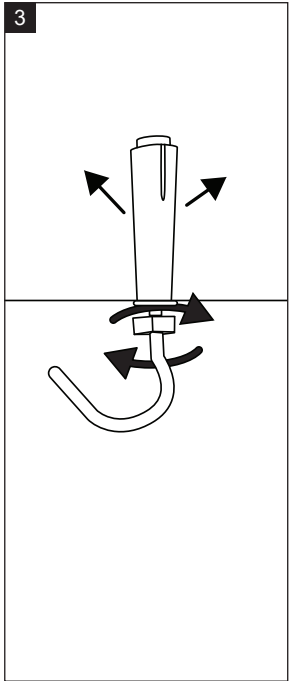

PLAFOND / CEILING / DECKE

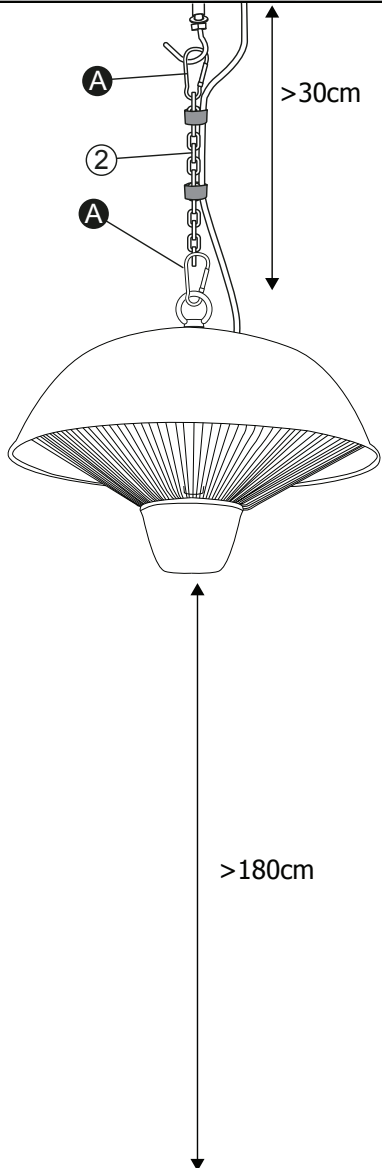

A x2

IMPORTÉ PAR WALIBUY SAS
270 avenue de l'Espace, 59118 WAMBRECHIES - FRANCE
Service après vente : sav.alicesgarden.fr - sav.alicesgarden.be

IMPORTADO POR WALIBUY SPAIN SL
Carrer de Mallorca 289, Entresuelo 2, 08037 BARCELONA - ESPAÑA
Servicio postventa : alicesgarden.es/cms/contacto

IMPORTED BY ALICE'S GARDEN UK LTD
Office G07, Dowgate Hill House, EC4R 2SU London - UNITED KINGDOM
After sales service: alicesgarden.co.uk/cms/contact-us

INGEVOERD DOOR WALIBUY SAS
270 avenue de l'Espace, 59118 WAMBRECHIES - FRANKRIJK
After-sales : aftersales.alicesgarden.nl - aftersales.alicesgarden.be

IMPORTADO PARA WALIBUY SPAIN SL
Carrer de Mallorca 289, Entresuelo 2, 08037 BARCELONA - ESPAÑA
Serviço pós-venda : alicesgarden.pt/cms/contacto

IMPORTATO DA WALIBUY ITALIA S.R.L
Via Torino 60, 20123 MILANO - ITALIA
Contatto : contatto@alicesgarden.it

IMPORTED BY ALICE'S GARDEN OUTDOOR PTY LTD
SHOP 1, 1 Denham Street Bondi 2026 NSW - AUSTRALIA
Contact : service@alicesgarden.com.au

IMPORTIERT VON WALIBUY SAS
270 AVENUE DE L'ESPACE, 59118 WAMBRECHIES - FRANKREICH
Kundendienst : kundenservice@alicesgarden.de
