

CS	DE	EN	ES	FR	HR
<p>Název výrobku: Posuvné dveře</p> <p>Určení: Dveře pro vnitřní použití.</p> <p>Používání:</p> <ul style="list-style-type: none"> Dveře otevíráte a zavíráte plynulým pohybem a vyhněte se náhlým trhnutím. Neblokujte ani nezadržujte pohyb dveří při jejich pohybu. Vyvarujte se zatěžování dveří, například zavěšování předmětů na kliky nebo dveřní křídla. Pokud při pohybu dveří narazíte na odpor, nepoužívejte sílu; zkontrolujte příčinu odporu. <p>Bezpečnost:</p> <ul style="list-style-type: none"> Nedotýkejte se rukama a prsty okrajů dveří a kontaktních míst křídla při jejich pohybu. Malé děti by měly dveře používat pouze pod dohledem dospělých. V místech se zvýšeným provozem instalujte další výstražné značení. <p>Údržba:</p> <ul style="list-style-type: none"> Kontrolujte stav válečků, závěsů, vodiček a upevňovacích prvků a všimněte si opotřebených nebo korozí. Mechanické součásti mažte příslušnými doporučenými mazivy. Opotřebované nebo poškozené díly vyměňujte pouze za originální součásti. <p>Upozornění:</p> <ul style="list-style-type: none"> Konstrukce dveří nedemontujte ani neupravujte bez souhlasu výrobce. Pokud zjistíte jakékoli poškození nebo poruchu dveří, okamžitě je přestaňte používat a kontaktujte servisní oddělení. Nevystavujte dveře agresivním chemikáliím, které by mohly poškodit povrch nebo mechanismy. 	<p>Produktname: Schiebetüren</p> <p>Anwendung: Tür für den internen Gebrauch</p> <p>Verwendung:</p> <ul style="list-style-type: none"> Öffnen und schließen Sie die Tür in einer sanften Bewegung und vermeiden Sie plötzliche Rucke. Blockieren oder behindern Sie die Bewegung der Tür nicht, indem Sie Gegenstände auf die Führungsschleuse stellen. Vermeiden Sie es, die Tür mit zusätzlichen Gewichtenzu belasten, wie z.B. hängenden Gegenständen an Türgriffen oder Türblättern. Verwenden Sie keine Gewalt, wenn beim Bewegen der Tür ein Widerstand auftritt. Überprüfen Sie die Ursache des Widerstands. <p>Sicherheit:</p> <ul style="list-style-type: none"> Halten Sie Ihre Hände und Finger von den Kanten der Tür und den Kontaktpunkten der Blätter fern, während sie sich bewegen. Kleinkinder sollten die Tür nur unter Aufsicht eines Erwachsenen benutzen. An stark besuchten Orten zusätzliche Warnschilder anbringen. <p>Wartung:</p> <ul style="list-style-type: none"> Überprüfen Sie den Zustand der Rollen, Scharniere, Führungen und Befestigungselemente und achten Sie dabei auf Verschleiß oder Korrosion. Schmieren Sie die mechanischen Komponenten mit den entsprechenden empfohlenen Mitteln. Ersetzen Sie abgenutzte oder beschädigte Teile nur durch Originaltelle. <p>Warnhinweise:</p> <ul style="list-style-type: none"> Demontieren oder modifizieren Sie die Türkonstruktion nicht ohne Zustimmung des Herstellers. Wenn Sie eine Beschädigung oder Fehlfunktion der Tür bemerken, stellen Sie die Verwendung sofort ein und wenden Sie sich an den Service. Vermeiden Sie es, die Tür aggressiven Chemikalien auszusetzen, die die Oberfläche oder Mechanismen beschädigen können. 	<p>Product name: Sliding doors</p> <p>Application: Doors for indoor use</p> <p>Use:</p> <ul style="list-style-type: none"> Open and close the door in a smooth motion, while avoiding violent jerks. Do not block or obstruct the movement of the door by placing objects on the track of the guide. Avoid loading the door with additional weight, such as hanging objects on the door handles or door leaves. Do not use force if you encounter resistance when moving the door; check the cause of the resistance. <p>Safety:</p> <ul style="list-style-type: none"> Keep your hands and fingers away from the edges of the door and the contact points of the leaves as they move. Young children should use the doors only under adult supervision. Install additional warning signs in areas with increased traffic. <p>Maintenance:</p> <ul style="list-style-type: none"> Check the condition of rollers, hinges, guides and fastening elements, paying attention to wear or corrosion. Lubricate mechanical components with the appropriate recommended lubricants. Replace worn or damaged parts only with original components. <p>Warnings:</p> <ul style="list-style-type: none"> Do not dismantle or modify the door structure without the consent of the manufacturer. If you notice any damage or malfunction of the door, immediately stop using it and contact the service centre. Avoid exposing the door to aggressive chemicals which may damage the surface or the mechanisms. 	<p>Nombre del producto: Puertas correderas</p> <p>Aplicaciones: Puerta para uso interior.</p> <p>Uso:</p> <ul style="list-style-type: none"> Abra y cierre la puerta con un movimiento suave, evitando sacudidas violentas. No bloquee ni obstruya el movimiento de la puerta colocando objetos en el carril de la guía de la puerta. Evite cargar la puerta con un peso adicional, como colgar objetos en los tiradores o en las hojas de la puerta. No fuerce la puerta si encuentra resistencia al moverla; compruebe la causa de la resistencia. <p>Seguridad:</p> <ul style="list-style-type: none"> Mantenga las manos y los dedos alejados de los bordes de la puerta y de los puntos de contacto de las hojas al mover la puerta. Los niños pequeños sólo deben utilizar la puerta bajo la supervisión de un adulto. Señale las zonas de mucho tránsito una señalización de advertencia adicional. <p>Conservación:</p> <ul style="list-style-type: none"> Compruebe el estado de los rodillos, bisagras, carriles y elementos de fijación, prestando atención a su desgaste o corrosión. Lubrique los elementos mecánicos con los lubricantes recomendados. Sustituya las piezas desgastadas o dañadas únicamente por componentes originales. <p>Advertencias:</p> <ul style="list-style-type: none"> No demonte ni modifique la estructura de la puerta sin la autorización del fabricante. Si observa algún daño o mal funcionamiento de la puerta, deje de utilizarla inmediatamente y póngase en contacto con el servicio técnico. Evite exponer la puerta a productos químicos agresivos que puedan dañar la superficie o los mecanismos. 	<p>Nom du produit : Porte coulissante</p> <p>Emploi : Porte intérieure.</p> <p>Utilisation :</p> <ul style="list-style-type: none"> Ouvrir et fermer toujours la porte avec un mouvement cohérent, sans à-coups. Ne pas bloquer ni empêcher le mouvement de la porte en insérant des objets dans son guide. Éviter de mettre des charges sur les portes telles que des objets suspendus sur les poignées ou sur les vantaux. Ne pas forcer s'il y a des obstacles ; voir tout d'abord quelle est la cause d'un obstacle. <p>Sécurité :</p> <ul style="list-style-type: none"> Lors d'un mouvement de la porte, tenir les doigts et les mains à l'écart des bords de la porte et des lieux du contactés vantaux. Les petits enfants ne peuvent ouvrir/fermer la porte que sous la surveillance des adultes. Dans les endroits plus fréquentés, penser à mettre en place d'autres éléments de signalétique d'avertissement. <p>Entretien :</p> <ul style="list-style-type: none"> Vérifier l'état des rouleaux, des charnières, des guides et des éléments de fixation pour détecter leur éventuelle usure ou corrosion. Graisser les éléments mécaniques avec des produits appropriés conseillés. Remplacer les pièces usagées ou détériorées, utiliser seulement les pièces d'origine. <p>Avvertissement :</p> <ul style="list-style-type: none"> Ne pas démonter ni modifier la structure de la porte sans avoir obtenu un préalable accord du fabricant. Si vous constatez une détérioration ou un mauvais fonctionnement de la porte, arrêter immédiatement son utilisation et prendre le contact avec le SAV. Éviter d'exposer la porte aux produits chimiques corrosifs qui pourraient abîmer sa surface ou ses mécanismes. 	<p>Naziv proizvoda: Klizna vrata</p> <p>Namjena: Vrata za unutarnju uporabu.</p> <p>Korištenje:</p> <ul style="list-style-type: none"> Vrata otvarajte i zatvarajte kontinuiranim glatkim pokretom, izbjegavajući nagle trzaje. Pripazite da se na putu vodilice nalaze predmeti koji bi blokirali ili otežavali kretanje vrata. Izbjegavajte opterećenje vrata dodatnim teretom npr. vješanjem predmeta na kvakama ili krilima vrata. Nemojte koristiti silu u slučaju otpora prilikom klizanja vrata; potrebno je provjeriti razlog otpora. <p>Sigurnost:</p> <ul style="list-style-type: none"> Dlanove i prste držite podalje od rubove vrata i mjesta sastajanja krila prilikom punog kretanja vrata. Malu djecu mogu koristiti vrata samo pod nadzorom odraslih. Na mjestima s povećanim korištenjem postavite dodatne upozoravajuće oznake. <p>Održavanje:</p> <ul style="list-style-type: none"> Provjerite stanje rola, šarki, vodilice i pričvršnih elemenata, obratite pozornost na tragove istrošenosti ili hrđe. Podmažite mehaničke elemente pomoću preporučenih za to prikladnih sredstava. Zamijenite istrošene ili oštećene elemente novim isključivo originalnim dijelovima. <p>Upozorenja:</p> <ul style="list-style-type: none"> Zabranjeno je rastavljanje ili modifikiranje konstrukcije vrata bez odobrenja proizvođača. U slučaju uočavanja bilo kojih oštećenja ili nepravilnosti u radu vrata odmah prekinite ih koristiti i kontaktirajte servis. Izbjegavajte klizanje vrata djelovanju agresivnih kemikalija tvari koje mogu oštetiti površinu ili mehanizme.
<p>A termék neve: Tolóajtó</p> <p>Alkalmazás: Belső használatra szánt ajtó.</p> <p>Használat:</p> <ul style="list-style-type: none"> Nyissa ki és zárja be az ajtót egyenletes mozgással, kerülje a hirtelen rántásokat. Ne blokkolja vagy akadályozza az ajtó mozgását a vezetősíne helyezett tárgyakkal. Kerülje az ajtóra nehezedő plusz súlyt, például a kilincsekre vagy ajtószarnyakra akasztott tárgyakat. Ne alkalmazzon túlzott erőt, ha az ajtó mozgásakor ellenállásba ütközik; ellenőrizze az ellenállás okát. <p>Biztonság:</p> <ul style="list-style-type: none"> Tartsa távol a kezét és az ujjait az ajtó széléitől és a szarnyak mozgása közben érintkezési pontjaitól. Kisgyermeknek csak felnőtt felügyelete mellett használhatja az ajtót. A megnövekedett forgalmú területeken további figyelemztető táblákat kell elhelyezni. <p>Karbantartás:</p> <ul style="list-style-type: none"> Ellenőrizze a görgők, zsanérok, vezetők és rögzítőelemek állapotát, különös figyelemmel azok kopására vagy a korrozójára. Kerje a mechanikus alkatrészeket az ajnától kenőanyagokkal. Az alkatrészeket csak eredeti alkatrészeket csak eredeti alkatrészekre cserélje ki. <p>Figyelemztetések:</p> <ul style="list-style-type: none"> Ne szerelje szét és ne módosítsa az ajtó szerkezetet a gyártó hozzájárulása nélkül. Ha az ajtó bármilyen sérülését vagy meghibásodását észleli, azonnal hagyja abba a használatát, és forduljon a szakszervizhez. Kerülje, hogy az ajtót olyan agresszív vegyszereknek tegye ki, amelyek károsíthatják a felületét vagy a mechanizmusát. 	<p>Gaminio pavadinimas: Stumdomos durys</p> <p>Panaudojimas: Vidaus durys.</p> <p>Naudojimas:</p> <ul style="list-style-type: none"> Atidarykite ir uždarykite duris sklandžiais judesiais, vengdami stiprių trūkčiojimų. Neblokaukite ir netrukdykite durų judėjimą dėdami daiktus į durų krepilėnėlius bėgius. Venkite durims uždėti papildomą svorį, pavyzdžiui, kabinti daiktus ant durų rankenų ar varčių. Nenaudokite jėgos, jei judant durims kyla pasipriešinimas; patikrinkite pasipriešinimo priežastį. <p>Saugumas:</p> <ul style="list-style-type: none"> Laikykite rankas ir pirštus atokiau nuo judančių durų kraštų ir varstomų varčių sąlyčiataškų. Didelio elsmo intensyvumo vietose įreinkite papildomus įspėjamojus ženklus. Maži vaikai durimis turėtų naudotis tik prižiūrimi suaugusiųjų. <p>Priežiūra:</p> <ul style="list-style-type: none"> Patikrinkite ritinėlių, vrylių, krepilėnčių ir tvirtinimo elementų būklę, atkreipdam dėmesį į nusidėvėjimą ar koroziją. Mechaninius komponentus sutepinkite atitinkamais rekomenduojamais tepalais. Susidėvėjusias ar pažeistas dalis keiskite tik originaliomis. <p>Įspėjimai:</p> <ul style="list-style-type: none"> Be gamintojo leidimo nedemontuokite ir nekeiskite durų konstrukcijos. Pastebėję bet kokį durų pažeidimą ar gedimą, nedelsdami nusikite jomis naudotis ir kreipkitės į aptarnavimo skyrį. Venkite agresyvių chemikalų, geliančių pažeisti jų paviršių ar mechanizmus, poveikio durims. 	<p>Productnaam: Schuifdeur</p> <p>Toepassing: Binnendeur</p> <p>Gebruik:</p> <ul style="list-style-type: none"> Open en sluit de deur in een vloeiende beweging, zonder er krachtig aan te rukken. De beweging van de deur niet blokkeren of hinderen met voorwerpen in de bewegingsroute. Vermijd belasting van de deur door gewichten door geen dingen aan de klinken of vliepels te hangen. De deur niet forceren wanneer je weerstand voelt tijdens het schuiven, maar kijken de oorzaak van de weerstand is. <p>Veiligheid:</p> <ul style="list-style-type: none"> Houd de handen en vingers ver van de deurrand en contactplekken van de vliepels wanneer deze in beweging zijn. Kleine kinderen mogen de deur alleen gebruiken onder toezicht van een volwassene. Breng waarschuwingmarkeringen aan op plekken met intensief personenverkeer. <p>Onderhoud:</p> <ul style="list-style-type: none"> Controleer de staat van de rollen, scharnieren, geleiders en montage-elementen en let op slijtage en corrosie. Smeer mechanische onderdelen met aanbevolen smeermiddelen. Vervang versleten en beschadigde onderdelen alleen door originele componenten. <p>Waarschuwingen:</p> <ul style="list-style-type: none"> De deurconstructie niet demonteren of modificeren zonder toestemming van de fabrikant. Als je schade of een gebrekkige werking opmerkt, staak dan direct het gebruik en neem contact op met de service. Stel de deur niet bloot aan agressieve chemische stoffen. Deze kunnen het oppervlak en de mechanismen beschadigen. 	<p>Název výrobku: Posuvné dveře</p> <p>Určení: Dveře na vnitřní použití.</p> <p>Používání:</p> <ul style="list-style-type: none"> Dveře otevíráte a zavíráte plynulým pohybem a vyhněte se náhlým trhnutím. Neblokujte ani nesadržujte pohyb dveří tím, že by ste do dráhy vedení umístili předměty. Vyvarujte sa zafatžovanu dverí, napríklad zavesovanu predmetov na kľučky alebo dverné krídla. Ak pri pohybe dverí narazíte na odpor, nepoužívajte silu; zkontrolujte príčinu odporu. <p>Bezpečnosť:</p> <ul style="list-style-type: none"> Nedotýkajte sa rukami a prstami okrajov dverí a kontaktných miest krídel pri ich pohybe. Malé deti by mali dvere používať iba pod dohľadom dospelých. V miestach so zvýšenou pravádzkou inštalujte ďalšie výstražné značenie. <p>Údržba:</p> <ul style="list-style-type: none"> Kontrolujte stav valčekov, závesov, vodičok a upevňovacích prvkov a všimnite si opotrebenie alebo koróziu. Mechanické súčasti mažte príslušnými odporúčanými mazivami. Opotrebované alebo poškodené diely vymieňajte iba za originálne súčasti. <p>Upozornenie:</p> <ul style="list-style-type: none"> Konstrukciu dverí nedemontujte ani neupravujte bez súhlasu výrobcu. Ak zistíte akékoľvek poškodenie alebo poruchu dverí, okamžite ich prestaňte používať a kontaktujte servisné oddelenie. Nevystavujte dvere agresívnym chemikáliám, ktoré by mohli poškodiť povrch alebo mechanizmy. 	<p>Nazwa wyrobu: Drzwi przesuwne</p> <p>Zastosowanie: Drzwi do użytku wewnątrz.</p> <p>Użytkowanie:</p> <ul style="list-style-type: none"> Otwierając i zamykając drzwi plynny ruchem, unikając gwałtownych szarpnięć. Nie blokować ani nie utrudniać ruchu drzwi poprzez umieszczanie przedmiotów na torze prowadnicy. Unikać obciążania drzwi dodatkowymi ciężarami, takimi jak wieszanie przedmiotów na klamkach czy skrzydełach drzwi. Nie używać siły w przypadku napotkania oporu podczas przesuwania drzwi; należy sprawdzić przyczynę oporu. <p>Bezpieczeństwo:</p> <ul style="list-style-type: none"> Trzymać dłoń i palec z dala od krawędzi drzwi oraz miejsc styku skrzydeł podczas ich ruchu. Małe dzieci powinny korzystać z drzwi tylko pod nadzorem osób dorosłych. W miejscach o zwiększonym ruchu zamontować dodatkowe oznakowanie ostrzegawcze. <p>Konserwacja:</p> <ul style="list-style-type: none"> Sprawdzać stan rolek, zawiasów, prowadnic i elementów mocujących, zwracając uwagę na zużycie czy korozję. Smarować elementy mechaniczne odpowiednimi środkami zalecanymi. Wymienić zużyte lub uszkodzone części wyłącznie na oryginalne komponenty. <p>Ostrzeżenia:</p> <ul style="list-style-type: none"> Nie demontować ani nie modyfikować konstrukcji drzwi bez zgody producenta. W przypadku zauważenia jakiegokolwiek uszkodzenia lub nieprawidłowości w działaniu drzwi, natychmiast zaprzestać ich użytkowania i skontaktować się z serwisem. Unikać narażania drzwi na działanie agresywnych substancji chemicznych, które mogą uszkodzić powierzchnię lub mechanizmy. 	

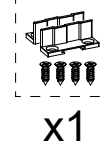

+

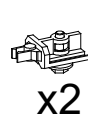
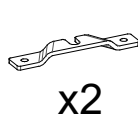
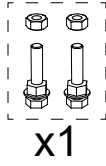
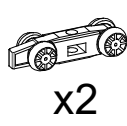
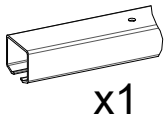

▶ 1

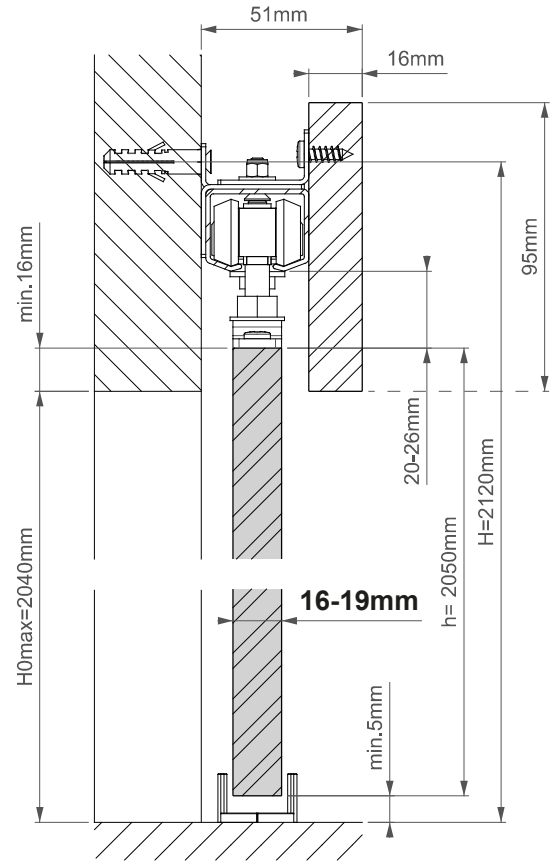
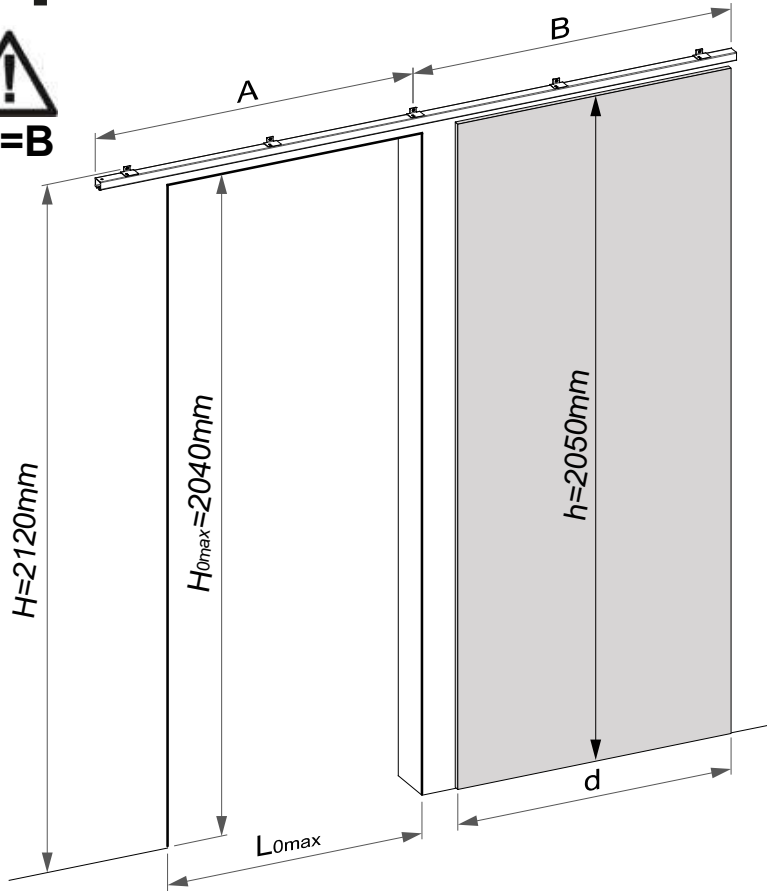

$d[\text{mm}]$	660 «60»	760 «70»	860 «80»	960 «90»	1060 «100»
$L_{0\text{max}}[\text{mm}]$	600	700	800	900	1000

▶ 2

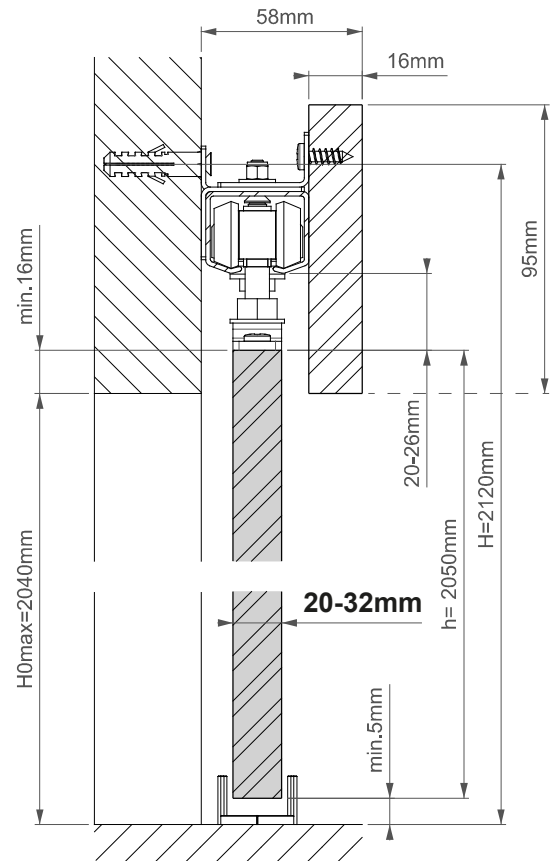
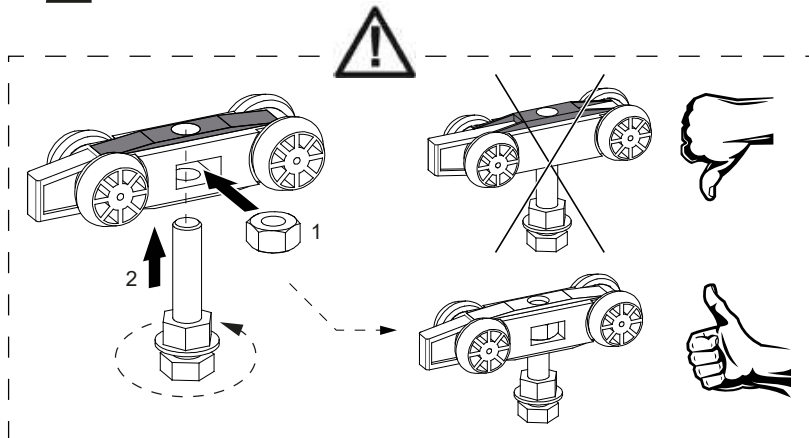

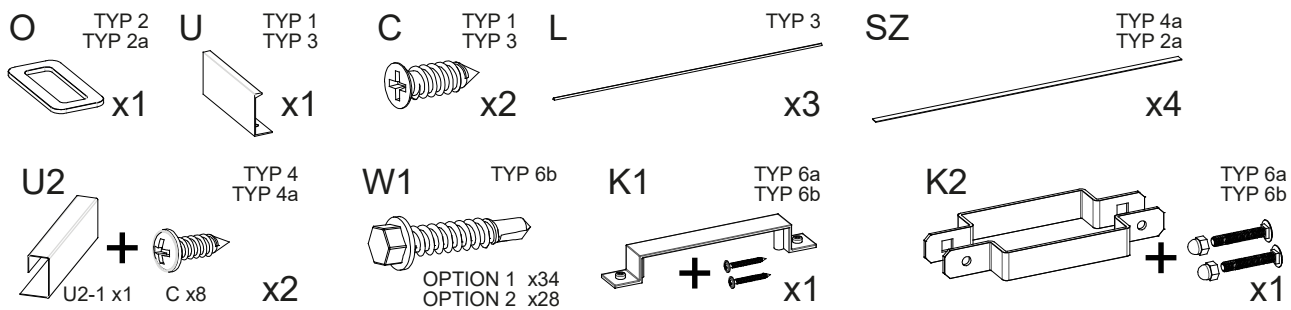

▶ 3 TYP 1

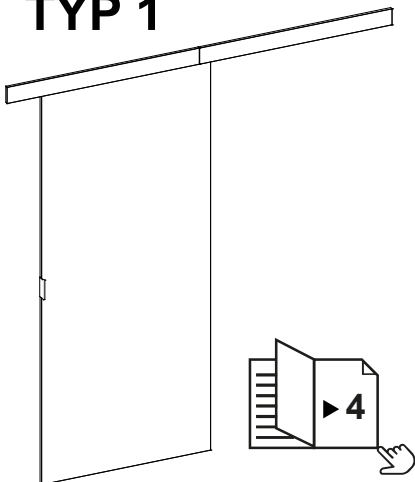

TYP 2

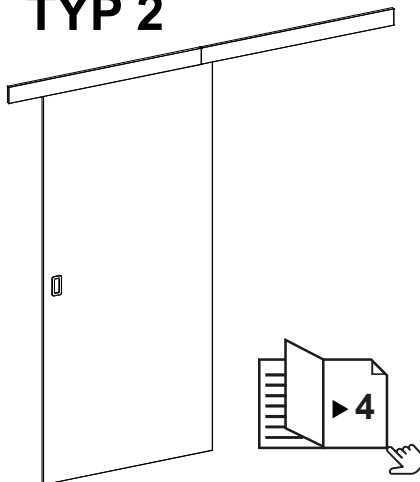

TYP 2a

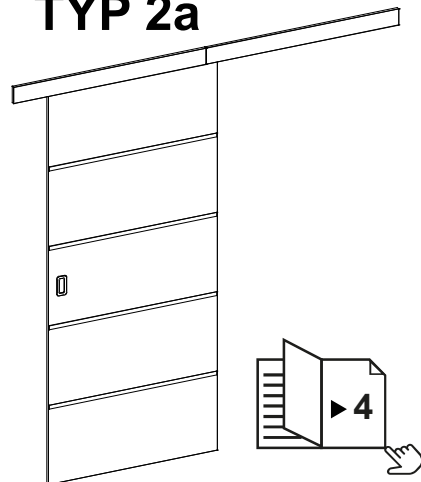

TYP 3

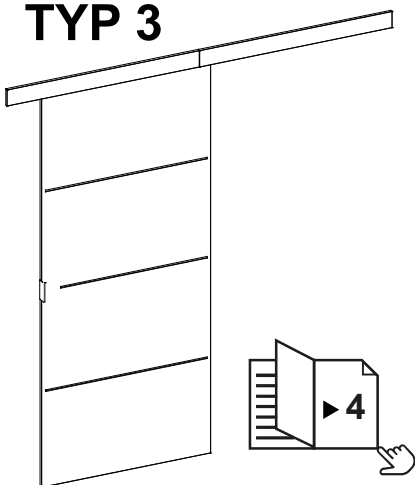

TYP 4

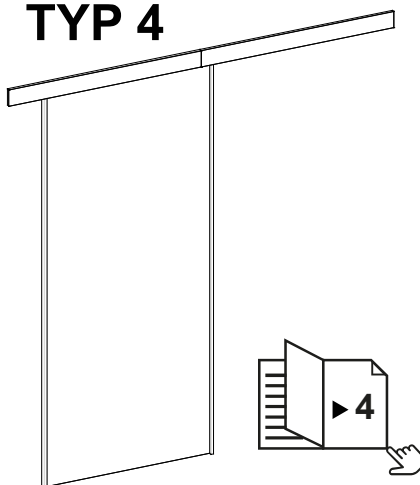

TYP 4a

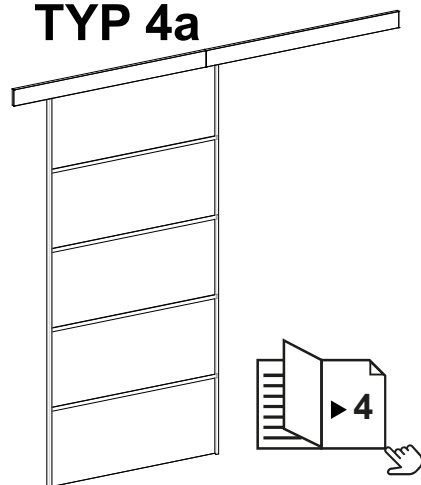

TYP 5

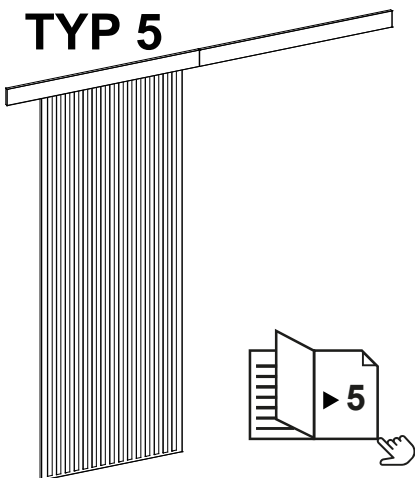

TYP 6a

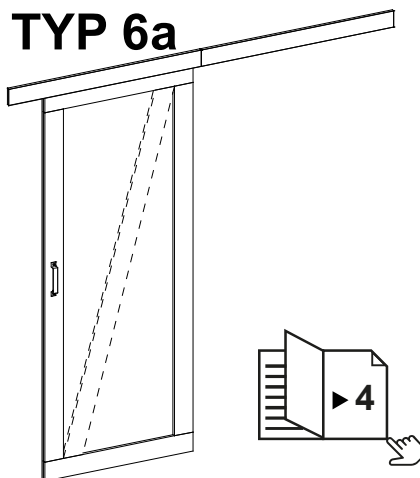

TYP 6b

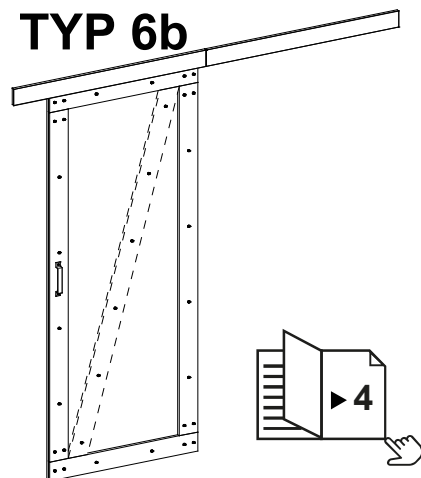

OPTION 1
 OPTION 2

▶ 4 TYP 1

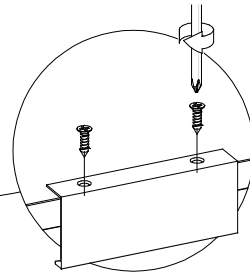
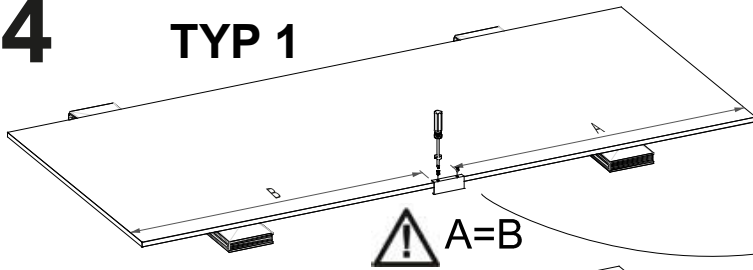

TYP 2

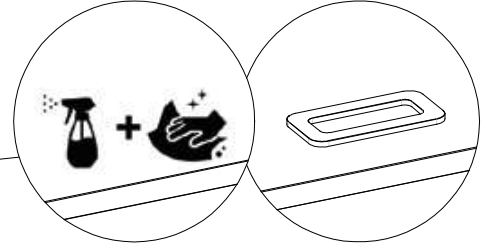
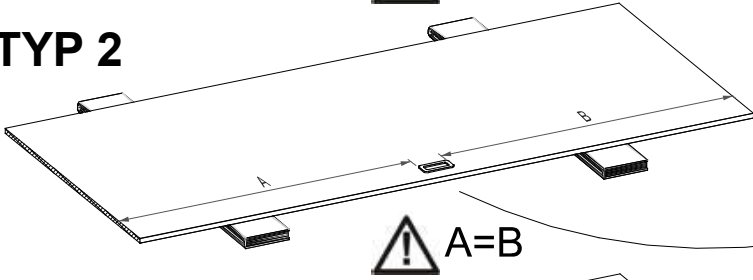

TYP 2a

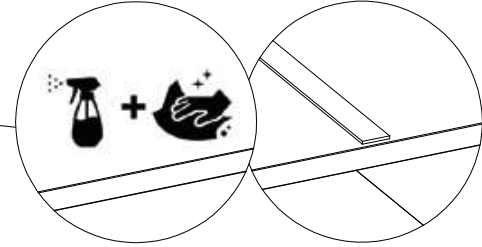
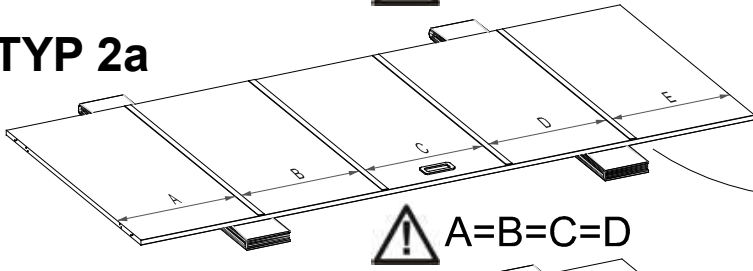

TYP 3

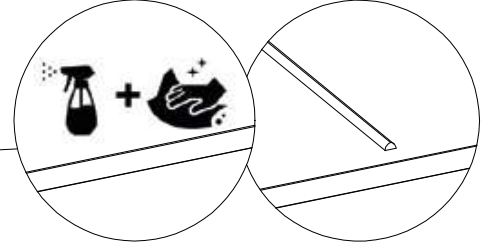
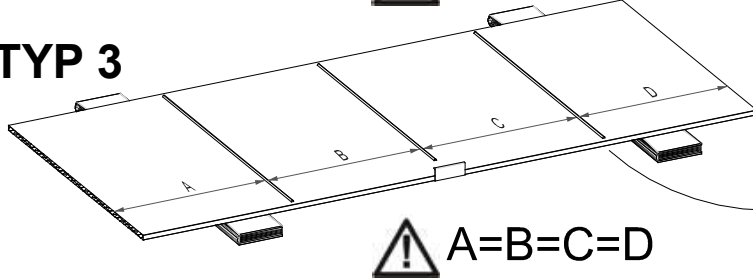

TYP 4

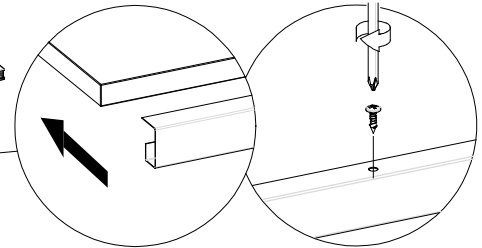
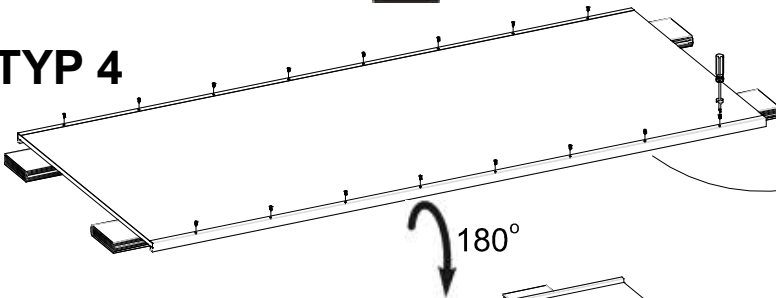

TYP 4a

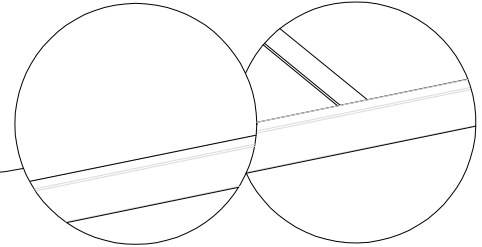
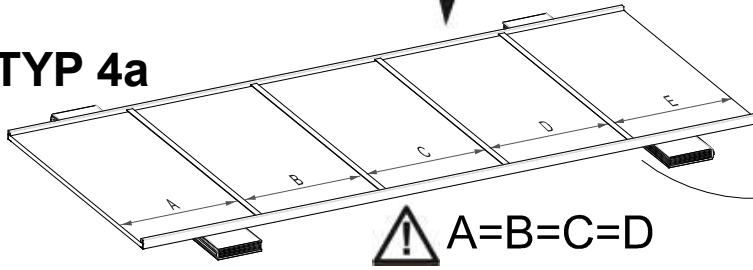

TYP 6a / 6b

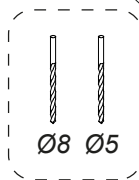
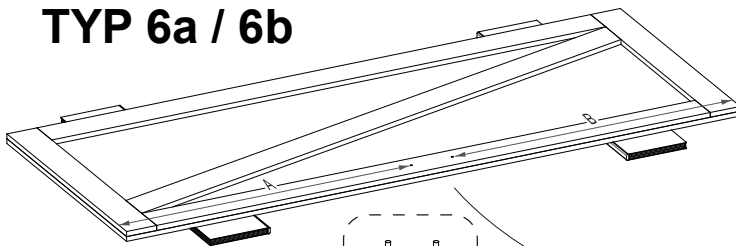

OPTION 1

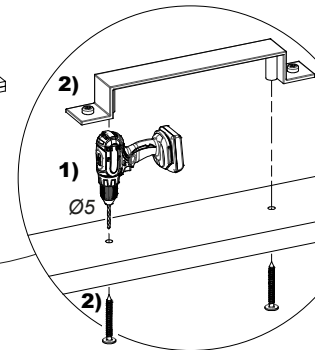

OPTION 2

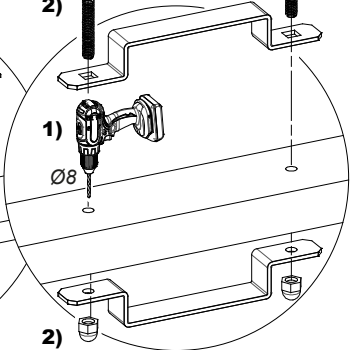

► 5

TYP 5

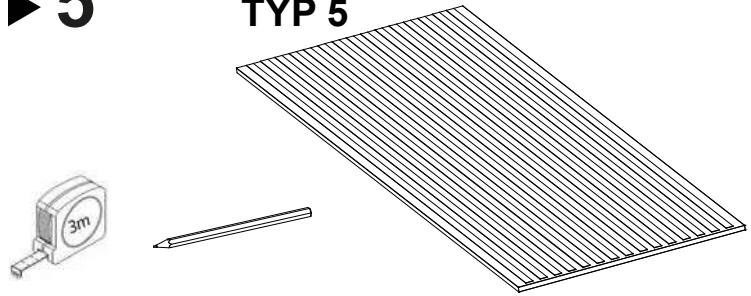

► 5a

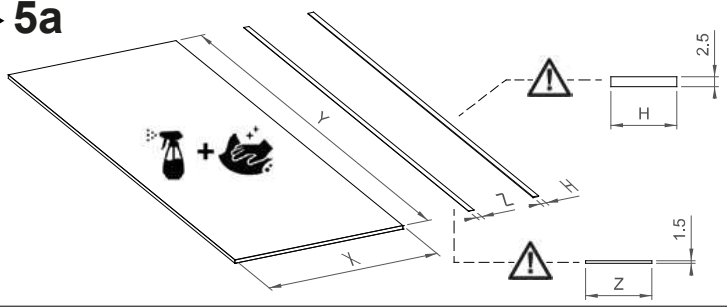

► 5b

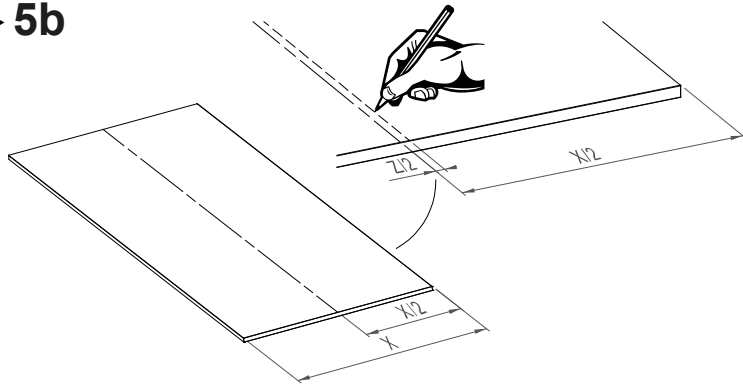

► 5c

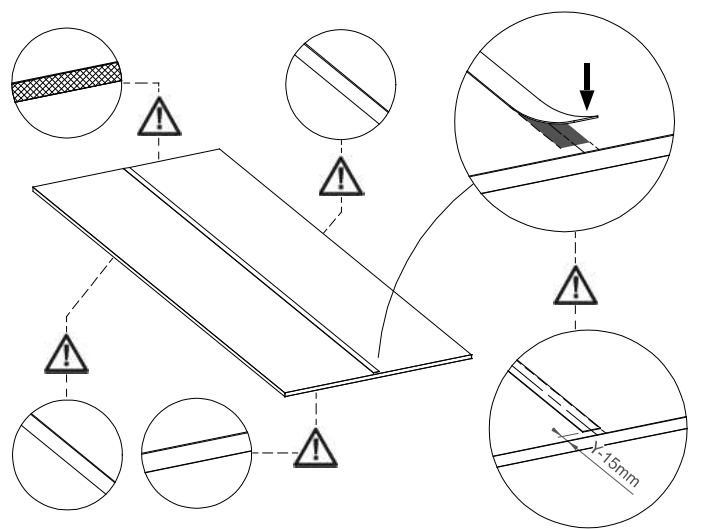

► 5d

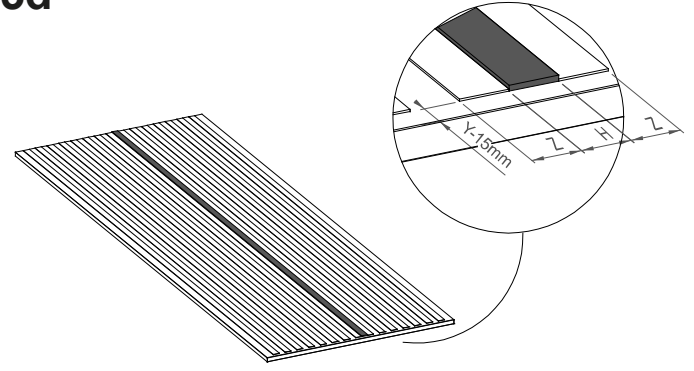

W1

TYP 6b

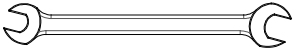
«8» 



OPTION 1 x34
OPTION 2 x28

► 6 TYP 6b

OPTION 1

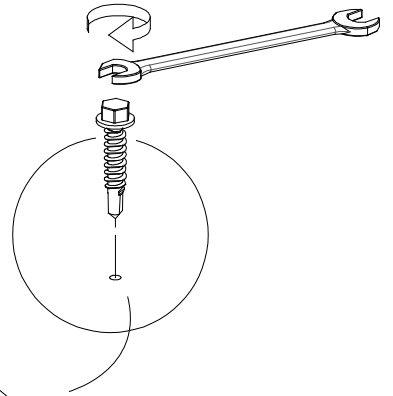
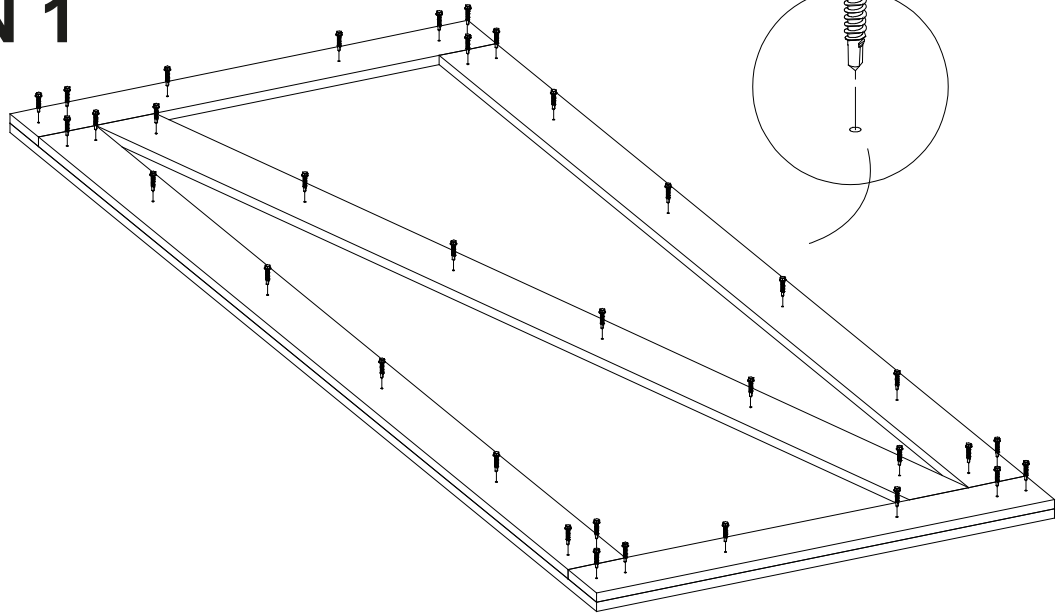
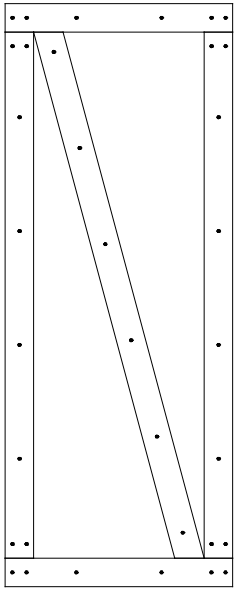

OPTION 2

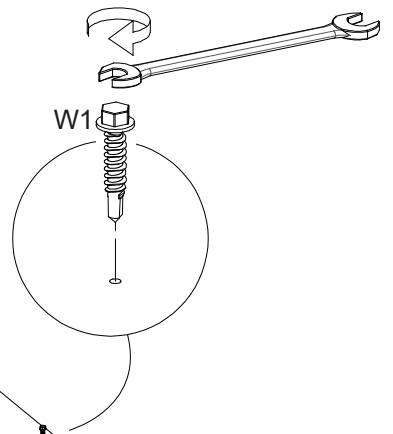
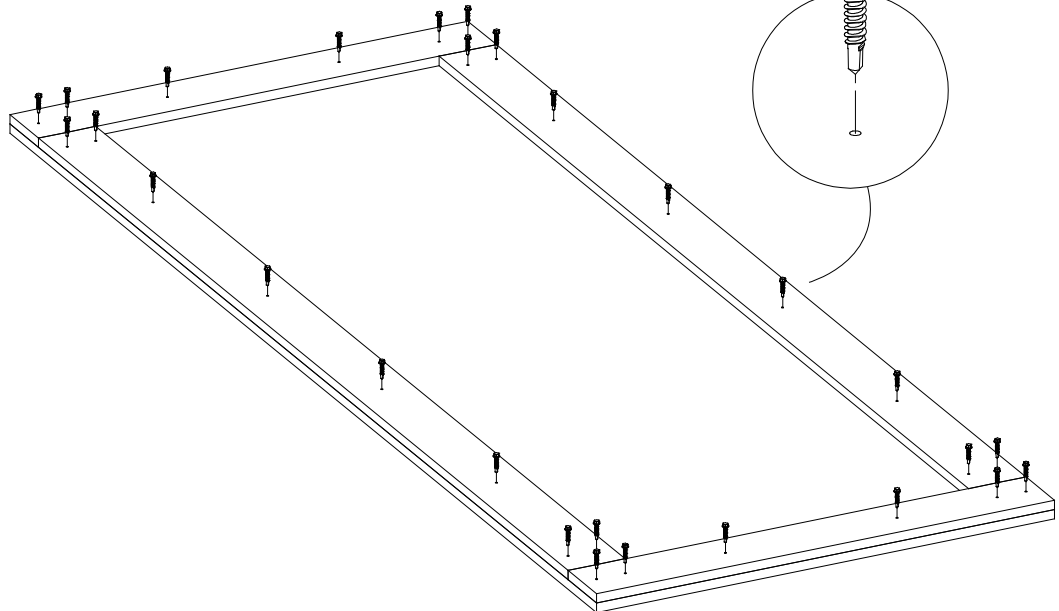
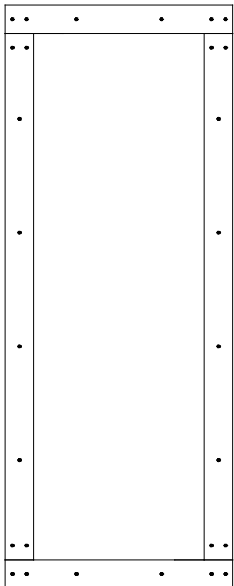



«7»

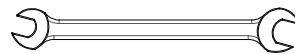

► 8a

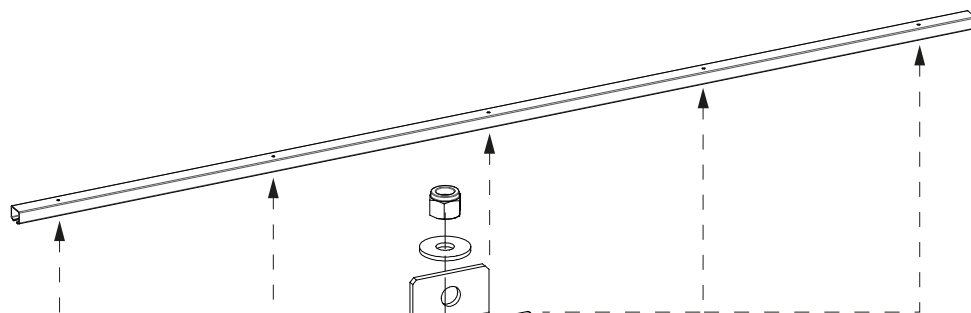
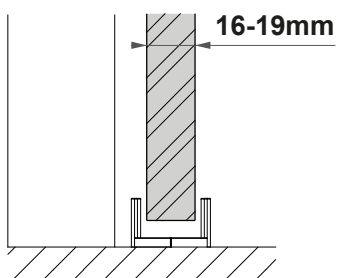
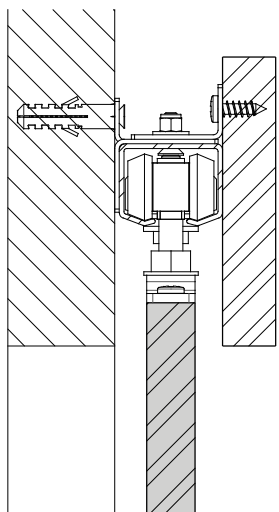

1)

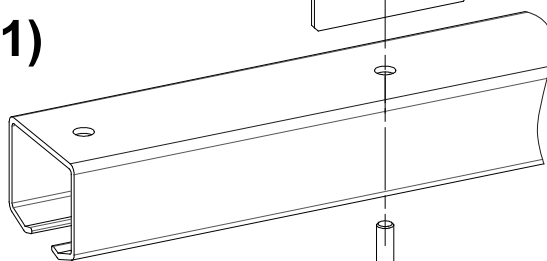

2)

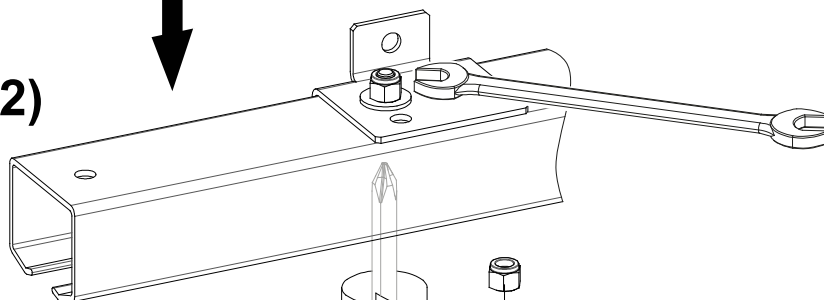

► 8b

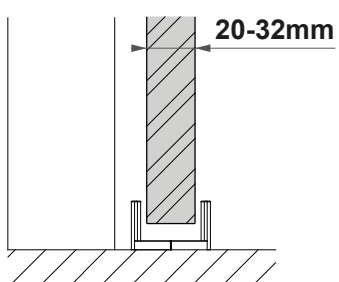
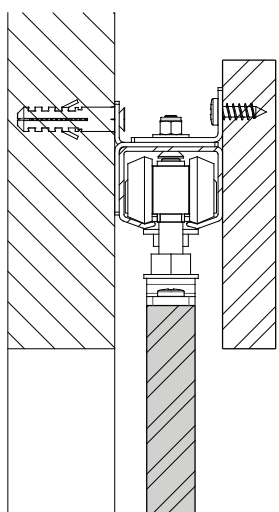

1)

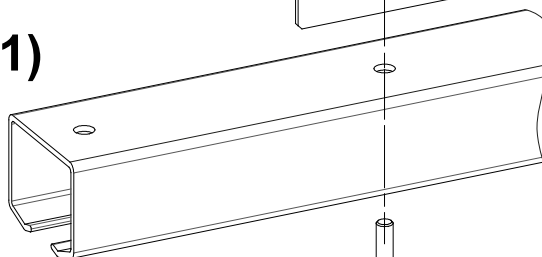

2)

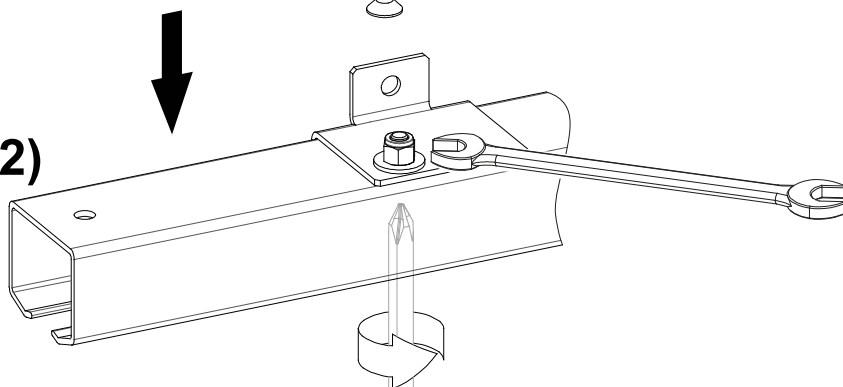

▶ 9

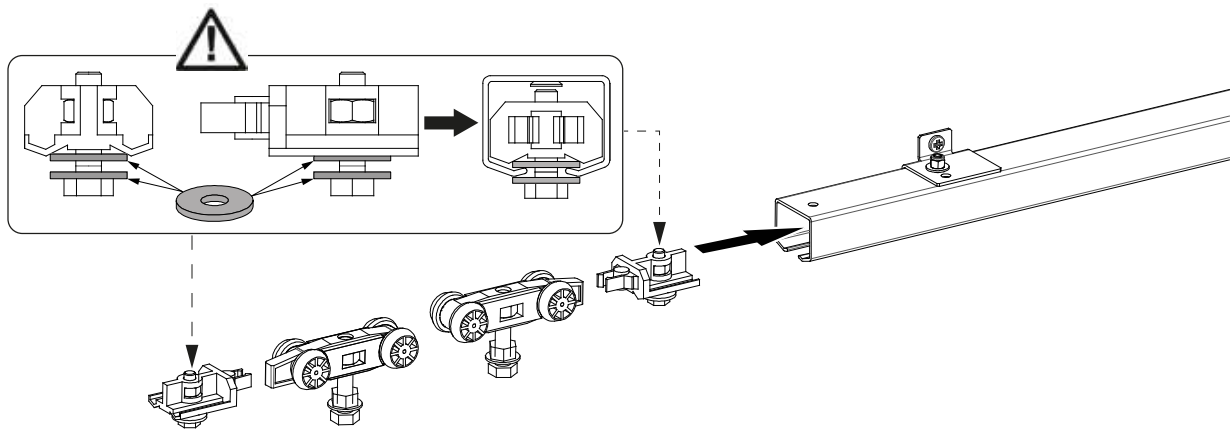

▶ 10

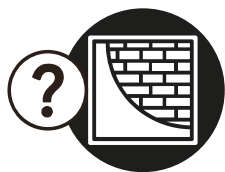

5x

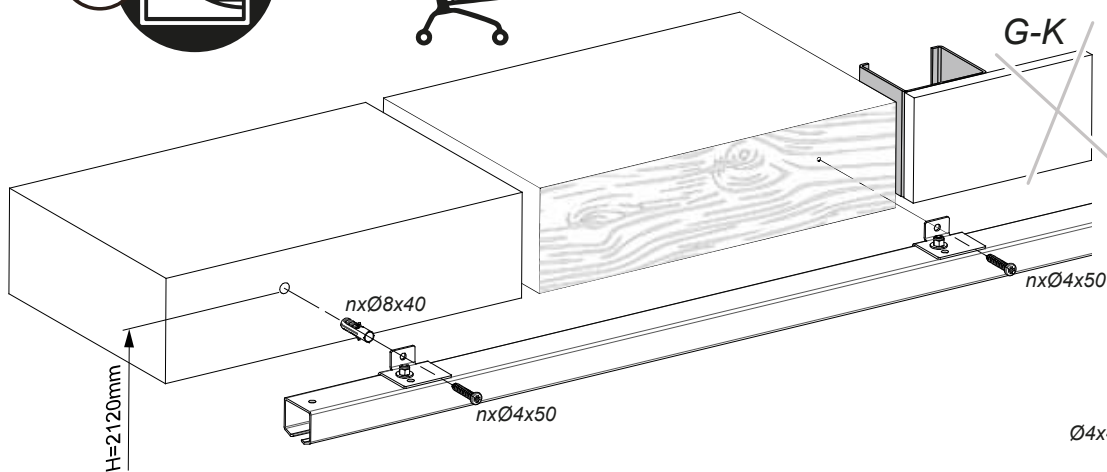
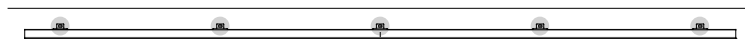
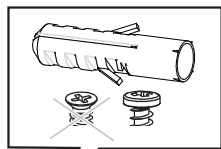

▶ 11

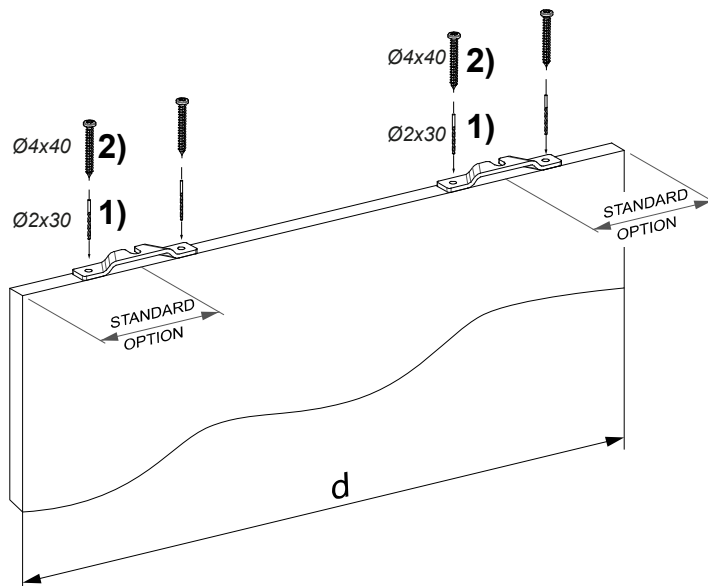
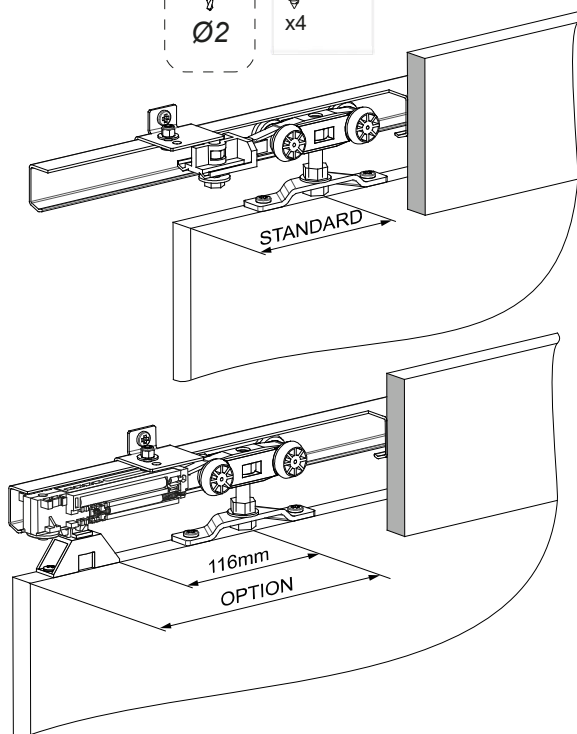
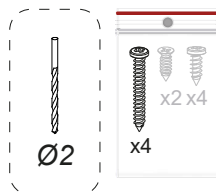

d[mm]	660 «60»	760 «70»	860 «80»	960 «90»	1060 «100»
STANDARD [mm]		120			160
OPTION[mm]		200			210

► 12

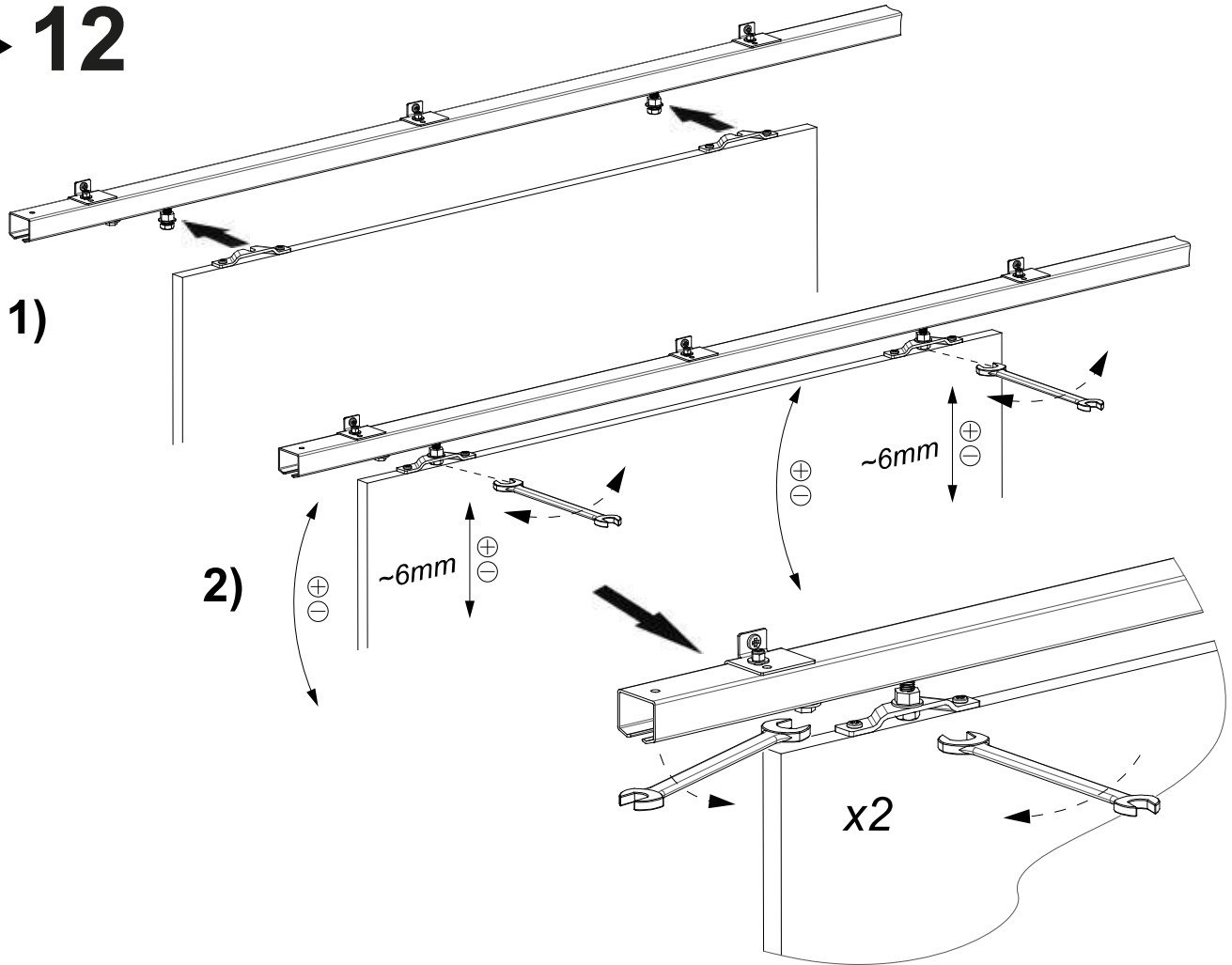

► 13

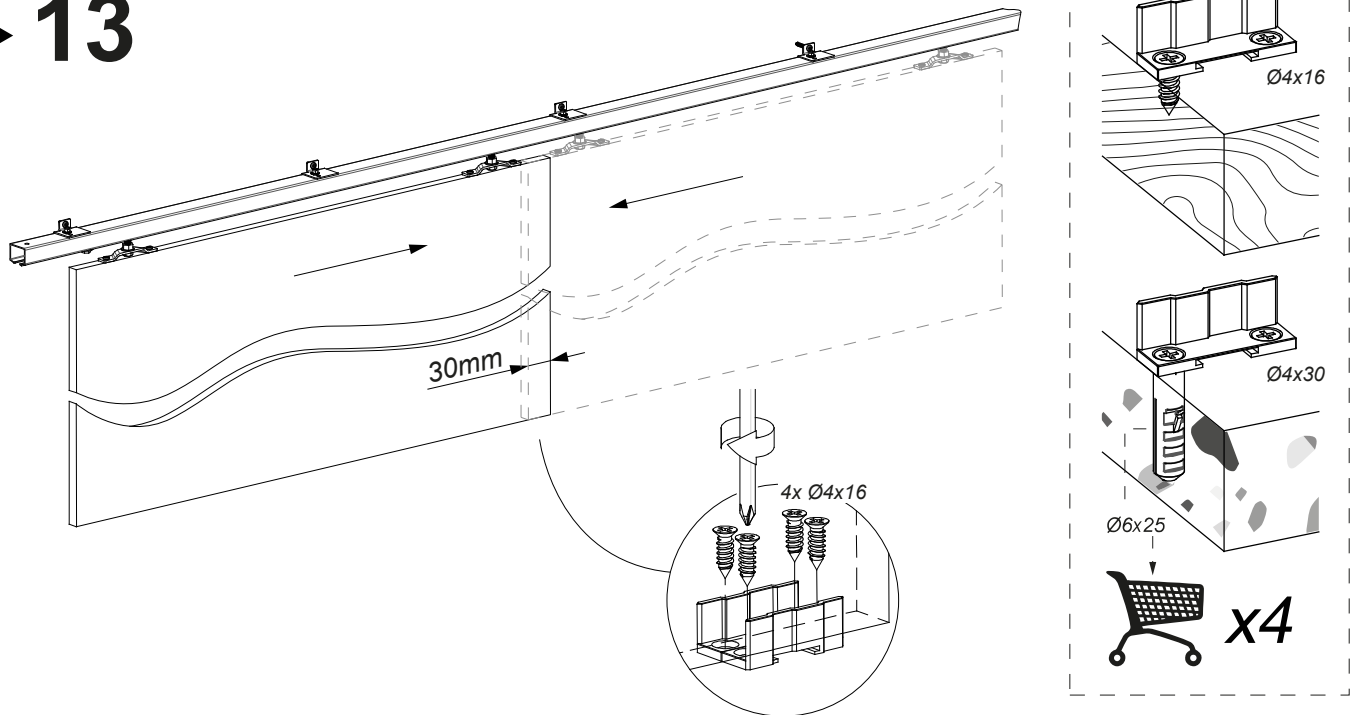

► 14

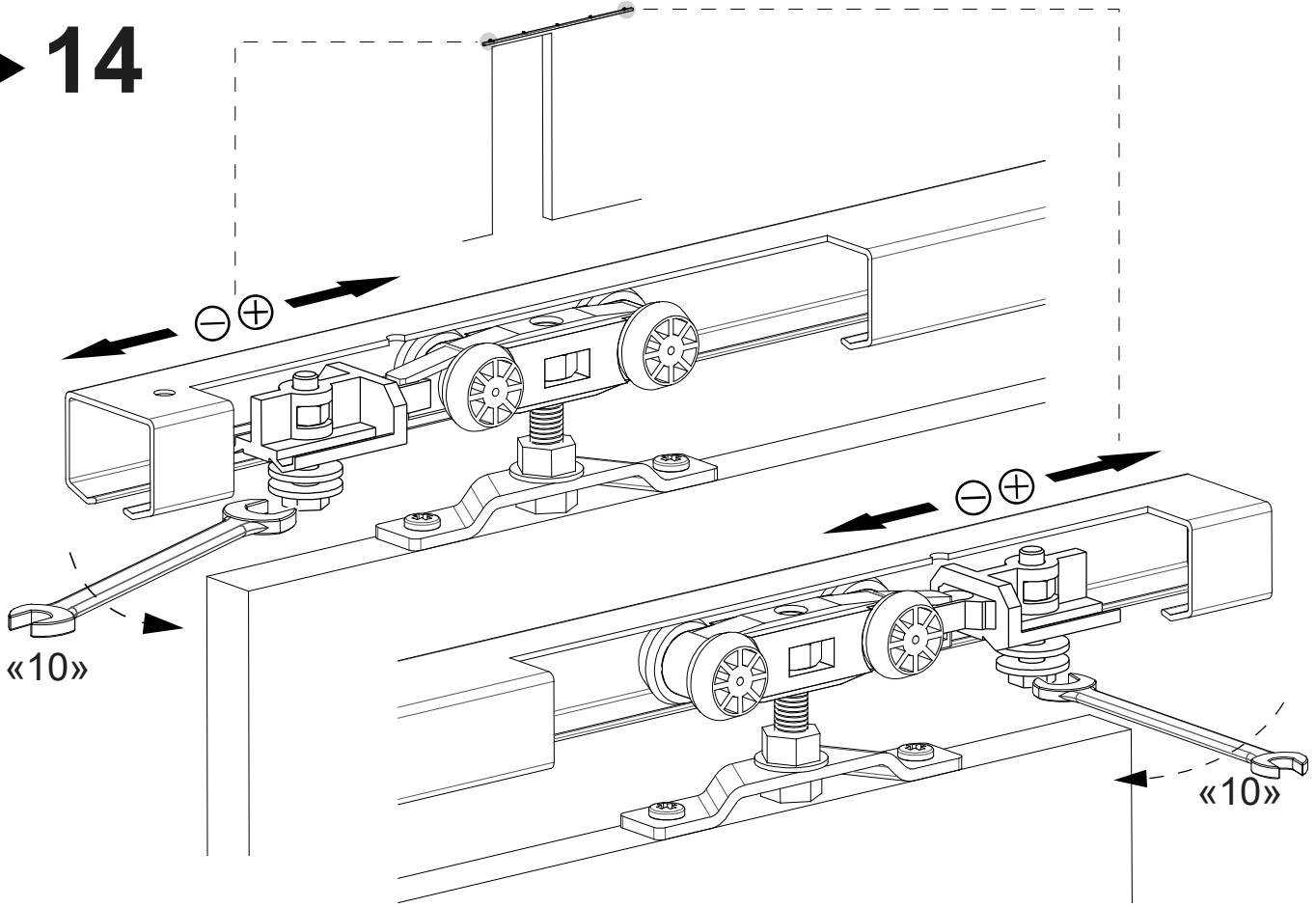

► 15

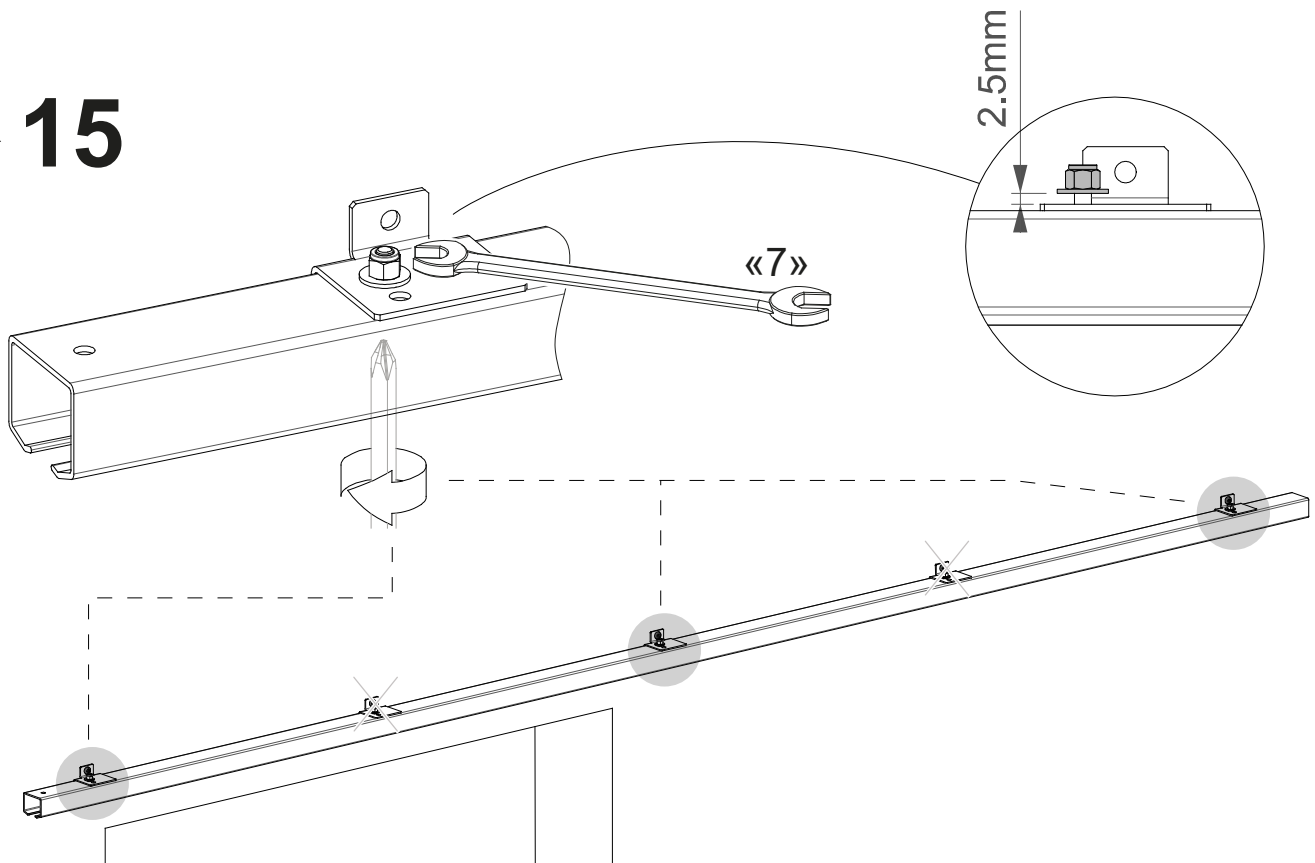

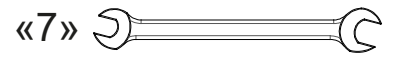

▶ 16

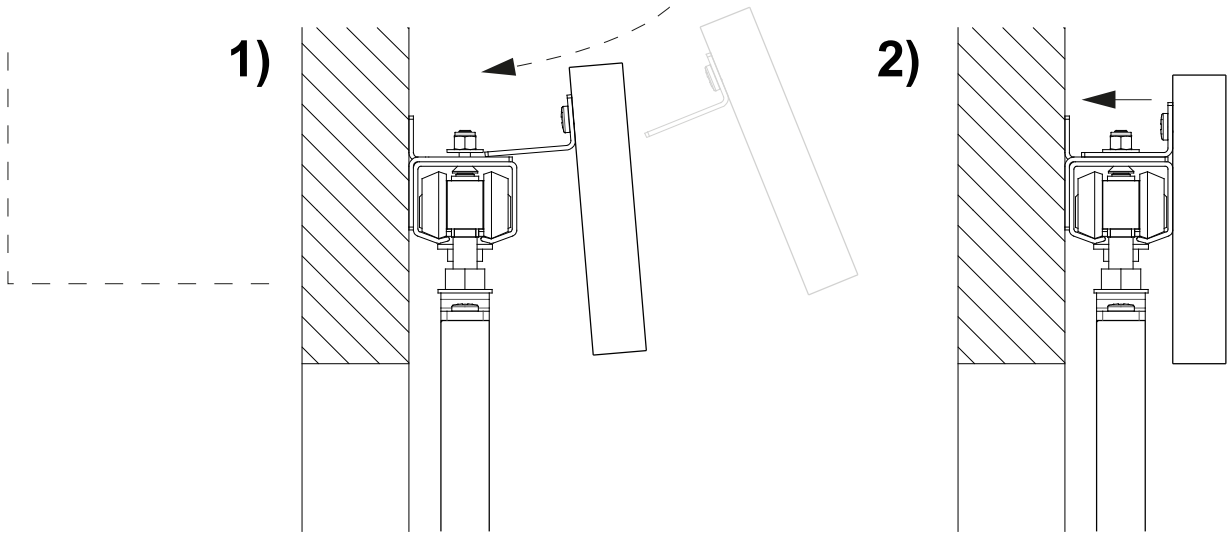
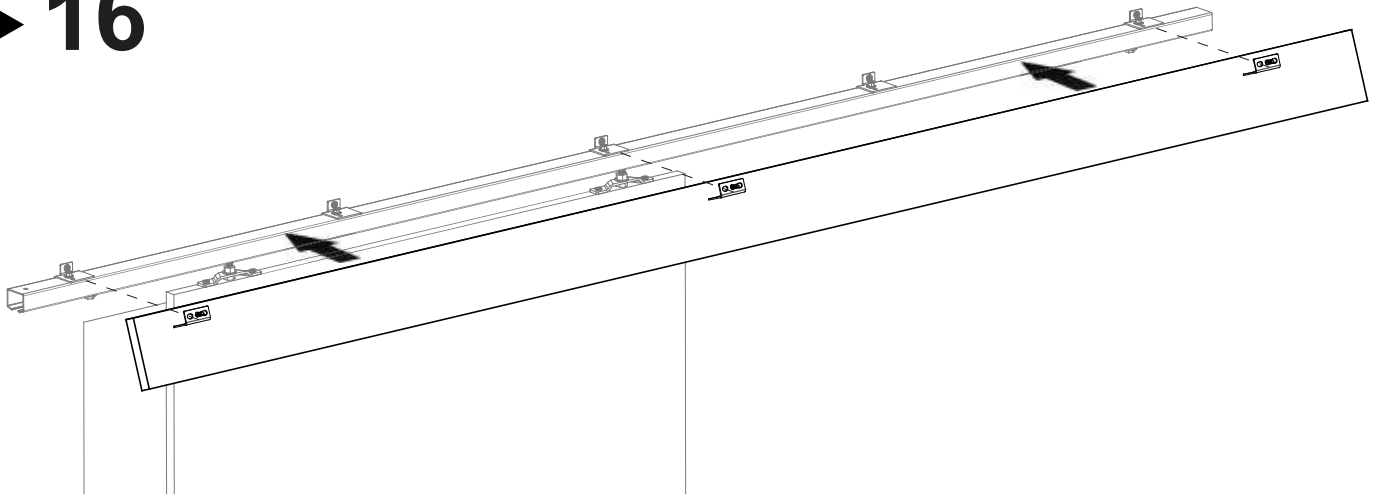

▶ 17

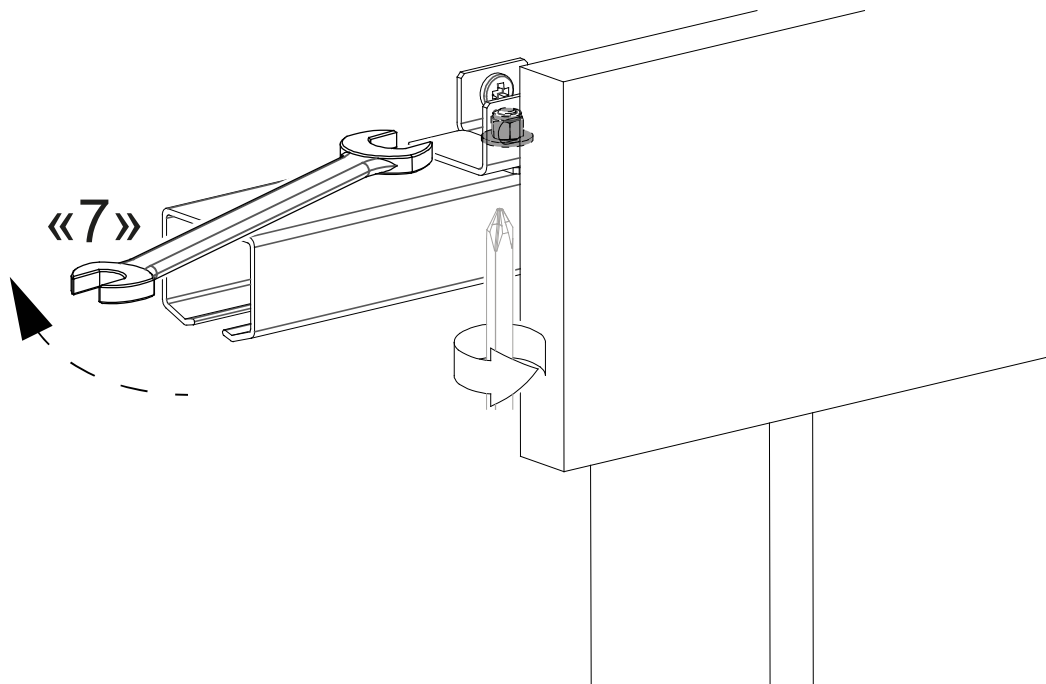

Additional Option

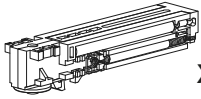

x1



x1



x2



№2
x1



№2,5
x1



№4
x1

► 1

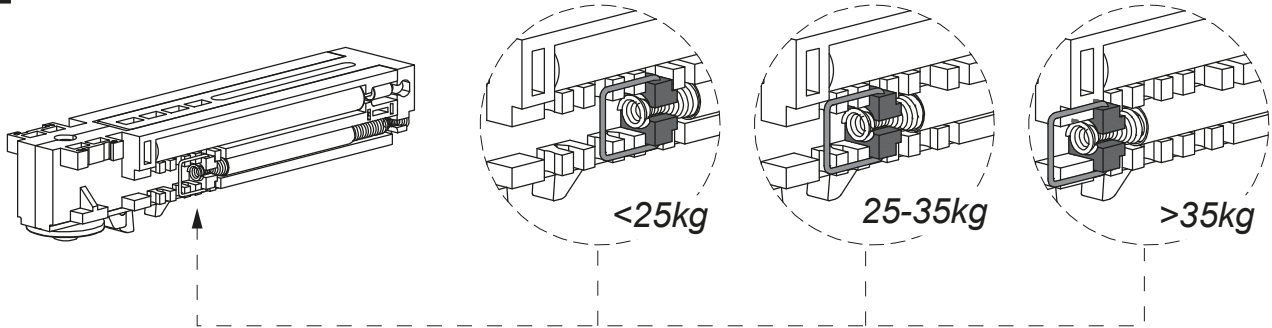

► 2

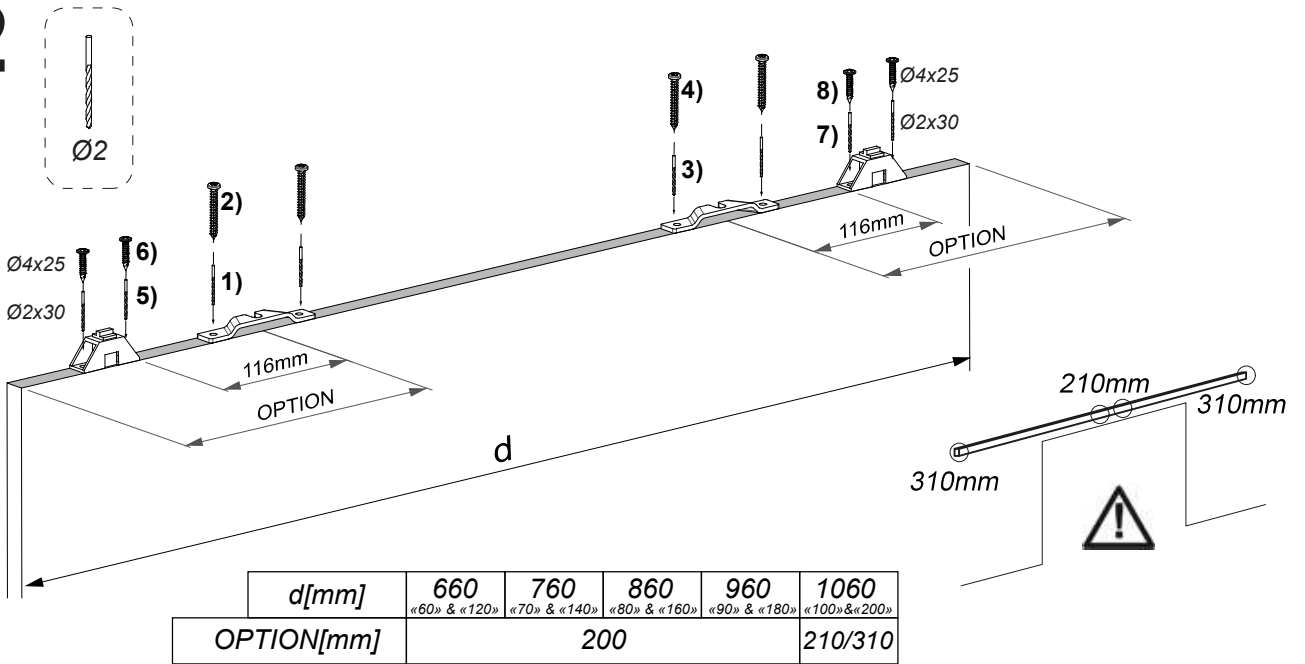

► 3

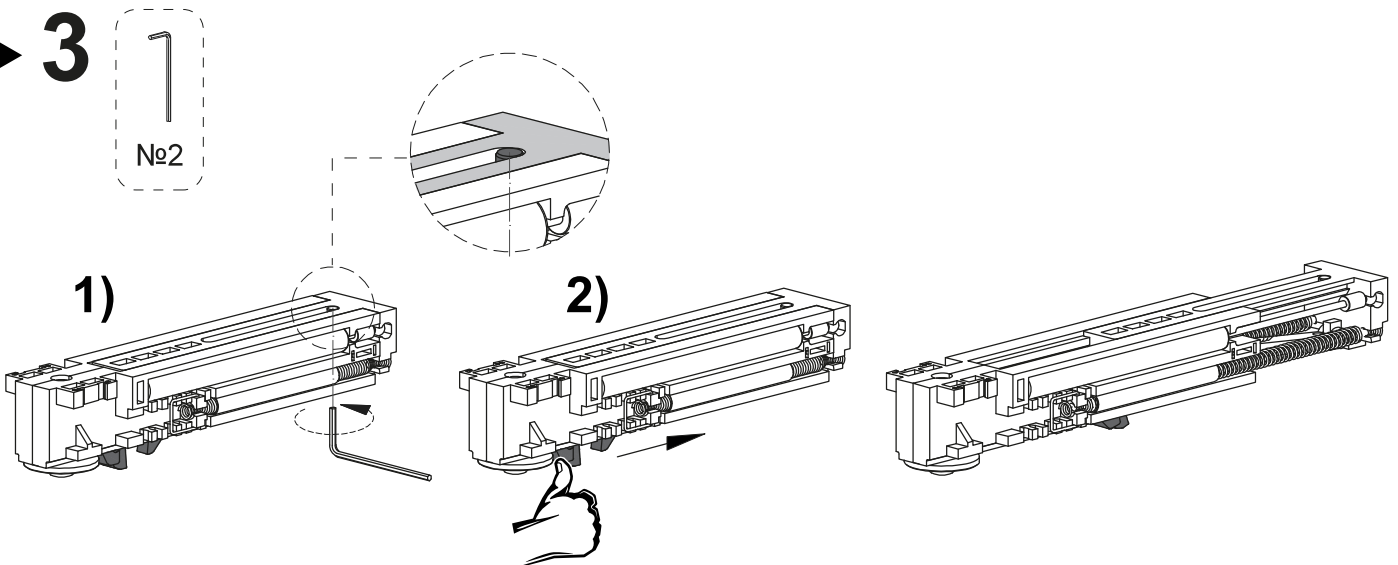

Additional Option

► 4

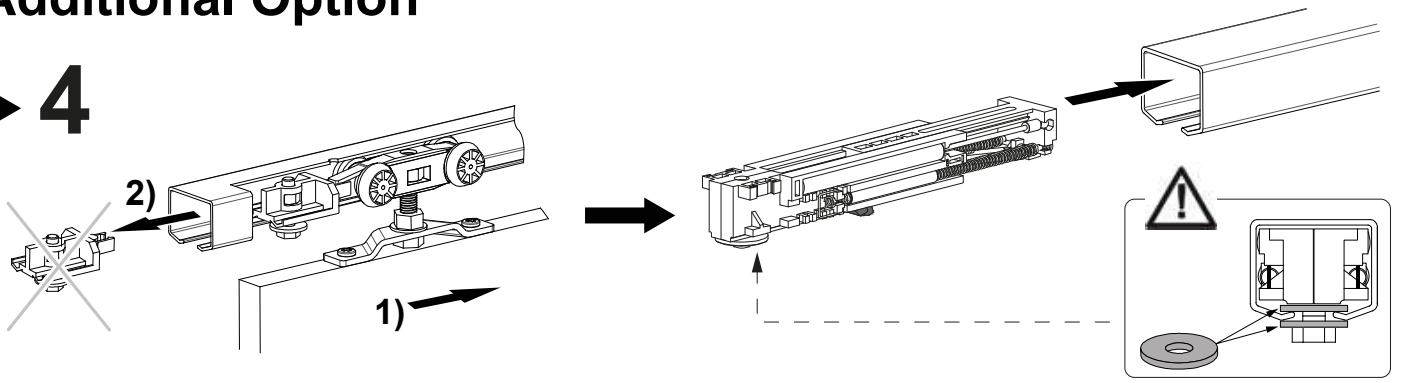

► 5

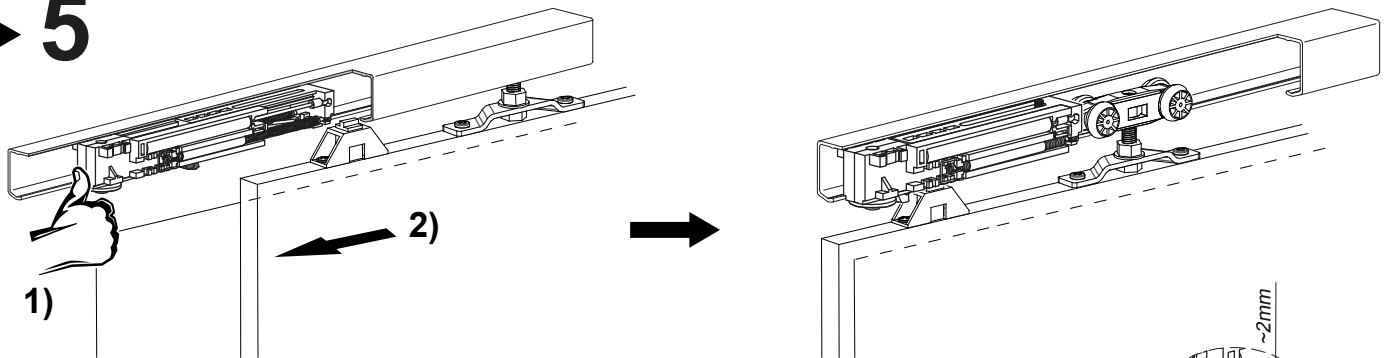

► 6

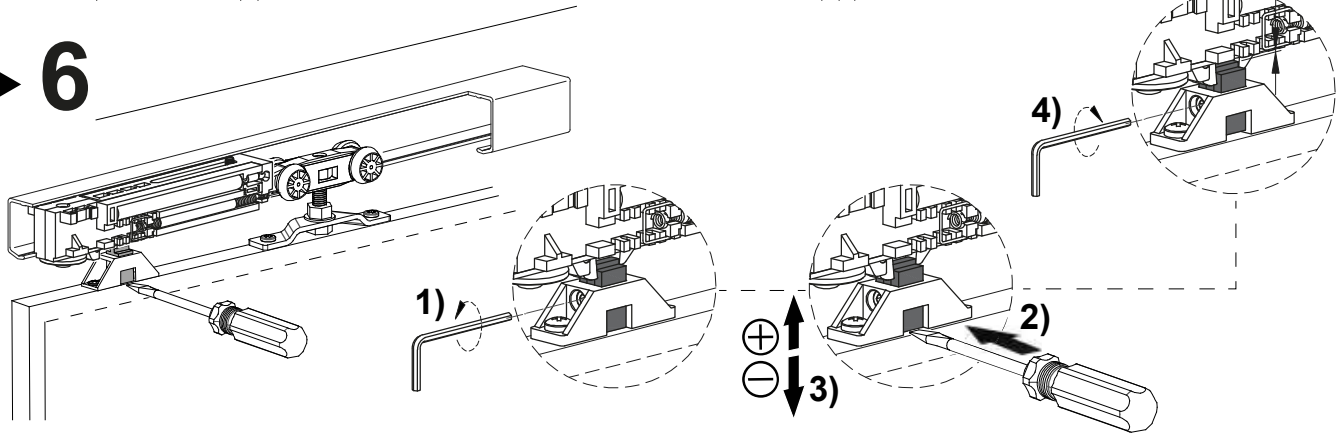

► 7

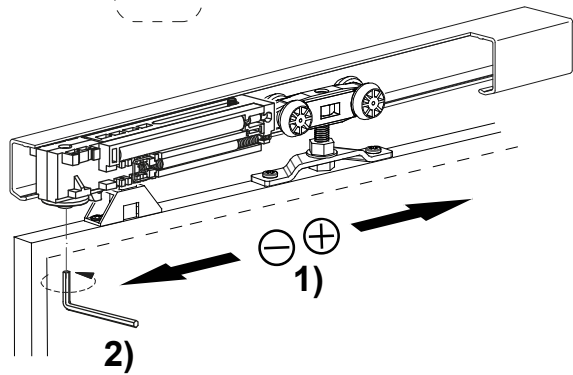
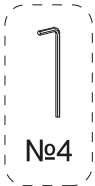

► 8

