



ASSEMBLY INSTRUCTIONS

Pour le français, voir la page 2. Para el español, ver la página 3.

TABLE CART

MODEL 80193

BEFORE ASSEMBLY:

- Assemble on a level surface
- At least 2 people are recommended for setup



ADDITIONAL ASSEMBLY HELP

ASSEMBLE IT WITH BILT
DOWNLOAD THE FREE APP TODAY



For assembly help, scan:



or search

1216464
in the BILT app.

TOOLS REQUIRED

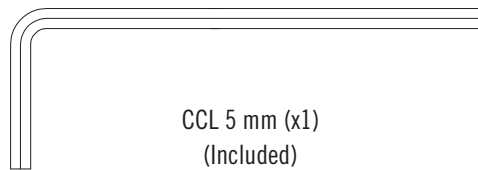

CCL 5 mm (x1)
(Included)



DBD 4 mm (x1)
(Included)

TABLE OF CONTENTS

Icon Legend.....	4
Warnings & Notices.....	5
Cart Assembly.....	6
Cleaning & Care.....	19
Registration.....	20
Warranty.....	21

QUESTIONS?

Dial: 1-800-225-3865

CONTACT OUR CUSTOMER SERVICE:

Live Chat: www.lifetime.com/customerservice

Click on the "LIVE CHAT" tab.

For customer service in the United Kingdom and continental Europe:

É-mail: csinternational@lifetime.com

MODEL# AND PRODUCT ID (both are needed when contacting us)

Model Number: 80193

Product ID:



INSTRUCTIONS D'ASSEMBLAGE

For English, see page 1. Para el español, ver la página 3.

CHARRETTE

À TABLES

MODÈLE n° 80193

AVANT L'ASSEMBLAGE :

- Assembler sur une surface de niveau
- Nous recommandons, au moins, 2 adultes pour l'assemblage



POUR DE L'AIDE SUPPLÉMENTAIRE AVEC L'ASSEMBLAGE

L'ASSEMBLER AVEC BILT
TÉLÉCHARGER L'APPLI GRATUIT AUJOURD'HUI

BILT.



Pour de l'aide avec l'assemblage, scanner :



ou chercher

1216464
dans l'appli BILT.

OUTILS REQUIS

7/16 po (≈11 mm)



1/2 po (≈13 mm)



(x2)

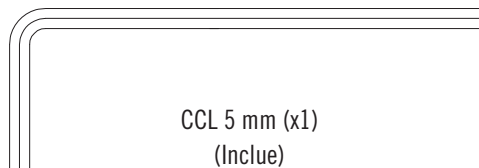

CCL 5 mm (x1)
(Inclue)



DBD 4 mm (x1)
(Inclue)

SOMMAIRE

Légende des icônes.....	4
Avertissements et avis.....	5
Assemblage de la charrette.....	6
Nettoyage et entretien.....	19
Enregistrement.....	20
Garantie.....	22

QUESTIONS ?

Composer le 1-800-225-3865

CONTACTER AUX SERVICES À LA CLIENTÈLE LIFETIME®:

Chat en direct : www.lifetime.com/customerservice

(Cliquer sur la languette «LIVE CHAT»)

Pour les services à la clientèle au Royaume-Uni et du continent européen :

É-mail: csinternational@lifetime.com

MODÈLE ET RÉFÉRENCE DU PRODUIT

(il faut avoir les deux au moment de nous contacter)

Número de modèle : **80193**

Référence du produit :



INSTRUCCIONES D'ASSEMBLAGE

For English, see page 1. Para el español, ver la página 3.

CARRETILLA

PARA MESAS

MODELO n° 80193

ANTES DE ENSAMBLAR:

- Ensamblar sobre una superficie nivelada
- Recomendamos, al menos, 2 adultos para el ensamblaje



AYUDA ADICIONAL CON EL ENSAMBLE

ENSAMBLARLO CON BILT
DESCARGAR LA APP GRATIS HOY

BILT.



Para ayuda con el ensamble, escanear:



o buscar

1216464
en la app BILT.

INSTRUMENTAL REQUERIDO



7/16 in (≈11 mm)



1/2 in (≈13 mm)



(x2)

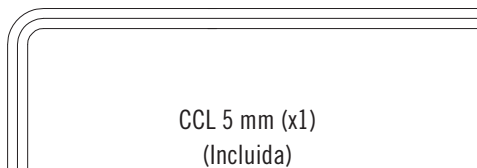

CCL 5 mm (x1)
(Incluida)



DBD 4 mm (x1)
(Incluida)

ÍNDICE

Leyenda de íconos.....	4
Advertencias y avisos.....	5
Ensamblaje de la carretilla.....	6
Limpieza y cuidado.....	19
Registro.....	20
Garantía.....	23

¿PREGUNTAS?

Marcar al **1.800.225.3865**

PONERSE EN CONTACTO CON NUESTROS SERVICIOS A CLIENTES LIFETIME®:

Live Chat: www.lifetime.com/customerservice

(Clicar en la lengüeta «LIVE CHAT»)

Para el servicio a clientes en el Reino Unido y en el continente europeo:

Correo electrónico: csinternational@lifetime.com

MODELO E ID DEL PRODUCTO

(se necesitan los dos al contactarnos)

Número de modelo: 80193

ID del producto:



ICON LEGEND / LÉGENDE DES ICÔNES / SIGNIFICADO DE LOS ÍCONOS



- Indicates special heed should be taken when reading.
- Indique qu'une attention spéciale doit être portée à la lecture.
- Indica que uno debe prestar atención al leer.



- Indicates the parts/no parts required for a section.
- Indique les pièces à utiliser/qu'aucune pièce n'est requise pour une section.
- Indica las piezas que se usarán/que no necesitan en una sección.



- Indicates the hardware to be used for a section.
- Indique la quincaillerie à utiliser pour une section.
- Indica los artículos de ferretería que se usarán para una sección.



- Indicates no hardware required for a specific page or section.
- Indique qu'aucun matériel n'est requis pour une page précise.
- Indica que no se necesitan los artículos de ferretería para una página específica.



- Indicates the tools to be used for a section.
- Indique les outils à utiliser pour une section.
- Indica las herramientas que se utilizarán para una sección.



- Indicates to use/not use an electric drill for a specific step.
- Indique quand utiliser une/que ne pas utiliser de perceuse électrique pour une étape précise.
- Indica la utilización de/que no utilizar un taladro eléctrico para un paso específico.



- These nuts are centerlock nuts. They are designed to be tight; therefore, they will be harder to tighten. Tighten until flush with the metal or plastic.
- Ces écrous sont des écrous de blocage central. Ils sont conçus pour être serrés; de ce fait, ils seront plus difficiles à resserrer. Serrer jusqu'à ce qu'ils soient au ras du métal ou du plastique.
- Estas tuercas son tuercas de bloqueo central. Están diseñadas para estar apretadas; por lo tanto, serán más difíciles de apretar. Apriételas hasta que estén al ras del metal o plástico.



- Indicates the number of adults required to perform a specific step, e.g., 2, 3, 4, etc.
- Indique le nombre d'adultes requis pour effectuer une étape spécifique, p. ex., 2, 3, 4, etc.
- Indica el número de adultos requeridos para realizar un paso específico, p.ej., 2, 3, 4, etc.



WARNINGS & NOTICES / AVERTISSEMENTS ET AVIS / ADVERTENCIAS Y AVISOS

English:

- **Failure to follow these warnings may result in serious injury or property damage and will void warranty.**
- To ensure safety, do not attempt to assemble this product without following the instructions carefully.
- Assemble the product on level ground.
- Two capable adults are required for assembly.
- All who participate in the assembly process should wear safety glasses throughout the assembly.
- Proper and complete assembly are essential to reduce the risk of accident or injury.
- Check all hardware for tightness before and during the usage season.
- **Most injuries are caused by misuse and/or not following instructions. Use caution when using this product.**

Français :

- **Le non-respect de ces avertissements peut entraîner en conséquence des blessures sérieuses ou dommages à la propriété et annulera la garantie.**
- Pour assurer la sécurité, ne pas tenter d'assembler ce produit sans suivre attentivement les instructions.
- Assembler ce produit sur une surface nivelée.
- Deux adultes capables sont requis pour assembler ce produit.
- Toutes les personnes qui participent à l'assemblage doivent porter des lunettes de sécurité tout le long de l'assemblage.
- L'assemblage, correct et complet, est essentiel pour réduire le risque des dangers ou des blessures.
- Serrer bien toute la quincaillerie avant et au cours de la période d'usage.
- **La plupart des blessures sont causées par l'abus et/ou par le non-respect des instructions. Être prudent en utilisant ce produit.**

Español:

- **El incumplimiento de seguir estas advertencias puede resultar en lesiones graves o daño a la propiedad y anulará la garantía.**
- Para asegurar la seguridad, no intentar armar este producto sin seguir detenidamente las instrucciones.
- Ensamblar el producto sobre una superficie nivelada.
- Dos adultos competentes son requeridos para ensamblar el producto.
- Todos los que participan en el ensamble del producto deben llevar gafas de seguridad a lo largo del ensamble.
- El armado, propio y completo, es esencial para reducir el riesgo de accidentes y lesiones.
- Apretar todo el herraje antes de y durante la temporada de uso.
- **La mayoría de las lesiones son causadas por el uso erróneo y/o el incumplimiento de seguir las instrucciones. Tener cuidado al usar este producto.**



HARDWARE REQUIRED / QUINCAILLERIE REQUISE / HERRAJE REQUERIDO

Hardware Bag / Sac de quincaillerie / Bolsa de herraje

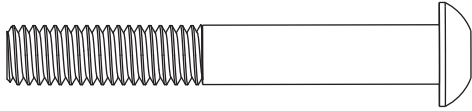

DAA (x8)

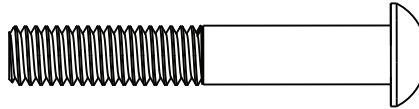

DAB (x16)

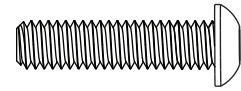

DAC (x8)

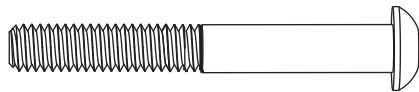

DAF (x2)

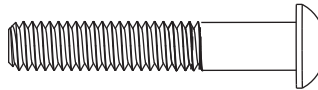

DAE (x4)

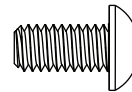

DAD (x16)

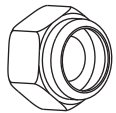

DAG (x24)



DAH (x4)

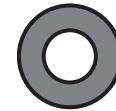

DBA (x6)

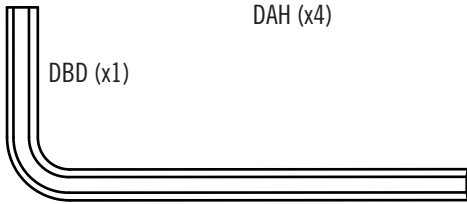

DBD (x1)

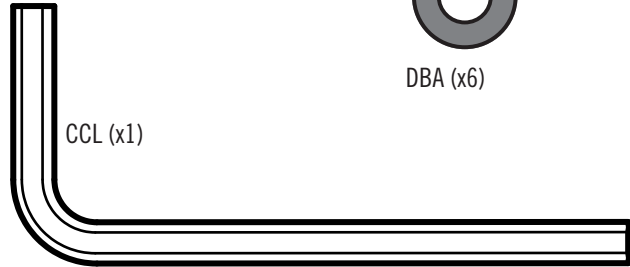

CCL (x1)



PARTS REQUIRED / PIÈCES REQUISES / PIEZAS REQUERIDAS

Large Parts / Grandes pièces / Piezas grandes

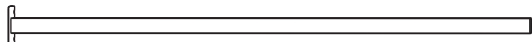

DAQ (x2)

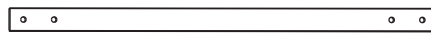

DAT (x2)

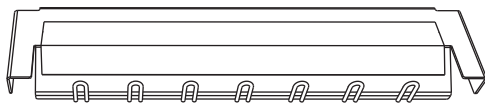

DAI (x2)

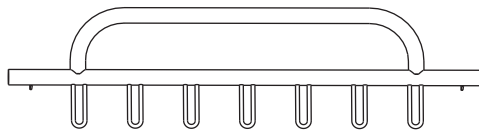

DAU (x1)



DAJ (x2)

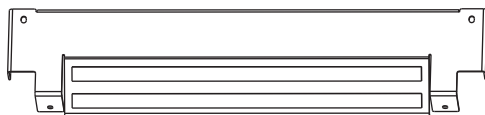

DAL (x1)

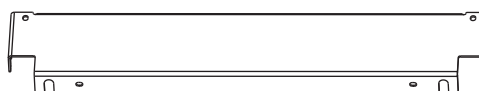

DAX (x1)



DAK (x2)

1

CART ASSEMBLY / ASSEMBLAGE DE LA CHARRETTE / ENSAMBLAJE DE LA CARRETILLA



PARTS REQUIRED / PIÈCES REQUISES / PIEZAS REQUERIDAS

Large Parts / Grandes pièces / Piezas grandes

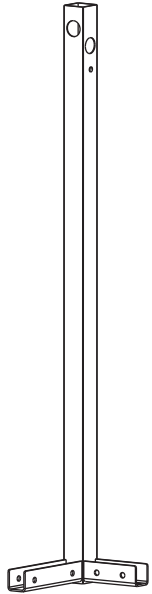

DAV (x1)

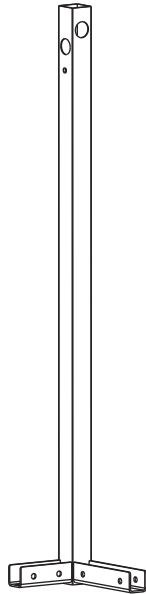

DAW (x1)

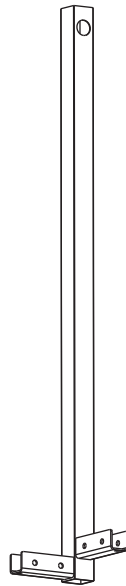

DAO (x1)

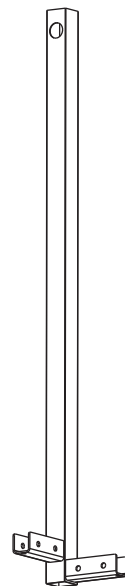

DAN (x1)

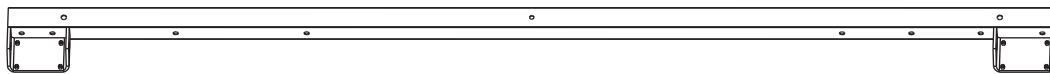

DAR (x1)

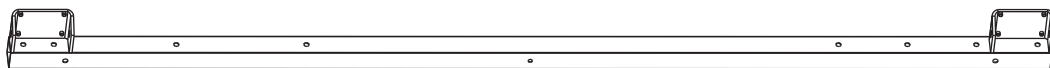

DAS (x1)

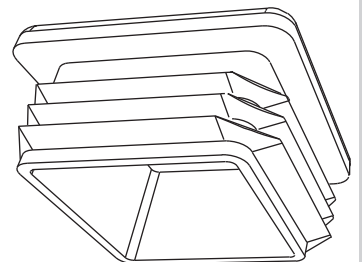

DBB (x4)



DAP (x2)



TOOLS REQUIRED / OUTILS REQUIS / INSTRUMENTAL REQUERIDO



7/16" (≈11 mm)



1/2" (≈13 mm)



Included / Include / Incluida

DBD



Included / Include / Incluida

CCL

► SECTION 1 (CONTINUED) / SECTION 1 (SUITE) / SECCIÓN 1 (CONTINUACIÓN)

TOOLS AND HARDWARE REQUIRED / OUTILS ET QUINCAILLERIE REQUIS / INSTRUMENTAL Y HERRAJE REQUERIDOS



DBD
5/32"
(≈4 mm)

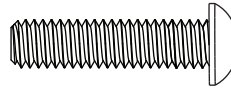

DAC (x4)



DBA (x2)

1.1

- Connect a **short horizontal support (DAT)** and **cart handle (DAU)** to the **left and right rear vertical supports (DAV and DAW)** as shown using the required hardware. **Do not completely tighten screws until instructed.**
- Attacher un **support horizontal court (DAT)** et un **manche (DAU)** aux **supports verticaux arrières gauche et droit (DAV et DAW)** comme indiqué à l'aide de la quincaillerie indiquée. **Ne pas serrer des vis avant d'y être invité.**
- Sujetar el **soporte horizontal corto (DAT)** y el **mango (DAU)** a los **soportes verticales traseros izquierdo y derecho (DAV y DAW)** como se muestra usando el herraje indicado. **No apretar por completo los tornillos hasta que se le indique.**

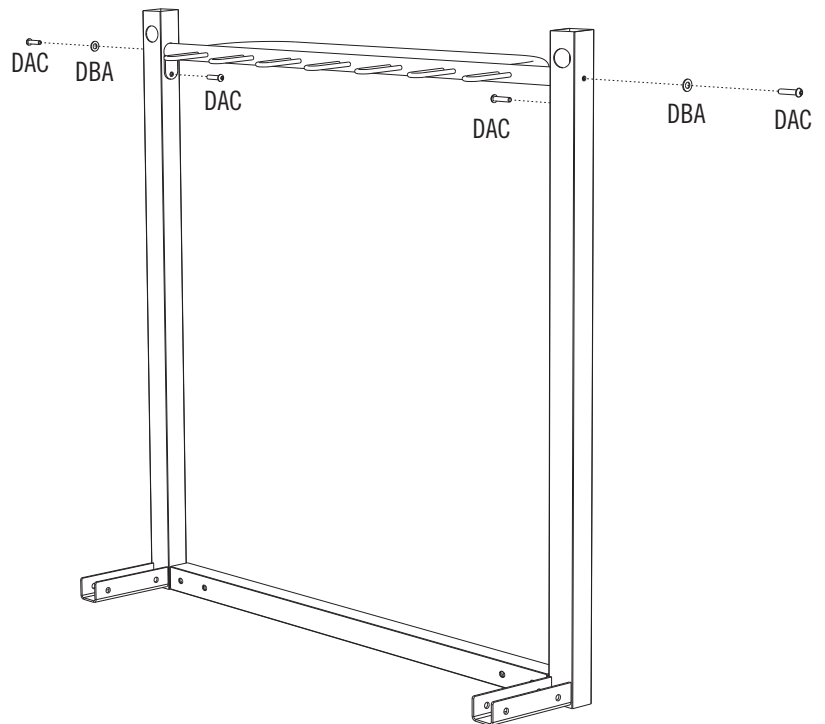
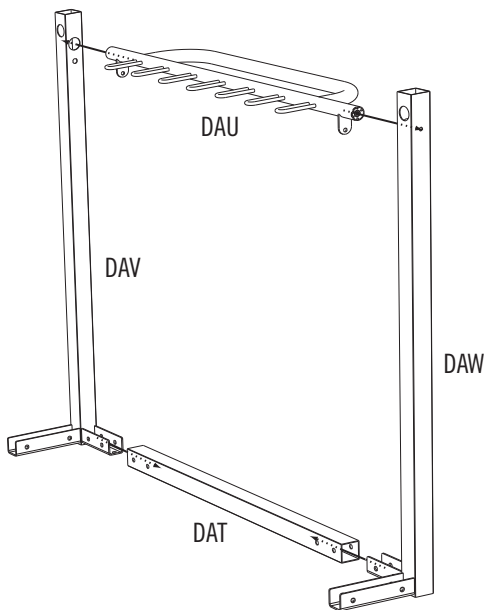

► SECTION 1 (CONTINUED) / SECTION 1 (SUITE) / SECCIÓN 1 (CONTINUACIÓN)

TOOLS AND HARDWARE REQUIRED / OUTILS ET QUINCAILLERIE REQUIS / INSTRUMENTAL Y HERRAJE REQUERIDOS



CCL
3/16"
(≈5 mm)

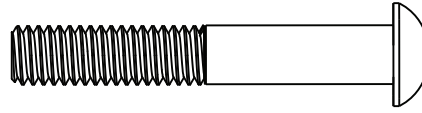

DAB (x2)

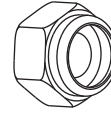

DAG (x2)

1.2

- Connect the second **short horizontal support (DAT)** to the **left and right front vertical supports (DAO and DAN)** as shown using the required hardware. **Do not completely tighten nuts until instructed.**
- Attacher le deuxième **support horizontal court (DAT)** aux **supports verticaux avants gauche et droit (DAO et DAN)** comme indiqué à l'aide de la quincaillerie indiquée. **Ne pas serrer des écrous avant d'y être invité.**
- Sujetar el segundo **soporte horizontal corto (DAT)** a los **soportes verticales delanteros izquierdo y derecho (DAO y DAN)** como se muestra usando los elementos indicados. **No apretar por completo las tuercas hasta que se le indique.**

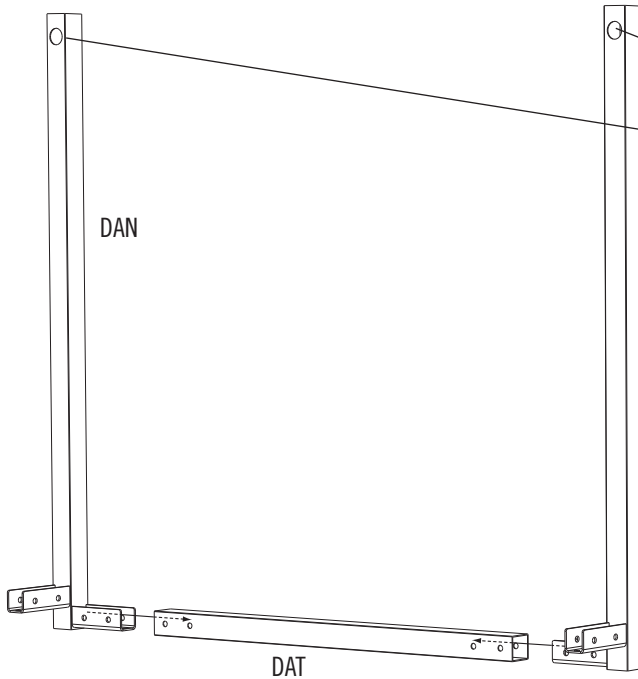

- Note the direction of the holes.
- Noter la direction des orifices.
- Notar la dirección de los orificios.

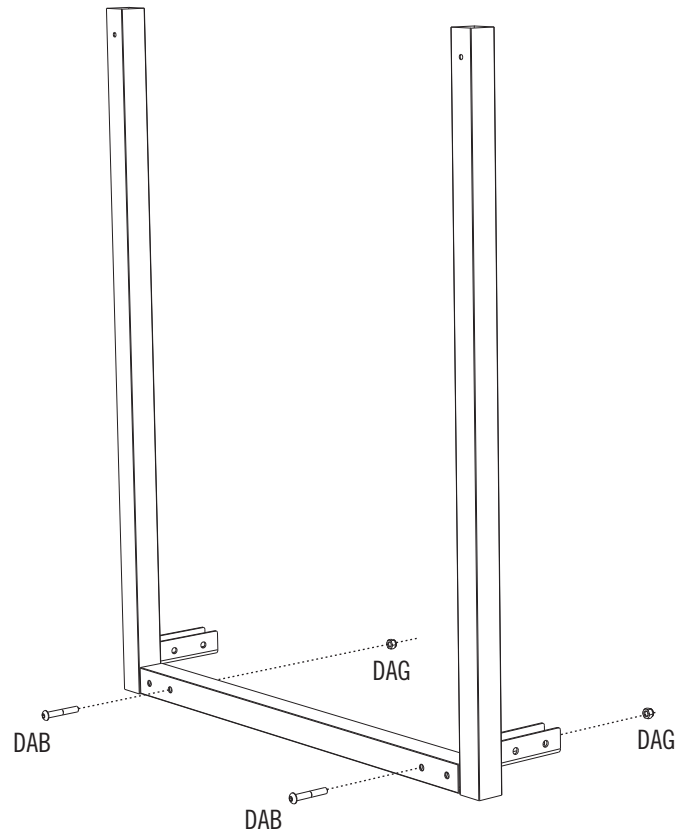

► SECTION 1 (CONTINUED) / SECTION 1 (SUITE) / SECCIÓN 1 (CONTINUACIÓN)

TOOLS AND HARDWARE REQUIRED / OUTILS ET QUINCAILLERIE REQUIS / INSTRUMENTAL Y HERRAJE REQUERIDOS



1.3

- Insert the front and rear assemblies into the **left and right side horizontal supports (DAR and DAS)**. **Visually align the four holes indicated below.**
- Insérer les assemblages avant et arrière dans **supports horizontaux latéraux gauche et droit (DAR et DAS)**. **Aligner visuellement les quatre trous indiqués en dessous.**
- Insertar los ensambles delantero y trasero en los **soportes horizontales laterales izquierdo y derecho (DAR y DAS)**. **Alinear visualmente los cuatro agujeros indicados abajo.**

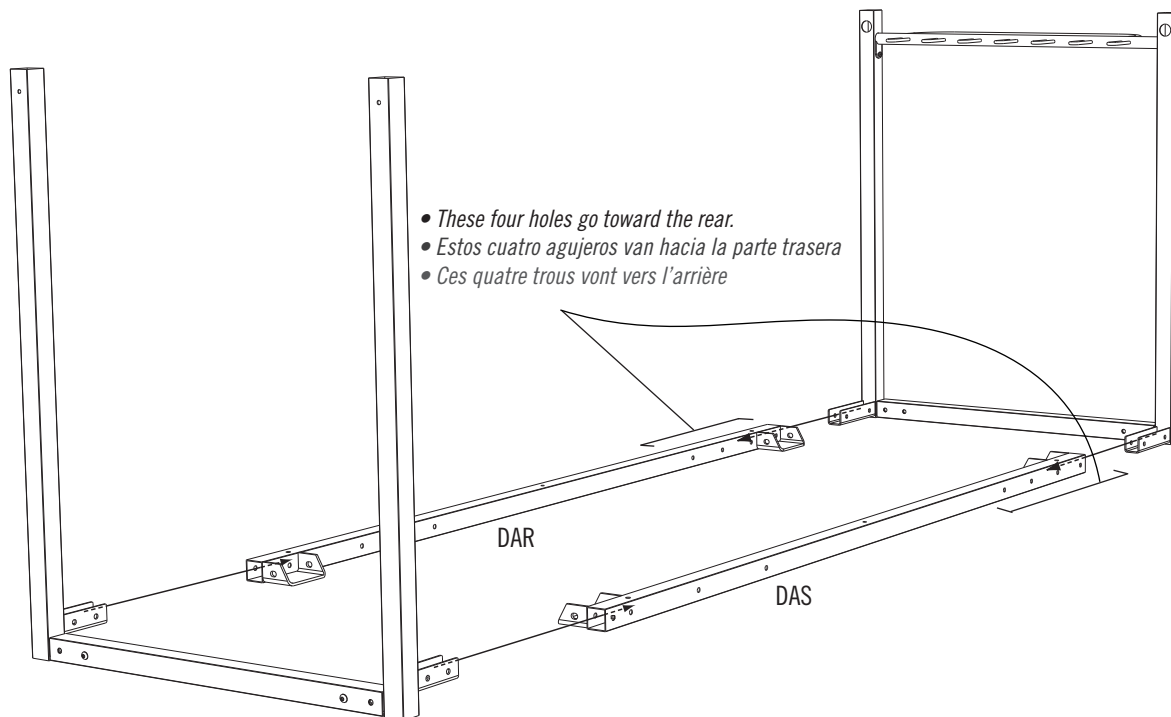

► SECTION 1 (CONTINUED) / SECTION 1 (SUITE) / SECCIÓN 1 (CONTINUACIÓN)

TOOLS AND HARDWARE REQUIRED / OUTILS ET QUINCAILLERIE REQUIS / INSTRUMENTAL Y HERRAJE REQUERIDOS

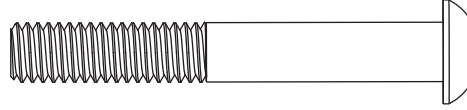
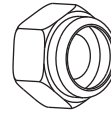
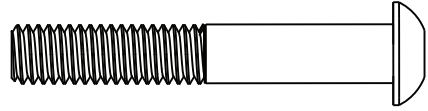

1.4

- Secure the Front and Rear Assemblies to the Left and Right Side Horizontal Supports using the required hardware. **Completely tighten these Nuts only after visually aligning the four holes indicated below.**
- Attacher les assemblages avant et arrière aux supports horizontaux latéraux gauche et droit à l'aide de la quincaillerie indiquée. **Serrer complètement ces écrous après avoir aligné les quatre trous indiqués en dessous.**
- Sujetar los ensambles delantero y trasero a los soportes horizontales laterales izquierdo y derecho usando el herraje indicado. **Apretar por completo estas tuercas sólo después de alinear visualmente los cuatro agujeros indicados abajo.**

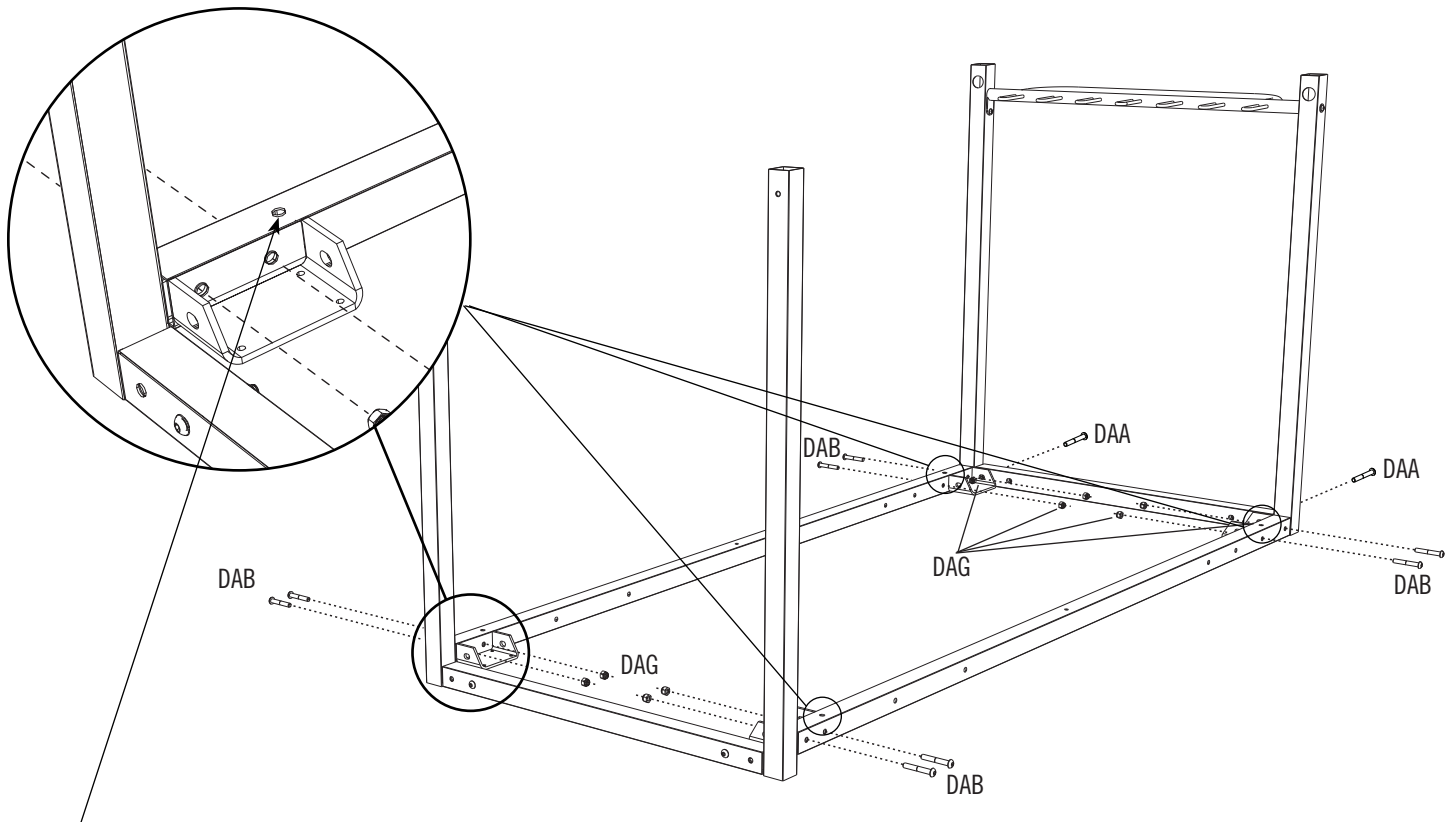

- To avoid complications later on in the assembly, visually align these four holes before tightening the Screws (DAB & DAA) and Nuts (DAG).
- Pour éviter des complications plus tard dans l'assemblage, aligner visuellement ces quatre trous avant de serrer les vis (DAB & DAA) et les écrous (DAG).
- Para evitar complicaciones más tarde en el ensamble, alinear visualmente estos cuatro agujeros antes de apretar los tornillos (DAB & DAA) y las tuercas (DAG).

► SECTION 1 (CONTINUED) / SECTION 1 (SUITE) / SECCIÓN 1 (CONTINUACIÓN)

TOOLS AND HARDWARE REQUIRED / OUTILS ET QUINCAILLERIE REQUIS / INSTRUMENTAL Y HERRAJE REQUERIDOS



DBD
5/32"
(≈4 mm)

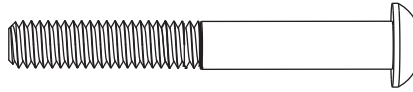

DAF (x2)

1.5

- Lay the Assembly on its side and connect the two **Center Vertical Supports (DAQ)** to the Left and Right Side Horizontal Supports using the required hardware. **Do not completely tighten until instructed.**
- Mettre la charrette sur son côté, et attacher deux (2) supports verticaux centraux (DAQ) aux supports horizontaux latéraux gauche et droit à l'aide de la quincaillerie indiquée. **Ne pas serrer avant d'y être invité.**
- Meter el ensamble en su costado, y sujetar dos (2) **soportes verticales centrales (DAQ)** a los Soportes horizontales laterales izquierdo y derecho usando los elementos indicados. **No apretar por completo hasta que se le indique.**

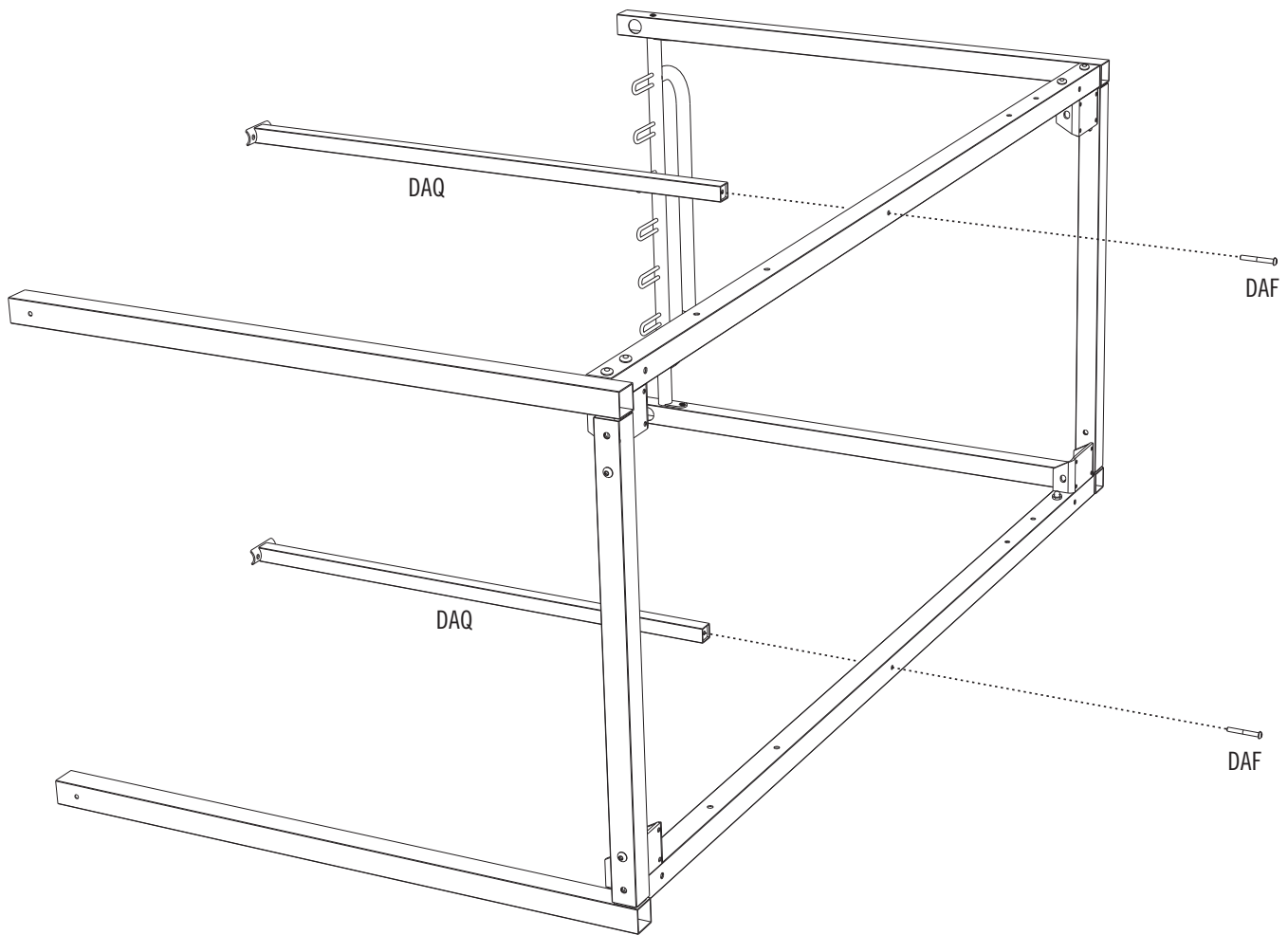

► SECTION 1 (CONTINUED) / SECTION 1 (SUITE) / SECCIÓN 1 (CONTINUACIÓN)

TOOLS AND HARDWARE REQUIRED / OUTILS ET QUINCAILLERIE REQUIS / INSTRUMENTAL Y HERRAJE REQUERIDOS

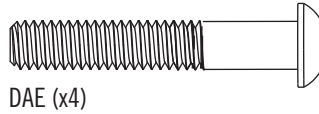
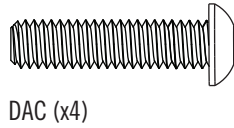
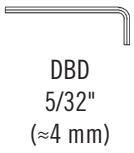

1.6

- Connect the two (2) **horizontal support tubes (DAP)** to the front and rear vertical supports using the required hardware. Then, connect the horizontal support tubes to the center vertical supports using the required hardware. **Do not completely tighten nuts until instructed.**
- Attacher les deux (2) **tubes horizontaux de support (DAP)** aux supports verticaux avant et arrière à l'aide de la quincaillerie indiquée. Ensuite, attacher les tubes horizontaux de support aux supports verticaux centraux à l'aide de la quincaillerie indiquée. **Ne pas serrer complètement les écrous avant d'y être invité.**
- Sujetar los dos (2) **tubos horizontales de soporte (DAP)** a los soportes verticales delantero y trasero usando el herraje indicado. Entonces, sujetar los tubos horizontales de soporte a los soportes horizontales verticales usando los elementos indicados. **No apretar las tuercas hasta que se le indique.**

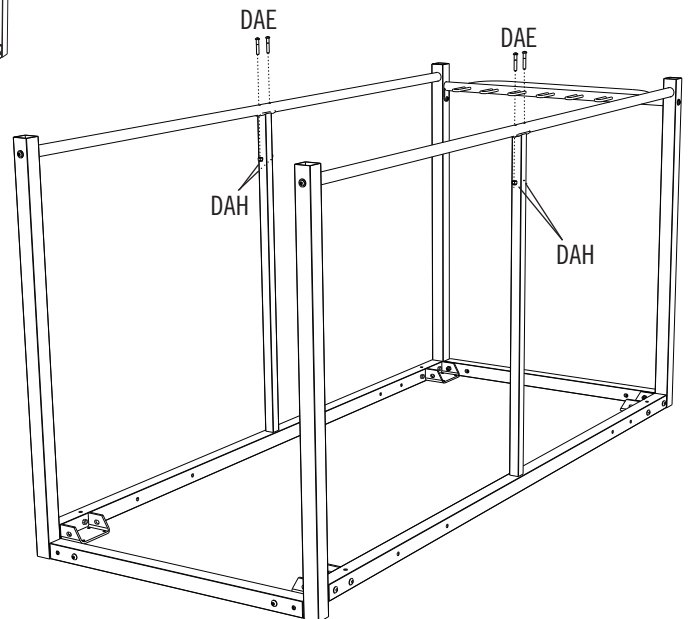
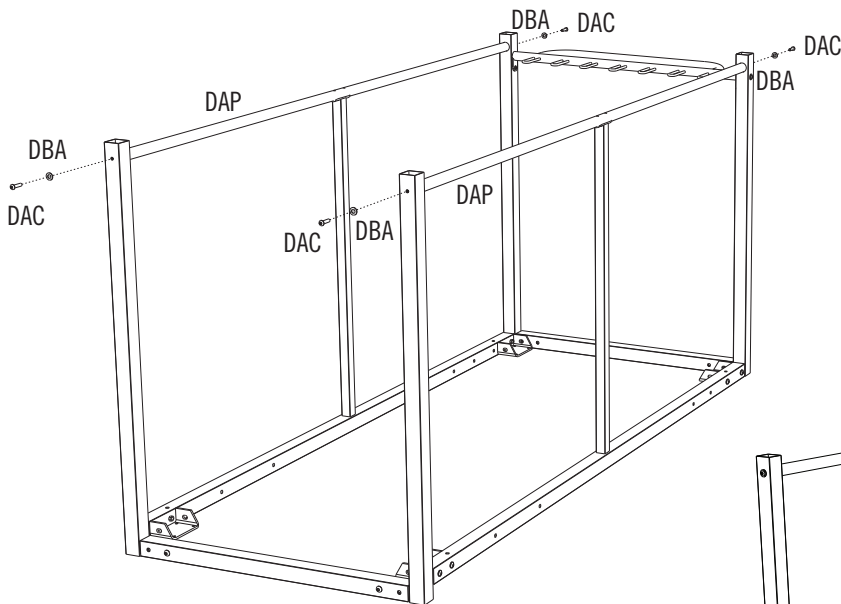

Note: You will need to gently pull on the left and right front vertical supports to insert the horizontal support tubes (DAP).

Note : Il faut gentiment retirer les supports verticaux avants gauche et droit pour pouvoir insérer les tubes horizontaux de support (DAP).

Nota: Es necesario halar con cuidado los soportes verticales izquierdo y derecho para poder insertar los tubos horizontales de soporte (DAP).

► SECTION 1 (CONTINUED) / SECTION 1 (SUITE) / SECCIÓN 1 (CONTINUACIÓN)

TOOLS AND HARDWARE REQUIRED / OUTILS ET QUINCAILLERIE REQUIS / INSTRUMENTAL Y HERRAJE REQUERIDOS

CCL
3/16"
(≈5 mm)

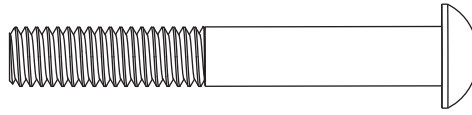

DAA (x2)

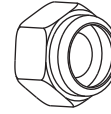

DAG (x2)

1.7

- Carefully turn the cart upside down. Slide a **center platform (DAI)** up into place as shown. Secure the center platform to the cart using the required hardware. **Do not completely tighten nuts until instructed.**
- Renserver la charrette avec soin. Faire glisser la plate-forme centrale (**DAI**) en place comme indiqué. L'attacher à la charrette à l'aide de la quincaillerie indiquée. **Ne pas serrer complètement les écrous avant d'y être invité.**
- Volcar cuidadosamente la carretilla. Deslizar una **plataforma central (DAI)** en su lugar como se muestra. Sujetarlo a la carretilla usando el herraje indicado. **No apretar por completo las tuercas hasta que se le indique.**

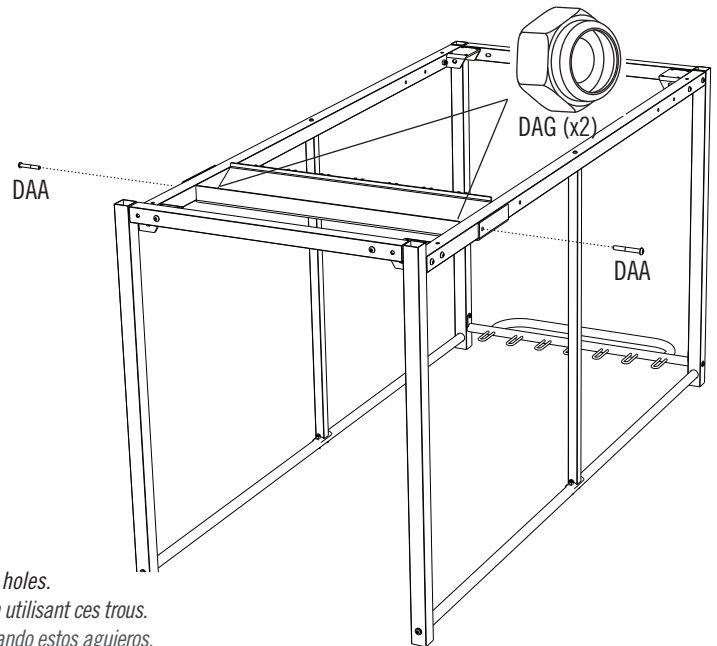
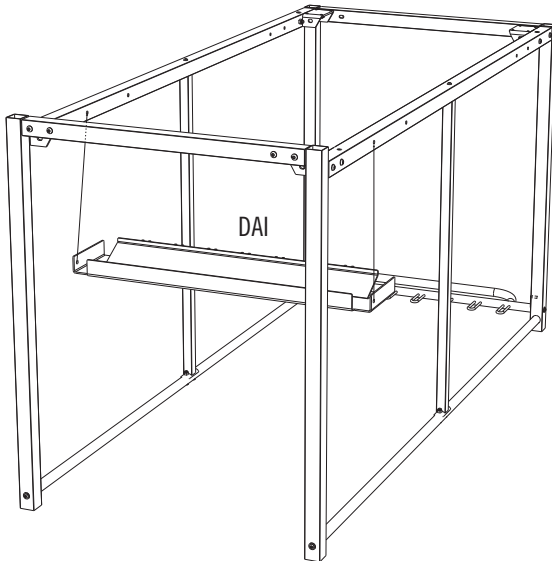

Note: For 5' (1,52 m) round tables, attach the center platforms using these holes.
Noter : Pour les tables rondes de 1,52 m (5'), attacher les plate-formes centraux en utilisant ces trous.
Notar: Para las mesas rondas de 1,52 m (5'), sujetar las plataformas centrales usando estos agujeros.

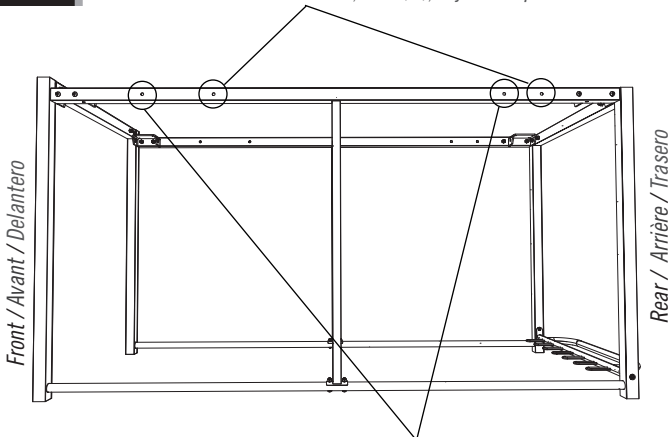

Note: For 6' (1,83 m) round tables, attach the center platforms using these holes.
Noter : Pour les tables rondes de 1,83 m (6'), attacher les plate-formes centraux en utilisant ces trous.
Notar: Para las mesas rondas de 1,83 m (6'), sujetar las plataformas centrales usando estos agujeros.

► SECTION 1 (CONTINUED) / SECTION 1 (SUITE) / SECCIÓN 1 (CONTINUACIÓN)

TOOLS AND HARDWARE REQUIRED / OUTILS ET QUINCAILLERIE REQUIS / INSTRUMENTAL Y HERRAJE REQUERIDOS

CCL
3/16"
(≈5 mm)

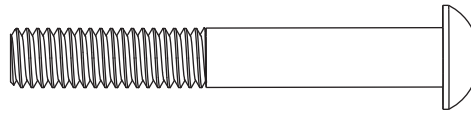

DAA (x2)

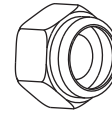

DAG (x2)

1.8

- Slide the second **center platform (DAI)** up into place as shown. Secure it to the cart using the required hardware. **Do not completely tighten nuts until instructed.**
- Faire glisser la deuxième **plate-forme centrale (DAI)** en place comme indiqué. L'attacher à la charrette à l'aide de la quincaillerie indiquée. **Ne pas serrer complètement les écrous avant d'y être invité.**
- Deslizar la segunda **plataforma central (DAI)** en su lugar como se muestra. Sujetarla a la carretilla usando el herraje indicado. **No apretar por completo las tuercas hasta que se le indique.**

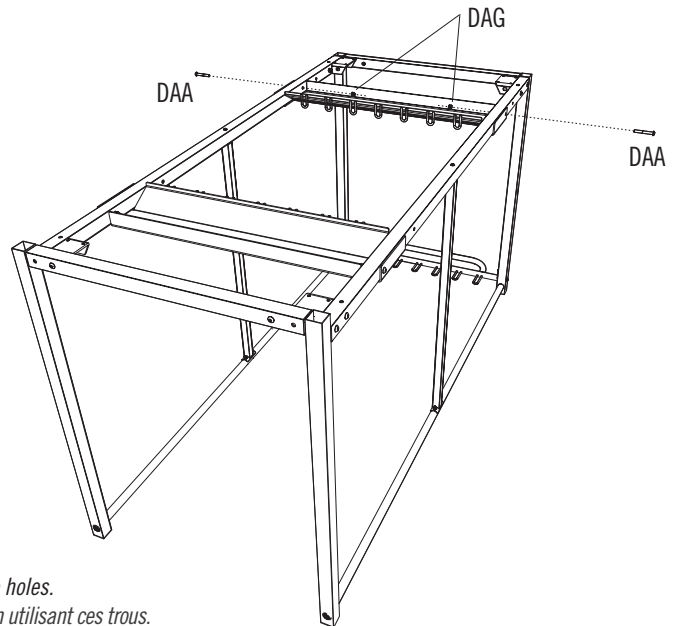
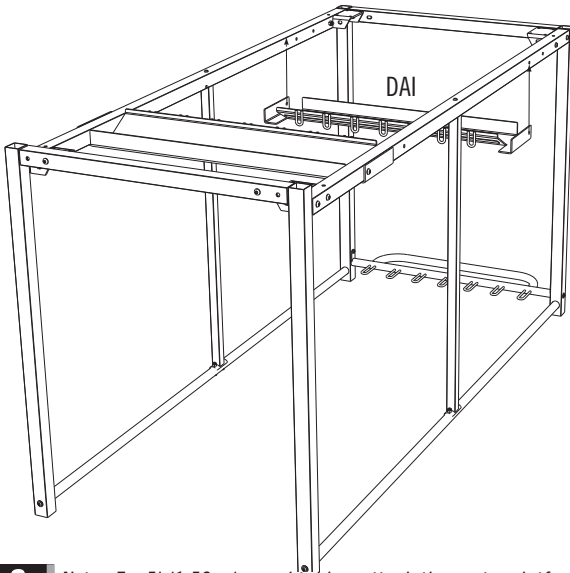

Note: For 5' (1,52 m) round tables, attach the center platforms using these holes.
Noter : Pour les tables rondes de 1,52 m (5'), attacher les plate-formes centraux en utilisant ces trous.
Notar: Para las mesas rondas de 1,52 m (5'), sujetar las plataformas centrales usando estos agujeros.

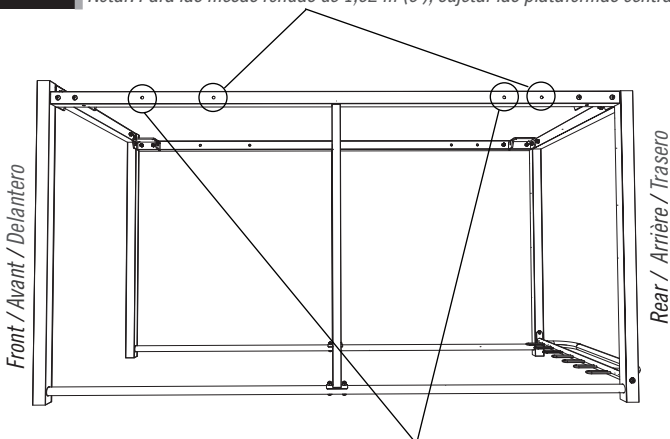

Note: For 6' (1,83 m) round tables, attach the center platforms using these holes.
Noter : Pour les tables rondes de 1,83 m (6'), attacher les plate-formes centraux en utilisant ces trous.
Notar: Para las mesas rondas de 1,83 m (6'), sujetar las plataformas centrales usando estos agujeros.

► SECTION 1 (CONTINUED) / SECTION 1 (SUITE) / SECCIÓN 1 (CONTINUACIÓN)

TOOLS AND HARDWARE REQUIRED / OUTILS ET QUINCAILLERIE REQUIS / INSTRUMENTAL Y HERRAJE REQUERIDOS

CCL
3/16"
(≈5 mm)

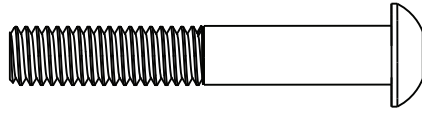

DAB (x4)

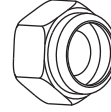

DAG (x4)

1.9

- Slide the **front platform (DAL)** up into place as shown. Secure it to the cart using the required hardware. **Do not completely tighten nuts until instructed.**
- Faire glisser la **plate-forme avant (DAL)** en place comme indiqué. L'attacher à la charrette à l'aide de la quincaillerie indiquée. **Ne pas serrer complètement les écrous avant d'y être invité.**
- Deslizar la **plataforma delantera (DAL)** en su lugar como se muestra. Sujetarla a la carretilla usando el herraje indicado. **No apretar por completo las tuercas hasta que se le indique.**

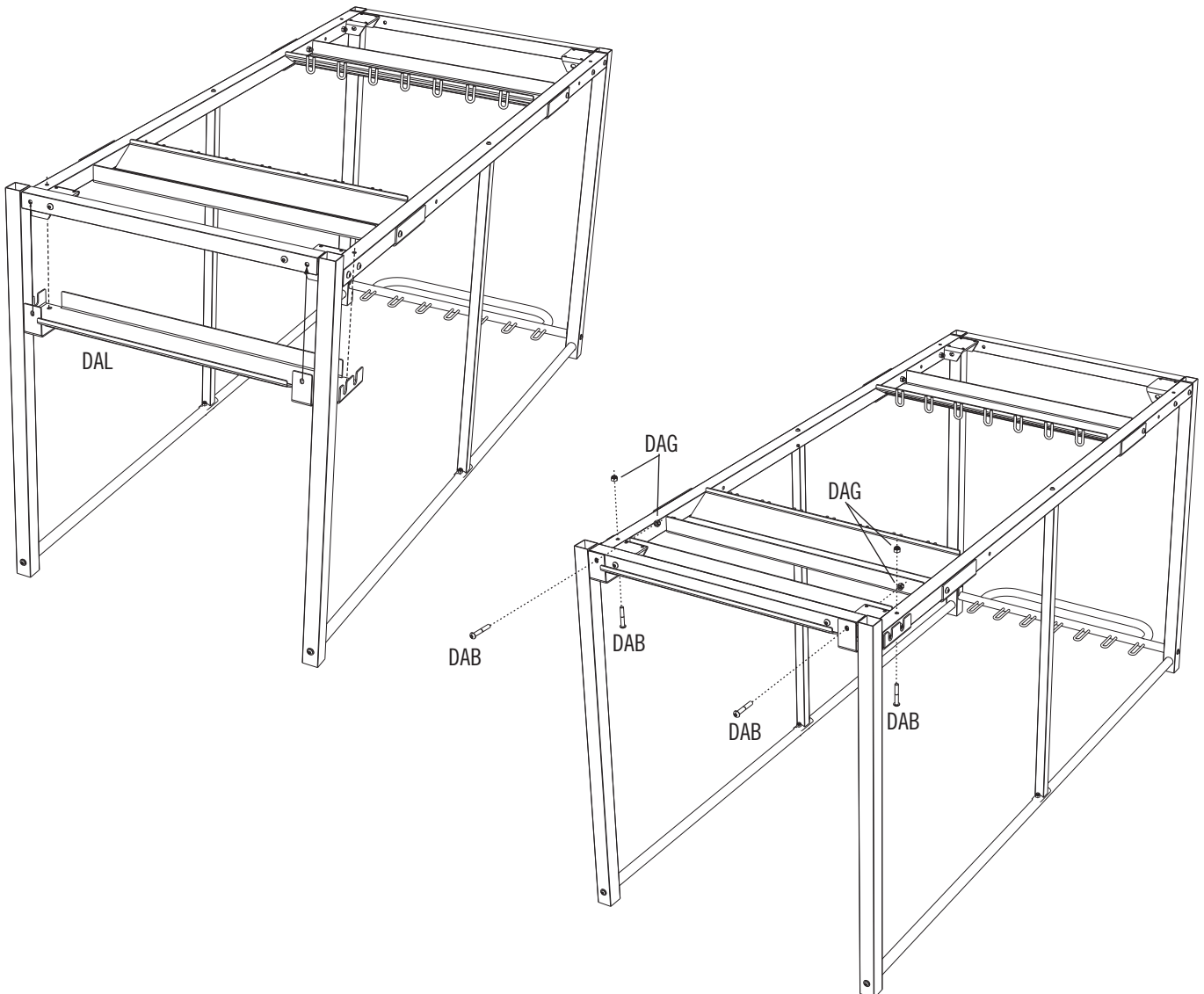

► SECTION 1 (CONTINUED) / SECTION 1 (SUITE) / SECCIÓN 1 (CONTINUACIÓN)

TOOLS AND HARDWARE REQUIRED / OUTILS ET QUINCAILLERIE REQUIS / INSTRUMENTAL Y HERRAJE REQUERIDOS

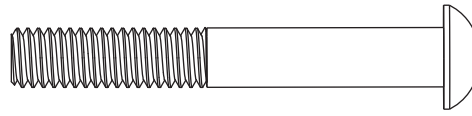
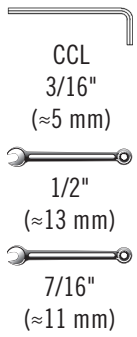

DAA (x2)

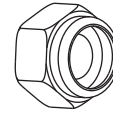

DAG (x4)

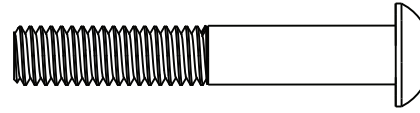

DAB (x2)

1.10

- Slide the **rear platform (DAX)** up into place as shown. Secure it to the cart using the required hardware. **Completely tighten all hardware.**
- Faire glisser la **plate-forme arrière (DAX)** en place comme indiqué. L'attacher à la charrette à l'aide de la quincaillerie indiquée. **Serrer complètement toute la quincaillerie.**
- Deslizar la **plataforma trasera (DAX)** en su lugar como se muestra. Sujetarla a la carretilla usando el herraje indicado. **Apretar por completo todo el herraje.**

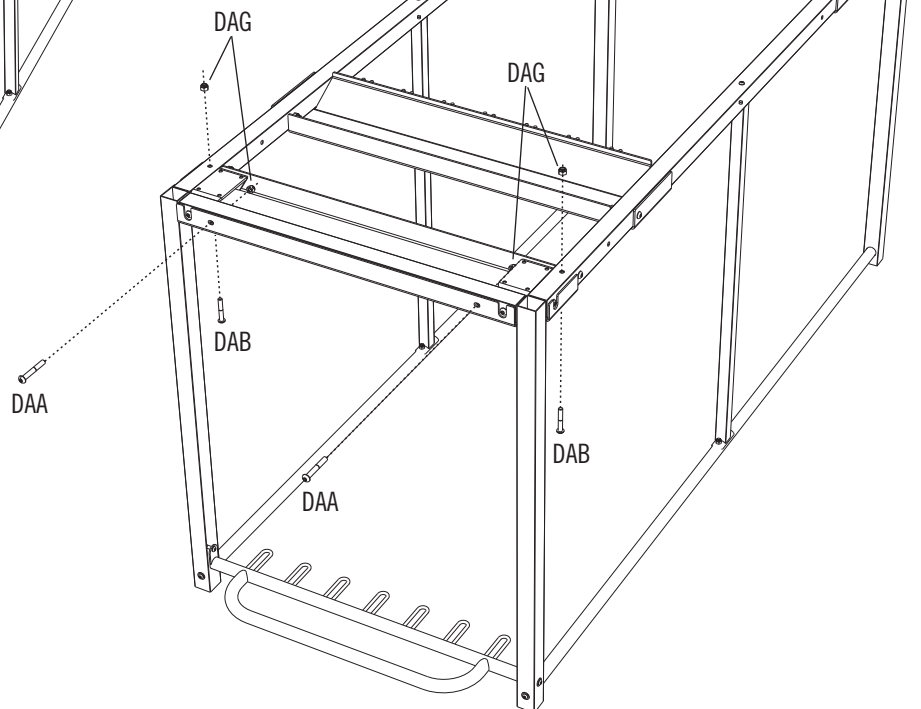
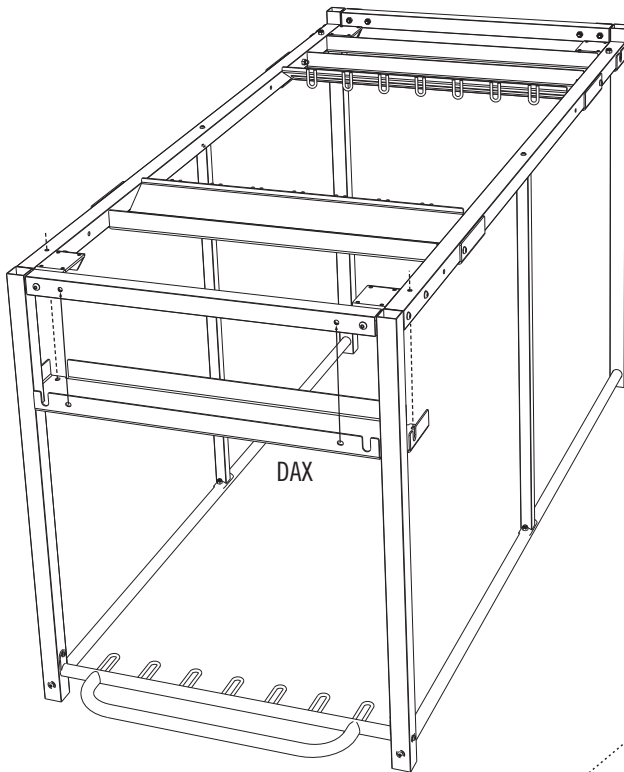

► SECTION 1 (CONTINUED) / SECTION 1 (SUITE) / SECCIÓN 1 (CONTINUACIÓN)

TOOLS AND HARDWARE REQUIRED / OUTILS ET QUINCAILLERIE REQUIS / INSTRUMENTAL Y HERRAJE REQUERIDOS



DBB
5/32"
(≈4 mm)

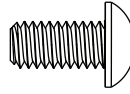

DAD (x16)

1.11

- Attach the **front and rear castors (DAK and DAJ)** to the cart as shown using the required hardware. **Completely tighten these screws.**
- Attacher les **roulettes avants et arrières (DAK et DAJ)** à la charrette à l'aide de la quincaillerie indiquée. **Serrer complètement ces vis.**
- Sujeter las **ruedecillas delanteras y traseras (DAK y DAJ)** a la carretilla como se muestra usando el herraje indicado. **Apretar por completo estos tornillos.**

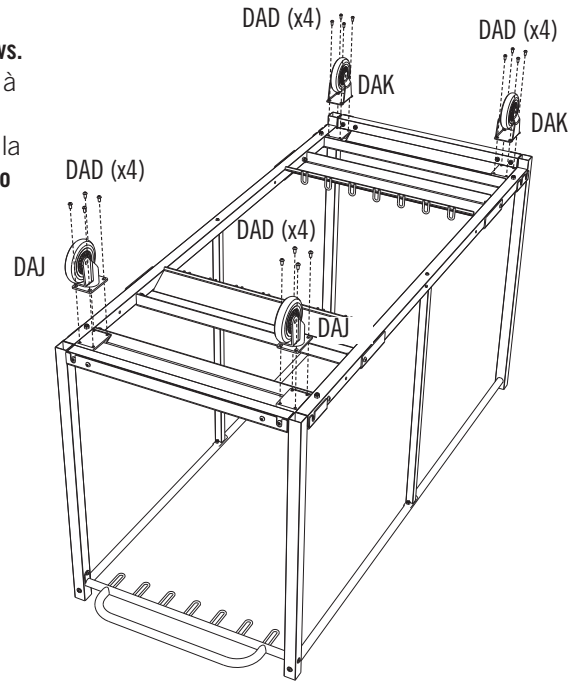

1.12

- Turn the table cart upright, and insert the four (4) **caps (DBB)** into the four vertical supports as shown.
- Poser la charrette à l'endroit, et insérer les quatre (4) **capuchons (DBB)** dans les quatre supports verticaux comme indiqué.
- Meter la carretilla vertical, e insertar los cuatro (4) **tapones (DBB)** en los cuatro soportes verticales como se muestra.

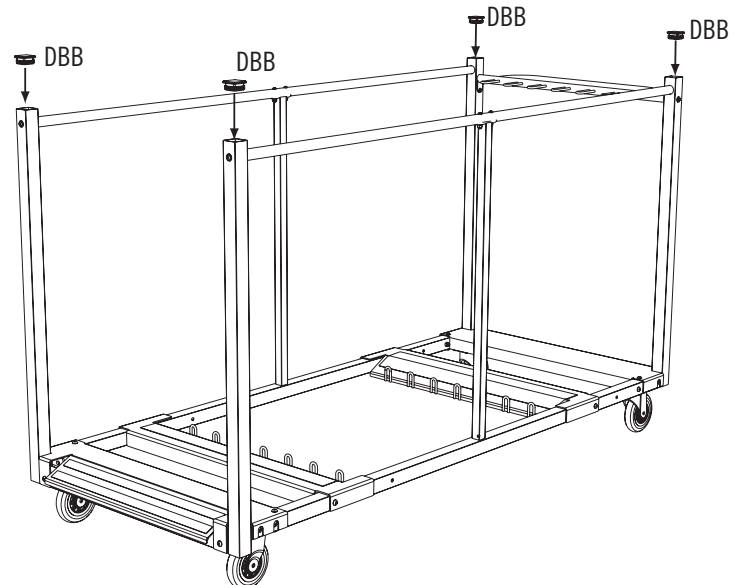

*Note: The Table Cart will hold eight (8) 5' (1,52 m) or 6' (1,83 m) round tables or approximately twelve (12) rectangular tables.
Remarque: La Charrette contiendra huit (8) tables rondes de 1,52 m (5') ou 1,83 m (6') ou à peu près douze (12) tables rectangulaires.
Notar: La carretilla contendrá ocho (8) mesas rondas de 1,52 m (5') or 1,83 m (6') o unas doce (12) mesas rectangulares.*

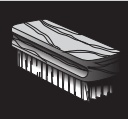

CLEANING & CARE

Congratulations on your Lifetime® product purchase. By following the instructions below, your new Lifetime product should provide you with years of service and enjoyment.

The polyethylene panels are stain and solvent resistant. Most stains can be removed using a mild soap and a soft-bristled brush. Abrasive cleaning materials may scratch the plastic and are not recommended. Repair scratches or rust spots on the metal by sanding the affected area lightly; using a rust preventative spray primer; and finally, spraying with a high-gloss spray enamel paint. Avoid placing a direct heat source on or near surfaces unless using a heat barrier.

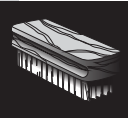

NETTOYAGE ET ENTRETIEN

Nous vous félicitons d'avoir acheté ce produit Lifetime®. En suivant les instructions ci-dessous, votre nouveau produit Lifetime devrait vous fournir des années de service et de plaisir.

Les murs et les étagères en polyéthylène sont résistants aux taches et solvants de nettoyage. Pour les nettoyer, se servir d'un savon doux et d'une brosse douce. Les produits abrasifs de nettoyage risquent d'égratigner le plastique et ne sont pas recommandés. Pour réparer les égratignures ou taches de rouille sur le métal, frotter légèrement l'endroit affecté au papier de verre, puis passer une couche de produit vaporisant préventif, et, enfin, vaporiser une peinture émail ultrabrillante. Éviter de placer une source de chaleur directe sur ou près des surfaces, ou les protéger à l'aide d'une protection contre la chaleur.



LIMPIEZA Y CUIDADO

Felicidades por la compra de su producto Lifetime®. Al seguir las siguientes instrucciones, su nuevo producto Lifetime le brindará años de servicio y satisfacción.

Los paneles de polietileno son resistentes a las manchas y solventes. La mayoría de las manchas puede removerse usando un jabón suave y un cepillo de cerdas suaves. Los materiales abrasivos para limpieza pueden rayar el plástico y no se recomiendan. Reparar rayones o manchas de óxido en el metal, lijando suavemente la parte afectada; usando un aerosol preventivo de óxido y finalmente, rociando con una pintura de esmalte brillante. Evitar poner una fuente de calor directa en o cerca de las superficies sin usar una barrera de calor.



REGISTER YOUR PRODUCT ONLINE AT WWW.LIFETIME.COM

At Lifetime®, we are committed to providing innovative and quality products. While registering, you will have the opportunity to give us your feedback. Your input is valuable to us.

- You can also opt in to receive new product notifications or promotions.
- In the unlikely event of a product recall or safety modification, your registration provides the information we need to notify you directly.
- Registration is fast, easy, and completely voluntary.

LIFETIME'S PROMISE TO YOU:

Maintaining your privacy is our long-standing policy at Lifetime®. And you can rest assured that Lifetime® will not sell or provide your personal data to other third parties, or allow them to use your personal data for their own purposes.

We invite you to read our privacy policy at www.lifetime.com

REGISTER today!



ENREGISTRER CE PRODUIT EN LIGNE À WWW.LIFETIME.COM

Chez Lifetime®, nous nous engageons à fournir des produits innovateurs de qualité. Lors de votre inscription, vous aurez l'occasion de nous faire parvenir vos commentaires. Votre opinion est importante pour nous.

- On peut également choisir de recevoir des avis ou des promotions dans le cadre de nouveaux produits.
- Dans l'éventualité improbable d'un rappel ou d'un avis de sécurité, l'inscription fournit les renseignements nécessaires nous permettant de communiquer avec vous.
- L'inscription est rapide, facile et complètement volontaire.

LA PROMESSE DE LIFETIME:

Conserver votre confidentialité est notre politique de longue date chez Lifetime®. Vous pouvez donc être rassuré par le fait que Lifetime® ne vendra pas ou ne fournira pas vos données personnelles à des tiers, et ne leur permettra pas d'utiliser vos données personnelles à leurs propres fins.

Nous vous invitons à lire notre politique de confidentialité à www.lifetime.com (en anglais seulement)

ENREGISTRER CE PRODUIT aujourd'hui!



REGISTRAR EL PRODUCTO EN LÍNEA EN WWW.LIFETIME.COM

En Lifetime®, estamos comprometidos a ofrecer productos innovadores y de calidad. Al registrarse, usted tendrá la oportunidad de darnos su retroalimentación. Su información es valiosa para nosotros.

- También puede optar por recibir nuestras notificaciones o promociones.
- En el caso improbable de que el producto deba ser retirado del mercado o que sufra alguna modificación, su registro provee la información que necesitamos para notificarle directamente.
- El registro es rápido, fácil y completamente voluntario.

LA PROMESA DE LIFETIME® PARA USTED:

Mantener privacidad es nuestra política permanente en Lifetime®. Y puede estar seguro que Lifetime® no venderá ni dará datos personales a terceros, ni les permitirá usar datos personales para sus propios fines.

Lo invitamos a leer nuestra política de privacidad en www.lifetime.com (sólo en inglés)

¡REGISTRARSE hoy mismo!



2-YEAR LIMITED FACTORY WARRANTY

THE MANUFACTURER RESERVES THE RIGHT TO MAKE SUBSTITUTIONS TO WARRANTY CLAIMS IF PARTS ARE UNAVAILABLE OR OBSOLETE.

1. Lifetime® table carts are warranted to the original purchaser to be free from defects in material or workmanship for a period of two years from the date of original retail purchase. The word “defects” is defined as imperfections that impair the use of the product. Defects resulting from misuse, abuse or negligence will void this warranty. This warranty does not cover defects due to improper installation, alteration or accident. This warranty does not cover damage caused by vandalism, rusting, “acts of nature” or any other event beyond the control of the manufacturer.
2. This warranty is nontransferable and is expressly limited to the repair or replacement of defective product. If the product is defective within the terms of this warranty, Lifetime® Products, Inc. will repair or replace defective parts at no cost to the purchaser. Shipping charges to and from the factory or distribution center are not covered and are the responsibility of the purchaser. Labor charges and related expenses for removal, installation or replacement of the product or its components are not covered under this warranty.
3. This warranty does not cover scratching or scuffing of the product that may result from normal usage. In addition, defects resulting from intentional damage, negligence, unreasonable use or hanging from the truss will void this warranty.
4. Liability for incidental or consequential damages is excluded to the extent permitted by law. While every attempt is made to embody the highest degree of safety in all equipment, freedom from injury cannot be guaranteed. The user assumes all risk of injury resulting from the use of this product. All merchandise is sold on this condition, and no representative of the company may waive or change this policy.
5. Our goods come with guarantees that cannot be excluded under the Australian Consumer Law. You are entitled to a replacement or refund for a major failure and for compensation for any other reasonably foreseeable loss or damage. You are also entitled to have the goods repaired or replaced if the goods fail to be of acceptable quality and the failure does not amount to a major failure.
6. This warranty is expressly in lieu of all other warranties, expressed or implied, including warranties of merchantability or fitness for use to extent permitted by Federal and state law. Neither Lifetime® Products, Inc., nor any representative assumes any other liability in connection with this product. This warranty gives you specific legal rights, and you may also have other rights which vary from state to state.

PLEASE INCLUDE YOUR DATED SALES RECEIPT AND PHOTOGRAPHS OF DAMAGED PARTS.

REPORT PRODUCT DEFECTS IN WRITING TO:

Lifetime Products, Inc., PO Box 160010 Clearfield, UT 84016-0010

or call 1-800-225-3865

REGISTER YOUR PRODUCT FOR QUICKER CUSTOMER SERVICE.

Visit www.lifetime.com or call 1-800-225-3865 to register your product today.

FOR INTERNATIONAL WARRANTY CLAIMS:

All warranty claims must be accompanied by a sales receipt. Report all warranty claims in writing to your regional sales support representative. Please include your dated sales receipt and photographs of damaged parts.

To identify the representative for your region, please visit: www.lifetime.com/international



www.lifetime.com



GARANTIE DE FABRICATION LIMITÉE DE 2 ANS

LE FABRICANT RÉSERVE LE DROIT DE FAIRE DES SUBSTITUTIONS EN CAS DE RECOURS EN GARANTIE SI LES PIÈCES NE SONT PAS DISPONIBLES OR SONT OBSOLÈTES

1. Les charrettes à tables Lifetime® sont garantis à l'acheteur d'origine contre tous défauts de matériau ou de fabrication pendant une durée de deux ans à partir de la date d'achat d'origine. Le mot « défauts » signifie des défauts qui empêchent l'utilisation du produit. Les défauts résultant de mauvais usage, d'abus ou de négligence annulent cette garantie. Cette garantie ne couvre pas les dommages causés par le vandalisme, la rouille, « les calamités naturelles » ou tout autre événement en dehors du contrôle du fabricant.
2. Cette garantie n'est pas transférable et est expressément limitée à la réparation ou au remplacement du produit défectueux. Si le produit est déclaré défectueux selon les termes de cette garantie, Lifetime® Products, Inc. réparera ou remplacera les parties défectueuses gratuitement pour l'acheteur. Les frais d'expéditions aller et retour de l'usine ne sont pas couverts et sont à la charge de l'acheteur. Les frais de main-d'oeuvre et frais associés à l'enlèvement, au montage ou au remplacement de l'abri ou de ses composantes ne sont pas couverts par cette garantie.
3. Cette garantie ne couvre pas les égratignures ou éraillures des produits résultant d'une utilisation normale. Par ailleurs, les défauts résultant de dommages intentionnels, négligence, utilisation abusive ou suspension à partir de l'entretoise annulent cette garantie.
4. Toute responsabilité pour dommages incidents ou consécutifs est exclue dans la mesure permise par la loi. Bien que toutes les mesures aient été prises pour intégrer le plus haut degré de sécurité dans l'ensemble du matériel, l'impossibilité de blessure ne peut pas être garantie. L'utilisateur assume tous les risques de blessure résultant de l'utilisation de ce produit. L'ensemble de la marchandise est vendu en vertu de cette condition et aucune personne représentant la société ne peut déroger à cette politique, ni la modifier.
5. Ce produit n'est pas prévu pour l'usage institutionnel ni commercial; Lifetime® Products, Inc. n'assume aucune responsabilité pour tel usage. L'utilisation institutionnelle ou commerciale annulera cette garantie.
6. Cette garantie remplace expressément toutes autres garanties, expresses ou tacites, y compris les garanties de commercialisation ou d'adaptation à un but particulier dans la mesure permise par les lois fédérales et des états. Ni Lifetime® Products, Inc. ni aucun de ses représentants n'assume aucune autre responsabilité concernant ce produit. Cette garantie vous accorde des droits particuliers, et vous aurez peut-être des autres droits qui varient d'un état à l'autre.

TOUS LES RECOURS EN GARANTIE DOIVENT ÊTRE ACCOMPAGNÉS DU REÇU DE VENTE.

FAIRE PARVENIR UN RAPPORT PAR ÉCRIT DE DÉFECTUOSITÉ DU PRODUIT À :

Lifetime Products, Inc., PO Box 160010 Clearfield, UT 84016-0010

ou appelez-nous au 1.800.225.3865

ENREGISTREZ VOTRE ARTICLE À :

www.lifetime.com, ou appelez-nous au 1.800.225.3865 pour enregistrer votre article aujourd'hui.

POUR RECOURS EN GARANTIE INTERNATIONAUX:

Tous les recours en garantie doivent être accompagnés du reçu de vente. Faire parvenir un rapport par écrit de défauts du produit à votre représentant régional de ventes. Veuillez inclure votre reçu de vente daté et photographies des pièces endommagées. Pour identifier votre représentant régional, visitez www.lifetime.com/international



www.lifetime.com



GARANTÍA DE FÁBRICA LIMITADA POR 2 AÑOS

EL FABRICANTE SE RESERVA EL DERECHO DE HACER SUSTITUCIONES EN LOS ELEMENTOS REEMPLAZADOS BAJO GARANTÍA SI LAS PIEZAS NO ESTÁN DISPONIBLES O SON OBSOLETAS.

1. El comprador original recibe la garantía de que las carretillas para mesas Lifetime® estarán libres de defectos de material o de mano de obra por un período de dos años a contar desde la fecha de la compra original. La palabra “defectos” se define como imperfecciones que perjudican el uso del producto. Los defectos emergentes de un mal uso, abuso o negligencia invalidarán esta garantía. Esta garantía no cubre defectos debidos a una instalación o alteración incorrecta o a un accidente. Esta garantía no cubre daños causados por vandalismo, oxidación, “actos de la naturaleza” u otros eventos que estén más allá del control del fabricante.
2. Esta garantía es intransferible, y queda expresamente limitada a la reparación o reemplazo de los productos defectuosos. Si el producto se encuentra defectuoso dentro de los términos de esta garantía, Lifetime® Products, Inc. reparará o reemplazará las piezas defectuosas sin costo alguno para el comprador. Los gastos de envío hacia y desde la fábrica no están cubiertos, y quedan bajo la responsabilidad del comprador.
3. Esta garantía no cubre raspaduras ni marcas en el producto que pueden resultar de su uso normal. Además, los defectos causados por daños intencionales, negligencia, uso irrazonable o por colgarse de las cabriadas invalidarán esta garantía.
4. La responsabilidad por daños incidentales o consecuentes queda excluida hasta el punto en que lo permita la ley. Si bien se hace el mayor esfuerzo posible para lograr el más alto grado de seguridad en todos nuestros equipos, no puede garantizarse la libertad de cualquier tipo de lesión. El usuario asume todos los riesgos de lesiones emergentes del uso de este producto. Toda nuestra mercadería se vende bajo esta condición, y ningún representante de la compañía puede anular ni cambiar esta política.
5. Este producto no está pensado para el uso institucional ni comercial; Lifetime® Products, Inc. no asume ninguna otra responsabilidad en conexión con este producto. El uso institucional o comercial invalidará la garantía.
6. Esta garantía se otorga en reemplazo expreso de toda otra garantía, expresa o implícita, incluidas las garantías de comercialización o adaptación para el uso en la medida permitida por las leyes federales y estatales. Ni Lifetime® Products, Inc., ni ninguno de sus representantes asume ninguna otra responsabilidad en conexión con este producto. Esta garantía le otorga derechos legales específicos, y usted puede tener otros derechos que varían de estado a estado.

NINGUNA GARANTÍA OFRECIDA POR EL FABRICANTE ES VÁLIDA EN MÉXICO

TODOS LOS RECLAMOS DE GARANTÍA DEBEN ESTAR ACOMPAÑADOS POR UN RECIBO DE COMPRA

INFORME POR ESCRITO LOS DEFECTOS EN EL PRODUCTO A:

Por favor, incluya el recibo de compra fechado y fotografías de las piezas dañadas.

Lifetime Products, Inc., PO Box 160010 Clearfield, UT 84016-0010,
o llame al 1.800.225.3865

REGISTRE SU PRODUCTO

Visite nuestra página en Internet www.lifetime.com, o llame al 1.800.225.3865 para registrar su producto hoy.

PARA RECLAMOS DE GARANTÍA INTERNACIONALES:

Todos los reclamos de garantía deben estar acompañados por un recibo de compra. Informe por escrito todos los reclamos de garantía a su representante regional de ventas. Favor de incluir su recibo de compra fechado y fotografías de las piezas dañadas.

Para identificar el representante de su región, visite www.lifetime.com/international



www.lifetime.com

ENHANCE YOUR LIFETIME® PURCHASE BY ADDING ACCESSORIES OR OTHER GREAT PRODUCTS

To purchase accessories or other Lifetime® products, visit us at:

www.lifetime.com

Or call: 1-800-424-3865

AMÉLIOREZ VOTRE ACHAT LIFETIME® EN AJOUTANT DES ACCESSOIRES OU DES AUTRES PRODUITS

Pour acheter des accessoires ou des autres produits Lifetime®, rendez-vous une visite à :

www.lifetime.com

Ou appelez-nous au 1-800-424-3865

MEJORE SU COMPRA LIFETIME® Y AÑADA ACCESORIOS U OTROS PRODUCTOS EXCELENTES

Para comprar accesorios u otros productos Lifetime® EUA, visítenos en:

www.lifetime.com

O llame al: 1.800.424.3865



www.lifetime.com

