

To receive free replacement, Control No. and Proof-of-Purchase from an authorized dealer/retailer MUST be provided with request within 60 days from date of purchase. **Pour obtenir un remplacement gratuit**, le numéro de contrôle et la preuve d'achat auprès d'un concessionnaire/magasin autorisé DOIVENT être fournis avec une demande soumise dans les 60 jours suivant la date d'achat. **Para recibir un reemplazo gratis**, # de Control y prueba de compra de un comerciante/vendedor autorizado, DEBE ser recibido dentro de 60 días desde la fecha de compra.

Entertainment Cart Chariot de divertissement Carrito Para Entretener

Missing parts request:

To obtain replacement part(s), fill in quantity in the "missing" box under the "Parts List" section. Complete contact and shipping information in address box accurately and clearly. Please allow 7-14 days for delivery.

Demande de pièces manquantes:

Pour obtenir une (des) pièce(s) de remplacement, remplissez la case « manquant » sous la section « Liste des pièces ». Fournissez vos coordonnées et informations d'expédition dans la case Adresse de manière claire et précise. La livraison aura lieu dans un délai de 7 à 14 jours.

Petición de partes perdidas:

Para obtener parte(s) de reemplazo, llené en número la cantidad en el cuadro de "missing" debajo de "Lista de partes" sección. Llené su información de contacto y envío en el cuadro de dirección clara y correcta. Por favor permita 7-14 días para envío.

IMPORTANT!-IMPORTANT!-IMPORTANTE!

Please provide Control No. to ensure replacement parts properly fit unit on hand. Fournir N° de contrôle pour assurer que les pièces de rechange s'adaptent correctement à l'unité en question.

Favor de proporcionar el numero de control para garantizar que las piezas de reemplazo ajuste correctame su producto.

Control No.
N° de contrôle
de control

Name - Nom - Nombre

Address - Adresse - Dirección

City/State/Zip - Ville/Province/Code postal - Ciudad/Estado/Zona Postal

Phone - Téléphone - Teléfono

Email

Reason of replacement part(s) -Raison de(s) pièce(s) de remplacement - Razón del reemplazo la parte(s):

- Missing/Manquant/Ausente Not Fit/Ne rentre pas/No ajusta Provide Details/Fournir des détails/Proporcionar detalles:
 Damaged/Endommagé/Dañado Other/Autre/Otro: _____

Parts List - Liste des pièces - Lista de partes

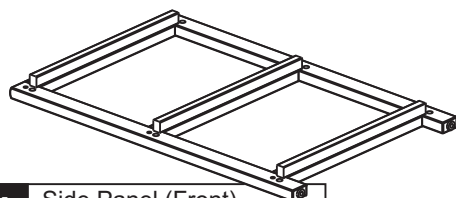

A	Side Panel (Front) Panneau latéral (avant) Panel lateral (frente)			
Quantity Quantité Cantidad	1	Missing Manquant Ausente		

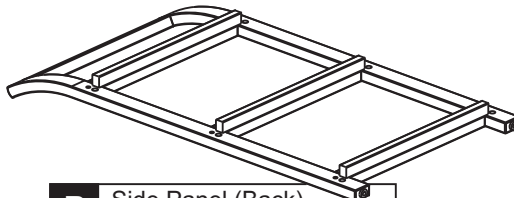

B	Side Panel (Back) Panneau latéral (arrière) Panel lateral (posterior)			
Quantity Quantité Cantidad	1	Missing Manquant Ausente		

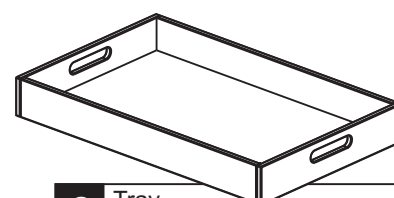

C	Tray Plateau Bandeja			
Quantity Quantité Cantidad	2	Missing Manquant Ausente		

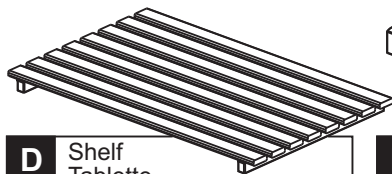

D	Shelf Tablette Repisa			
Quantity Quantité Cantidad	1	Missing Manquant Ausente		

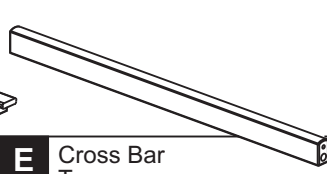

E	Cross Bar Traverse Travesaño			
Quantity Quantité Cantidad	6	Missing Manquant Ausente		



F	Wheel with Lock Ruedecilla con bloqueos Roulette avec dispositif de blocage			
Quantity Quantité Cantidad	2	Missing Manquant Ausente		



G	Wheel Roulette Ruedecilla			
Quantity Quantité Cantidad	2	Missing Manquant Ausente		

H	Wood Dowel Goujon en bois Clavija de madera			
Quantity Quantité Cantidad	12	Missing Manquant Ausente		

I	Hex Bolt Vis Hexagonale Tornillo Hexagonal			
Quantity Quantité Cantidad	12	Missing Manquant Ausente		

J	Wood Plug Bouchon en bois Tapón de Madera			
Quantity Quantité Cantidad	12	Missing Manquant Ausente		

	Hex Wrench Clé Hexagonale Llave Hexagonal			
Quantity Quantité Cantidad	1	Missing Manquant Ausente		

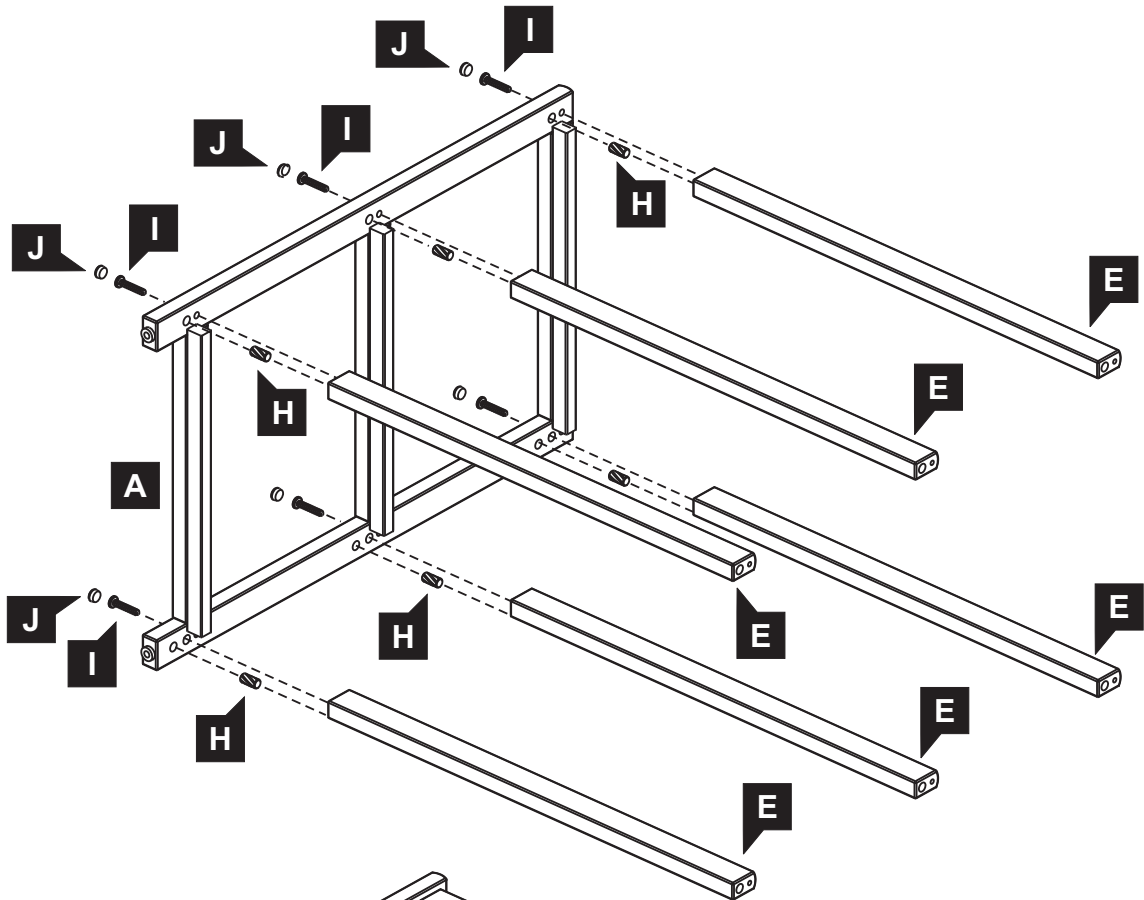
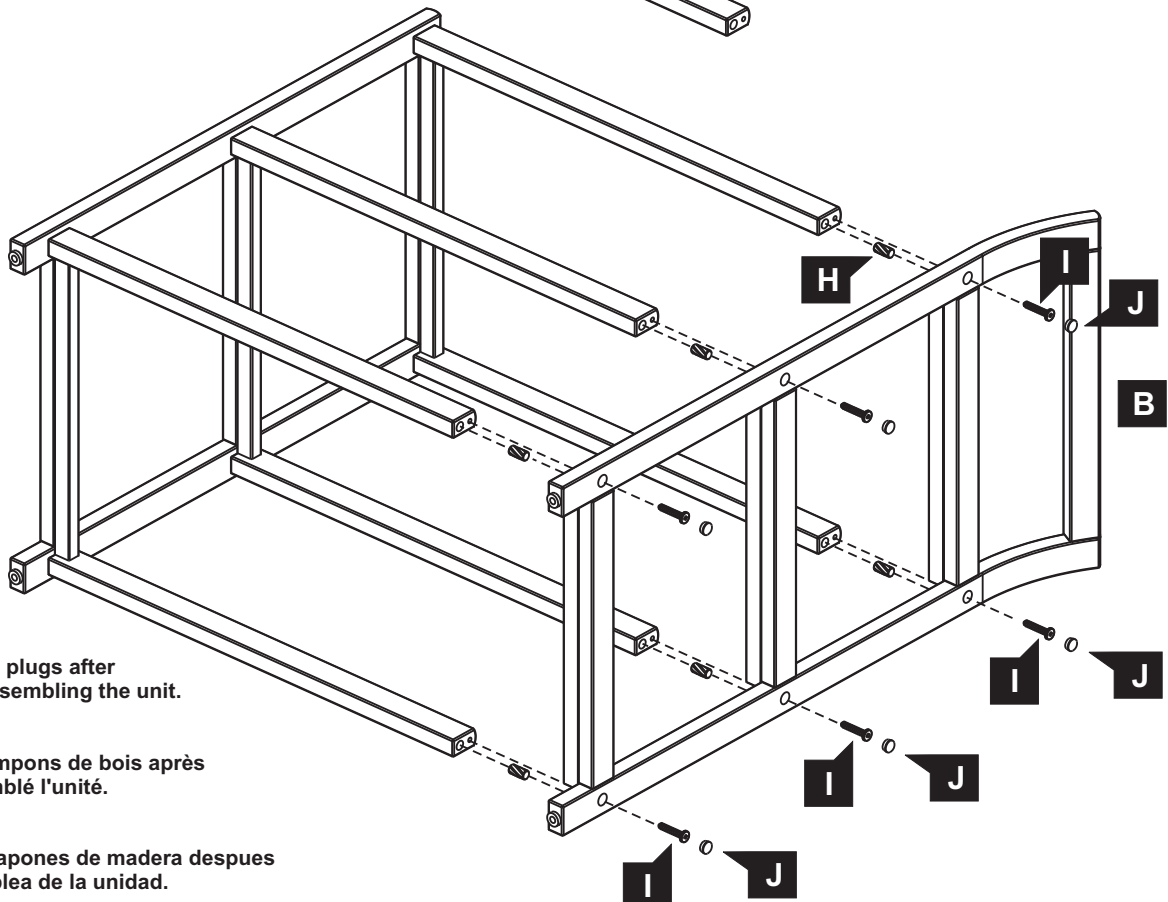
Assembly Instructions - Instructions d'assemblage - Instrucciones de ensamblaje
1

2

J

Tip:
Insert wood plugs after
finishing assembling the unit.

Conseil:
Fixer les tampons de bois après
avoir assemblé l'unité.

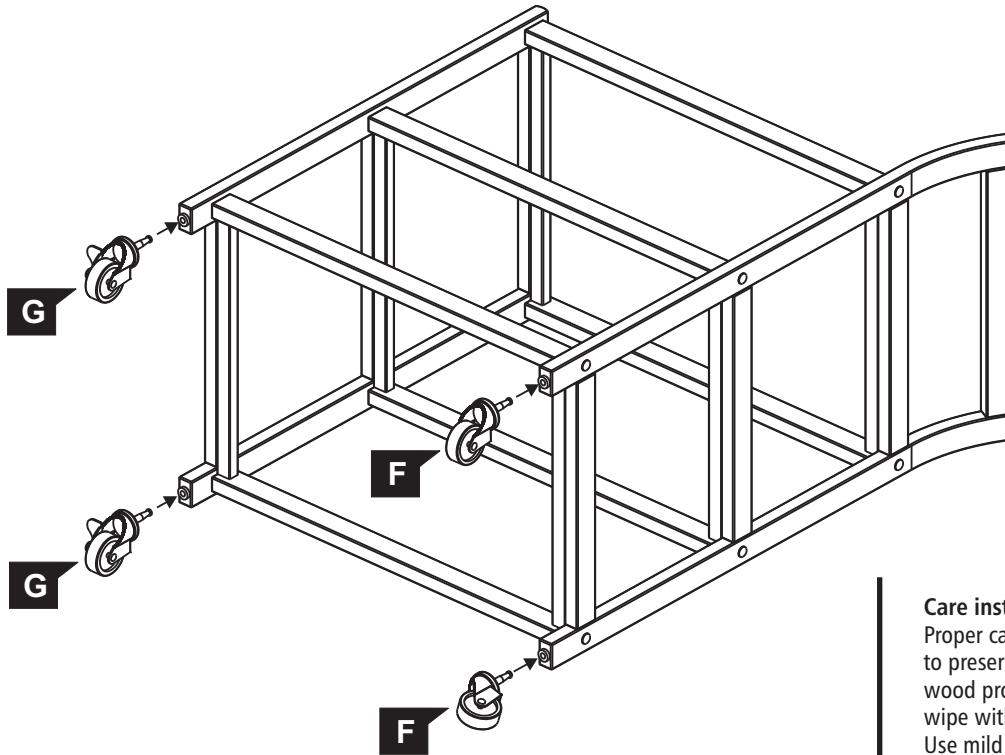
Consejo:
Ponga los tapones de madera después
de la asamblea de la unidad.

3

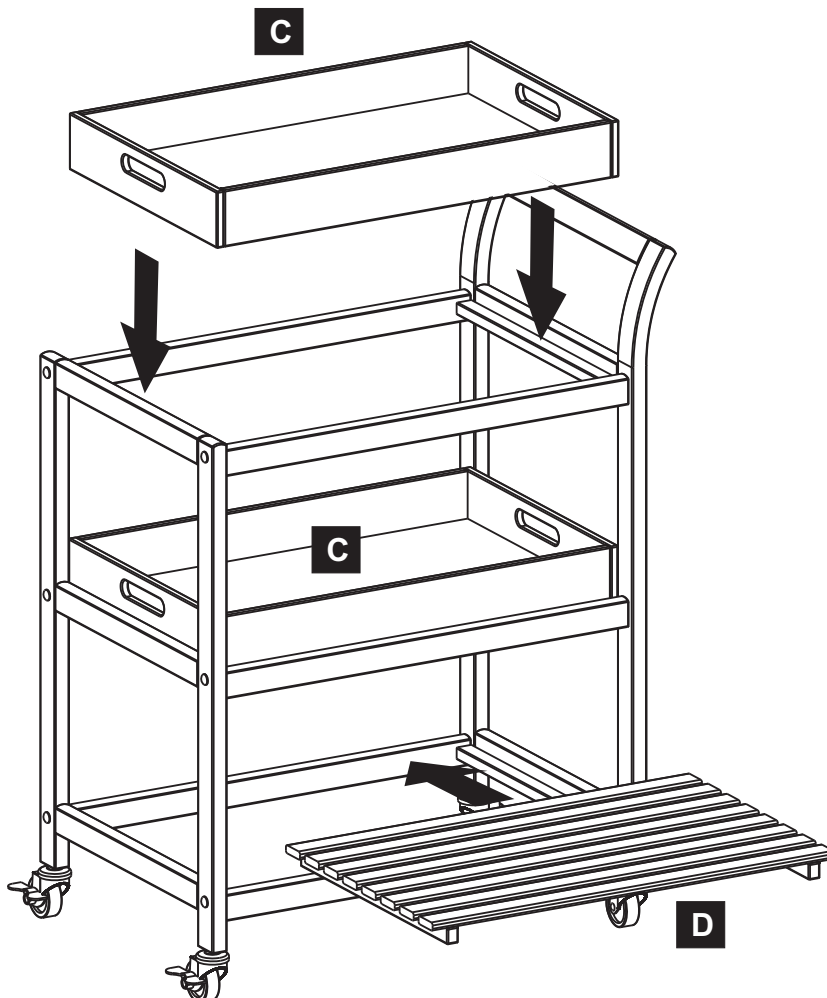

4

**Care instructions:**

Proper care and treatment are essential to preserve the natural beauty of this wood product. To clean wood surfaces, wipe with wet cloth and dry thoroughly. Use mild soap if necessary. Occasional mineral oil treatment will revitalize wood. Use good furniture oil and follow manufacturer's instruction for application. Avoid use of commercial waxes or polishes, glass cleaners or abrasive cleaning materials.

Instructions d'entretien:

Il est très important de bien entretenir et de bien traiter ce produit en bois pour en préserver la beauté naturelle. Pour nettoyer les surfaces en bois, essuyez avec un linge humide et séchez à fond. Utilisez un savon doux au besoin. Un traitement occasionnel avec de l'huile minérale revitalisera le bois. Utilisez une bonne huile à meuble et suivez les instructions du fabricant pour l'application. Évitez d'utiliser des cires ou produits à polir de type commercial, des produits pour vitres ou des matériaux de nettoyage abrasifs.

Instrucciones para el cuidado:

Cuidado y trato apropiado son esenciales para preservar la belleza natural de este producto de madera. Para limpiar las superficies de madera, frótelo con algo húmedo y séquelo bien. Use un jabón suave si es necesario. Un tratamiento ocasional con aceite mineral revitalizará la madera. Use un buen aceite para muebles y siga las instrucciones del fabricante para aplicarlo. Evite el uso de ceras o pulidores comerciales, limpiadores de cristales o materiales abrasivos.