

Instructions d'installation du bain

Outils nécessaires :

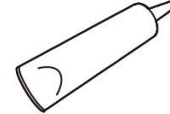
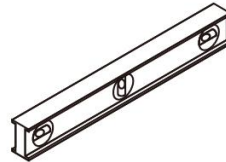
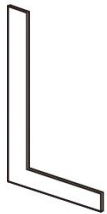

Outils et matériel

Tube de silicone

Mastic de plombier

MISE EN GARDE

Cette baignoire est lourde. Demandez de l'aide pour soulever et déplacer cette baignoire. Lisez attentivement toutes les instructions avant de commencer l'installation.

POINTS IMPORTANTS À RETENIR

1. Fournir un support de sol adéquat.
2. Assurez-vous que le sous-plancher est de niveau. Prévoir un accès à toutes les connexions de plomberie. Respectez les codes de construction et de plomberie.

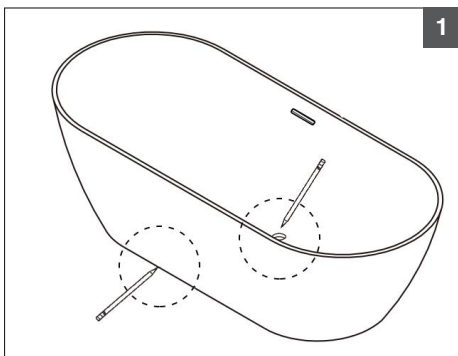

1. Nettoyer, niveler et préparer le sol pour l'installation. Placez le bain à l'emplacement exact au sol et tracez le contour de la baignoire à l'aide d'un crayon ou d'un marqueur quelconque. Et tracez l'emplacement du drain sur le sol.

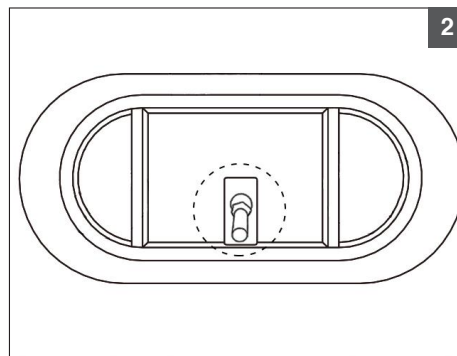

2. En utilisant une couverture, un carton ou une autre surface protectrice propre, tournez le bain sur le côté de manière à ce qu'il soit correctement soutenu pendant l'installation du drain.

Choisissez entre le drain chromé (déjà installé) ou le drain noir mat (en option)

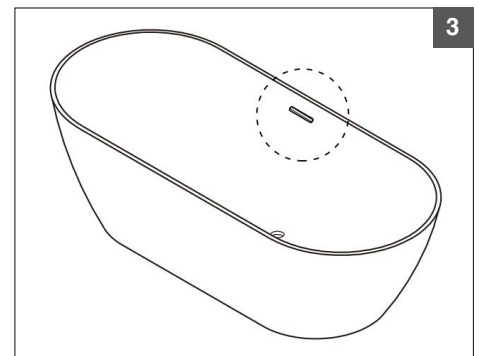

3. Installez la plaque apparente du trop-plein.

Choisissez entre la plaque chromée (dans une boîte sous la baignoire) ou une plaque noir mat en option.

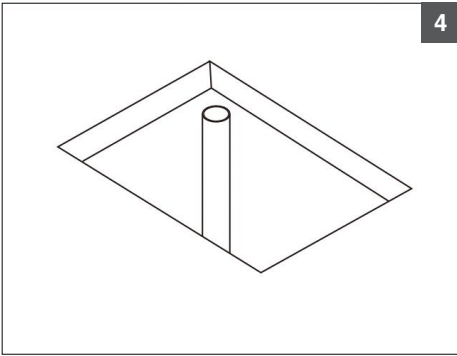

4. Avant de percer un trou dans le plancher pour le tuyau d'évacuation, assurez-vous qu'il n'y a aucun élément en dessous (tuyaux, joints de plancher, conduits de chauffage, fils électriques).

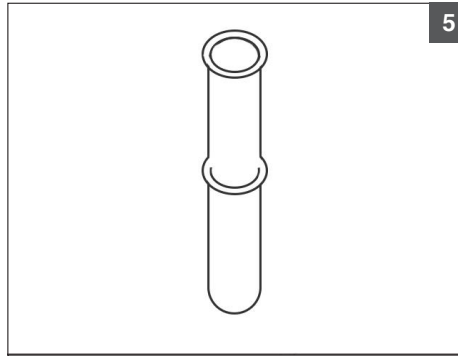

5. Fixez le filetage de tuyau femelle de 1 1/2 pouce au drain mâle de 1 1/2 pouce de la baignoire.

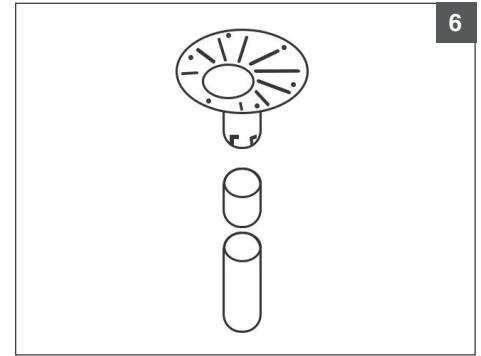

6. Si le drain « drop-in » a été acheté, vous devez l'installer à cette étape. Veuillez vous reporter au guide d'installation du drain à insérer avant d'installer la baignoire.

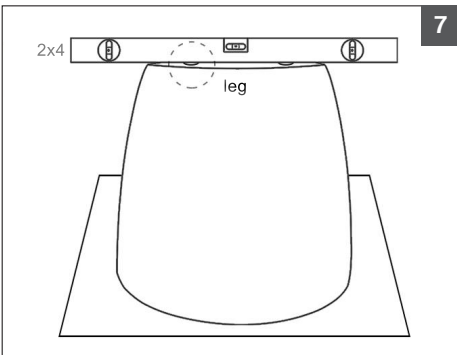

7. Placez la baignoire à l'envers sur du carton pour protéger la surface. Ajustez les pattes de sorte qu'elles dépassent de 1/8 pouce de la base du bain. Vous pouvez utiliser un 2X4 pour prendre la mesure. Retournez le bain pour vous assurer qu'il est stable sur le sol. Validez que toutes les pattes sont en contact avec le sol.

Installation standard

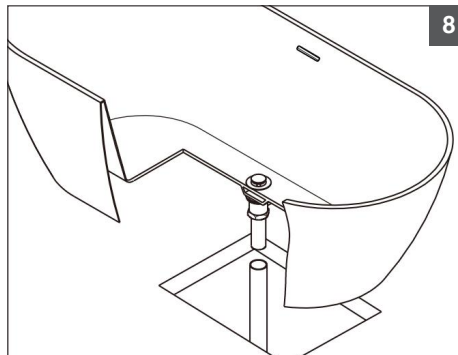

8. Positionnez soigneusement la baignoire et connectez le drain à la plomberie (précédemment installé). Terminez l'installation de la pièce de montage.

Installation optionnelle du drain

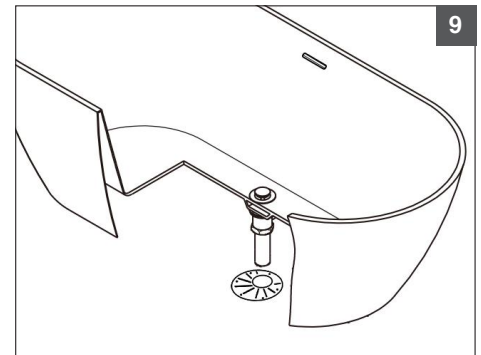

9. Placer soigneusement la baignoire en position.

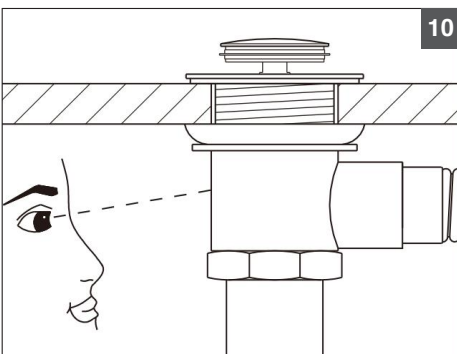

10. Remplissez la baignoire d'eau jusqu'au trop plein, puis videz-la tout en inspectant les raccords de vidange situés sous le sol pour y rechercher les fuites.

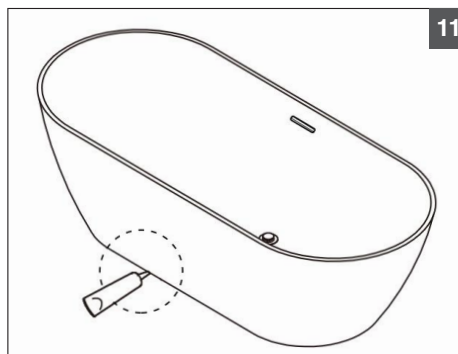

11. Maintenant que la baignoire est en place, essuyez tout excès de colle et de calfeutrant où la baignoire est en contact avec le sol. Appliquez le silicone à la base de la baignoire. Attendez 24 heures avant d'utiliser la baignoire.

Nettoyage

Nettoyer avec un chiffon humide uniquement. Évitez d'utiliser des poils métalliques ou abrasifs.

GARANTIES LIMITÉES

Odass garantit que les produits vendus sont conformes à ses spécifications et qu'au moment de la vente, le produit est exempt de tout vice et/ou défaut de fabrication.

Ces garanties s'adressent uniquement au propriétaire/utilisateur original pour un usage personnel domestique et débutent au moment de l'achat/facturation. Cette garantie ne peut être transférée à une tierce personne et des restrictions additionnelles s'appliquent aux utilisateurs commerciaux.

Dans l'éventualité où un défaut de fabrication se manifeste, l'acheteur utilisateur devra présenter une preuve d'achat ainsi qu'une preuve d'installation par un professionnel reconnu par l'industrie de la construction.

Odass se réserve le droit de faire inspecter sur le site, la défectuosité par un représentant de son choix et pourra à son entière discrétion réparer ou remplacer le produit. Aucun retour ne sera accepté sans l'autorisation au préalable de Odass.

Odass ne peut être tenu responsable des défauts ou bris résultant d'acte de dieu, d'accident, de catastrophe, d'abus, de négligence, d'une installation non conforme, d'une mauvaise utilisation/entretien, de variation de température intense, d'exposition aux produits chimiques ou de tache provoquée par différent type d'eau, tel qu'une eau ferreuse, alcaline, etc. L'utilisation d'abrasifs de tout genre, grattoir, brosse ou tous autres objets pouvant endommager la surface du produit est à proscrire et annulera la présente garantie.

Odass procédera à la réparation ou au remplacement (avec un produit de même valeur), à sa discrétion, de tout produit dont le défaut sera rapporté au détaillant autorisé ou à Odass durant la période de garantie. Ni le distributeur, ni le dépositaire/concessionnaire autorisé Odass, ni personne d'autre n'est autorisé à faire d'affirmations, de représentations ou de garanties autres que celles stipulées aux présentes ; les affirmations, représentations et garanties contrevenant à cette interdiction ne sauraient s'appliquer à Odass ni à personne d'autre.

Cette garantie exclut tous frais d'installation et/ou désinstallation, tous frais de transport ou tout frais relié au déplacement.

Odass ne peut être tenu responsable des frais de main-d'œuvre, perte de temps, articles divers ou de remplacement de matériaux d'installation, incluant, mais non limité à de la céramique, au marbre, etc.

Odass se réserve le droit de modifier cette garantie en tout temps ; il est entendu que de telles modifications ne changeront pas les conditions de la garantie applicable au moment de la vente des produits en cause

GARANTIES LIMITÉES

Odass garantit pour une période de 10 ans, les produits en **acrylique** contre tout défaut de matériel ou de fabrication dans des conditions normales d'utilisation et d'entretien à compter de la date d'achat originale du produit par le propriétaire/utilisateur, l'entrepreneur ou le constructeur.

Odass garantit pour une période de 10 ans, les **portes de douches** contre tout défaut de matériel ou de fabrication dans des conditions normales d'utilisation et d'entretien à compter de la date d'achat originale du produit par le propriétaire/utilisateur, l'entrepreneur ou le constructeur.

Odass garantit pour une période de 5 ans, **ses produits sanitaires (toilettes, vasques et lavabos)** contre tout défaut de matériel ou de fabrication dans des conditions normales d'utilisation et d'entretien à compter de la date d'achat originale du produit par le propriétaire/utilisateur, l'entrepreneur ou le constructeur.

Odass garantit pour une période de 2 ans, **les modules de rangement et vanités** contre tout défaut de matériel ou de fabrication dans des conditions normales d'utilisation et d'entretien à compter de la date d'achat originale du produit par le propriétaire/utilisateur, l'entrepreneur ou le constructeur.

Odass garantit pour une période de 2 ans, **les miroirs en verre** contre tout défaut de matériel ou de fabrication dans des conditions normales d'utilisation et d'entretien à compter de la date d'achat originale du produit par le propriétaire/utilisateur, l'entrepreneur ou le constructeur.

Odass garantit pour une période de 2 ans, **les composantes électriques** contre tout défaut de matériel ou de fabrication dans des conditions normales d'utilisation et d'entretien à compter de la date d'achat originale du produit par le propriétaire/utilisateur, l'entrepreneur ou le constructeur.