

Sit and surf.

Computer Desk

NOTE: THIS INSTRUCTION BOOKLET CONTAINS **IMPORTANT** SAFETY INFORMATION.

PLEASE READ AND KEEP FOR FUTURE REFERENCE.

English pg 1-36
Français pg 37-42
Español pg 43-48

Table of Contents

Assembly Tools Required

Part Identification	2-3
Hardware Identification	4-5
Assembly Steps	6-36
Français	37-42
Español	43-48
Safety	49-50
Warranty	51

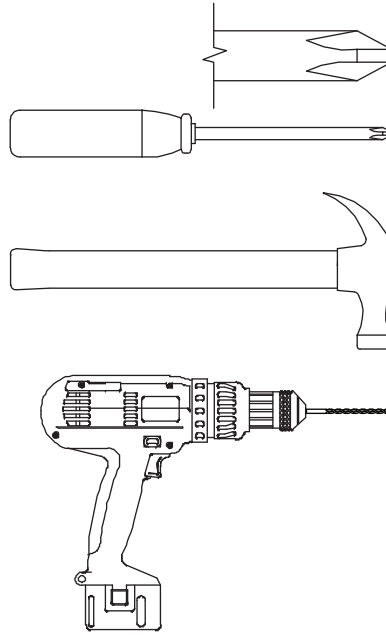

No. 2 Phillips Screwdriver
Tip Shown Actual Size

Hammer
Not actual size 😊

Electric drill with 3/16" bit
(ONLY in indicated step)

Part Identification

† While not all parts are labeled, some of the parts will have a label or an inked letter on the edge to help distinguish similar parts from each other. Use this part identification to help identify similar parts.

A	RIGHT END (1)	D707	LARGE DRAWER BOTTOM (1)	O	LEFT BOTTOM (1)
B	LEFT END (1)	D716	SMALL DRAWER BOTTOM (1)	P	LEFT FRONT/RIGHT REAR LEG (4)
C	RIGHT BOTTOM (1)	E	LEFT UPRIGHT (1)	Q	LEFT BACK MOLDING (1)
D	RIGHT UPRIGHT (1)	F	LEFT BACK (1)	R	MODESTY PANEL MOLDING (2)
D28	LARGE RIGHT DRAWER SIDE (1)	G	MODESTY PANEL (1)	S	TOP (1)
D29	LARGE LEFT DRAWER SIDE (1)	H	RIGHT FRONT/LEFT REAR LEG (4)	T	EXTENSION BLOCK (2)
D30	SMALL RIGHT DRAWER SIDE (1)	I	END MOLDING (2)	U	LEFT BOTTOM MOLDING (1)
D31	SMALL LEFT DRAWER SIDE (1)	J	RIGHT BOTTOM MOLDING (1)	V	DOOR (1)
D77	SMALL DRAWER BACK (1)	K	RIGHT BACK MOLDING (1)	W	LARGE DRAWER FRONT (1)
D78	LARGE DRAWER BACK (1)	L	ADJUSTABLE SHELF (1)	X	SMALL DRAWER FRONT (1)
D427	PENCIL RIGHT DRAWER SIDE (1)	M	PENCIL DRAWER FRONT (1)	Y	PENCIL DRAWER BOTTOM (1)
D428	PENCIL LEFT DRAWER SIDE (1)	M65	PENCIL DRAWER BRACE (1) (Hidden part using recycled material. Color may vary.)		
D502	PENCIL DRAWER BACK (1)	N	RIGHT BACK (1)		
D511	PENCIL DRAWER BOX FRONT (1)				

Hardware Identification

† You may receive extra hardware with your unit.

(EXTENSION SET SHOWN SEPARATED)

(EXTENSION SET SHOWN SEPARATED)

40MA EXTENSION RAIL - 2 **40MC** EXTENSION SLIDE - 2 **40NA** EXTENSION RAIL - 4 **40NC** EXTENSION SLIDE - 4

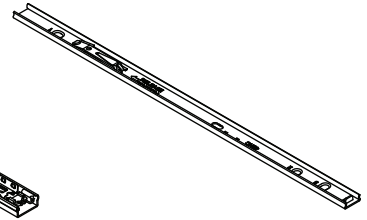
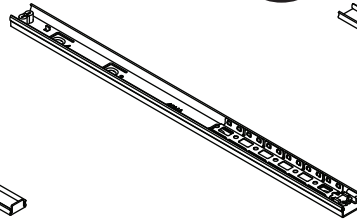
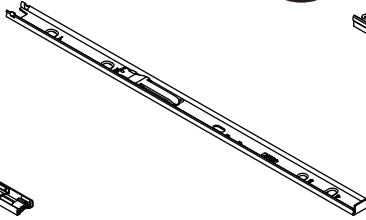
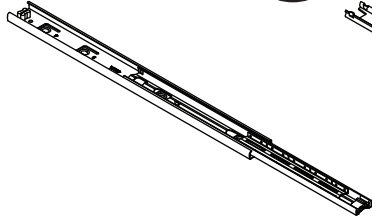

10A SLIDE CAM - 4



8B FILE ROD - 2

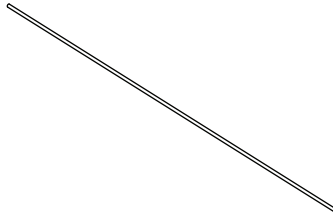

15B FILE GLIDE - 2

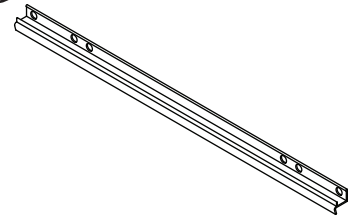

1F HIDDEN CAM - 25



8F CAM SCREW - 25

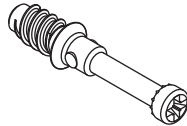

12F TWIST-LOCK® FASTENER - 24

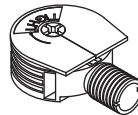

15F WOOD DOWEL - 16

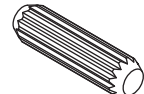

14H HINGE - 2

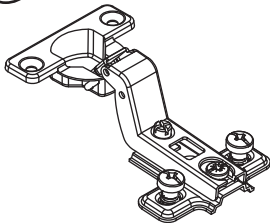

4I DOOR STOP - 1

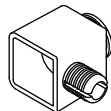

136K KNOB SET - 5

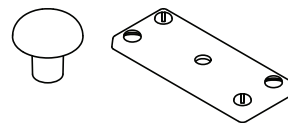

177M GLUE - 2

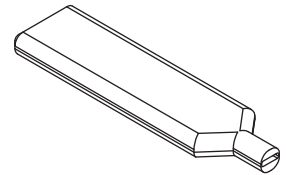

1P GROMMET CAP - 1



10P GROMMET - 1

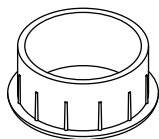

1R METAL PIN - 4

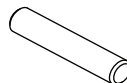

2R RUBBER SLEEVE - 4



Hardware Identification

† Screws are shown actual size. You may receive extra hardware with your unit.

3S GOLD 5/16" FLAT HEAD SCREW - 22

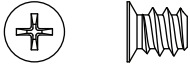

7S BLACK 1-1/4" FLAT HEAD SCREW - 4

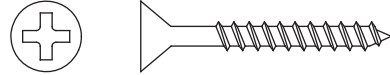

11S BLACK 1/2" FLAT HEAD SCREW - 4



17S BLACK 7/8" LARGE HEAD SCREW - 2

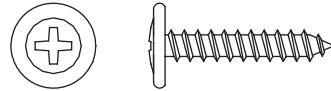

21S BLACK 1-1/8" MACHINE SCREW - 3

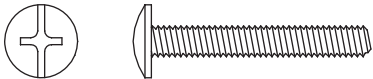

30S BLACK 1-9/16" FLAT HEAD SCREW - 13

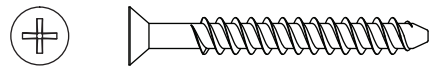

32S BLACK 9/16" FLAT HEAD SCREW - 12



95S SILVER 1-1/2" MACHINE SCREW - 2

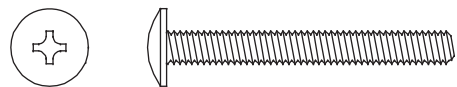

113S BLACK 1-15/16" FLAT HEAD SCREW - 6



Step 1

- ✦ Assemble your unit on a carpeted floor or on the empty carton to avoid scratching your unit or the floor.
- ✦ To begin assembly, push a SAUDER TWIST-LOCK® FASTENER (12F) into the large holes in the ENDS (A and B).
- ✦ Repeat this step for the UPRIGHTS (D and E), BOTTOMS (C and O), and BACKS (F and N).



Do not tighten the TWIST-LOCK® FASTENERS in this step.

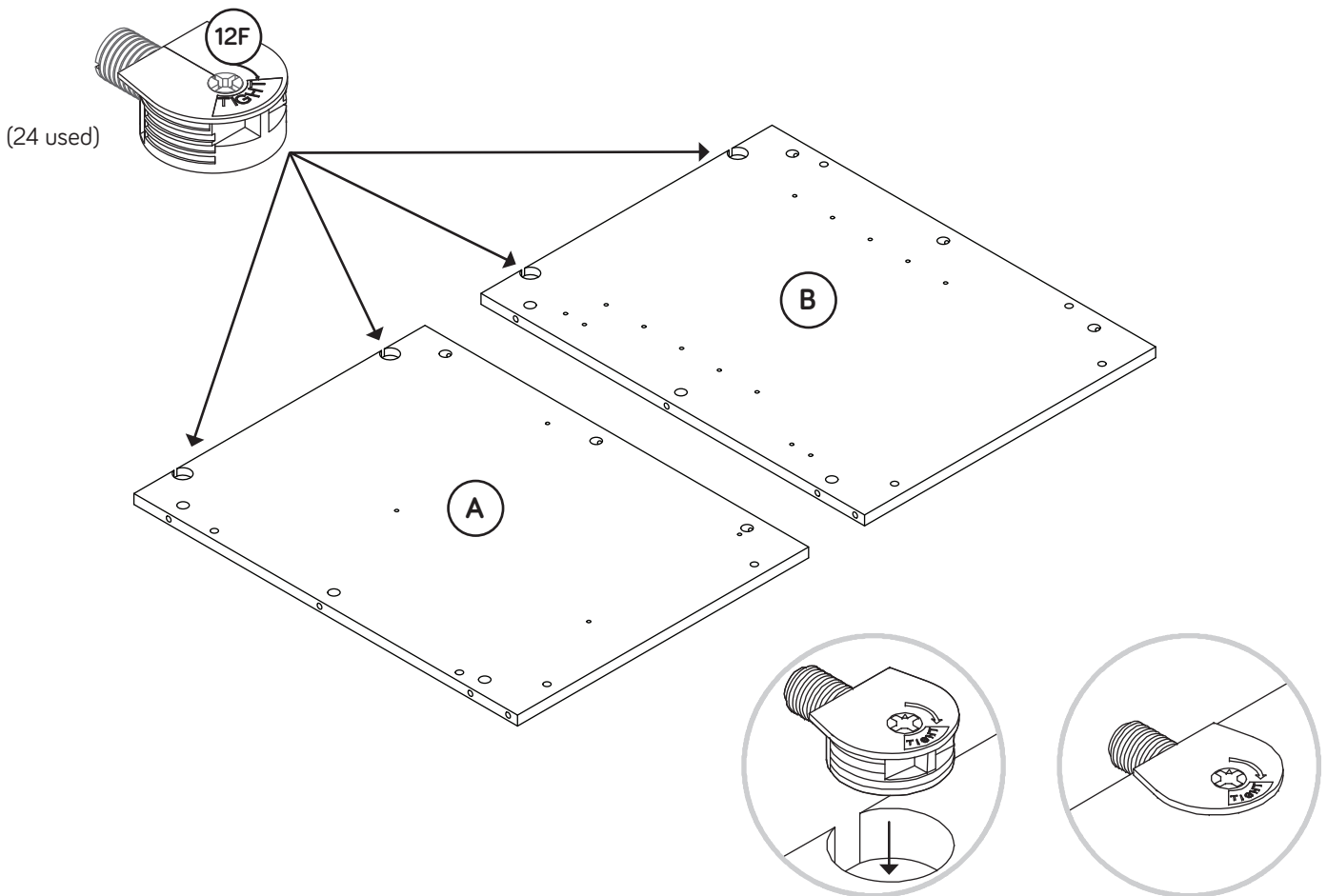

Step 2



Push twenty-five HIDDEN CAMS (1F) into the edges of the ENDS (A and B), UPRIGHTS (D and E), and PENCIL DRAWER BRACE (M65).



Some assembly
(and snacks) required.

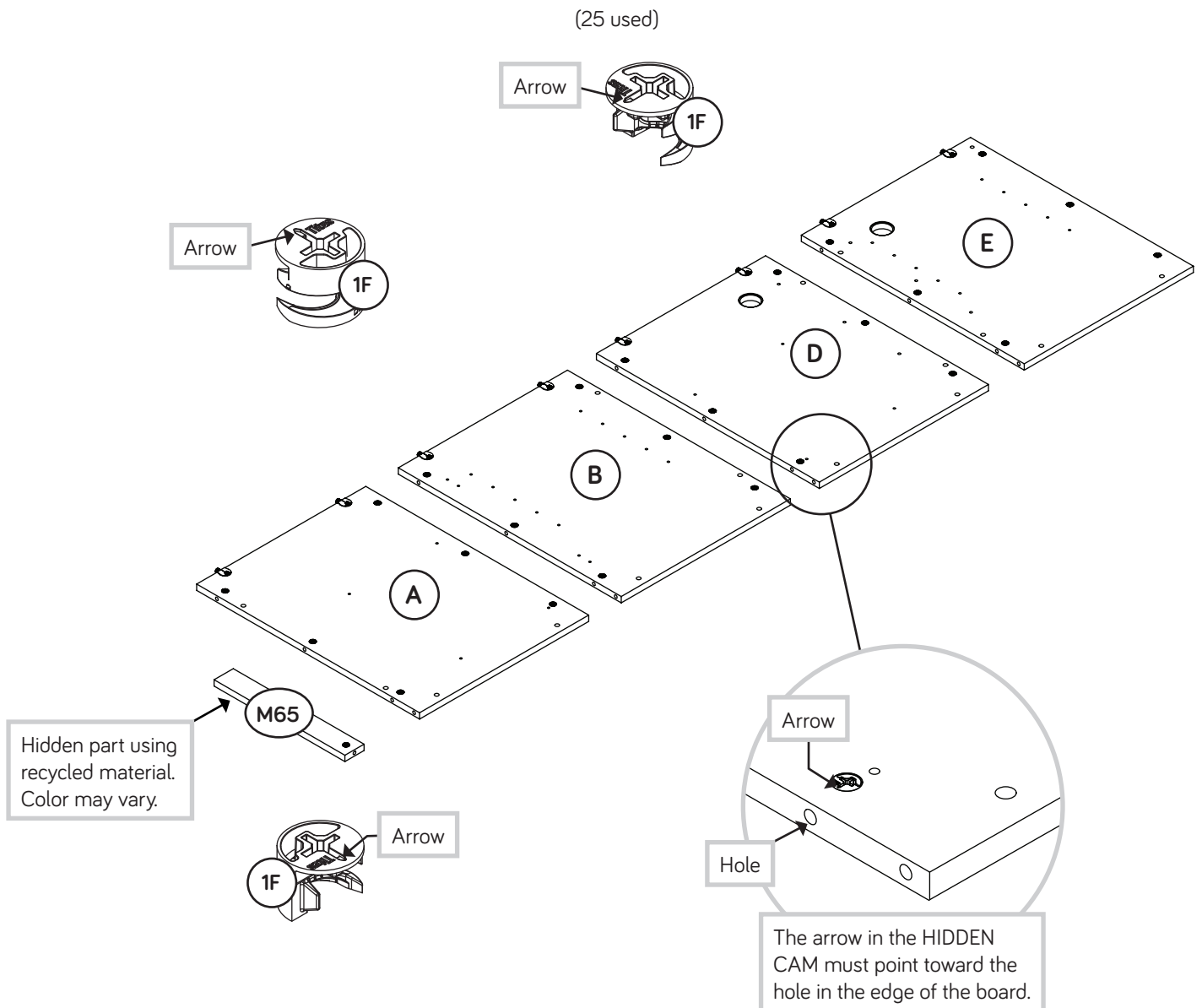

Step 3



Turn twenty-five CAM SCREWS (8F) into the LEGS (H and P) and PENCIL DRAWER BOX FRONT (D511).

NOTE: Use the exact holes shown.

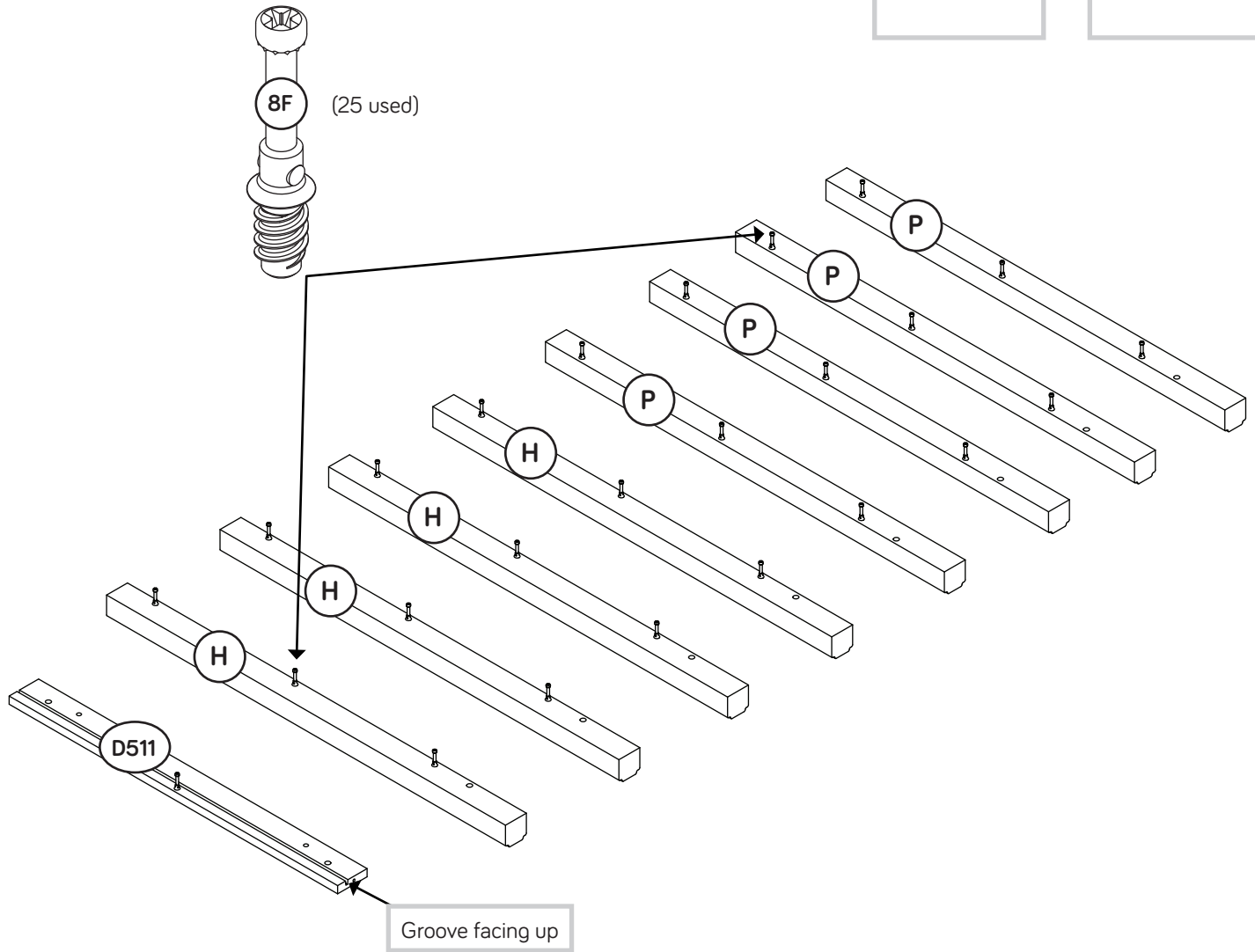
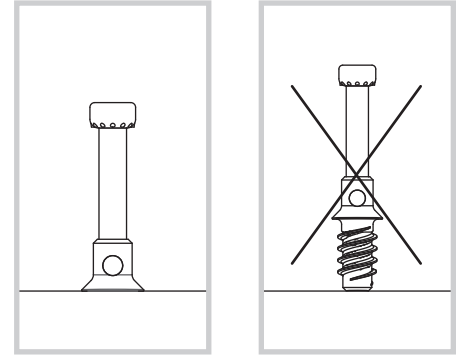

Step 4

- ✚ Flip the ENDS (A and B) over.
- ✚ Turn four BLACK 9/16" FLAT HEAD SCREWS (32S) into the ENDS (A and B) until the shoulders of the SCREWS rest on the surfaces of the ENDS.
- ✚ NOTE: Do not overtighten the SCREWS.
- ✚ Slide the END MOLDINGS (I) onto the ENDS (A and B). Line up the grooves in the MOLDINGS over the heads of the SCREWS in the ENDS.
- ✚ NOTE: If the MOLDING comes up off of the SCREWS, remove it and slide it on again.
- ✚ NOTE: The MOLDINGS should be centered on the ENDS.

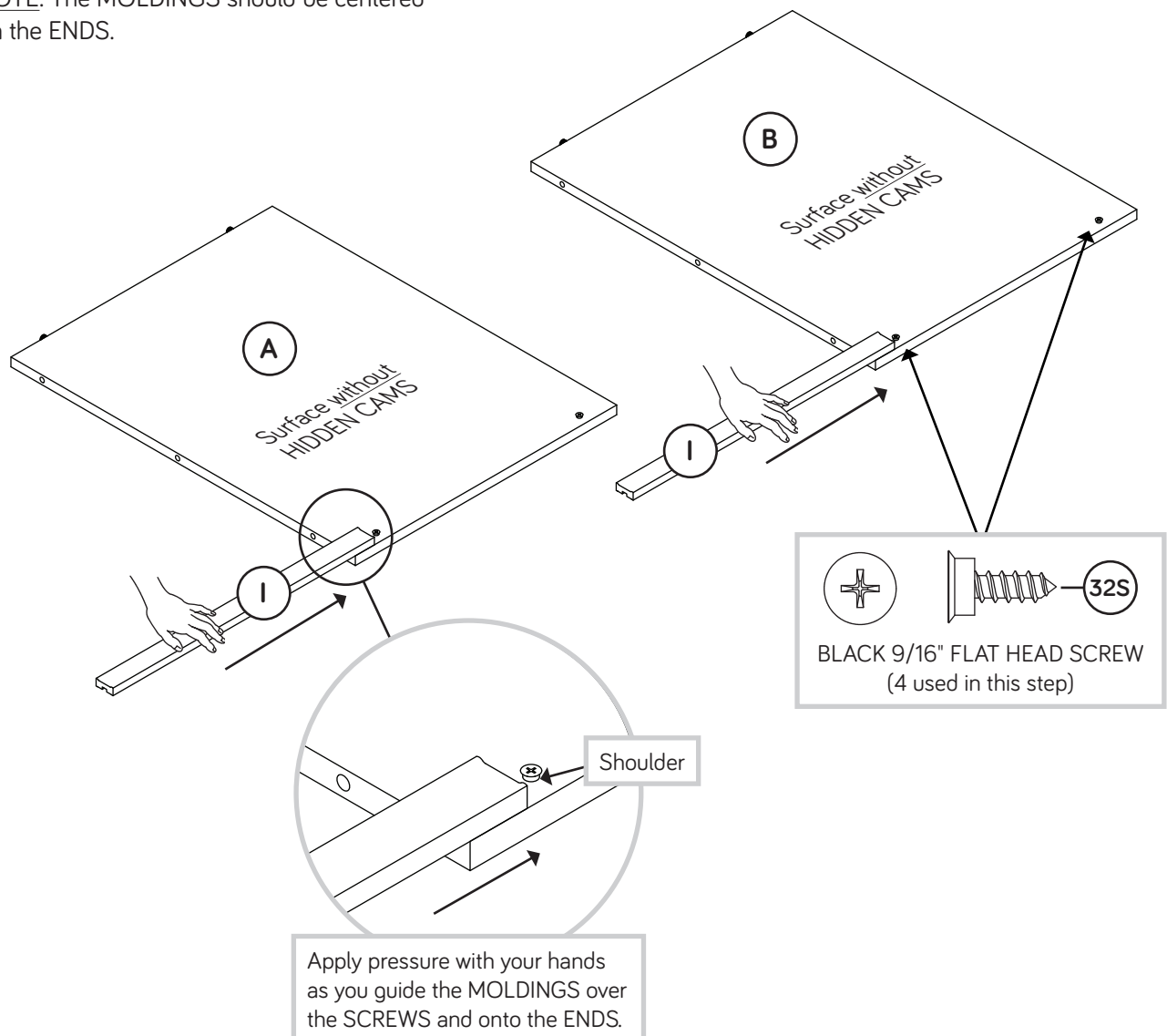

Step 5

Turn four BLACK 9/16" FLAT HEAD SCREWS (32S) into the BACKS (F and N) until the shoulders of the SCREWS rest on the surfaces of the BACKS.

NOTE: Do not overtighten the SCREWS.

Slide the BACK MOLDINGS (K and Q) onto the BACKS (F and N). Line up the grooves in the MOLDINGS over the heads of the SCREWS in the BACKS.

NOTE: If the MOLDING comes up off of the SCREWS, remove it and slide it on again.

NOTE: The MOLDINGS should be centered on the BACKS.

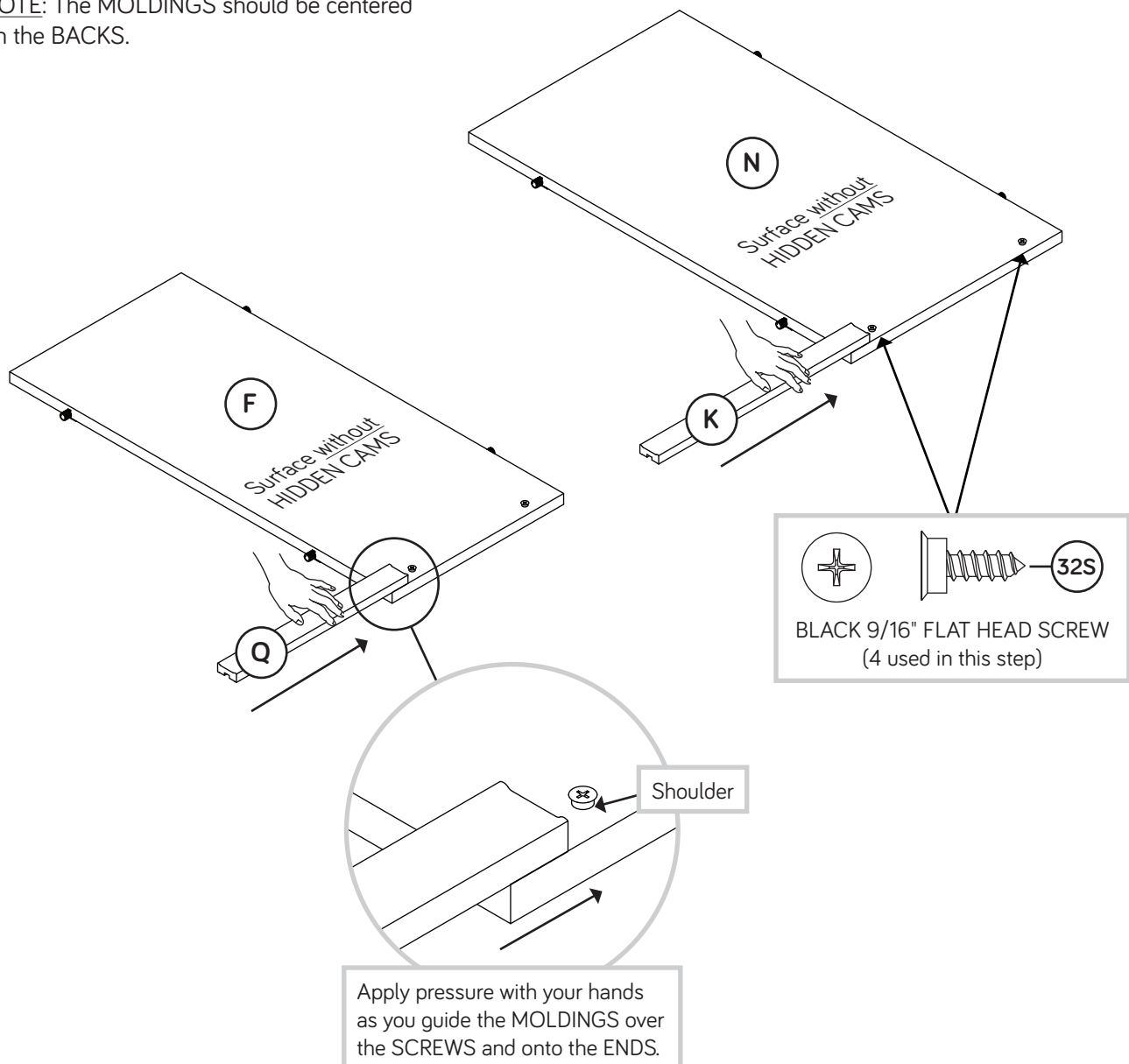

Step 6

- ✚ Turn two BLACK 9/16" FLAT HEAD SCREWS (32S) into the MODESTY PANEL (G) until the shoulders of the SCREWS rest on the surface of the MODESTY PANEL.
- ✚ NOTE: Do not overtighten the SCREWS.
- ✚ Slide one of the MODESTY PANEL MOLDINGS (R) onto the MODESTY PANEL (G). Line up the groove in the MOLDING over the heads of the SCREWS in the MODESTY PANEL.
- ✚ NOTE: If the MOLDING comes up off of the SCREWS, remove it and slide it on again.
- ✚ NOTE: The MOLDING should be centered on the MODESTY PANEL.
- ✚ Flip the MODESTY PANEL (G) over and repeat this step to the other surface of the MODESTY PANEL (G) with the remaining MODESTY PANEL MOLDING (R).

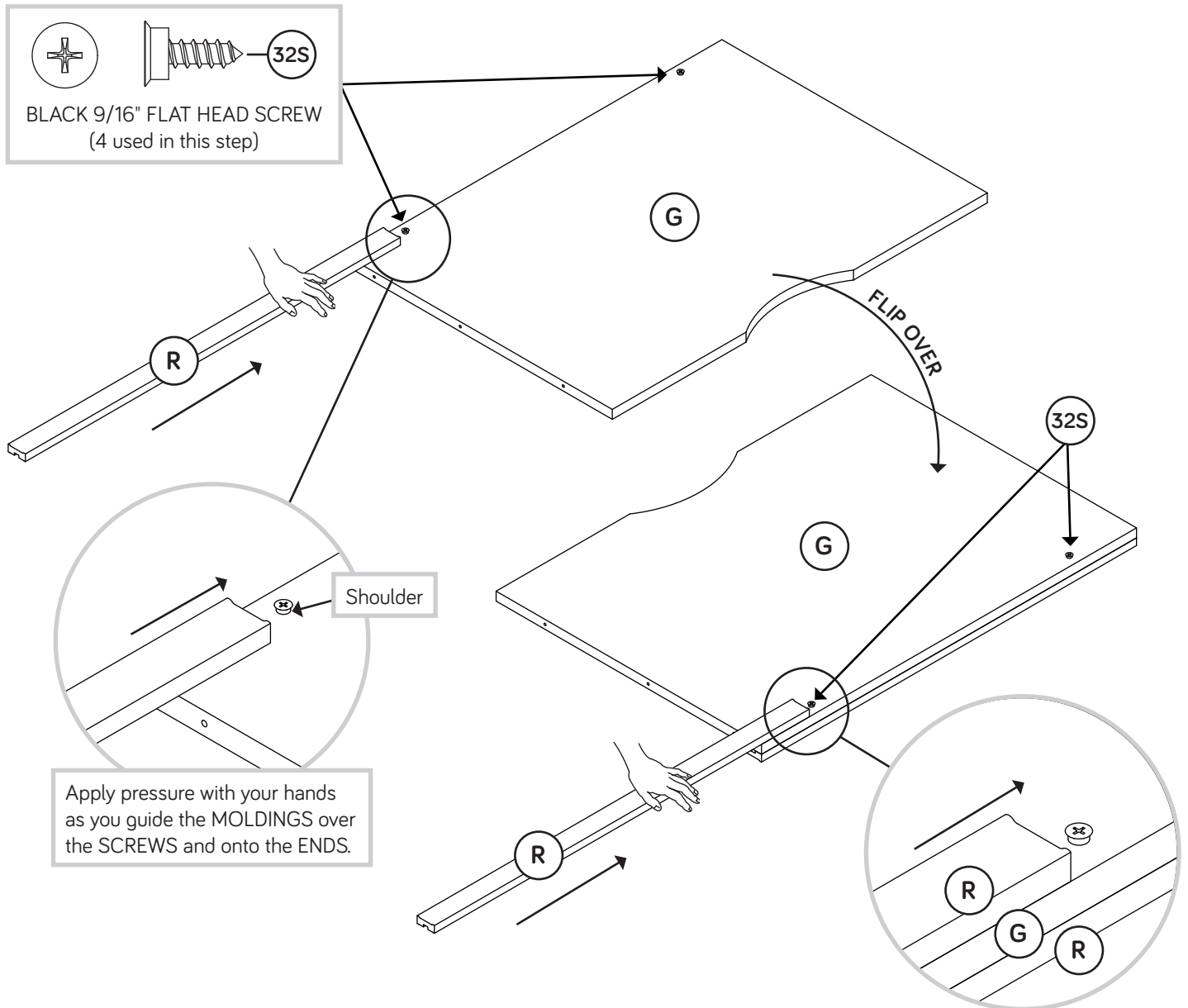

Step 7



First, fill two holes in the RIGHT END (A) 1/4 to 1/2 full with GLUE (177M). Then, insert two WOOD DOWELS (15F) into the holes. Wipe away the excess GLUE.

NOTE: Be sure to position the parts exactly as shown.

Now, fill the holes in the LEGS (H and P) 1/4 to 1/2 full with GLUE (177M).

Fasten the LEGS (H and P) to the RIGHT END (A). Tighten six HIDDEN CAMS.

NOTE: Be sure the WOOD DOWELS in the RIGHT END insert into the LEGS. Wipe away the excess GLUE.

Caution

Inspect the parts thoroughly before assembling. Disassembly of glued parts is extremely difficult.

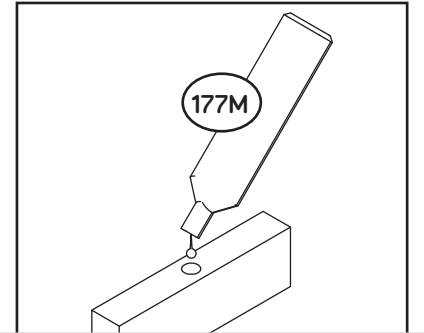

Fill the holes 1/4 to 1/2 full with GLUE.

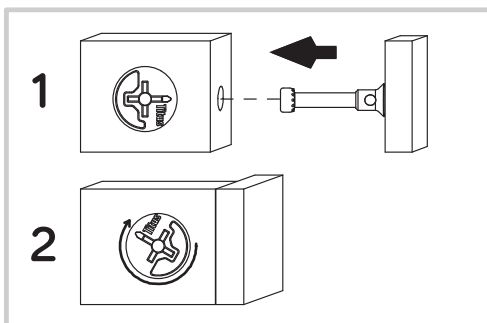
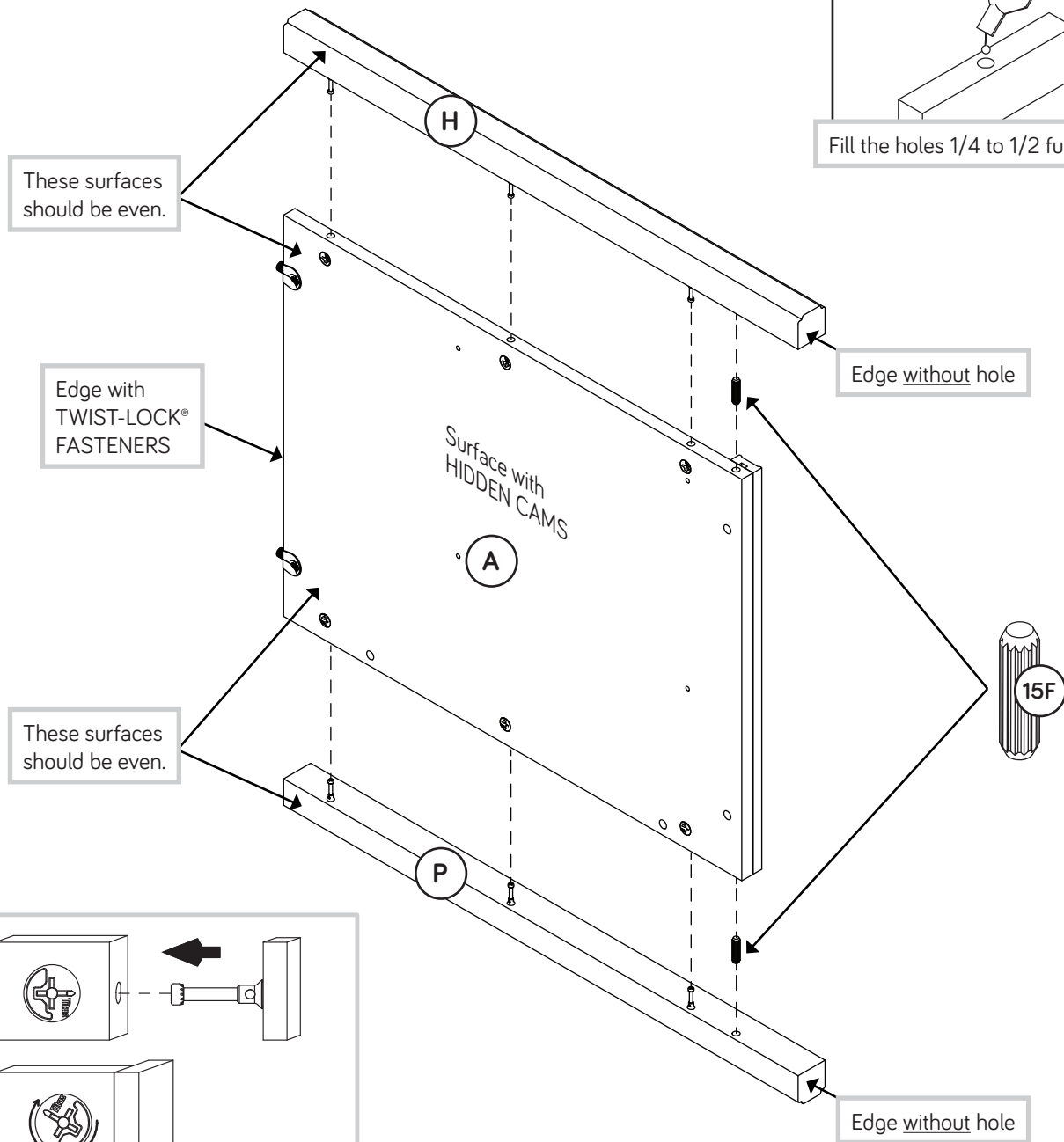

Step 8



First, fill two holes in the LEFT END (B) 1/4 to 1/2 full with GLUE (177M). Then, insert two WOOD DOWELS (15F) into the holes. Wipe away the excess GLUE.

NOTE: Be sure to position the parts exactly as shown.

Now, fill the holes in the LEGS (H and P) 1/4 to 1/2 full with GLUE (177M).

Fasten the LEGS (H and P) to the LEFT END (B). Tighten six HIDDEN CAMS.

NOTE: Be sure the WOOD DOWELS in the LEFT END insert into the LEGS. Wipe away the excess GLUE.

Caution

Inspect the parts thoroughly before assembling. Disassembly of glued parts is extremely difficult.

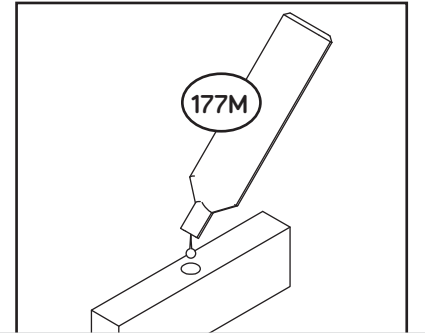

Fill the holes 1/4 to 1/2 full with GLUE.

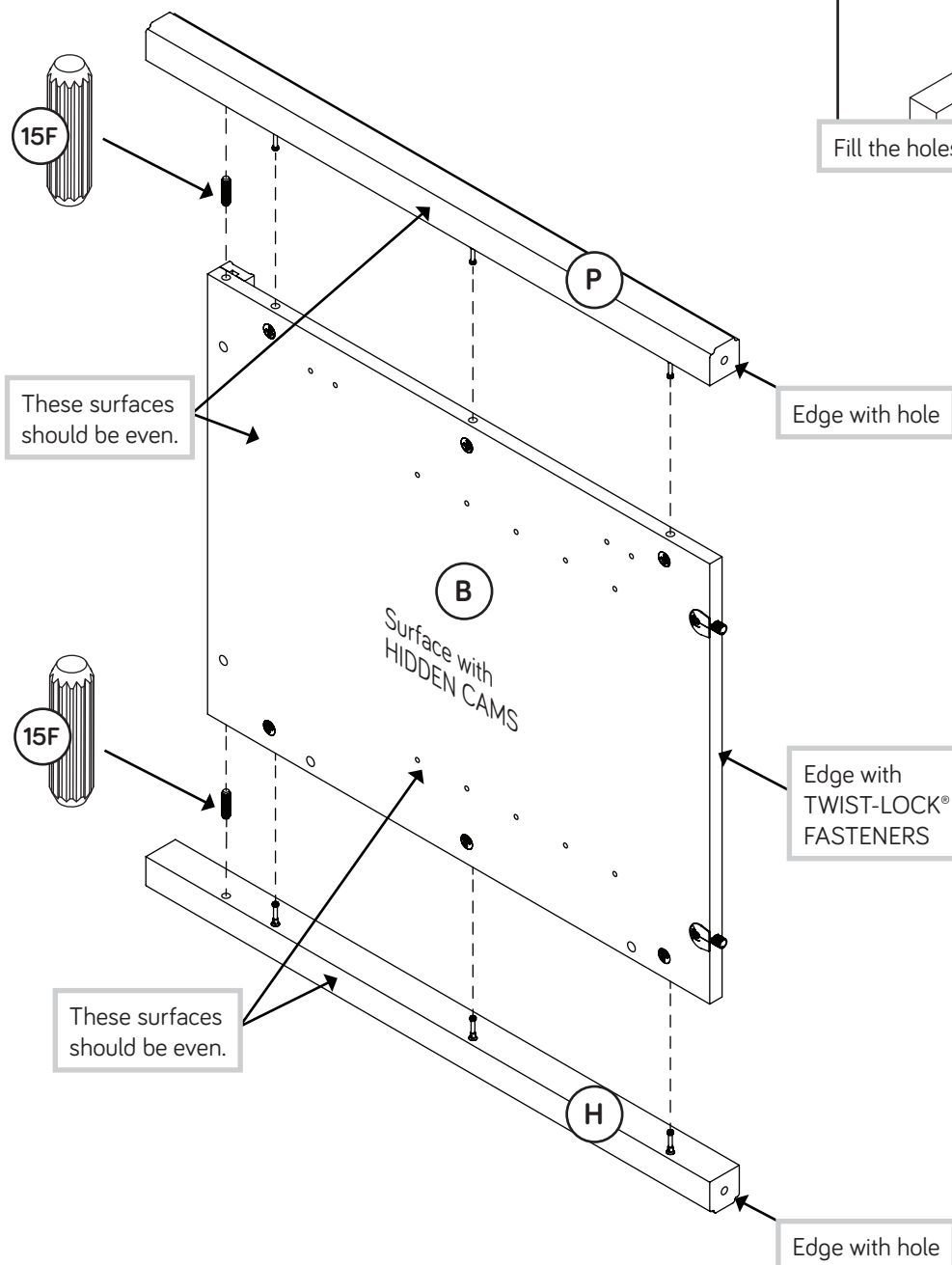

Step 9



First, fill two holes in the RIGHT UPRIGHT (D) 1/4 to 1/2 full with GLUE (177M). Then, insert two WOOD DOWELS (15F) into the holes. Wipe away the excess GLUE.

NOTE: Be sure to position the parts exactly as shown.

Now, fill the holes in the LEGS (H and P) 1/4 to 1/2 full with GLUE (177M).

Fasten the LEGS (H and P) to the RIGHT UPRIGHT (D). Tighten six HIDDEN CAMS.

NOTE: Be sure the WOOD DOWELS in the RIGHT UPRIGHT insert into the LEGS. Wipe away the excess GLUE.

Caution

Inspect the parts thoroughly before assembling. Disassembly of glued parts is extremely difficult.

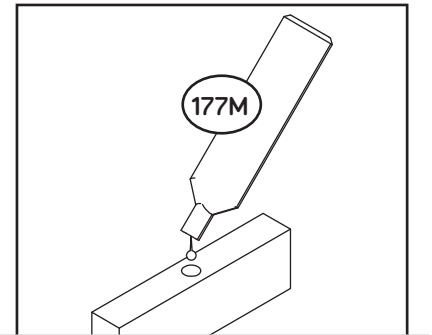

Fill the holes 1/4 to 1/2 full with GLUE.

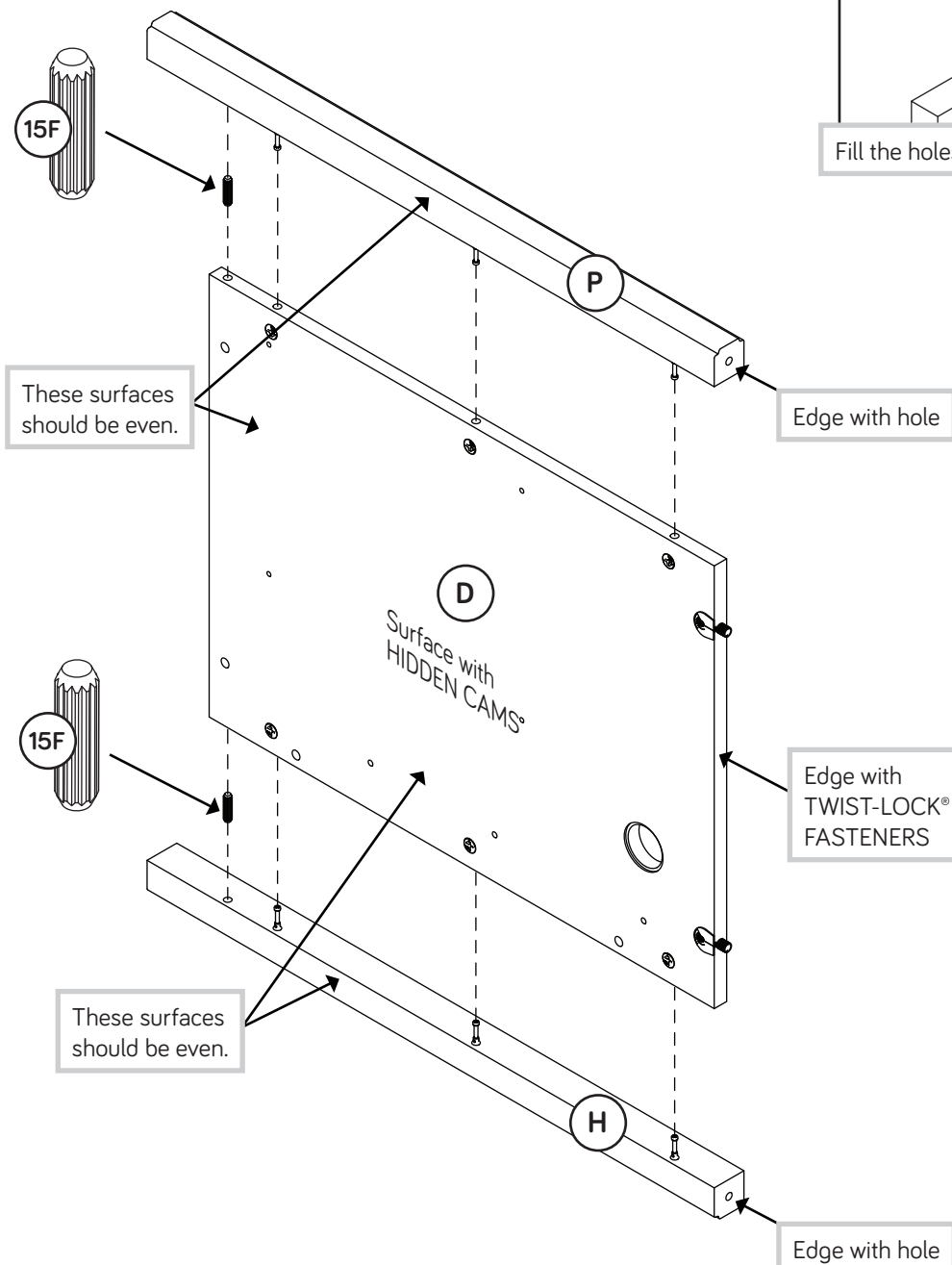

Step 10



First, fill two holes in the LEFT UPRIGHT (E) 1/4 to 1/2 full with GLUE (177M). Then, insert two WOOD DOWELS (15F) into the holes. Wipe away the excess GLUE.

NOTE: Be sure to position the parts exactly as shown.

Now, fill the holes in the LEGS (H and P) 1/4 to 1/2 full with GLUE (177M).

Fasten the LEGS (H and P) to the LEFT UPRIGHT (E). Tighten six HIDDEN CAMS.

NOTE: Be sure the WOOD DOWELS in the LEFT UPRIGHT insert into the LEGS. Wipe away the excess GLUE.

Caution

Inspect the parts thoroughly before assembling. Disassembly of glued parts is extremely difficult.

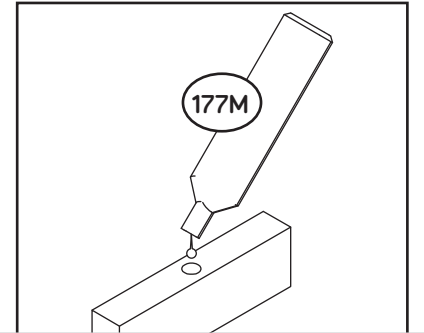

Fill the holes 1/4 to 1/2 full with GLUE.

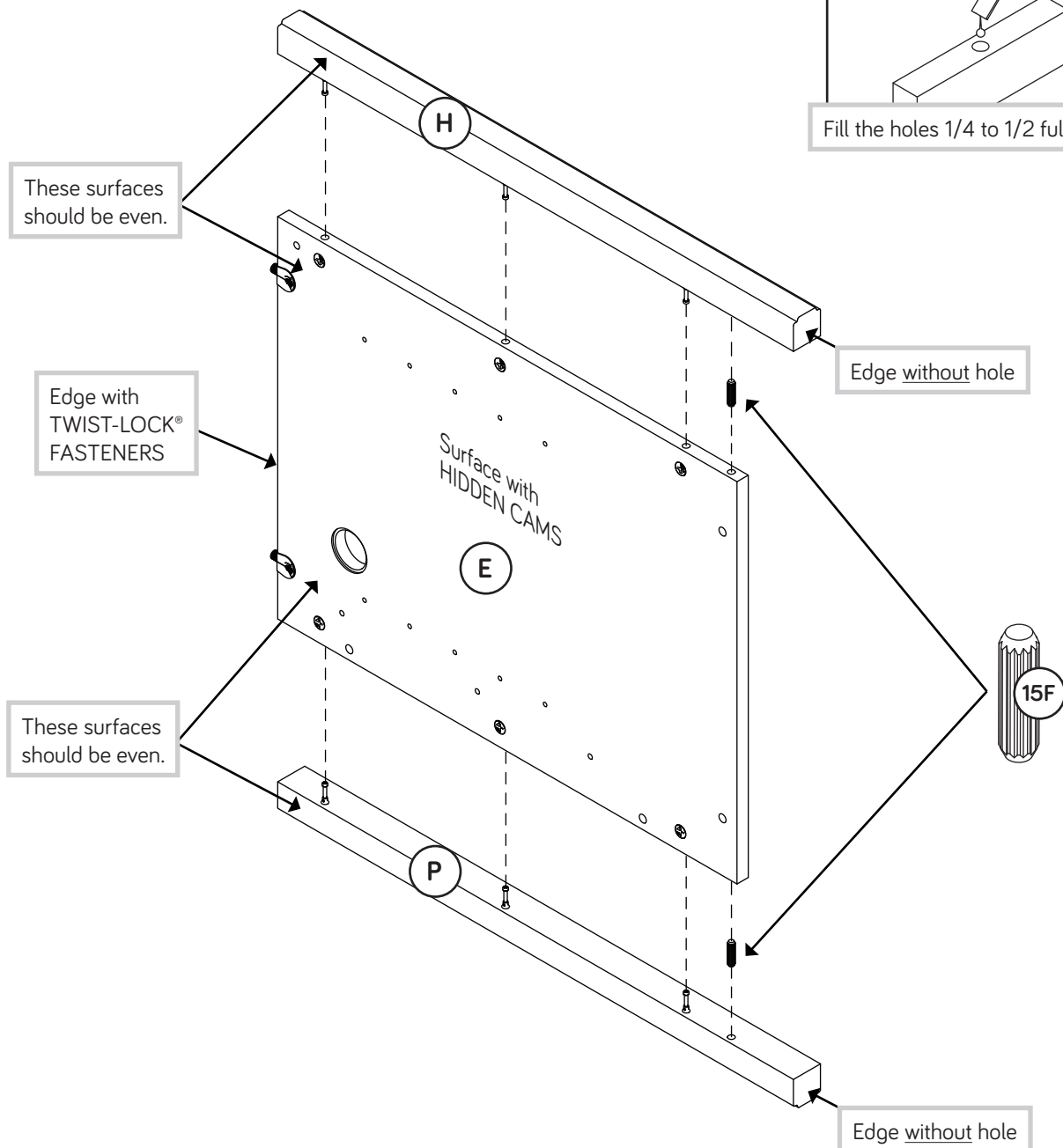

Step 11



- ✚ Separate the EXTENSION SLIDES (40MC) from the EXTENSION RAILS (40MA) as shown in the upper diagram below. Be prepared, the parts are greasy.
- ✚ Fasten the EXTENSION RAILS (40MA) to the RIGHT END (A) and RIGHT UPRIGHT (D). Use four GOLD 5/16" FLAT HEAD SCREWS (3S) through holes #1 and #3.
- ✚ **NOTE:** For each EXTENSION RAIL, turn a SCREW into the hole shown in the enlarged diagram. Then, slide the inner cartridge of the EXTENSION RAIL in to find the other hole that lines up with the hole in the END and UPRIGHT. Turn a SCREW into this hole.
- ✚ **NOTE:** The EXTENSION SLIDES will be used later for the LARGE DRAWER.

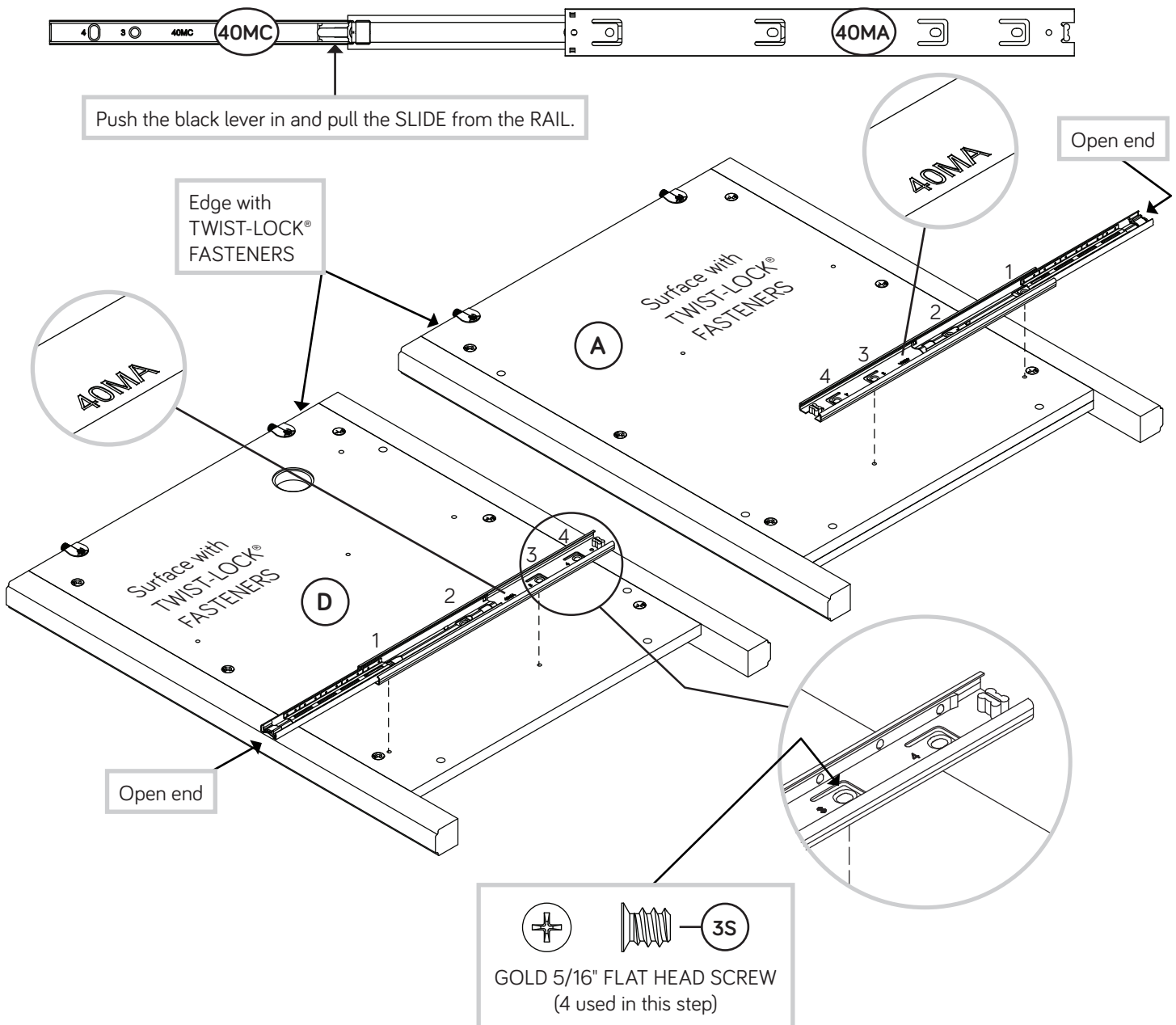

Step 12



- ✚ Separate the EXTENSION SLIDES (40NC) from the EXTENSION RAILS (40NA) as shown in the upper diagram below. Be prepared, the parts are greasy.
- ✚ Fasten two EXTENSION RAILS (40NA) to the RIGHT END (A) and RIGHT UPRIGHT (D). Use four GOLD 5/16" FLAT HEAD SCREWS (3S) through holes #1 and #3.
- ✚ **NOTE:** For each EXTENSION RAIL, turn a SCREW into the hole shown in the enlarged diagram. Then, slide the inner cartridge of the EXTENSION RAIL in to find the other hole that lines up with the hole in the END and UPRIGHT. Turn a SCREW into this hole.
- ✚ **NOTE:** The EXTENSION SLIDES will be used later for the SMALL DRAWER and PENCIL DRAWER.

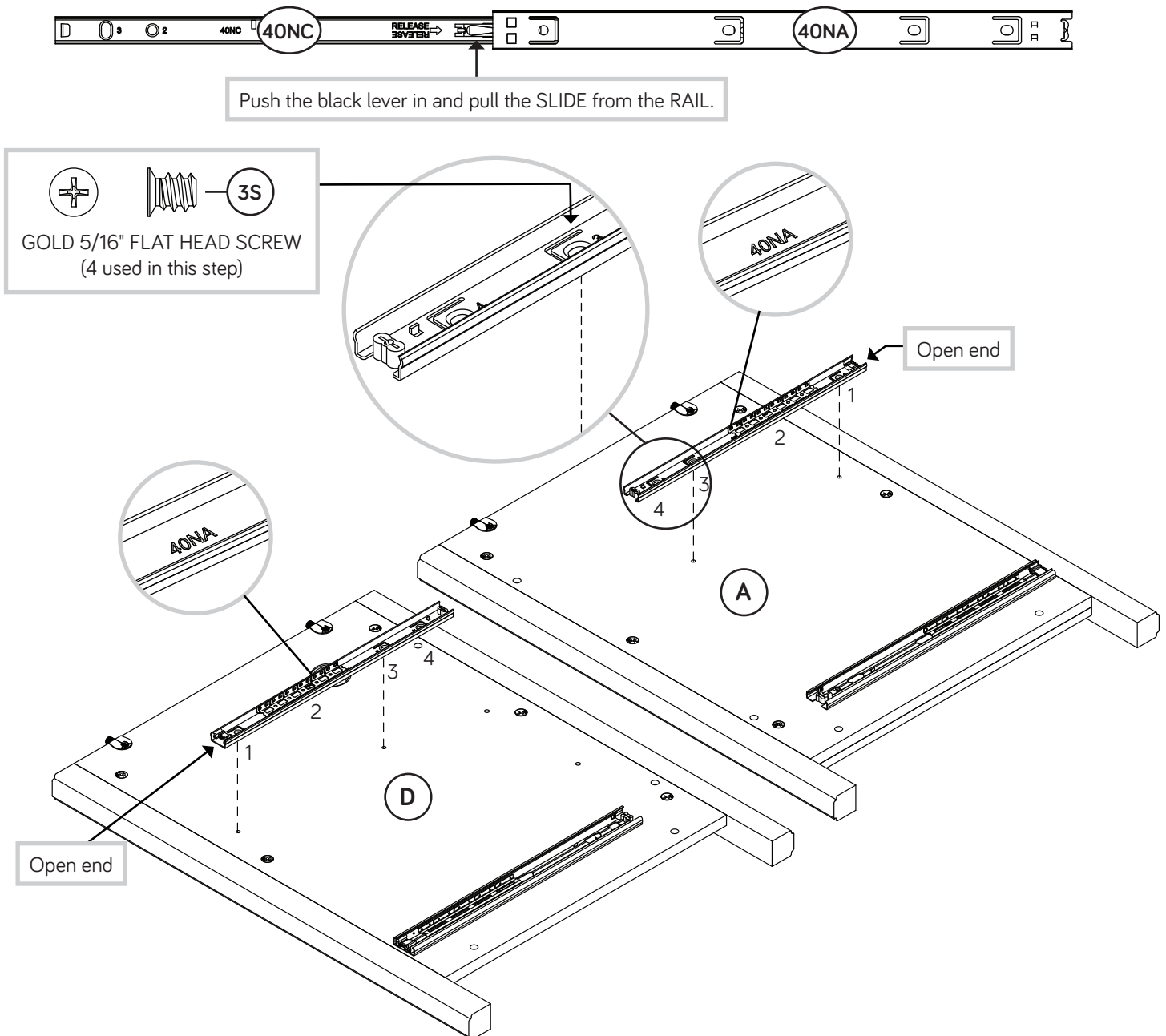

Step 13



- Fasten the EXTENSION BLOCKS (T) to the UPRIGHTS (D and E). Use four BLACK 1-1/4" FLAT HEAD SCREWS (7S).
- Fasten the remaining two EXTENSION RAILS (40NA) to the EXTENSION BLOCKS (T). Use four GOLD 5/16" FLAT HEAD SCREWS (3S) through holes #1 and #3.
- NOTE:** For each EXTENSION RAIL, turn a SCREW into the hole shown in the enlarged diagram. Then, slide the inner cartridge of the EXTENSION RAIL in to find the other hole that lines up with the hole in the EXTENSION BLOCK. Turn a SCREW into this hole.

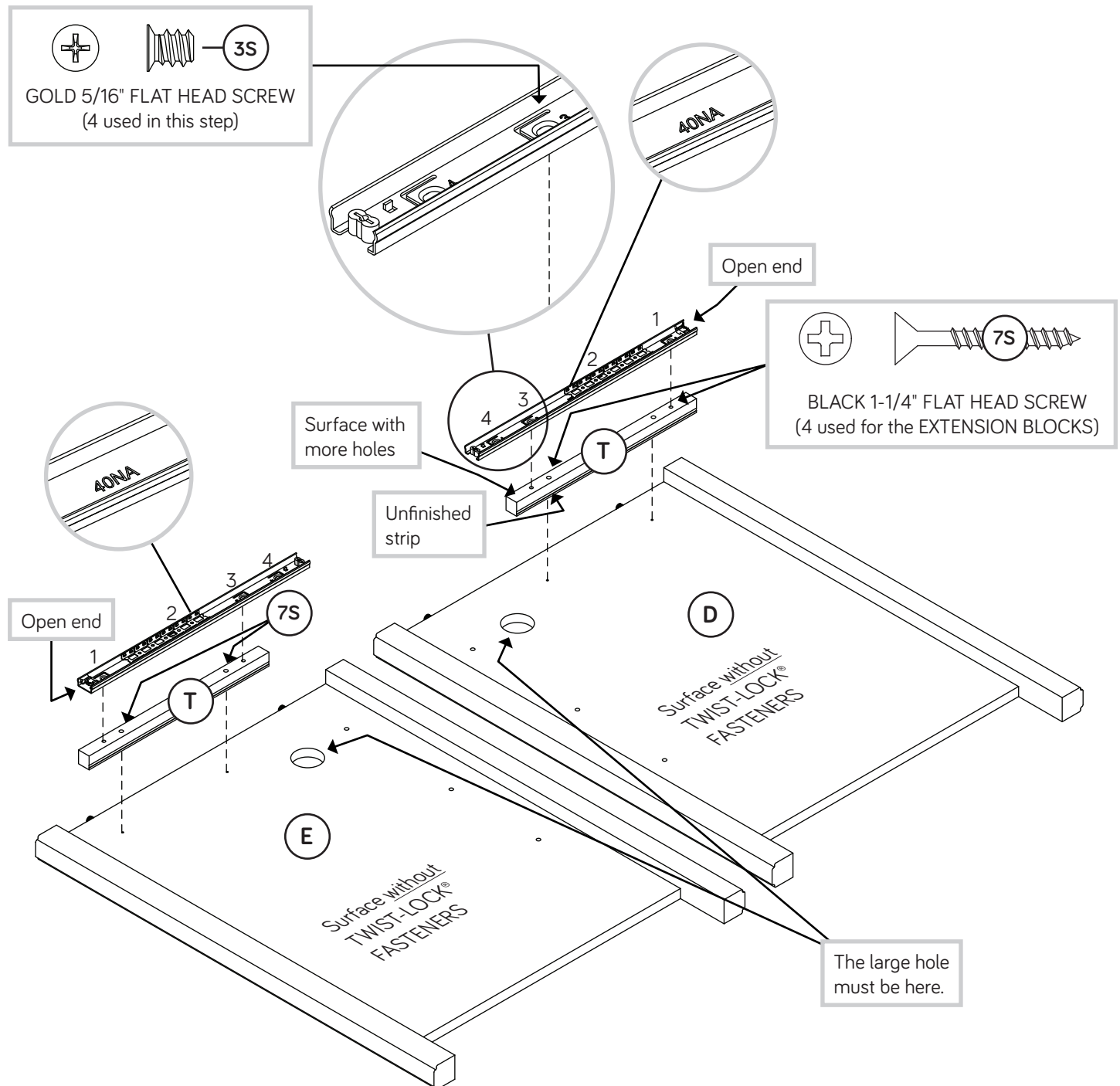

Step 14



- Fasten the RIGHT BACK (N) to the RIGHT UPRIGHT (D). Tighten two TWIST-LOCK® FASTENERS.
- Fasten the LEFT BACK (F) to the LEFT END (B). Tighten two TWIST-LOCK® FASTENERS.

How to use the SAUDER TWIST-LOCK® FASTENER

1. Insert the dowel end of the FASTENER into the hole of the adjoining part.

NOTE: The dowel end of the FASTENER must remain fully inserted in the hole of the adjoining part while locking the FASTENER.

2. Tighten the FASTENER with a Phillips screwdriver as tight as possible.

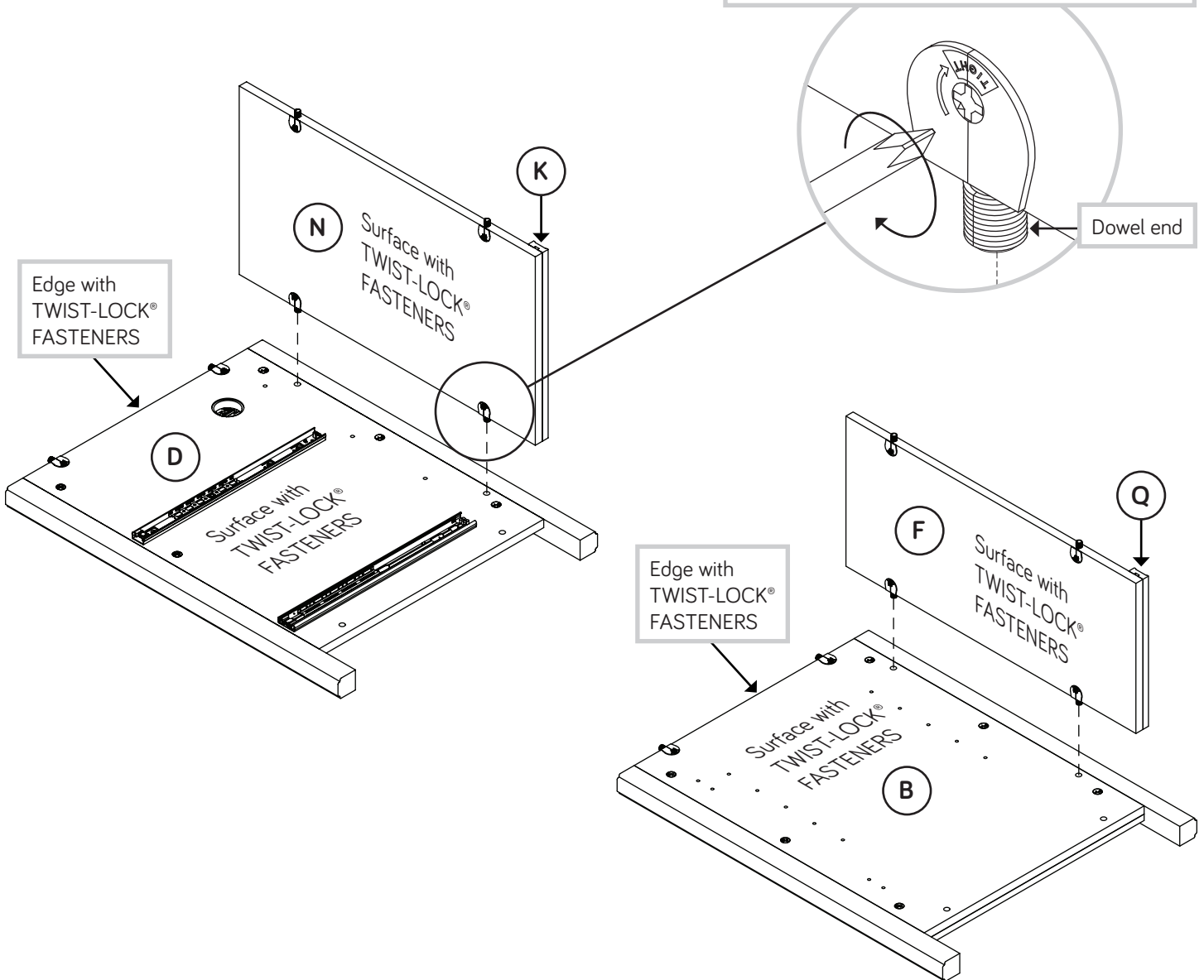

Step 15



- First, fasten the RIGHT BOTTOM (C) to the RIGHT UPRIGHT (D) and the LEFT BOTTOM (O) to the LEFT END (B). Tighten four TWIST-LOCK® FASTENERS.
- Next, slide the BOTTOM MOLDINGS* (J and U) onto the notched edges of the BOTTOMS (C and O).
- *U.S. Patent No. 5,499,886

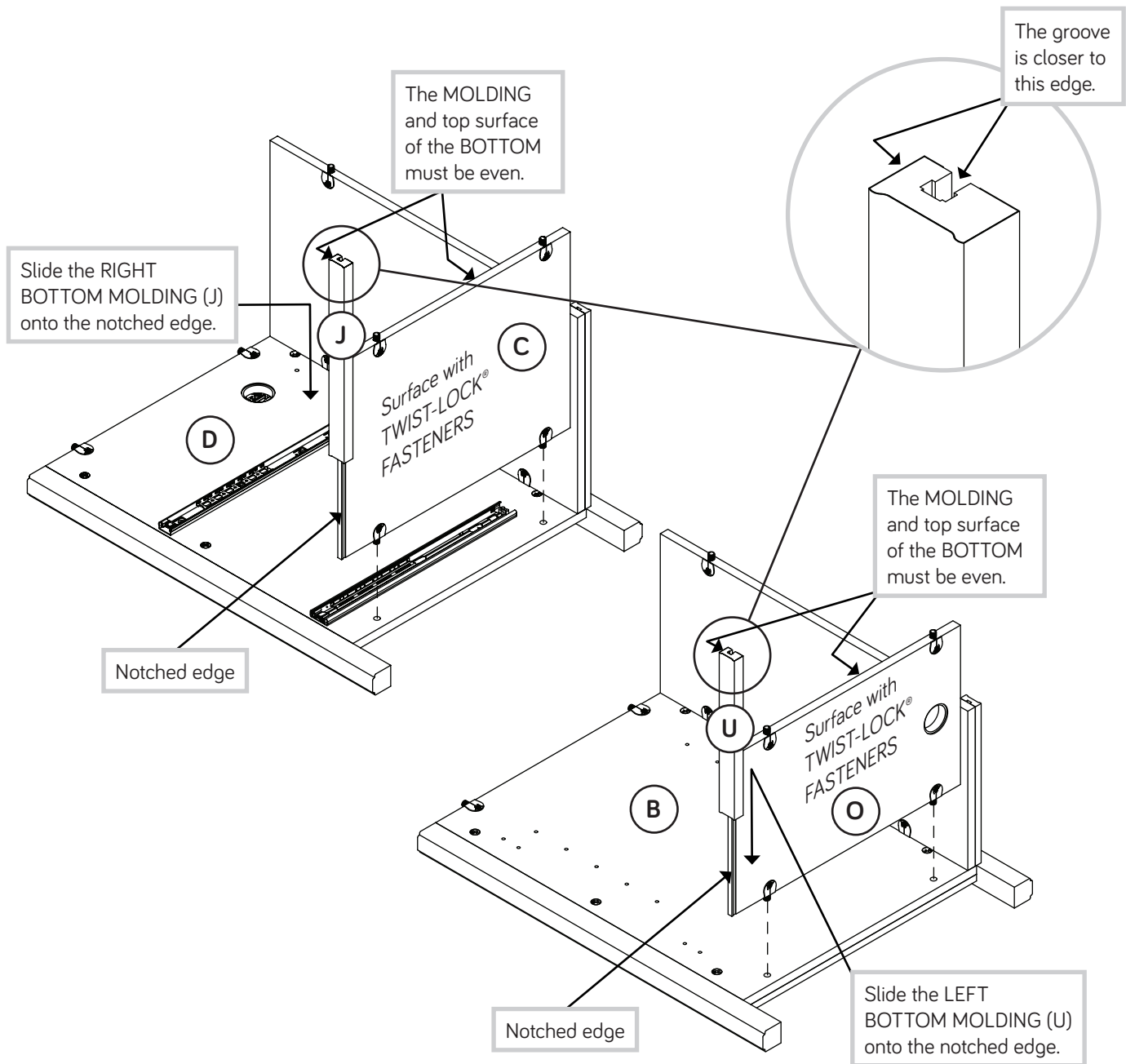

Step 16



- Fasten the RIGHT END (A) to the RIGHT BOTTOM (C) and RIGHT BACK (N). Tighten four TWIST-LOCK® FASTENERS.
- Fasten the LEFT UPRIGHT (E) to the LEFT BACK (F) and LEFT BOTTOM (O). Tighten four TWIST-LOCK® FASTENERS.



Now might be a good time to refresh your drink.

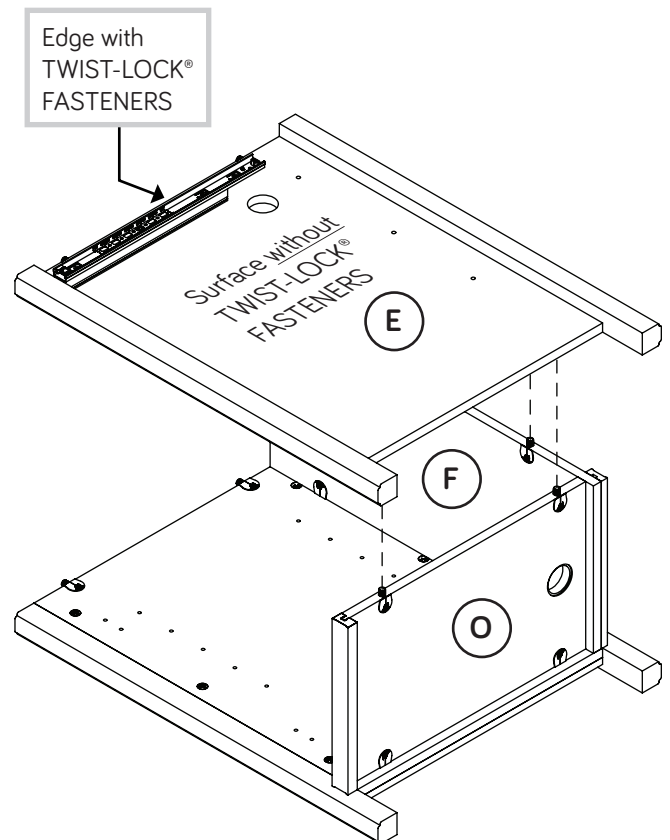
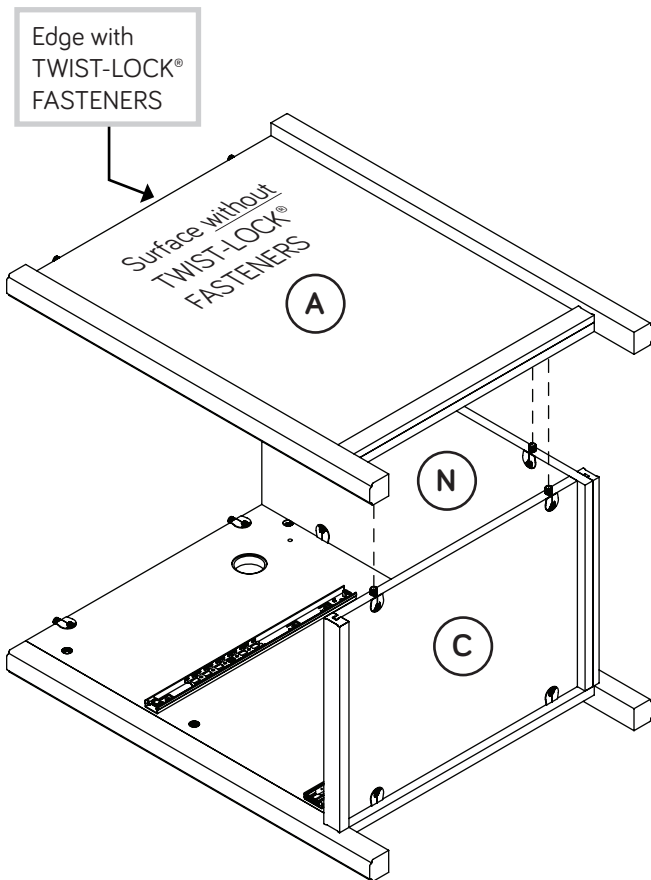

Step 17

NOTE: If you are attaching the 420654 Hutch, you need to finish drilling four holes in the TOP (S) before completing this step.



- ✚ **NOTE:** You will need someone's help in this step.
- ✚ First, fill the holes in the LEGS (H and P) 1/4 to 1/2 full with GLUE (177M). Then, insert eight WOOD DOWELS (15F) into the holes. Wipe away the excess GLUE.
- ✚ Next, fill eight holes in the TOP (S) 1/4 to 1/2 full with GLUE (177M).
- ✚ **NOTE:** Use the exact holes shown.
- ✚ Now, fasten the ENDS (A and B) and UPRIGHTS (D and E) to the TOP (S). Tighten eight TWIST-LOCK® FASTENERS.
- ✚ **NOTE:** Be sure the WOOD DOWELS in the LEGS insert into the TOP. Wipe away the excess GLUE.

⚠ Caution

Inspect the parts thoroughly before assembling. Disassembly of glued parts is extremely difficult.

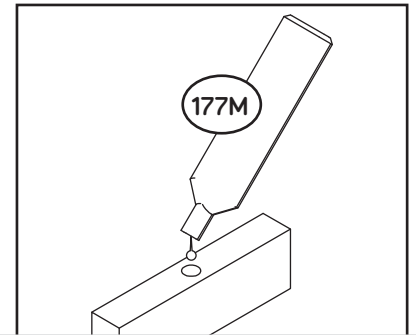

Fill the holes 1/4 to 1/2 full with GLUE.

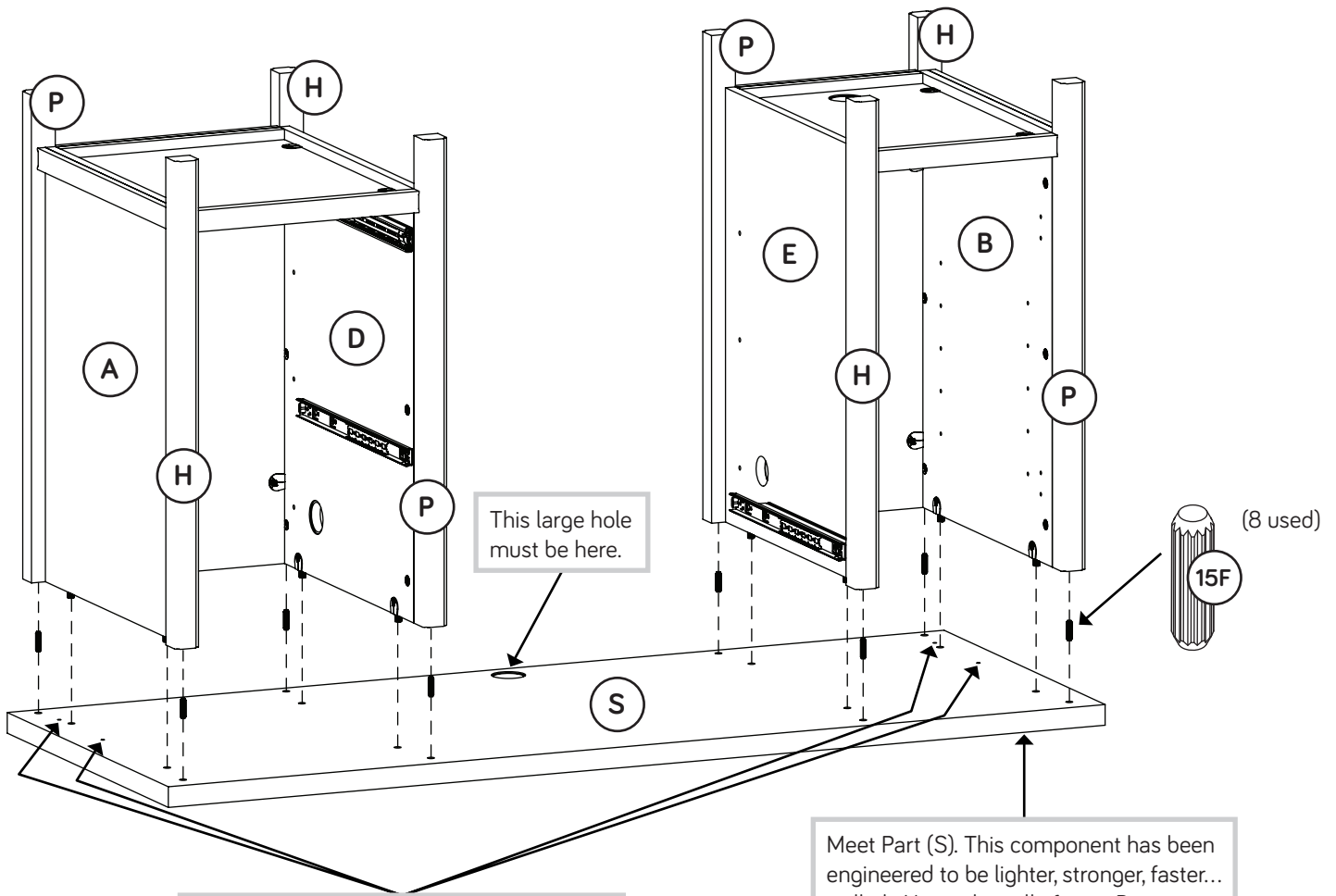

If you purchased the 420654 Hutch, finish drilling through these four holes in the TOP before fastening the ENDS and UPRIGHTS.

Step 18

NOTE: Before beginning this step, be sure to separate the BLACK 1-9/16" FLAT HEAD SCREWS (30S) from the BLACK 1-15/16" FLAT HEAD SCREWS (113S). Do not confuse these SCREWS.

- Fasten the MODESTY PANEL (G) to the UPRIGHTS (D and E).
Use six BLACK 1-15/16" FLAT HEAD SCREWS (113S).

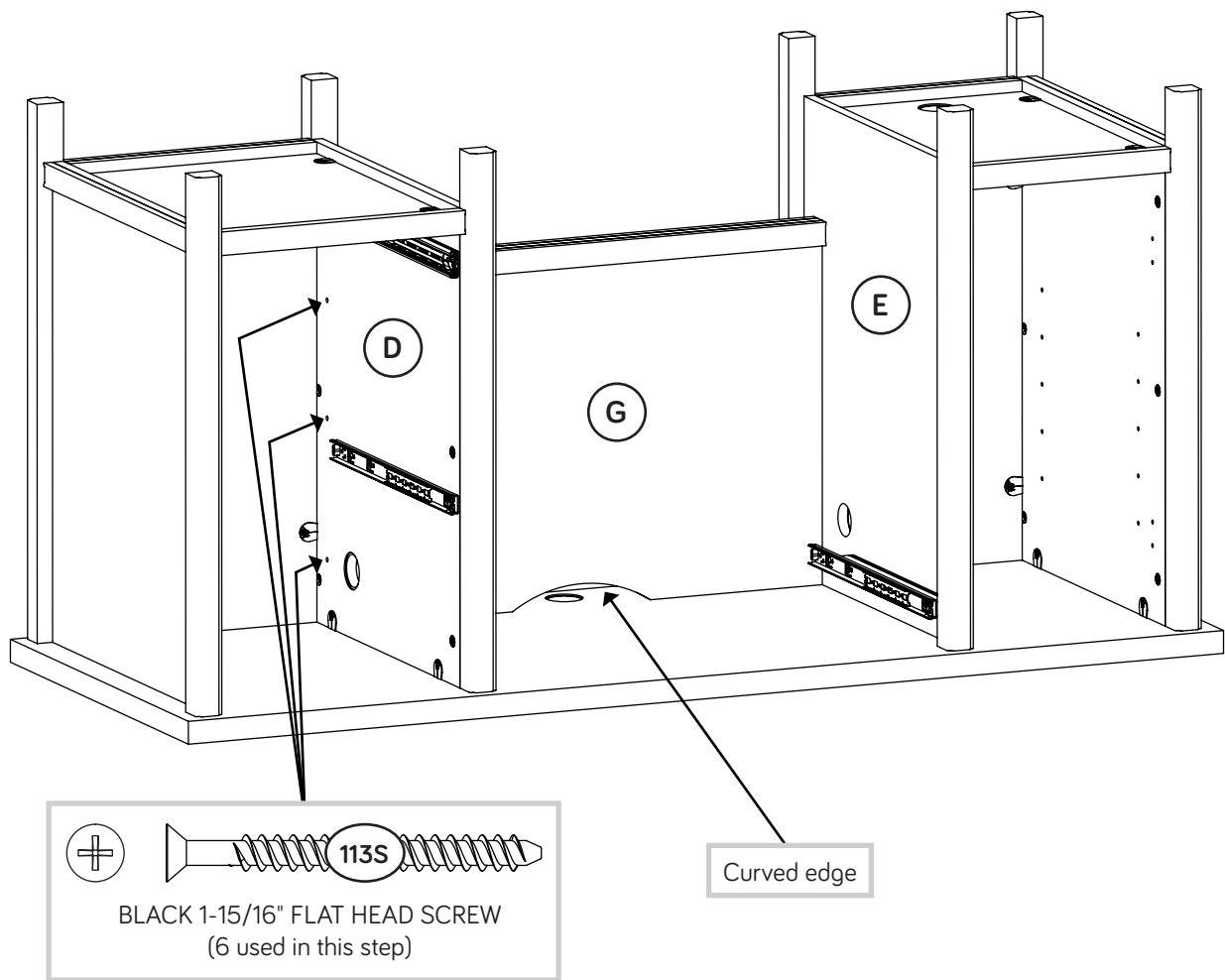

Step 19



- ✦ Carefully stand your unit upright.
- ✦ Fasten the HINGES (14H) to the DOOR (V). Use four BLACK 1/2" FLAT HEAD SCREWS (11S).
- ✦ Before fastening the DOOR to your unit, be sure the mounting screw is against the stops as shown in the diagram. If it isn't, loosen the mounting screw to slide it against the stops. Then tighten the mounting screw.
- ✦ Fasten the DOOR (V) to the LEFT END (B) as shown in the lower diagram. Use the screws in the HINGES. You should start each SCREW a few turns before completely tightening any of them.
- ✦ Fasten a KNOB SET (136K) to the DOOR (V). Use one BLACK 1-1/8" MACHINE SCREW (21S).
- ✦ Insert the DOOR STOP (4I) into the hole in the LEFT UPRIGHT (E).
- ✦ See the next step for DOOR adjustments.

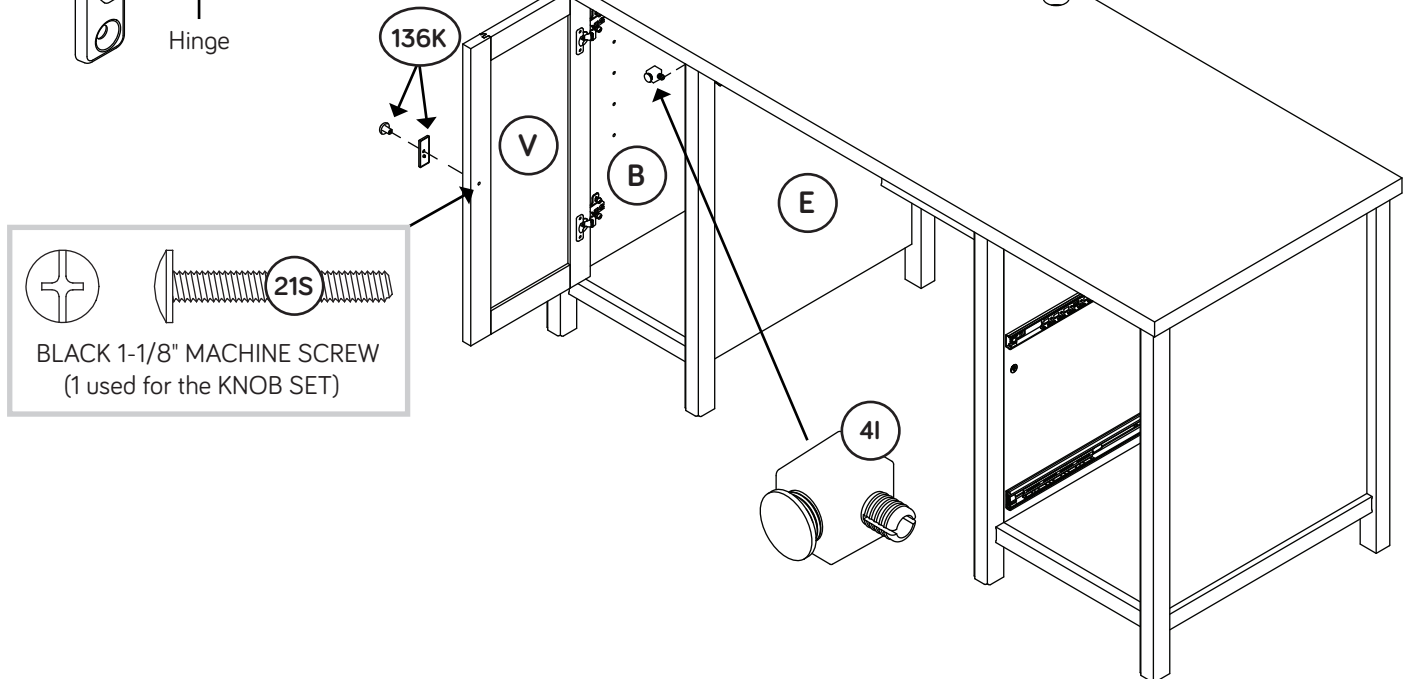
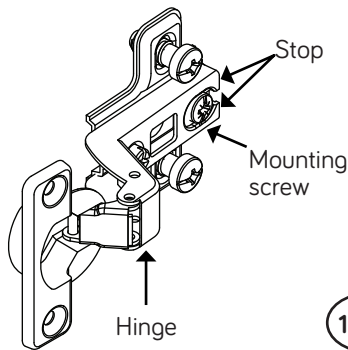
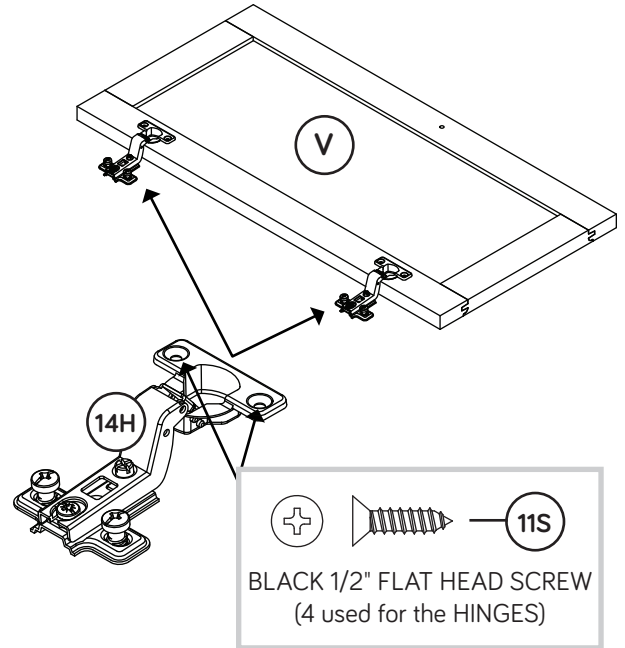

Step 20



- ✚ Refer to the enlarged diagram to identify the parts on the HINGES.
- ✚ The DOORS may need some adjustments. Follow the text below to make needed adjustments.
- ✚ DOOR ADJUSTMENTS:
To adjust the DOORS from side to side (horizontal), turn the adjusting screw in or out.
- ✚ To adjust the DOORS up and down (vertical), loosen both vertical adjustment screws. Move the DOORS up or down to the desired location. Tighten the screws after making adjustments.
- ✚ To adjust the DOORS in or out (depth), loosen the mounting screw one turn and move the DOORS in or out, as needed. Tighten the mounting screw after making adjustments.

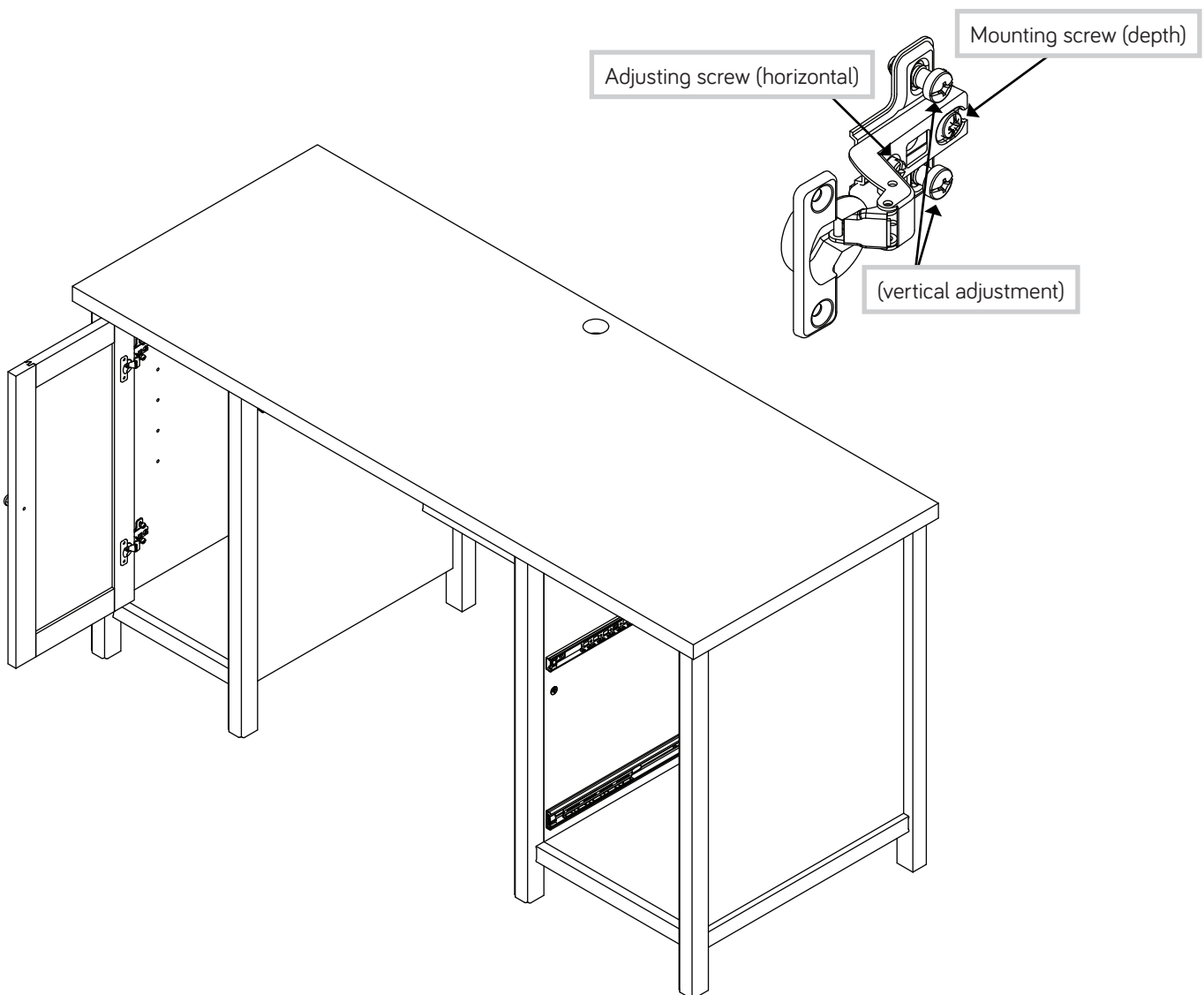

Step 21

1

Start each screw a few turns before completely tightening any of them.

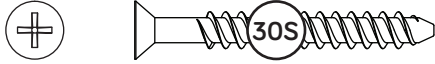

BLACK 1-9/16" FLAT HEAD SCREW
(5 used in Step 21)

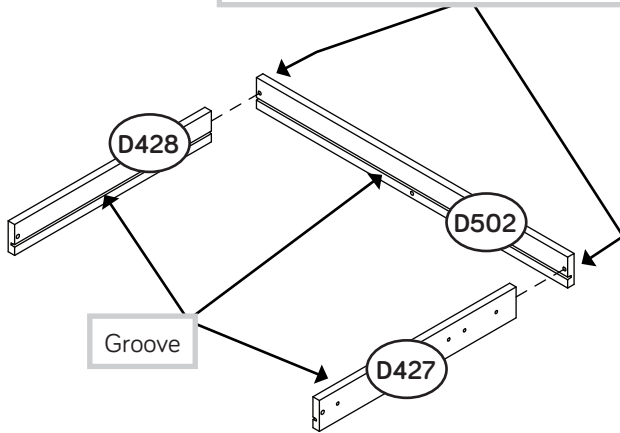

- Fasten the PENCIL DRAWER SIDES (D427 and D428) to the PENCIL DRAWER BACK (D502). Use two BLACK 1-9/16" FLAT HEAD SCREWS (30S).

2

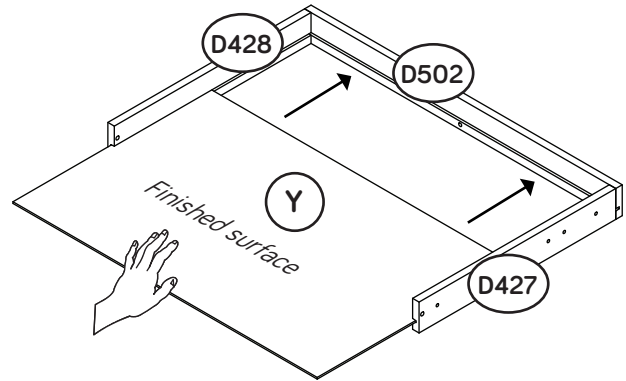

With the palm of your hand, tap the DRAWER BOTTOM into the groove.

- Slide the PENCIL DRAWER BOTTOM (Y) into the grooves in the PENCIL DRAWER SIDES (D427 and D428) and PENCIL DRAWER BACK (D502).

3

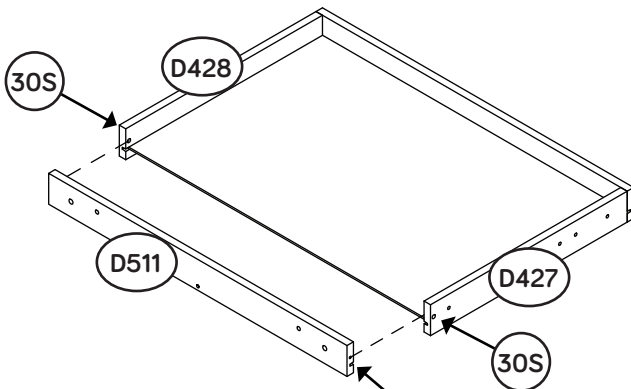

Be sure the DRAWER BOTTOM inserts into the DRAWER BOX FRONT groove.

- Fasten the PENCIL DRAWER BOX FRONT (D511) to the PENCIL DRAWER SIDES (D427 and D428). Use two BLACK 1-9/16" FLAT HEAD SCREWS (30S).

4

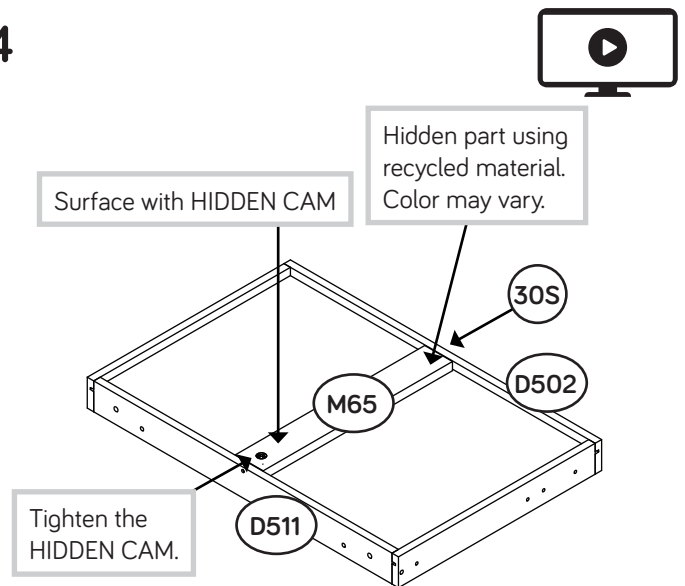

Tighten the HIDDEN CAM.

Hidden part using recycled material. Color may vary.

- Turn the drawer over and fasten the PENCIL DRAWER BRACE (M65) to the PENCIL DRAWER BOX FRONT (D511). Tighten one HIDDEN CAM. Fasten the PENCIL DRAWER BRACE (M65) to the PENCIL DRAWER BACK (D502). Use one BLACK 1-9/16" FLAT HEAD SCREW (30S).

Step 22

- First, fasten the PENCIL DRAWER FRONT (M) to the PENCIL DRAWER BOX FRONT (D511). Use two BLACK 7/8" LARGE HEAD SCREWS (17S).
- Then, fasten two KNOB SETS (136K) to the PENCIL DRAWER FRONT (M). Use two SILVER 1-1/2" MACHINE SCREWS (95S) through the PENCIL DRAWER BOX FRONT and into the PENCIL DRAWER FRONT.



If you're doing this to help a friend, don't leave without a bite.

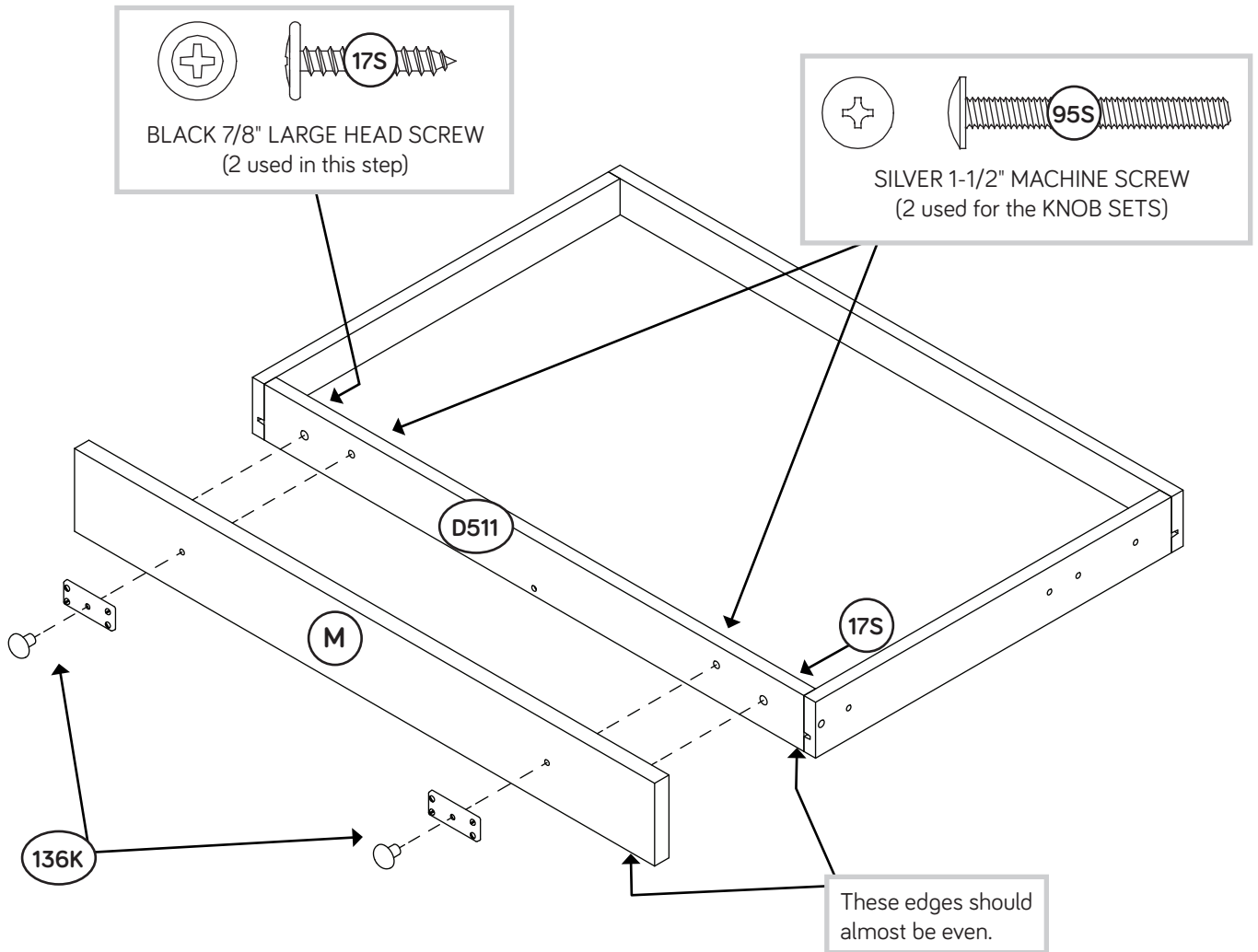

Step 23



- Fasten the EXTENSION SLIDES (40NC) to the PENCIL DRAWER SIDES (D427 and D428). Use four GOLD 5/16" FLAT HEAD SCREWS (3S) through holes #1 and #3.

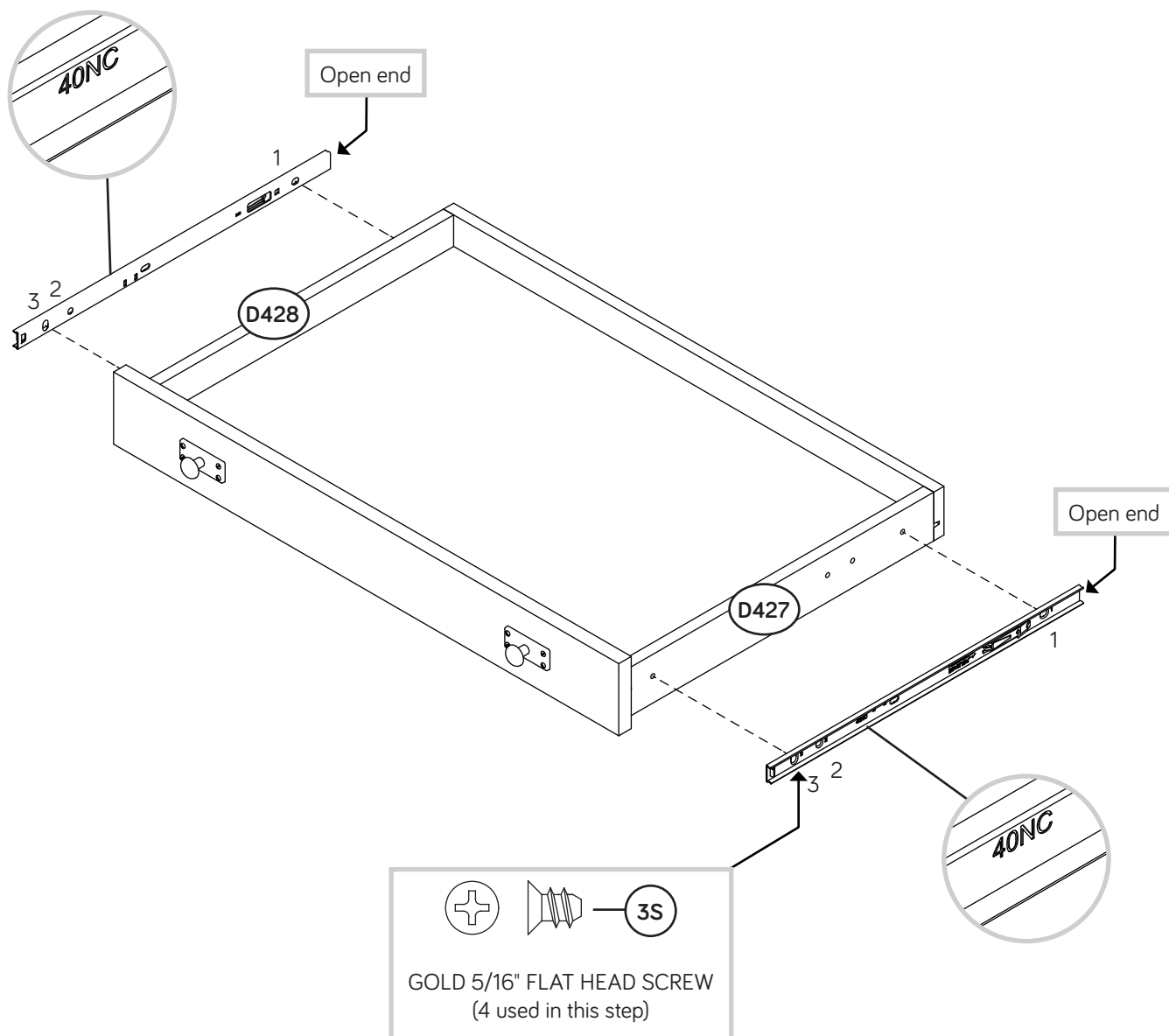

Step 24

VIEW THE T-LOCK BOX VIDEO



1

The tabs should insert freely into the slots. Gently tilt the DRAWER SIDES side to side until the tabs slip into the slots.

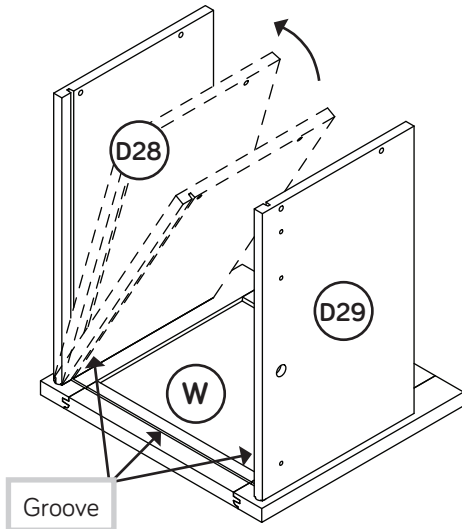

2

With the palm of your hand, tap the DRAWER BOTTOM down into the groove.

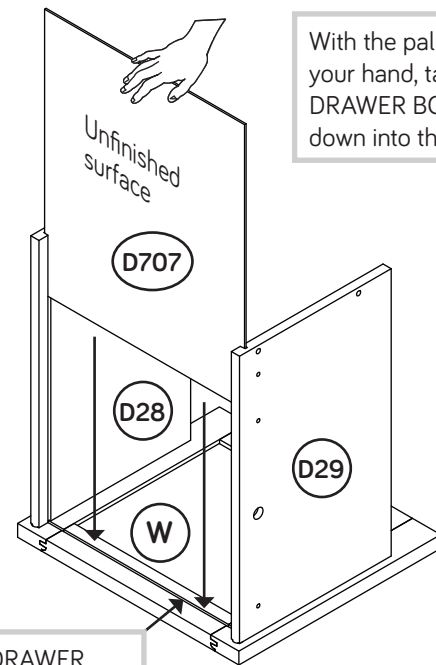

Be sure the DRAWER BOTTOM inserts into the DRAWER FRONT groove.

✚ Insert the LARGE DRAWER SIDES (D28 and D29) at an angle into the slot at each end of the LARGE DRAWER FRONT (W).

✚ Slide the LARGE DRAWER BOTTOM (D707) into the grooves in the LARGE DRAWER SIDES (D28 and D29) and LARGE DRAWER FRONT (W).

3

Be sure the DRAWER BOTTOM inserts into the DRAWER BACK groove.

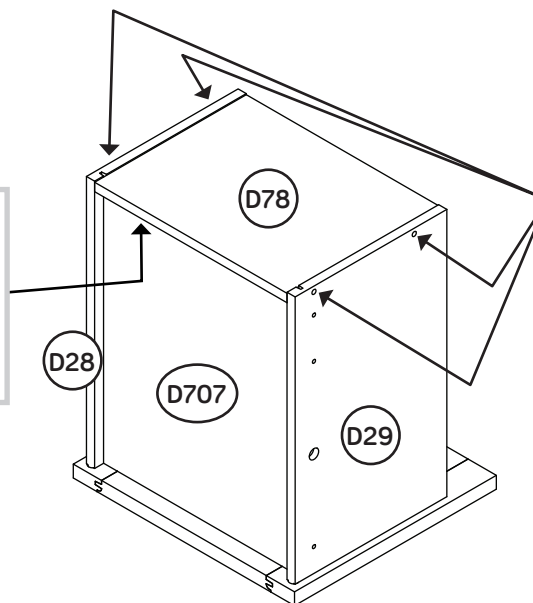

Start each screw a few turns before completely tightening any of them.

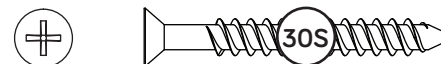

BLACK 1-9/16" FLAT HEAD SCREW (4 used in this step)

✚ Fasten the LARGE DRAWER BACK (D78) to the LARGE DRAWER SIDES (D28 and D29). Use four BLACK 1-9/16" FLAT HEAD SCREWS (30S).

✚ NOTE: Be sure the LARGE DRAWER BOTTOM (D707) inserts into the groove of the LARGE DRAWER BACK (D78).

Step 25

VIEW THE T-LOCK BOX VIDEO



1

The tabs should insert freely into the slots. Gently tilt the DRAWER SIDES side to side until the tabs slip into the slots.

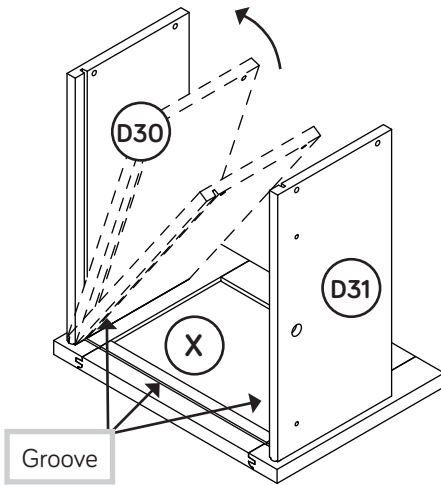

2

With the palm of your hand, tap the DRAWER BOTTOM down into the groove.

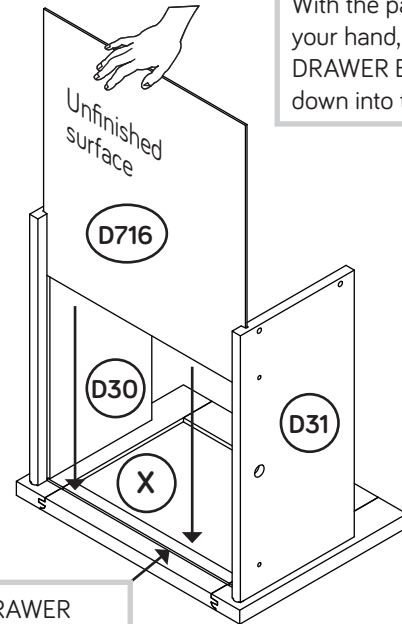

Be sure the DRAWER BOTTOM inserts into the DRAWER FRONT groove.

✚ Insert the SMALL DRAWER SIDES (D30 and D31) at an angle into the slot at each end of the SMALL DRAWER FRONT (X).

✚ Slide the SMALL DRAWER BOTTOM (D716) into the grooves in the SMALL DRAWER SIDES (D30 and D31) and SMALL DRAWER FRONT (X).

3

Do not use this hole.

Be sure the DRAWER BOTTOM inserts into the DRAWER BACK groove.

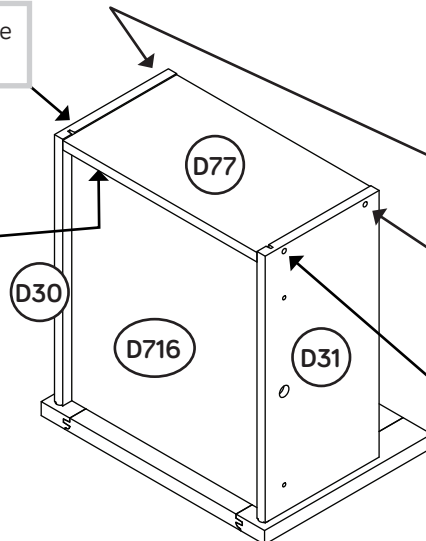

Start each screw a few turns before completely tightening any of them.

BLACK 1-9/16" FLAT HEAD SCREW (2 used in this step)

NOTE: Do not use this hole in the SMALL drawer. This hole will be used in Step 27.

✚ NOTE: The SMALL drawer will only use two SCREWS in this step. Refer to the diagram.

✚ Fasten the SMALL DRAWER BACK (D77) to the SMALL DRAWER SIDES (D30 and D31). Use two BLACK 1-9/16" FLAT HEAD SCREWS (30S).

✚ NOTE: Be sure the SMALL DRAWER BOTTOM (D716) inserts into the groove of the SMALL DRAWER BACK (D77).

Step 26



- ✚ Insert a SLIDE CAM (10A) into the LARGE DRAWER SIDES (D28 and D29).
- ✚ Fasten the EXTENSION SLIDES (40MC) to the LARGE DRAWER SIDES (D28 and D29). Use four GOLD 5/16" FLAT HEAD SCREWS (3S) through holes #1 and #4.
- ✚ **NOTE:** The screw head in the CAM must be visible through the slotted hole in the SLIDE.

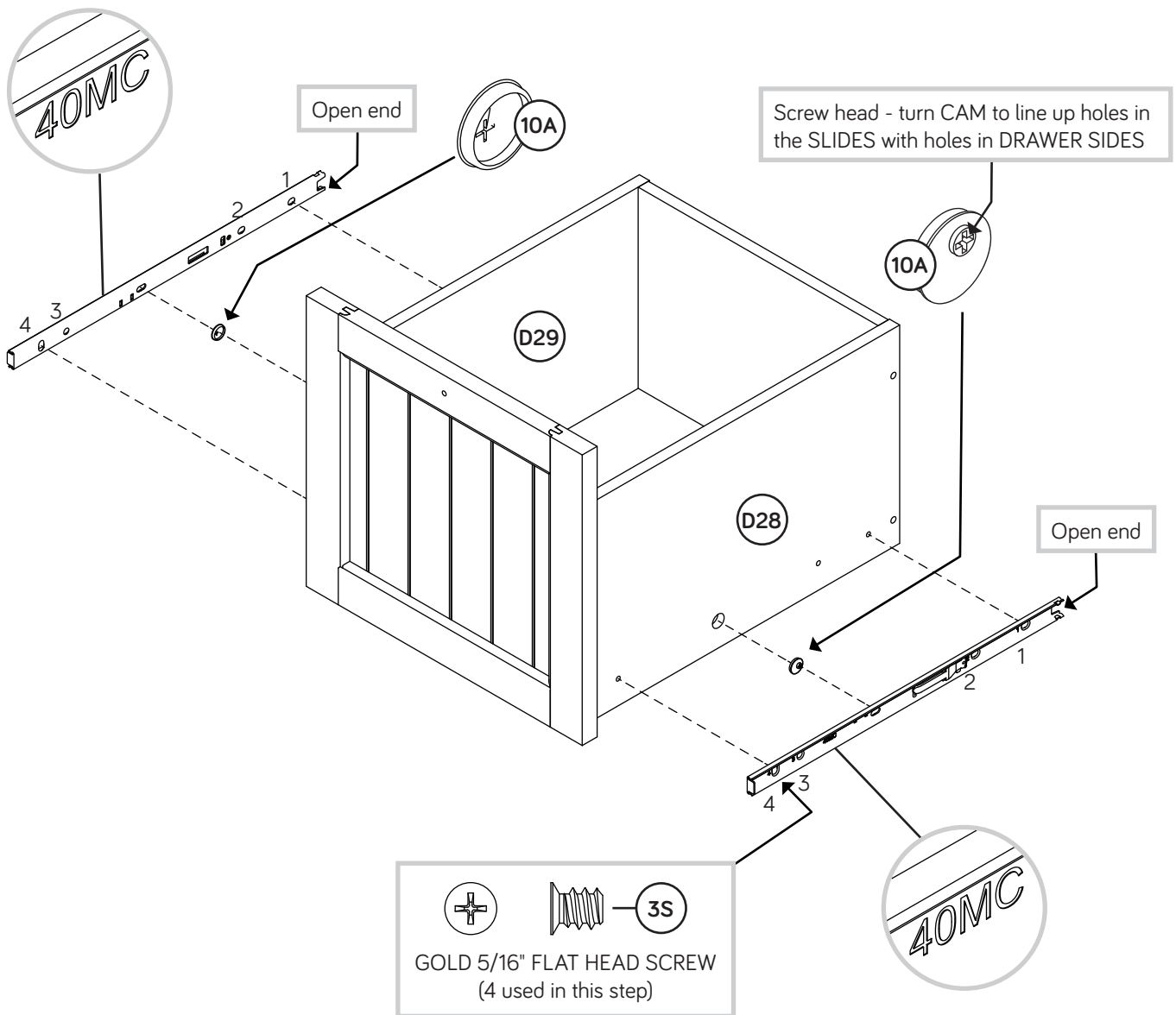

Step 27



- ✚ Insert a SLIDE CAM (10A) into the SMALL DRAWER SIDES (D30 and D31).
- ✚ Fasten the remaining two EXTENSION SLIDES (40NC) to the SMALL DRAWER SIDES (D30 and D31). Use two BLACK 1-9/16" FLAT HEAD SCREWS (30S) through holes #1, through the SMALL DRAWER SIDES, and into the SMALL DRAWERBACK (D77). Use two GOLD 5/16" FLAT HEAD SCREWS (3S) through holes #3.
- ✚ **NOTE:** The screw head in the CAM must be visible through the slotted hole in the SLIDE.
- ✚ Fasten a KNOB SET (136K) to the SMALL DRAWER FRONT (X). Use one BLACK 1-1/8" MACHINE SCREW (21S).

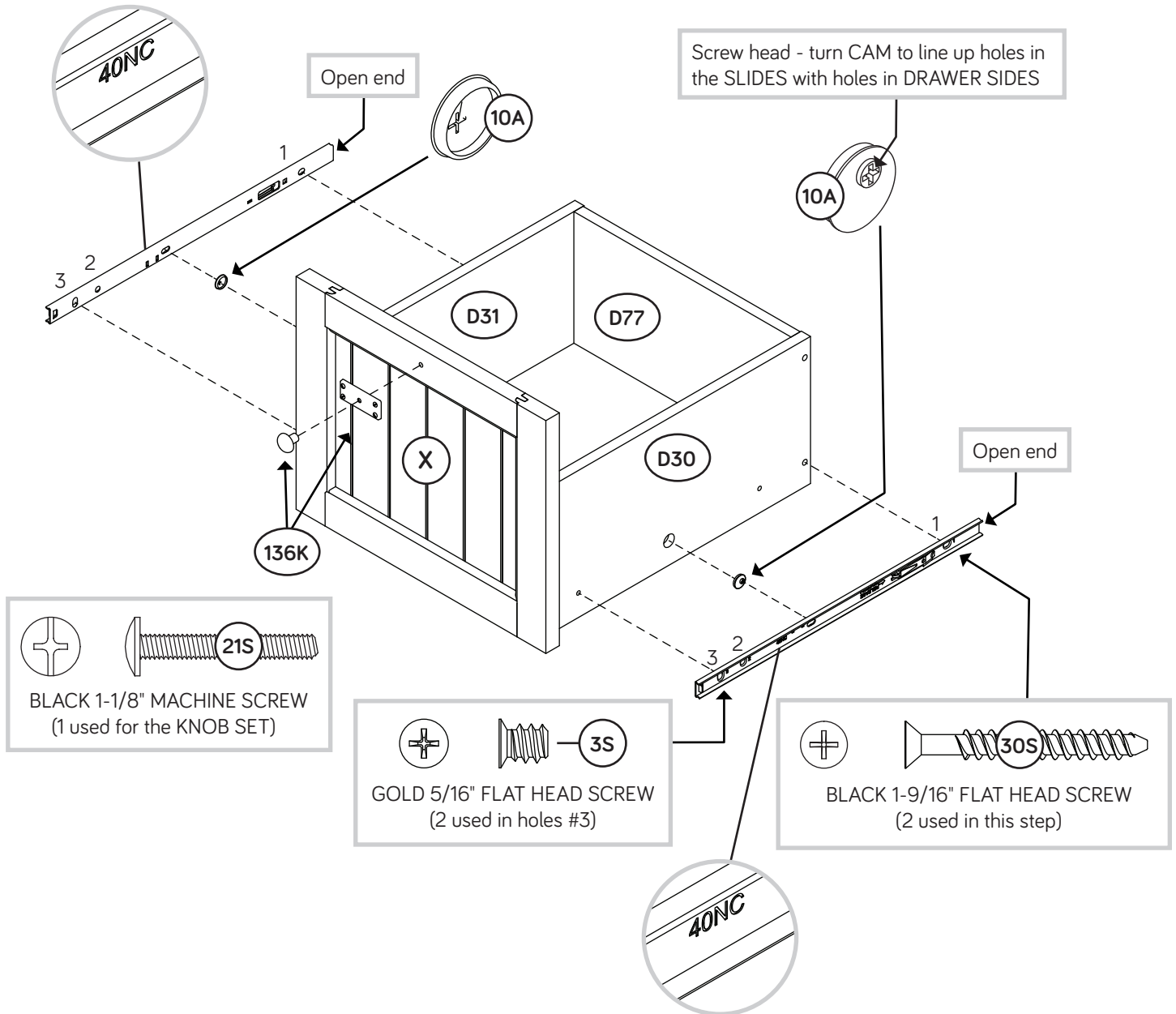

Step 28

- Fasten a KNOB SET (136K) to the LARGE DRAWER FRONT (W). Use one BLACK 1-1/8" MACHINE SCREW (21S).
- Push a FILE GLIDE (15B) onto the LARGE RIGHT DRAWER SIDE (D28).
- Slide the FILE RODS (8B) into the FILE GLIDE (15B) on the LARGE RIGHT DRAWER SIDE (D28).
- Slide another FILE GLIDE (15B) onto the other end of the FILE RODS (8B), then press this FILE GLIDE over the LARGE LEFT DRAWER SIDE (D29).

Zzz

Almost time to celebrate! With a nap.

Insert the FILE RODS into the holes in the FILE GLIDES depending on your file sizes.

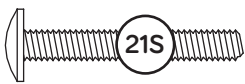
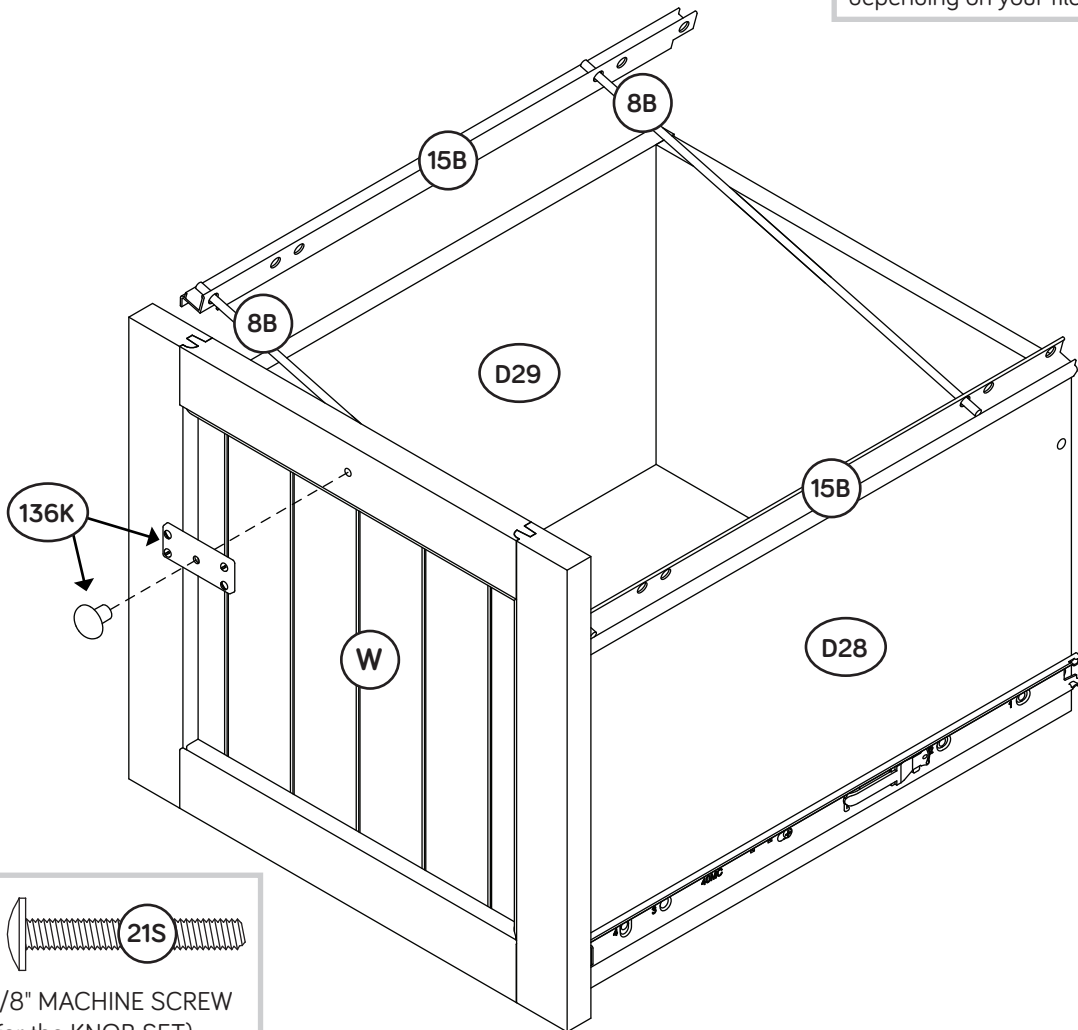

BLACK 1-1/8" MACHINE SCREW
(1 used for the KNOB SET)

Step 29

- NOTE: Before inserting a drawer, be sure the INNER CARTRIDGE in the EXTENSION RAIL on your unit is all the way forward. The INNER CARTRIDGE should click into place against the BLACK TAB.
- To insert a drawer into your unit, line up the EXTENSION SLIDES on the drawer with the EXTENSION RAILS on the unit and push the drawer into the unit until the drawer is fully inserted. The drawer will push in hard until it is all the way in, then it will slide in and out easier.

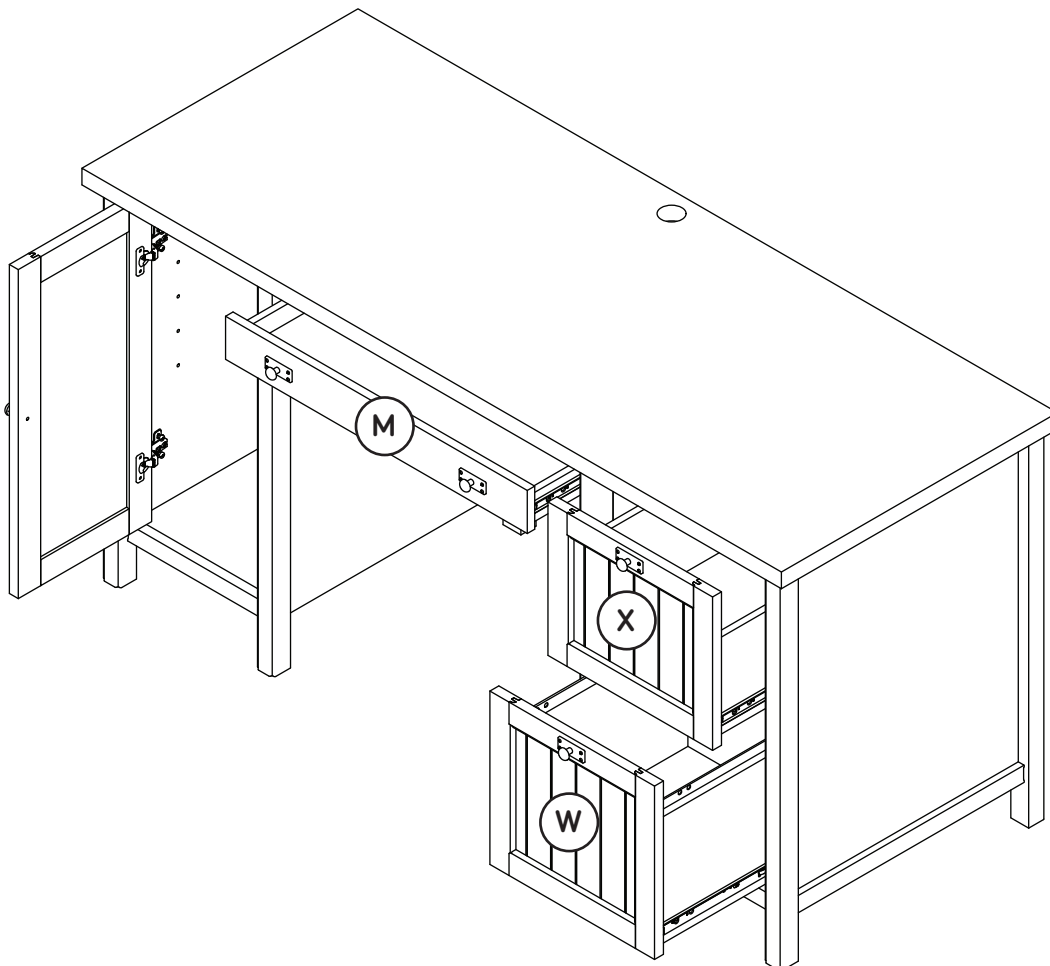
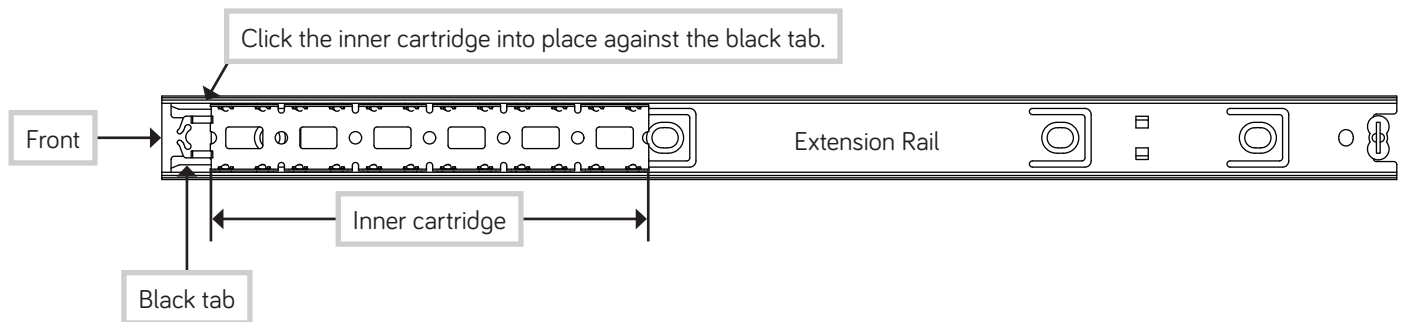

Step 30

- ✦ Push the RUBBER SLEEVES (2R) over the METAL PINS (1R). Insert the METAL PINS into the hole locations of your choice in the LEFT END (B) and LEFT UPRIGHT (E). Set the ADJUSTABLE SHELF (L) onto the METAL PINS.
- ✦ Insert the GROMMET (10P) and GROMMET CAP (1P) into the large hole in the TOP (S).

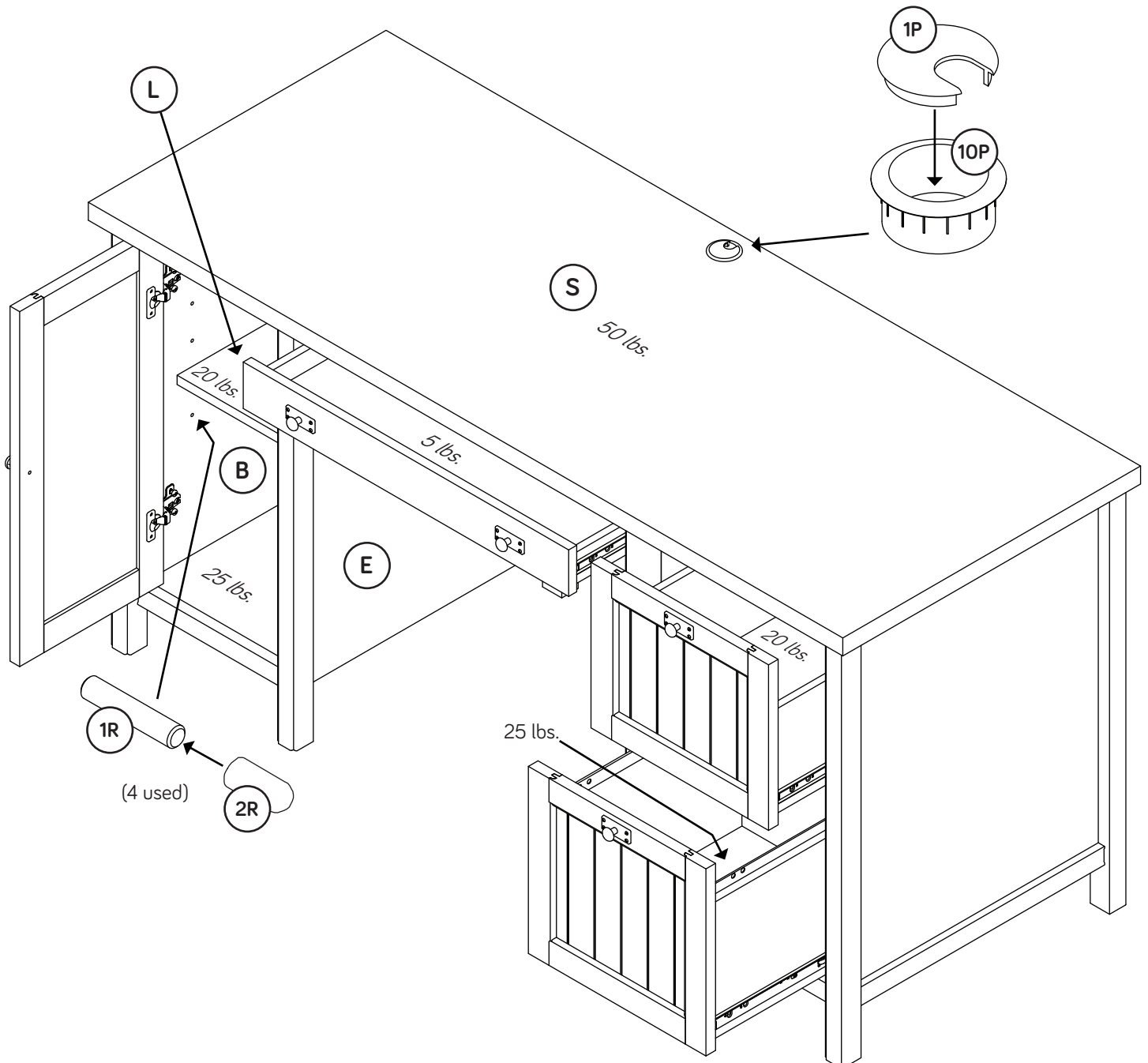

Step 31



- ✚ To make adjustments to the SMALL drawer, loosen SCREW #3 in the SLIDES a 1/4 turn, then turn the CAM clockwise or counter-clockwise. Notice how the drawer raises or lowers as you turn the CAM. The higher the screw in the oblong hole, the higher your drawer front will be. The lower the screw, the lower the drawer front. By adjusting the drawer this way, it will help the DRAWER FRONT line up better when closed. Tighten the SCREW when finished with adjustments.
- ✚ NOTE: Use SCREW #4 in the LARGE drawer.
- ✚ NOTE: Please read the back pages of the instruction booklet for important safety information.
- ✚ This completes assembly. Clean with a damp cloth. Wipe dry.

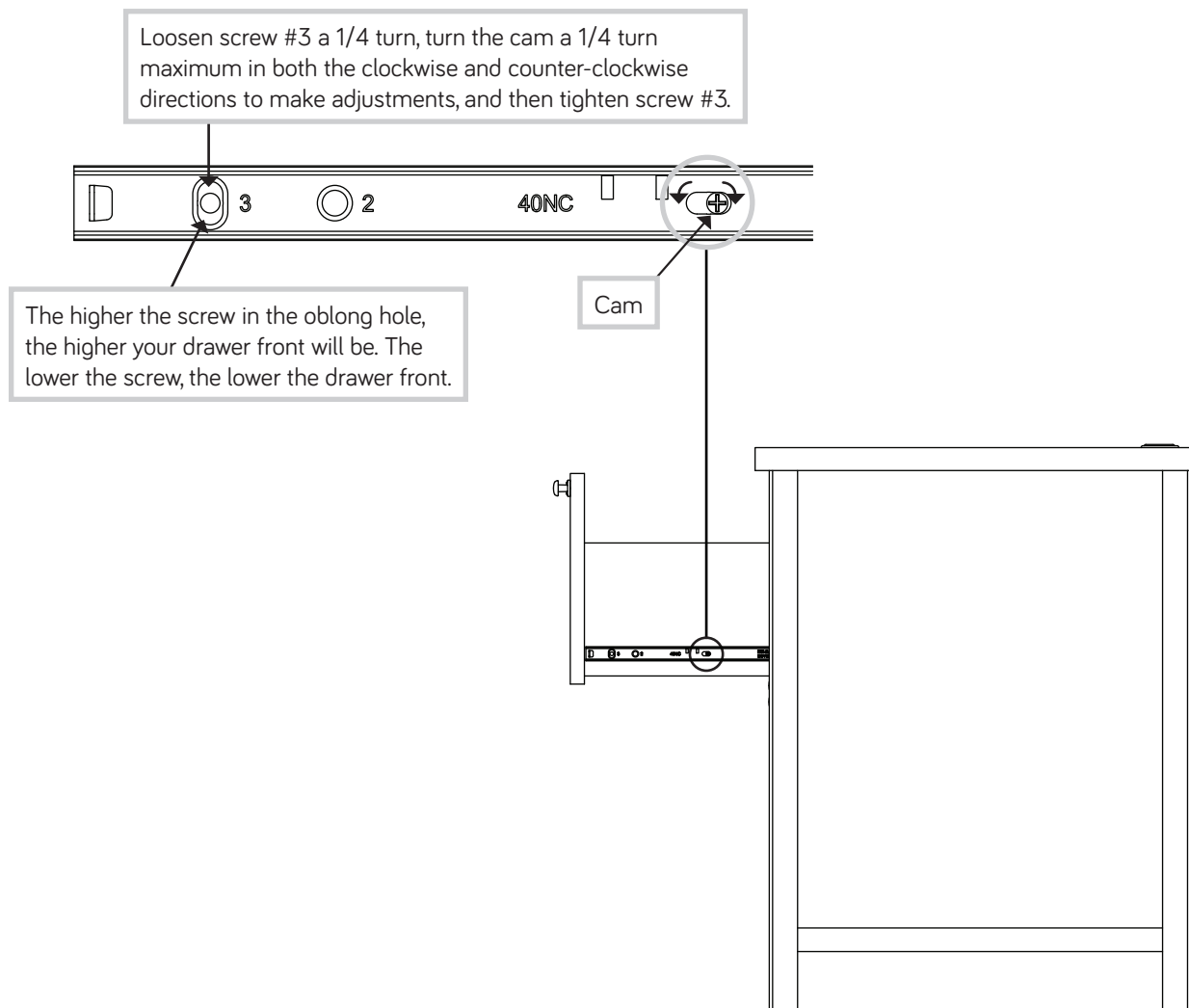

Utilisez les instructions d'assemblage en français avec les schémas étape par étape du manuel d'instruction en anglais. Chaque étape en français correspond à la même étape en anglais. La pièce devant être attachée à l'élément est représentée en gris sur les schémas de chaque étape pour plus de précision. Comparez la "Liste de pièces" ci-dessous avec la "PART IDENTIFICATION" du manuel en anglais pour vous familiariser avec les pièces avant l'assemblage.

REMARQUE : CE MANUEL D'INSTRUCTIONS CONTIENT **D'IMPORTANTES** INFORMATIONS RELATIVES À LA SÉCURITÉ. À LIRE ET CONSERVER POUR TOUTE RÉFÉRENCE FUTURE.

NOUS SOMMES LÀ POUR VOUS AIDER!

Nous faisons de notre mieux pour nous assurer que votre meuble arrive dans d'excellentes conditions. Nos représentants du service Clientèle sont aimables et prêts à vous aider au cas où une pièce aurait été endommagée ou manquerait (ou si vous aviez besoin d'aide pour l'assemblage). **NE RAMENEZ PAS LE MEUBLE AU MAGASIN.** Au Canada, composez ce numéro d'appel gratuit:

(sauf jours fériés)

Si une pièce a besoin d'être remplacée, la pièce de remplacement sera envoyée dans les 48 heures. (Sauf week-ends et jours fériés)

LISTE DE PIÈCES			LISTE DE PIÈCES		
REFERENCE	DESCRIPTION	QUANTITÉ	REFERENCE	DESCRIPTION	QUANTITÉ
A	EXTRÉMITÉ DROITE.....	1	(ENSEMBLE DE GLISSIÈRE ILLUSTRÉ À PART)		
B	EXTRÉMITÉ GAUCHE.....	1	40MA	GLISSIÈRE D'EXTENSION.....	2
C	DESSOUS DROIT.....	1	40MC	COULISSE D'EXTENSION.....	2
D	MONTANT DROIT.....	1	40NA	GLISSIÈRE D'EXTENSION.....	4
D28	CÔTÉ DROIT DE GRAND TIROIR.....	1	40NC	COULISSE D'EXTENSION.....	4
D29	CÔTÉ GAUCHE DE GRAND TIROIR.....	1	10A	EXCENTRIQUE DE COULISSE.....	4
D30	CÔTÉ DROIT DE PETIT TIROIR.....	1	8B	TIGE DE DOSSIER.....	2
D31	CÔTÉ GAUCHE DE PETIT TIROIR.....	1	15B	ARMATURE POUR DOSSIERS.....	2
D77	ARRIÈRE DE PETIT TIROIR.....	1	1F	EXCENTRIQUE ESCAMOTABLE.....	25
D78	ARRIÈRE DE GRAND TIROIR.....	1	8F	VIS D'EXCENTRIQUE.....	25
D427	CÔTÉ DROIT DE TIROIR À CRAYONS.....	1	12F	FIXATION TWIST-LOCK®.....	24
D428	CÔTÉ GAUCHE DE TIROIR À CRAYONS.....	1	15F	CHEVILLE EN BOIS.....	16
D502	ARRIÈRE DE TIROIR À CRAYONS.....	1	14H	CHARNIÈRE.....	2
D511	DEVANT DE CAISSON DE TIROIR À CRAYONS..	1	4I	ARRÊT DE PORTE.....	1
D707	FOND DE GRAND TIROIR.....	1	136K	ENSEMBLE DE BOUTONS.....	5
D716	FOND DE PETIT TIROIR.....	1	177M	COLLE.....	2
E	MONTANT GAUCHE.....	1	1P	COUVERCLE DE PASSE-CÂBLES.....	1
F	ARRIÈRE GAUCHE.....	1	10P	PASSE-CÂBLES.....	1
G	VOILE DE FOND.....	1	1R	GOUPILLE EN MÉTAL.....	4
H	PIED AVANT DROIT/ARRIÈRE GAUCHE.....	4	2R	MANCHON EN CAOUTCHOUC.....	4
I	MOULURE D'EXTRÉMITÉ.....	2	3S	VIS TÊTE PLATE 8 mm DORÉE.....	22
J	MOULURE DROITE DU DESSOUS.....	1	7S	VIS TÊTE PLATE 32 mm NOIRE.....	4
K	MOULURE DROITE ARRIÈRE.....	1	11S	VIS TÊTE PLATE 13 mm NOIRE.....	4
L	TABLETTE RÉGLABLE.....	1	17S	VIS TÊTE LARGE 22 mm NOIRE.....	2
M	DEVANT DE TIROIR À CRAYONS.....	1	21S	VIS À MÉTAUX 28 mm NOIRE.....	3
M65	ENTRETOISE DE TIROIR À CRAYONS..... (Pièce cachée utilisant des matériaux recyclés. La couleur peut varier.)	1	30S	VIS TÊTE PLATE 40 mm NOIRE.....	13
N	ARRIÈRE DROIT.....	1	32S	VIS TÊTE PLATE 14 mm NOIRE.....	12
O	DESSOUS GAUCHE.....	1	95S	VIS À MÉTAUX 38 mm ARGENTÉE.....	2
P	PIED AVANT GAUCHE/ARRIÈRE DROIT.....	4	113S	VIS TÊTE PLATE 49 mm NOIRE.....	6
Q	MOULURE GAUCHE ARRIÈRE.....	1			
R	MOULURE DE VOILE DE FOND.....	2			
S	DESSUS.....	1			
T	BLOC D'EXTENSION.....	2			
U	MOULURE GAUCHE DU DESSOUS.....	1			
V	PORTE.....	1			
W	DEVANT DE GRAND TIROIR.....	1			
X	DEVANT DE PETIT TIROIR.....	1			
Y	FOND DE TIROIR À CRAYONS.....	1			

ÉTAPE 1

Ne pas serrer les FIXATIONS TWIST-LOCK® à cette étape.

Assembler l'élément sur un sol à moquette ou sur le carton vide pour éviter d'endommager l'élément ou le sol.

Pour commencer l'assemblage, enfoncer une FIXATION TWIST-LOCK® SAUDER (12F) dans les gros trous des EXTRÉMITÉS (A et B).

Répéter cette étape pour les MONTANTS (D et E), les DESSOUS (C et O) et les ARRIÈRES (F et N).

ÉTAPE 2

Enfoncer vingt cinq EXCENTRIQUES ESCAMOTABLES (1F) dans les chants des EXTRÉMITÉS (A et B), les MONTANTS (D et E) et l'ENTRETOISE DE TIROIR À CRAYONS (M65).

ÉTAPE 3

Faire tourner vingt cinq VIS D'EXCENTRIQUE (8F) dans les PIEDS (H et P) et le DEVANT DE CAISSON DE TIROIR À CRAYONS (D511).

REMARQUE : Utiliser les trous exacts indiqués.

ÉTAPE 4

Retourner les EXTRÉMITÉS (A et B).

Faire tourner quatre VIS TÊTE PLATE 14 mm NOIRES (32S) dans les EXTRÉMITÉS (A et B) jusqu'à ce que l'épaulement des VIS repose sur les surfaces des EXTRÉMITÉS.

REMARQUE : Ne pas trop serrer les VIS.

Enfiler les MOULURES D'EXTRÉMITÉ (I) sur les EXTRÉMITÉS (A et B). Aligner les rainures des MOULURES sur les têtes des VIS dans les EXTRÉMITÉS.

REMARQUE : Si la MOULURE soulève au-dessus les VIS, l'enlever et l'enfiler de nouveau.

REMARQUE : Les MOULURES devraient être centrées sur les EXTRÉMITÉS.

ÉTAPE 5

Faire tourner quatre VIS TÊTE PLATE 14 mm NOIRES (32S) dans les ARRIÈRES (F et N) jusqu'à ce que l'épaulement des VIS repose sur les surfaces des ARRIÈRES.

REMARQUE : Ne pas trop serrer les VIS.

Enfiler les MOULURES ARRIÈRE (K et Q) sur les ARRIÈRES (F et N). Aligner les rainures des MOULURES sur les têtes des VIS dans les ARRIÈRES.

REMARQUE : Si la MOULURE soulève au-dessus les VIS, l'enlever et l'enfiler de nouveau.

REMARQUE : Les MOULURES devraient être centrées sur les ARRIÈRES.

ÉTAPE 6

Faire tourner deux VIS TÊTE PLATE 14 mm NOIRES (32S) dans le VOILE DE FOND (G) jusqu'à ce que l'épaulement des VIS repose sur la surface du VOILE DE FOND.

REMARQUE : Ne pas trop serrer les VIS.

Enfiler une MOULURE DE VOILE DE FOND (R) sur le VOILE DE FOND (G). Aligner la rainure de la MOULURE sur les têtes des VIS dans le VOILE DE FOND.

REMARQUE : Si la MOULURE soulève au-dessus les VIS, l'enlever et l'enfiler de nouveau.

REMARQUE : La MOULURE devrait être centrée sur le VOILE DE FOND.

Retourner le VOILE DE FOND (G) et répéter cette étape pour l'autre surface du VOILE DE FOND (G) avec l'autre MOULURE DE VOILE DE FOND (R).

ÉTAPE 7

Attention: Examiner bien les pièces avant d'assembler. Il est difficile de séparer des pièces une fois encollées.

Tout d'abord, remplir les deux trous dans l'EXTRÉMITÉ DROITE (A) de 1/4 à 1/2 pleins de COLLE (177M). Insérer ensuite deux CHEVILLES EN BOIS (15F) dans les trous. Nettoyer l'excès de COLLE.

REMARQUE : S'assurer de positionner les pièces exactement comme il l'est indiqué.

Maintenant, remplir les trous dans les PIEDS (H et P) de 1/4 à 1/2 pleins de COLLE (177M).

Fixer les PIEDS (H et P) à l'EXTRÉMITÉ DROITE (A). Serrer six EXCENTRIQUES ESCAMOTABLES.

REMARQUE : S'assurer d'insérer les CHEVILLES EN BOIS de l'EXTRÉMITÉ DROITE dans les PIEDS. Nettoyer l'excès de COLLE.

ÉTAPE 8

Attention: Examiner bien les pièces avant d'assembler. Il est difficile de séparer des pièces une fois encollées.

Tout d'abord, remplir les deux trous dans l'EXTRÉMITÉ GAUCHE (B) de 1/4 à 1/2 pleins de COLLE (177M). Insérer ensuite deux CHEVILLES EN BOIS (15F) dans les trous. Nettoyer l'excès de COLLE.

REMARQUE : S'assurer de positionner les pièces exactement comme il l'est indiqué.

Maintenant, remplir les trous dans les PIEDS (H et P) de 1/4 à 1/2 pleins de COLLE (177M).

Fixer les PIEDS (H et P) à l'EXTRÉMITÉ GAUCHE (B). Serrer six EXCENTRIQUES ESCAMOTABLES.

REMARQUE : S'assurer d'insérer les CHEVILLES EN BOIS de l'EXTRÉMITÉ GAUCHE dans les PIEDS. Nettoyer l'excès de COLLE.

ÉTAPE 9

Attention: Examiner bien les pièces avant d'assembler. Il est difficile de séparer des pièces une fois encollées.

Tout d'abord, remplir les deux trous dans le MONTANT DROIT (D) de 1/4 à 1/2 pleins de COLLE (177M). Insérer ensuite deux CHEVILLES EN BOIS (15F) dans les trous. Nettoyer l'excès de COLLE.

REMARQUE : S'assurer de positionner les pièces exactement comme il l'est indiqué.

Maintenant, remplir les trous dans les PIEDS (H et P) de 1/4 à 1/2 pleins de COLLE (177M).

Fixer les PIEDS (H et P) au MONTANT DROIT (D). Serrer six EXCENTRIQUES ESCAMOTABLES.

REMARQUE : S'assurer d'insérer les CHEVILLES EN BOIS du MONTANT DROIT dans les PIEDS. Nettoyer l'excès de COLLE.

ÉTAPE 10

Attention: Examiner bien les pièces avant d'assembler. Il est difficile de séparer des pièces une fois encollées.

Tout d'abord, remplir les deux trous dans le MONTANT GAUCHE (E) de 1/4 à 1/2 pleins de COLLE (177M). Insérer ensuite deux CHEVILLES EN BOIS (15F) dans les trous. Nettoyer l'excès de COLLE.

REMARQUE : S'assurer de positionner les pièces exactement comme il l'est indiqué.

Maintenant, remplir les trous dans les PIEDS (H et P) de 1/4 à 1/2 pleins de COLLE (177M).

Fixer les PIEDS (H et P) au MONTANT GAUCHE (E). Serrer six EXCENTRIQUES ESCAMOTABLES.

REMARQUE : S'assurer d'insérer les CHEVILLES EN BOIS du MONTANT GAUCHE dans les PIEDS. Nettoyer l'excès de COLLE.

ÉTAPE 11

Séparer les COULISSES D'EXTENSION (40MC) des GLISSIÈRES D'EXTENSION (40MA) comme l'indique le schéma du haut. Faire attention car les pièces sont graissées.

Fixer les GLISSIÈRES D'EXTENSION (40MA) à l'EXTRÉMITÉ DROITE (A) et au MONTANT DROIT (D). Utiliser quatre VIS TÊTE PLATE 8 mm DORÉES (3S) à travers les trous n° 1 et n° 3.

REMARQUE : Pour chaque GLISSIÈRE D'EXTENSION, faire tourner une VIS dans le trou indiqué dans le schéma agrandi. Ensuite, enfiler la cartouche interne de la GLISSIÈRE D'EXTENSION vers l'intérieur pour trouver les autres trous qui sont alignés sur les trous dans l'EXTRÉMITÉ et le MONTANT. Faire tourner une VIS dans ce trou.

REMARQUE : Les COULISSES D'EXTENSION seront utilisées ultérieurement pour le GRAND TIROIR.

ÉTAPE 12

Séparer les COULISSES D'EXTENSION (40NC) des GLISSIÈRES D'EXTENSION (40NA) comme l'indique le schéma du haut. Faire attention car les pièces sont graissées.

Fixer deux GLISSIÈRES D'EXTENSION (40NA) à l'EXTRÉMITÉ DROITE (A) et au MONTANT DROIT (D). Utiliser quatre VIS TÊTE PLATE 8 mm DORÉES (3S) à travers les trous n° 1 et n° 3.

REMARQUE : Pour chaque GLISSIÈRE D'EXTENSION, faire tourner une VIS dans le trou indiqué dans le schéma agrandi. Ensuite, enfiler la cartouche interne de la GLISSIÈRE D'EXTENSION vers l'intérieur pour trouver les autres trous qui sont alignés sur les trous dans l'EXTRÉMITÉ et le MONTANT. Faire tourner une VIS dans ce trou.

REMARQUE : Les COULISSES D'EXTENSION seront utilisées ultérieurement pour le PETIT TIROIR et le TIROIR À CRAYONS.

ÉTAPE 13

Fixer les BLOCS D'EXTENSION (T) aux MONTANTS (D et E). Utiliser quatre VIS TÊTE PLATE 32 mm NOIRES (7S).

Fixer les autres deux GLISSIÈRES D'EXTENSION (40NA) aux BLOCS D'EXTENSION (T). Utiliser quatre VIS TÊTE PLATE 8 mm DORÉES (3S) à travers les trous n° 1 et n° 3.

REMARQUE : Pour chaque GLISSIÈRE D'EXTENSION, faire tourner une VIS dans le trou indiqué dans le schéma agrandi. Ensuite, enfiler la cartouche interne de la GLISSIÈRE D'EXTENSION vers l'intérieur pour trouver les autres trous qui sont alignés sur les trous dans le BLOC D'EXTENSION. Faire tourner une VIS dans ce trou.

ÉTAPE 14

Fixer l'ARRIÈRE DROIT (N) au MONTANT DROIT (D). Serrer deux FIXATIONS TWIST-LOCK®.

Fixer l'ARRIÈRE GAUCHE (F) à l'EXTRÉMITÉ GAUCHE (B). Serrer deux FIXATIONS TWIST-LOCK®.

Utilisation de la FIXATION TWIST-LOCK® SAUDER

1. Insérer l'extrémité fileté de la FIXATION dans le trou de la pièce attenante.

REMARQUE : L'extrémité fileté de la FIXATION doit rester complètement insérée dans le trou de la pièce attenante lorsque l'on bloque la FIXATION.

2. Bien serrer la FIXATION à l'aide d'un tournevis Phillips.

ÉTAPE 15

Tout d'abord, fixer le DESSOUS DROIT (C) au MONTANT DROIT (D) et le DESSOUS GAUCHE (O) à l'EXTRÉMITÉ GAUCHE (B). Serrer quatre FIXATIONS TWIST-LOCK®.

Enfiler ensuite les MOULURES DE DESSOUS* (J et U) sur les chants crantés des DESSOUS (C et O).

* Brevet État Unis n° 5,499,886

ÉTAPE 16

Fixer l'EXTRÉMITÉ DROITE (A) au DESSOUS DROIT (C) et à l'ARRIÈRE DROIT (N). Serrer quatre FIXATIONS TWIST-LOCK®.

Fixer le MONTANT GAUCHE (E) à l'ARRIÈRE GAUCHE (F) et au DESSOUS GAUCHE (O). Serrer quatre FIXATIONS TWIST-LOCK®.

ÉTAPE 17

Attention: Examiner bien les pièces avant d'assembler. Il est difficile de séparer des pièces une fois encollées.

REMARQUE : Si on attache le Surmeuble 420654, finir de percer complètement les quatre trous dans le DESSUS (S) avant de terminer cette étape.

REMARQUE : Faire appel à une autre personne pour cette étape.

Tout d'abord, remplir les trous dans les PIEDS (H et P) de 1/4 à 1/2 pleins de COLLE (177M). Insérer ensuite huit CHEVILLES EN BOIS (15F) dans les trous. Nettoyer l'excès de COLLE.

Maintenant, remplir les huit trous dans le DESSUS (S) de 1/4 à 1/2 pleins de COLLE (177M).

REMARQUE : Utiliser les trous exacts indiqués.

Maintenant, fixer les EXTRÉMITÉS (A et B) et les MONTANTS (D et E) au DESSUS (S). Serrer huit FIXATIONS TWIST-LOCK®.

REMARQUE : S'assurer d'insérer les CHEVILLES EN BOIS des PIEDS dans le DESSUS. Nettoyer l'excès de COLLE.

ÉTAPE 18

REMARQUE : Avant de commencer cette étape, séparer les VIS TÊTE PLATE 40 mm NOIRES (30S) des VIS TÊTE PLATE 49 mm NOIRES (113S). Ne pas confondre ces VIS.

Fixer le VOILE DE FOND (G) aux MONTANTS (D et E). Utiliser six VIS TÊTE PLATE 49 mm NOIRES (113S).

ÉTAPE 19

Relever, avec précaution, l'élément dans sa position verticale.

Fixer les CHARNIÈRES (14H) à la PORTE (V). Utiliser quatre VIS TÊTE PLATE 13 mm NOIRES (11S).

Avant de fixer la PORTE à l'unité, s'assurer que la vis de montage se trouve contre les butées comme l'indique le schéma. Si ce n'est pas le cas, desserrer la vis de montage pour la faire glisser contre les butées. Serrer ensuite la vis de montage.

Fixer la PORTE (V) à l'EXTRÉMITÉ GAUCHE (B) comme l'indique le schéma du bas. Utiliser les vis fournies avec les CHARNIÈRES. Il est préférable de donner quelques tours de tournevis à chaque VIS avant de les serrer toutes à bloc.

Fixer l'ENSEMBLE DE BOUTONS (136K) à la PORTE (V). Utiliser une VIS À MÉTAUX 28 mm NOIRE (21S).

Enfoncer un ARRÊT DE PORTE (4I) dans le trou du MONTANT GAUCHE (E).

Voir l'étape suivante pour réglages des PORTES.

ÉTAPE 20

Consulter le schéma agrandi pour identifier les pièces des CHARNIÈRES.

Il faut peut-être ajuster les PORTES. Suivre les indications ci-dessous pour ajuster.

RÉGLAGES DES PORTES :

Pour ajuster les PORTES latéralement (horizontalement), tourner la vis de réglage vers l'intérieur ou vers l'extérieur.

Pour ajuster les PORTES de haut en bas (verticalement), desserrer les deux vis de réglage. Déplacer les PORTES verticalement à l'emplacement désiré. Serrer les vis après avoir ajusté.

Pour ajuster les PORTES vers l'intérieur ou vers l'extérieur (profondeur), desserrer la vis de montage un tour et déplacer les PORTES vers l'intérieur ou vers l'extérieur. Serrer la vis de montage après avoir ajusté.

ÉTAPE 21

1 Fixer les CÔTÉS DE TIROIR À CRAYONS (D427 et D428) à l'ARRIÈRE DE TIROIR À CRAYONS (D502). Utiliser deux VIS TÊTE PLATE 40 mm NOIRES (30S).

2 Enfiler le FOND DE TIROIR À CRAYONS (Y) dans les rainures des CÔTÉS DE TIROIR À CRAYONS (D427 et D428) et de l'ARRIÈRE DE TIROIR À CRAYONS (D502).

3 Fixer le DEVANT DE CAISSON DE TIROIR À CRAYONS (D511) aux CÔTÉS DE TIROIR À CRAYONS (D427 et D428). Utiliser deux VIS TÊTE PLATE 40 mm NOIRES (30S).

4 Retourner le tiroir et fixer l'ENTRETOISE DE TIROIR À CRAYONS (M65) au DEVANT DE CAISSON DE TIROIR À CRAYONS (D511). Serrer un EXCENTRIQUE ESCAMOTABLE. Fixer l'ENTRETOISE DE TIROIR À CRAYONS (M65) à l'ARRIÈRE DE TIROIR À CRAYONS (D502). Utiliser une VIS TÊTE PLATE 40 mm NOIRE (30S).

ÉTAPE 22

Fixer le DEVANT DE TIROIR À CRAYONS (M) au DEVANT DE CAISSON DE TIROIR À CRAYONS (D511). Utiliser deux VIS TÊTE LARGE 22 mm NOIRES (17S).

Ensuite, fixer deux ENSEMBLES DE BOUTONS (136K) au DEVANT DE TIROIR À CRAYONS (M). Utiliser deux VIS À MÉTAUX 38 mm ARGENTÉES (95S) à travers le DEVANT DE CAISSON DE TIROIR À CRAYONS et dans le DEVANT DE TIROIR À CRAYONS.

ÉTAPE 23

Fixer deux COULISSES D'EXTENSION (40NC) aux CÔTÉS DE TIROIR À CRAYONS (D427 et D428). Utiliser quatre VIS TÊTE PLATE 8 mm DORÉES (3S) à travers les trous n° 1 et n° 3.

ÉTAPE 24

1 Insérer les CÔTÉS DE GRAND TIROIR (D28 et D29) en biseau dans la fente dans chaque extrémité du DEVANT DE GRAND TIROIR (W).

2 Enfiler le FOND DE GRAND TIROIR (D707) dans les rainures des CÔTÉS DE GRAND TIROIR (D28 et D29) et du DEVANT DE GRAND TIROIR (W).

3 Fixer l'ARRIÈRE DE GRAND TIROIR (D78) aux CÔTÉS DE GRAND TIROIR (D28 et D29). Utiliser quatre VIS TÊTE PLATE 40 mm NOIRES (30S).

REMARQUE : S'assurer que le FOND DE GRAND TIROIR (D707) s'encastre dans la rainure de l'ARRIÈRE DE GRAND TIROIR (D78).

ÉTAPE 25

1 Insérer les CÔTÉS DE PETIT TIROIR (D30 et D31) en biseau dans la fente dans chaque extrémité du DEVANT DE PETIT TIROIR (X).

2 Enfiler le FOND DE PETIT TIROIR (D716) dans les rainures des CÔTÉS DE PETIT TIROIR (D30 et D31) et du DEVANT DE PETIT TIROIR (X).

3 **REMARQUE** : Le PETIT tiroir n'utilisera que deux VIS à cette étape. Consulter le schéma.

Fixer l'ARRIÈRE DE PETIT TIROIR (D77) aux CÔTÉS DE PETIT TIROIR (D30 et D31). Utiliser deux VIS TÊTE PLATE 40 mm NOIRES (30S).

REMARQUE : S'assurer que le FOND DE PETIT TIROIR (D716) s'encastre dans la rainure de l'ARRIÈRE DE PETIT TIROIR (D77).

ÉTAPE 26

Insérer une EXCENTRIQUE DE COULISSE (10A) dans les CÔTÉS DE GRAND TIROIR (D28 et D29).

Fixer les COULISSES D'EXTENSION (40MC) aux CÔTÉS DE GRAND TIROIR (D28 et D29). Utiliser quatre VIS TÊTE PLATE 8 mm DORÉES (3S) à travers les trous n° 1 et n° 4.

REMARQUE : La tête de vis dans l'EXCENTRIQUE doit être visible à travers le trou fendu dans la COULISSE.

ÉTAPE 27

Insérer une EXCENTRIQUE DE COULISSE (10A) dans les CÔTÉS DE PETIT TIROIR (D30 et D31).

Fixer les autres COULISSES D'EXTENSION (40NC) aux CÔTÉS DE PETIT TIROIR (D30 et D31). Utiliser deux VIS TÊTE PLATE 40 mm NOIRES (30S) à travers le trou n° 1, à travers les CÔTÉS DE PETIT TIROIR, et dans l'ARRIÈRE DE PETIT TIROIR (D77). Utiliser deux VIS TÊTE PLATE 8 mm DORÉES (3S) à travers les trous n° 3.

REMARQUE : La tête de vis dans l'EXCENTRIQUE doit être visible à travers le trou fendu dans la COULISSE.

Fixer un ENSEMBLE DE BOUTONS (136K) sur le DEVANT DE PETIT TIROIR (X). Utiliser une VIS À MÉTAUX 28 mm NOIRE (21S).

ÉTAPE 28

Fixer un ENSEMBLE DE BOUTONS (136K) sur le DEVANT DE GRAND TIROIR (W). Utiliser une VIS À MÉTAUX 28 mm NOIRE (21S).

Enfoncer une ARMATURE POUR DOSSIERS (15B) sur le CÔTÉ DROIT DE GRAND TIROIR (D28).

Enfiler les GUIDES POUR DOSSIERS (8B) dans l'ARMATURE POUR DOSSIERS (15B) située sur le CÔTÉ DROIT DE GRAND TIROIR (D28).

Enfiler une autre ARMATURE POUR DOSSIERS (15B) sur l'autre extrémité des GUIDES POUR DOSSIERS (8B) et appuyer cette ARMATURE POUR DOSSIERS sur le CÔTÉ GAUCHE DE GRAND TIROIR (D29).

ÉTAPE 29

REMARQUE : Avant d'insérer un tiroir, s'assurer la CARTOUCHE INTERNE de la GLISSIÈRE D'EXTENSION de l'unité est complètement vers l'avant. La CARTOUCHE INTERNE doit cliquer en place contre la PATTE NOIRE.

Pour insérer un tiroir dans l'élément, aligner les COULISSES D'EXTENSION du tiroir sur les GLISSIÈRES D'EXTENSION de l'élément et enfoncer le tiroir dans l'élément jusqu'à ce que le tiroir soit complètement inséré. Le tiroir offrira une certaine résistance jusqu'à ce qu'il soit complètement inséré dans l'élément, il glissera ensuite sans difficulté.

ÉTAPE 30

Enfoncer les MANCHONS EN CAOUTCHOUC (2R) sur les GOUPILLES EN MÉTAL (1R). Insérer les GOUPILLES EN MÉTAL dans les trous choisis de l'EXTRÉMITÉ GAUCHE (B) et du MONTANT GAUCHE (E). Poser la TABLETTE RÉGLABLE (L) sur les GOUPILLES EN MÉTAL.

Insérer le PASSE-CÂBLES (10P) et un COUVERCLE DE PASSE-CÂBLES (1P) dans le gros trou du DESSUS (S).

ÉTAPE 31

Pour ajuster le PETIT tiroir, desserrer la VIS n° 3 dans les COULISSES un quart de tour et tourner ensuite la CAME dans le sens des aiguilles d'une montre ou dans le sens contraire. Noter que le tiroir monte ou descend lorsque l'on tourne la CAME. Plus la vis dans le trou oblong est haute, plus le devant de tiroir sera haut. Plus la vis est basse, plus le devant de tiroir sera bas. Ajuster le tiroir de cette manière permet au DEVANT DE TIROIR d'être mieux aligné une fois fermé. Resserrer la VIS après d'avoir ajusté.

REMARQUE : Utiliser la VIS n° 4 dans le GRAND tiroir.

REMARQUE : Prière de lire les informations importantes sur la sécurité figurant sur les pages arrière du manuel d'instructions.

Ceci complète l'assemblage. Nettoyer avec un tissu humide. Essuyer.

Escritorio de Computadora

Use estas instrucciones de ensamblaje en español junto con las figuras paso-a-paso provistas en el folleto inglés. Cada paso en español corresponde al mismo paso en inglés. Se destacan las figuras de cada paso con una tonalidad oscura para mostrar precisamente cual parte se debe montar a la unidad. Compare la "Lista de Part" abajo con la "Part Identification" en el folleto en inglés para familiarizarse con Las partes de ensamblaje.

NOTA: ESTE FOLLETO DE INSTRUCCIONES CONTIENE INFORMACIÓN **IMPORTANTE** SOBRE LA SEGURIDAD. POR FAVOR LEA Y GUÁRDELO PARA REFERENCIA EN EL FUTURO.

ESTAMOS AQUI PARA AYUDAR!

Tratamos de asegurar que su mueble llega en condición excelente. Nuestros representantes de Servicio al Cliente son amables y listos para ayudarle con servicio rápido y eficiente si una parte está defectuosa o ausente (o si necesita ayuda con el ensamblaje). **NO DEVUELVA LA UNIDAD A LA TIENDA.** Llame este número sin cargo:

Si requiere un repuesto de una parte, será enviado dentro de 48 horas (excepto los fines de semana y días festivos)

LISTA DE PARTES			LISTA DE PARTES		
ITEM	DESCRIPCIÓN	CANTIDAD	ITEM	DESCRIPCIÓN	CANTIDAD
A	EXTREMO DERECHO.....	1	(JUEGO DE EXTENSIÓN SE MUESTRA POR SEPARADO)		
B	EXTREMO IZQUIERDO.....	1	40MA	RIEL DE EXTENSIÓN.....	2
C	FONDO DERECHO.....	1	40MC	CORREDERA DE EXTENSIÓN.....	2
D	PARAL DERECHO.....	1	40NA	RIEL DE EXTENSIÓN.....	4
D28	LADO DERECHO DE CAJÓN GRANDE.....	1	40NC	CORREDERA DE EXTENSIÓN.....	4
D29	LADO IZQUIERDO DE CAJÓN GRANDE.....	1	10A	EXCÉNTRICO DE CORREDERA.....	4
D30	LADO DERECHO DE CAJÓN PEQUEÑO.....	1	8B	VARILLA DE ARCHIVERO.....	2
D31	LADO IZQUIERDO DE CAJÓN PEQUEÑO.....	1	15B	CORRIMIENTO DE ARCHIVERO.....	2
D77	DORSO DE CAJÓN PEQUEÑO.....	1	1F	EXCÉNTRICO ESCONDIDO.....	25
D78	DORSO DE CAJÓN GRANDE.....	1	8F	BIELA DE EXCÉNTRICO.....	25
D427	LADO DERECHO DE CAJÓN PARA LÁPICES.....	1	12F	SUJETADOR TWIST-LOCK®.....	24
D428	LADO IZQUIERDO DE CAJÓN PARA LÁPICES.....	1	15F	PASADOR DE MADERA.....	16
D502	DORSO DE CAJÓN PARA LÁPICES.....	1	14H	BISAGRA.....	2
D511	FRENTE DE CAJÓN PARA LÁPICES.....	1	4I	TOPE DE LA PUERTA.....	1
D707	FONDO DE CAJÓN GRANDE.....	1	136K	JUEGO DE PERILLAS.....	5
D716	FONDO DE CAJÓN PEQUEÑO.....	1	177M	PEGAMENTO.....	2
E	PARAL IZQUIERDO.....	1	1P	CUBIERTA DE OJAL.....	1
F	DORSO IZQUIERDO.....	1	10P	OJAL.....	1
G	VELO DE FONDO.....	1	1R	ESPIGA DE METAL.....	4
H	PATA DERECHA DELANTERA/PATA IZQUIERDA POSTERIOR.....	4	2R	MANGUITO DE GOMA.....	4
I	MOLDURA DE EXTREMO.....	2	3S	TORNILLO DORADO DE CABEZA PERDIDA de 8 mm.....	22
J	MOLDURA DERECHA DE FONDO.....	1	7S	TORNILLO NEGRO DE CABEZA PERDIDA de 32 mm.....	4
K	MOLDURA DERECHA POSTERIOR.....	1	11S	TORNILLO NEGRO DE CABEZA PERDIDA de 13 mm.....	4
L	ESTANTE AJUSTABLE.....	1	17S	TORNILLO NEGRO DE CABEZA GRANDE de 22 mm.....	2
M	CARA DE CAJÓN PARA LÁPICES.....	1	21S	TORNILLO NEGRO PARA METAL de 28 mm.....	3
M65	RIOSTRA DEL CAJÓN PARA LÁPICES..... (Parte oculta utilizando material reciclado. El color puede variar.)	1	30S	TORNILLO NEGRO DE CABEZA PERDIDA de 40 mm.....	13
N	DORSO DERECHO.....	1	32S	TORNILLO NEGRO DE CABEZA PERDIDA de 14 mm.....	12
O	FONDO IZQUIERDO.....	1	95S	TORNILLO PLATEADO PARA METAL de 38 mm.....	2
P	PATA IZQUIERDA DELANTERA/PATA DERECHA POSTERIOR.....	4	113S	TORNILLO NEGRO DE CABEZA PERDIDA de 49 mm.....	6
Q	MOLDURA IZQUIERDA POSTERIOR.....	1			
R	MOLDURA DE VELO DE FONDO.....	2			
S	PANEL SUPERIOR.....	1			
T	BLOQUE DE EXTENSIÓN.....	2			
U	MOLDURA IZQUIERDA DE FONDO.....	1			
V	PUERTA.....	1			
W	CARA DE CAJÓN GRANDE.....	1			
X	CARA DE CAJÓN PEQUEÑO.....	1			
Y	FONDO DE CAJÓN PARA LÁPICES.....	1			

PASO 1

No apriete los SUJETADORES TWIST-LOCK® en este paso.

Ensamble la unidad sobre un piso alfombrado o sobre el cartón vacío para evitar rayar la unidad o el piso.

Para comenzar el ensamblaje, empuje un SUJETADOR TWIST-LOCK® SAUDER (12F) dentro de los agujeros grandes de los EXTREMOS (A y B).

Repita este paso para los PARALES (D y E), los FONDOS (C y O) y los DORSOS (F y N).

PASO 2

Empuje veinticinco EXCÉNTRICOS ESCONDIDOS (1F) en los bordes de los EXTREMOS (A y B), de los PARALES (D y E) y de la RIOSTRA DE CAJÓN PARA LÁPICES (M65).

PASO 3

Atornille veinticinco BIELAS DE EXCÉNTRICO (8F) en las PATAS (H y P) y en el FRENTE DE CAJÓN PARA LÁPICES (D511).

NOTA: Utilice los agujeros correspondientes indicados.

PASO 4

Cuidadosamente vuelva los EXTREMOS (A y B) al revés.

Atornille cuatro TORNILLOS NEGROS DE CABEZA PERDIDA de 14 mm (32S) en los EXTREMOS (A y B) hasta que el resalto de los TORNILLOS repose sobre las superficies de los EXTREMOS.

NOTA: No apriete los TORNILLOS en exceso.

Deslice las MOLDURAS DE EXTREMO (I) sobre los EXTREMOS (A y B). Alinee las ranuras de las MOLDURAS sobre las cabezas de los TORNILLOS de los EXTREMOS.

NOTA: Si la MOLDURA se levanta de los TORNILLOS, retírela y deslícela sobre la parte otra vez.

NOTA: Las MOLDURAS deben centrarse sobre los EXTREMOS.

PASO 5

Atornille cuatro TORNILLOS NEGROS DE CABEZA PERDIDA de 14 mm (32S) en los DORSOS (F y N) hasta que el resalto de los TORNILLOS repose sobre las superficies de los DORSOS.

NOTA: No apriete los TORNILLOS en exceso.

Deslice las MOLDURAS POSTERIORES (K y Q) sobre los DORSOS (F y N). Alinee las ranuras de las MOLDURAS sobre las cabezas de los TORNILLOS de los DORSOS.

NOTA: Si la MOLDURA se levanta de los TORNILLOS, retírela y deslícela sobre la parte otra vez.

NOTA: Las MOLDURAS deben centrarse sobre los DORSOS.

PASO 6

Atornille dos TORNILLOS NEGROS DE CABEZA PERDIDA de 14 mm (32S) dentro del VELO DE FONDO (G) hasta que el resalto de los TORNILLOS repose sobre la superficie del VELO DE FONDO.

NOTA: No apriete los TORNILLOS en exceso.

Deslice las MOLDURAS DE VELO DE FONDO (R) sobre el VELO DE FONDO (G). Alinee la ranura de la MOLDURA sobre la cabeza de los TORNILLOS del VELO DE FONDO.

NOTA: Si la MOLDURA se levanta de los TORNILLOS, retírela y deslícela sobre la parte otra vez.

NOTA: La MOLDURA debe centrarse sobre el VELO DE FONDO.

Voltee el VELO DE FONDO (G) y repita este paso para la otra superficie del VELO DE FONDO (G) con la otra MOLDURA DE VELO DE FONDO (R).

PASO 7

Precaución: Revise las partes cuidadosamente antes de ensamblar. La separación de las piezas ya pegadas es muy difícil.

Primero, llene los dos agujeros del EXTREMO DERECHO (A) hasta 1/4 a 1/2 con PEGAMENTO (177M). A continuación, inserte dos PASADORES DE MADERA (15F) dentro de los agujeros. Quite el exceso de PEGAMENTO.

NOTA: Asegúrese de que las piezas están dispuestas exactamente como se muestra.

Ahora, llene los agujeros de las PATAS (H y P) hasta 1/4 a 1/2 con PEGAMENTO (177M).

Fije las PATAS (H y P) al EXTREMO DERECHO (A). Apriete seis EXCÉNTRICOS ESCONDIDOS.

NOTA: Asegúrese de que los PASADORES DE MADERA del EXTREMO DERECHO se inserten en las PATAS. Quite el exceso de PEGAMENTO.

PASO 8

Precaución: Revise las partes cuidadosamente antes de ensamblar. La separación de las piezas ya pegadas es muy difícil.

Primero, llene los dos agujeros del EXTREMO IZQUIERDO (B) hasta 1/4 a 1/2 con PEGAMENTO (177M). A continuación, inserte dos PASADORES DE MADERA (15F) dentro de los agujeros. Quite el exceso de PEGAMENTO.

NOTA: Asegúrese de que las piezas están dispuestas exactamente como se muestra.

Ahora, llene los agujeros de las PATAS (H y P) hasta 1/4 a 1/2 con PEGAMENTO (177M).

Fije las PATAS (H y P) al EXTREMO IZQUIERDO (B). Apriete seis EXCÉNTRICOS ESCONDIDOS.

NOTA: Asegúrese de que los PASADORES DE MADERA del EXTREMO IZQUIERDO se inserten en las PATAS. Quite el exceso de PEGAMENTO.

PASO 9

Precaución: Revise las partes cuidadosamente antes de ensamblar. La separación de las piezas ya pegadas es muy difícil.

Primero, llene los dos agujeros del PARAL DERECHO (D) hasta 1/4 a 1/2 con PEGAMENTO (177M). A continuación, inserte dos PASADORES DE MADERA (15F) dentro de los agujeros. Quite el exceso de PEGAMENTO.

NOTA: Asegúrese de que las piezas están dispuestas exactamente como se muestra.

Ahora, llene los agujeros de las PATAS (H y P) hasta 1/4 a 1/2 con PEGAMENTO (177M).

Fije las PATAS (H y P) al PARAL DERECHO (D). Apriete seis EXCÉNTRICOS ESCONDIDOS.

NOTA: Asegúrese de que los PASADORES DE MADERA del PARAL DERECHO se inserten en las PATAS. Quite el exceso de PEGAMENTO.

PASO 10

Precaución: Revise las partes cuidadosamente antes de ensamblar. La separación de las piezas ya pegadas es muy difícil.

Primero, llene los dos agujeros del EXTREMO IZQUIERDO (E) hasta 1/4 a 1/2 con PEGAMENTO (177M). A continuación, inserte dos PASADORES DE MADERA (15F) dentro de los agujeros. Quite el exceso de PEGAMENTO.

NOTA: Asegúrese de que las piezas están dispuestas exactamente como se muestra.

Ahora, llene los agujeros de las PATAS (H y P) hasta 1/4 a 1/2 con PEGAMENTO (177M).

Fije las PATAS (H y P) al PARAL IZQUIERDO (E). Apriete seis EXCÉNTRICOS ESCONDIDOS.

NOTA: Asegúrese de que los PASADORES DE MADERA del PARAL IZQUIERDO se inserten en las PATAS. Quite el exceso de PEGAMENTO.

PASO 11

Separe las CORREDERAS DE EXTENSIÓN (40MC) de los RIELES DE EXTENSIÓN (40MA) como se muestra en el diagrama superior mas abajo. Prepárese, las piezas son grasientas.

Fije los RIELES DE EXTENSIÓN (40MA) al EXTREMO DERECHO (A) y al PARAL DERECHO (D). Utilice cuatro TORNILLOS DORADOS DE CABEZA PERDIDA de 8 mm (3S) a través de los agujeros No. 1 y No. 3.

NOTA: Para cada RIEL DE EXTENSIÓN, atornille un TORNILLO dentro del agujero indicado en el diagrama ampliado. A continuación deslice el cartucho interno del RIEL DE EXTENSIÓN hacia el interior para encontrar el otro agujero que se alinea con el agujero del EXTREMO y PARAL. Atornille un TORNILLO dentro de este agujero.

NOTA: Las CORREDERAS DE EXTENSIÓN se utilizarán más tarde para el CAJÓN GRANDE.

PASO 12

Separe las CORREDERAS DE EXTENSIÓN (40NC) de los RIELES DE EXTENSIÓN (40NA) como se muestra en el diagrama superior mas abajo. Prepárese, las piezas son grasientas.

Fije los RIELES DE EXTENSIÓN (40NA) al EXTREMO DERECHO (A) y al PARAL DERECHO (D). Utilice cuatro TORNILLOS DORADOS DE CABEZA PERDIDA de 8 mm (3S) a través de los agujeros No. 1 y No. 3.

NOTA: Para cada RIEL DE EXTENSIÓN, atornille un TORNILLO dentro del agujero indicado en el diagrama ampliado. A continuación deslice el cartucho interno del RIEL DE EXTENSIÓN hacia el interior para encontrar el otro agujero que se alinea con el agujero del EXTREMO y PARAL. Atornille un TORNILLO dentro de este agujero.

NOTA: Las CORREDERAS DE EXTENSIÓN se utilizarán más tarde para el CAJÓN PEQUEÑO y el CAJÓN PARA LÁPICES.

PASO 13

Fije los BLOQUES DE EXTENSIÓN (T) a los PARALES (D y E). Utilice cuatro TORNILLOS NEGROS DE CABEZA PERDIDA de 32 mm (7S).

Fije los dos restantes RIELES DE EXTENSIÓN (40NA) a los BLOQUES DE EXTENSIÓN (T). Utilice cuatro TORNILLOS DORADOS DE CABEZA PERDIDA de 8 mm (3S) a través de los agujeros No. 1 y No. 3.

NOTA: Para cada RIEL DE EXTENSIÓN, atornille un TORNILLO dentro del agujero indicado en el diagrama ampliado. A continuación deslice el cartucho interno del RIEL DE EXTENSIÓN hacia el interior para encontrar los otros agujeros que se alinean con el agujero del BLOQUE DE EXTENSIÓN. Atornille un TORNILLO dentro de este agujero.

PASO 14

Fije el DORSO DERECHO (N) al PARAL DERECHO (D). Apriete dos SUJETADORES TWIST-LOCK®.

Fije el DORSO IZQUIERDO (F) al EXTREMO IZQUIERDO (B). Apriete dos SUJETADORES TWIST-LOCK®.

Cómo utilizar el SUJETADOR TWIST-LOCK® SAUDER

1. Inserte el extremo con cabilla del SUJETADOR en el agujero de la parte adjunta.

NOTA: El extremo con cabilla del SUJETADOR debe quedarse completamente insertado en el agujero de la parte adjunta cuando se enclava el SUJETADOR.

2. Apriete el SUJETADOR lo más apretado posible con un destornillador Phillips (cruz).

PASO 15

Primero, fije el FONDO DERECHO (C) al PARAL DERECHO (D) y el FONDO IZQUIERDO (O) al EXTREMO IZQUIERDO (B). Apriete cuatro SUJETADORES TWIST-LOCK®.

Posteriormente, deslice las MOLDURAS DE FONDO* (J y U) sobre los bordes con muescas de los FONDOS (C y O).

*Patente EE. UU. No. 5,499,886

PASO 16

Fije el EXTREMO DERECHO (A) al FONDO DERECHO (C) y al DORSO DERECHO (N). Apriete cuatro SUJETADORES TWIST-LOCK®.

Fije el PARAL IZQUIERDO (E) al DORSO IZQUIERDO (F) y al FONDO IZQUIERDO (O). Apriete cuatro SUJETADORES TWIST-LOCK®.

PASO 17

Precaución: Revise las partes cuidadosamente antes de ensamblar. La separación de las piezas ya pegadas es muy difícil.

NOTA: Para fijar el Organizador 420654, termine de taladrar completamente los cuatro agujeros del PANEL SUPERIOR (S) antes de completar este paso.

NOTA: Necesitar la ayuda de otra persona para este paso.

Primero, llene los agujeros de las PATAS (H y P) hasta 1/4 a 1/2 con PEGAMENTO (177M). A continuación, inserte ocho PASADORES DE MADERA (15F) dentro de los agujeros. Quite el exceso de PEGAMENTO.

Posteriormente, llene los ocho agujeros del PANEL SUPERIOR (S) hasta 1/4 a 1/2 con PEGAMENTO (177M).

NOTA: Utilice los agujeros correspondientes indicados.

Ahora, fije los EXTREMOS (A y B) y los PARALES (D y E) al PANEL SUPERIOR (S). Apriete ocho SUJETADORES TWIST-LOCK®.

NOTA: Asegúrese de que los PASADORES DE MADERA en las PATAS se inserten en el PANEL SUPERIOR. Quite el exceso de PEGAMENTO.

PASO 18

NOTA: Antes de comenzar este paso, separe los TORNILLOS NEGROS DE CABEZA PERDIDA de 40 mm (30S) de los TORNILLOS NEGROS DE CABEZA PERDIDA de 49 mm (113S). No confunda estos TORNILLOS.

Fije el VELO DE FONDO (G) a los PARALES (D y E). Utilice seis TORNILLOS NEGROS DE CABEZA PERDIDA de 49 mm (113S).

PASO 19

Cuidadosamente ponga la unidad en posición vertical.

Fije las BISAGRAS (14H) a la PUERTA (V). Utilice cuatro TORNILLOS NEGROS DE CABEZA PERDIDA de 13 mm (11S).

Antes de ajustar la PUERTA a su unidad, asegúrese de que el tornillo de montaje se encuentre contra los topes como se muestra en el diagrama. Si no lo está, afloje el tornillo de montaje para que se deslice contra los topes. Luego, apriete el tornillo de montaje.

Fije la PUERTA (V) al EXTREMO IZQUIERDO (B) como se muestra en el diagrama inferior. Utilice los tornillos provistos de las BISAGRAS. Debe apretar cada TORNILLO unas vueltas antes de apretar cualquier tornillo firmemente.

Fije un JUEGO DE PERILLAS (136K) a la PUERTA (V). Utilice un TORNILLO NEGRO PARA METAL de 28 mm (21S).

Empuje el TOPE DE PUERTA (4I) en el agujero en el PARAL IZQUIERDO (E).

Consulte el próximo paso para ajustar la PUERTA.

PASO 20

Consulte el diagrama ampliado para identificar las piezas de las BISAGRAS.

Las PUERTAS pueden requerir de ajustes. Siga el texto abajo para hacer los ajustes necesarios.

AJUSTE DE LA PUERTA:

Para ajustar las PUERTAS de un lado al otro (horizontalmente), y gire el tornillo de ajuste hacia el interior o hacia el exterior.

Para ajustar las PUERTAS hacia arriba o hacia abajo (vertical), afloje los dos tornillos de ajuste. Mueva las PUERTAS hacia arriba o hacia abajo a la ubicación deseada. Apriete los tornillos después de hacer los ajustes.

Para ajustar las PUERTAS hacia atrás o hacia adelante (profundidad), afloje el tornillo de montaje una vuelta y mueva las PUERTAS hacia el interior o hacia el exterior según sea necesario. Apriete el tornillo de montaje después de hacer los ajustes.

PASO 21

1 Fije los LADOS DE CAJÓN PARA LÁPICES (D427 y D428) al DORSO DE CAJÓN PARA LÁPICES (D502). Utilice dos TORNILLOS NEGROS DE CABEZA PERDIDA de 40 mm (30S).

2 Deslice el FONDO DE CAJÓN PARA LÁPICES (Y) dentro de las ranuras de los LADOS DE CAJÓN PARA LÁPICES (D427 y D428) y del DORSO DE CAJÓN PARA LÁPICES (D502).

3 Fije el FRENTE DE CAJÓN PARA LÁPICES (D511) a los LADOS DE CAJÓN PARA LÁPICES (D427 y D428). Utilice dos TORNILLOS NEGROS DE CABEZA PERDIDA de 40 mm (30S).

4 Cuidadosamente volteo el cajón y apriete la RIOSTRA DE CAJÓN PARA LÁPICES (M65) al FRENTE DE CAJÓN PARA LÁPICES (D511). Apriete un EXCÉNTRICO ESCONDIDO. Fije la RIOSTRA DE CAJÓN PARA LÁPICES (M65) al DORSO DE CAJÓN PARA LÁPICES (D502). Utilice un TORNILLO NEGRO DE CABEZA PERDIDA de 40 mm (30S).

PASO 22

Primero, fije la CARA DE CAJÓN PARA LÁPICES (M) al FRENTE DE CAJÓN PARA LÁPICES (D511). Utilice dos TORNILLOS NEGROS DE CABEZA GRANDE de 22 mm (17S).

A continuación, fije dos JUEGOS DE PERILLAS (136K) a la CARA DE CAJÓN PARA LÁPICES (M). Pase dos TORNILLOS PLATEADOS PARA METAL de 38 mm (95S) a través del FRENTE DE CAJÓN PARA LÁPICES y en la CARA DE CAJÓN PARA LÁPICES.

PASO 23

Fije dos CORREDERAS DE EXTENSIÓN ESTRECHAS (40NC) a los LADOS DE CAJÓN PARA LÁPICES (D427 y D428). Utilice cuatro TORNILLOS DORADOS DE CABEZA PERDIDA de 8 mm (3S) a través de los agujeros No. 1 y No. 3.

PASO 24

1 Inserte los LADOS DE CAJÓN GRANDE (D28 y D29) en ángulo dentro del encaje en cada extremo de la CARA DE CAJÓN GRANDE (W).

2 Deslice el FONDO DE CAJÓN GRANDE (D707) dentro de las ranuras de los LADOS DE CAJÓN GRANDE (D28 y D29) y de la CARA DE CAJÓN GRANDE (W).

3 Fije el DORSO DE CAJÓN GRANDE (D78) a los LADOS DE CAJÓN GRANDE (D28 y D29). Utilice cuatro TORNILLOS NEGROS DE CABEZA PERDIDA de 40 mm (30S).

NOTA: Asegúrese de que el FONDO DE CAJÓN GRANDE (D707) ajuste dentro de la ranura del DORSO DE CAJÓN GRANDE (D78).

PASO 25

1 Inserte los LADOS DE CAJÓN PEQUEÑO (D30 y D31) en ángulo en el encaje en cada extremo de la CARA DE CAJÓN PEQUEÑO (X).

2 Deslice el FONDO DE CAJÓN PEQUEÑO (D716) dentro de las ranuras de los LADOS DE CAJÓN PEQUEÑO (D30 y D31) y de la CARA DE CAJÓN PEQUEÑO (X).

3 NOTA: El cajón PEQUEÑO sólo utiliza dos TORNILLOS en este paso. Remítase al diagrama.

Fije el DORSO DE CAJÓN PEQUEÑO (D77) a los LADOS DE CAJÓN PEQUEÑO (D30 y D31). Utilice dos TORNILLOS NEGROS DE CABEZA PERDIDA de 40 mm (30S).

NOTA: Asegúrese que el FONDO DE CAJÓN PEQUEÑO (D716) ajuste dentro de la ranura del DORSO DE CAJÓN PEQUEÑO (D77).

PASO 26

Inserte un EXCÉNTRICO DE CORREDERA (10A) dentro de los LADOS DE CAJÓN GRANDE (D28 y D29).

Fije las CORREDERAS DE EXTENSIÓN ANCHAS (40MC) a los LADOS DE CAJÓN GRANDE (D28 y D29). Utilice cuatro TORNILLOS DORADOS DE CABEZA PERDIDA de 8 mm (3S) a través de los agujeros No. 1 y No. 4.

NOTA: La cabeza de tornillo del EXCÉNTRICO debe ser visible a través del agujero alargado de la CORREDERA.

PASO 27

Inserte un EXCÉNTRICO DE CORREDERA (10A) en los LADOS DE CAJÓN PEQUEÑO (D30 y D31).

Fije las otras CORREDERAS DE EXTENSIÓN ESTRECHAS (40NC) a los LADOS DE CAJÓN PEQUEÑO (D30 y D31). Pase dos TORNILLOS NEGROS DE CABEZA PERDIDA de 40 mm (30S) a través de los agujeros No. 1, a través de los LADOS DE CAJÓN PEQUEÑO, y en el DORSO DE CAJÓN PEQUEÑO (D77). Utilice dos TORNILLOS DORADOS DE CABEZA PERDIDA de 8 mm (3S) a través del agujero No. 3.

NOTA: La cabeza de tornillo del EXCÉNTRICO debe ser visible a través del agujero alargado de la CORREDERA.

Fije un JUEGO DE PERILLAS (136K) a la CARA DE CAJÓN PEQUEÑO (X). Utilice un TORNILLO NEGRO PARA METAL de 28 mm (21S).

PASO 28

Fije un JUEGO DE PERILLAS (136K) a la CARA DE CAJÓN GRANDE (W). Utilice un TORNILLO NEGRO PARA METAL de 28 mm (21S).

Empuje un CORRIMIENTO DE ARCHIVERO (15B) sobre el LADO DERECHO DE CAJÓN GRANDE (D28).

Deslice las VARILLAS DE ARCHIVERO (8B) dentro del CORRIMIENTO DE ARCHIVERO (15B) sujeta al LADO DERECHO DE CAJÓN GRANDE (D28).

Deslice otro CORRIMIENTO DE ARCHIVERO (15B) sobre el otro extremo de las VARILLAS DE ARCHIVERO (8B) y presione este CORRIMIENTO DE ARCHIVERO sobre el LADO IZQUIERDO DE CAJÓN GRANDE (D29).

PASO 29

NOTA: Antes de insertar un cajón, asegúrese que el CARTUCHO INTERNO del RIEL DE EXTENSIÓN en su unidad está hacia adelante. El CARTUCHO INTERNO debe hacer clic en su lugar contra la LENGÜETA NEGRA.

Para insertar un cajón dentro de la unidad, alinee las CORREDERAS DE EXTENSIÓN sujetadas al cajón con los RIELES DE EXTENSIÓN sujetos a la unidad y empuje el cajón dentro de la unidad hasta que el cajón esté completamente insertado. El cajón mueven con dificultad hasta que se inserten completamente dentro de la unidad, después deslizarán fácilmente hacia adentro y hacia afuera.

PASO 30

Empuje los MANGUITOS DE GOMA (2R) sobre las ESPIGAS DE METAL (1R). Inserte las ESPIGAS DE METAL dentro de los agujeros al nivel preferido del EXTREMO IZQUIERDO (B) y del PARAL IZQUIERDO (E). Coloque el ESTANTE AJUSTABLE (L) sobre las ESPIGAS DE METAL.

Inserte un OJAL (10P) y la CUBIERTA DE OJAL (1P) dentro del agujero grande del PANEL SUPERIOR (S).

PASO 31

Para ajustar el cajón PEQUEÑO, afloje el TORNILLO No. 3 de las CORREDERAS una cuarta vuelta y después gire la LEVA hacia la derecha o hacia la izquierda. Observe que el cajón sube o baja al girar la LEVA. Entre más alto esté el tornillo en el agujero oblongo, más alto estará el frente del cajón. Entre más bajo esté el tornillo, el frente del cajón estará más bajo. Al ajustar el cajón de esta manera, mejorará la alineación de la CARA DE CAJÓN una vez cerrada. Apriete los TORNILLOS después de hacer los ajustes.

NOTA: Utilice el TORNILLO No. 4 para el cajón GRANDE.

NOTA: Por favor, lea las páginas de atrás del folleto de instrucciones en cuanto a importante información de seguridad.

Esto completa el ensamblaje. Limpiar con un trapo húmedo. Seque con un paño.

⚠ WARNING

Please use your furniture correctly and safely. Improper use can cause safety hazards, or damage to your furniture or household items. **Carefully read the following chart.**

Look out for:	What can happen:	How to avoid the problem:
<ul style="list-style-type: none">Overloaded shelves and drawers.Improper loading can cause the product to be top-heavy.	<ul style="list-style-type: none">Risk of injury.Top-heavy furniture can tip over.Overloaded shelves and drawers can break.	<ul style="list-style-type: none">Never exceed the weight limits shown in the instructions.Work from bottom to top when loading shelves and drawers. Place the heavier items on the lower shelves or in lower drawers.
<ul style="list-style-type: none">Improperly moving furniture that is not designed and equipped with casters.	<ul style="list-style-type: none">Furniture can tip over or break if improperly moved.Physical injury. Furniture can be very heavy.Breakage of tops - particularly with double pedestal furniture (drawers at both ends).	<ul style="list-style-type: none">Unload shelves and drawers from top to bottom before moving the unit.Do not push furniture, especially on a carpeted floor. Have a friend help you lift the item and set it in place.Provide support to the center section of the top when lifting the furniture.
<ul style="list-style-type: none">Placing TVs on furniture items that are not designed to support a television is hazardous.	<ul style="list-style-type: none">Risk of injury or death. TVs can be very heavy. Plus the weight and location of the picture tube tends to make TVs unbalanced and prone to tipping forward.	<ul style="list-style-type: none">This product is not designed to support a television.

⚠ AVERTISSEMENT

Prière d'utiliser le mobilier à bon escient et avec prudence. Une mauvaise utilisation peut être à l'origine de risques d'accident ou peut endommager le mobilier et les articles ménagers. **Lire attentivement le tableau suivant.**

À surveiller :	Danger éventuel :	Solution :
<ul style="list-style-type: none">Tablettes et tiroirs surchargés.En cas de chargement inadéquat l'élément peut être lourd du haut.	<ul style="list-style-type: none">Risque de blessure.Du mobilier mal équilibré risque de se renverser.Tablettes et tiroirs surchargés risquent de casser.	<ul style="list-style-type: none">Ne jamais excéder les limites de poids indiquées dans les instructions.Pour charger les tablettes et tiroirs, commencer par remplir celui du bas pour finir par celui du haut. Placer les articles plus lourds sur les tablettes inférieures ou dans les tiroirs inférieurs.
<ul style="list-style-type: none">Déplacement inadéquat d'un mobilier qui n'est pas conçu pour avoir des roulettes et n'en est pas équipé.	<ul style="list-style-type: none">Le mobilier risque de se renverser ou de casser en cas de déplacement inadéquat.Blessure physique. Le mobilier peut être très lourd.Défaillance des dessus surtout avec les éléments de double piédestaux (tiroirs en chaque extrémité).	<ul style="list-style-type: none">Décharger les tablettes et tiroirs en commençant par celui du haut avant de déplacer l'élément.Ne pas pousser le meuble, surtout sur la moquette. Se faire aider par une autre personne pour soulever l'élément et le mettre en place.Supporter la section centrale du dessus lorsque l'on soulève le meuble.
<ul style="list-style-type: none">Il est dangereux de placer des téléviseurs sur des meubles que ne sont pas prévus à cet effet.	<ul style="list-style-type: none">Risque de blessures graves, voire mortelles. Les téléviseurs peuvent être particulièrement lourds. De plus, le poids et l'emplacement du tube image ont tendance à rendre les téléviseurs instables et enclins à tomber vers l'avant.	<ul style="list-style-type: none">Ce produit n'est pas destiné à supporter un téléviseur.

ADVERTENCIA

Por favor use el mobiliario correcta y seguramente. El mal uso puede causar riesgos de seguridad o daño a las unidades o artículos domésticos. **Cuidadosamente lea la tabla a continuación.**

Esté alerta de:	Puede ocurrir:	Evitar el problema:
<ul style="list-style-type: none">• Estantes y cajones sobrecargados.• Cargar el producto de manera inadecuada puede causar la inestabilidad.	<ul style="list-style-type: none">• Riesgo de lesiones.• El mobiliario inestable puede volcarse.• Estantes y cajones sobrecargados pueden romperse.	<ul style="list-style-type: none">• Nunca exceder los límites de peso indicados en las instrucciones.• Cargue los estantes y cajones a partir de la base y trabaje hacia arriba. Coloque los artículos más pesados sobre los estantes inferiores o en los cajones inferiores.
<ul style="list-style-type: none">• Mover incorrectamente el mobiliario que no está diseñado y provisto con ruedecitas.	<ul style="list-style-type: none">• La inclinación o rotura del mobiliario es posible si se mueve de manera inadecuada.• Lesión física. El mobiliario puede ser muy pesado.• Rotura de las superficies especialmente las unidades con dos pedestales (con cajones en cada extremo).	<ul style="list-style-type: none">• Descargue los estantes y cajones desde arriba hacia abajo antes de mover la unidad.• No empuje la unidad, especialmente sobre un piso alfombrado. Pide la ayuda de otra persona para levantar la unidad y colocarla en lugar.• Soporte la sección central del panel superior cuando levanta el mueble.
<ul style="list-style-type: none">• Es peligroso colocar los televisores sobre unidades de mobiliario que no están diseñadas para soportar un televisor.	<ul style="list-style-type: none">• Riesgo de lesiones o muerte. Los televisores pueden ser muy pesados. Además, el peso y la ubicación del tubo de imagen tienden a causar la inestabilidad de televisores y propensa a volcarse hacia adelante.	<ul style="list-style-type: none">• Este producto no está diseñado para soportar un televisor.

5-YEAR LIMITED WARRANTY

1. We provides limited warranty coverage to the original purchaser of this product for a period of five years from the date of purchase against defects in materials or workmanship of furniture components.

As used in this Warranty, "defect" means imperfections in components which substantially impair the utility of the product. This Warranty gives you specific legal rights, and you may also have other rights which vary from state to state.

2. There is no warranty coverage for defects or conditions that result from the failure to follow product assembly instructions, information or warnings, misuse or abuse, intentional damage, fire, flood, alteration or modification of the product, or use of the product in a manner inconsistent with its intended use, nor any condition resulting from incorrect or inadequate maintenance, cleaning, or care. There is also no warranty coverage for rented products or any products purchased "used" or "as is", at a distress or going-out-of business sale, or from a liquidator.

3. As the exclusive remedy under this Warranty, We will (at its sole option) repair, replace or refund the value of any defective furniture component. We may require independent confirmation of the claimed defect and proof of purchase. Replacement parts will be warranted for only the remaining period of the original Warranty. SAUDER SHALL HAVE NO LIABILITY for ANY INCIDENTAL OR CONSEQUENTIAL DAMAGES OF ANY KIND and all such damages are EXCLUDED FROM THIS WARRANTY, such as loss of use, disassembly, transportation, labor or damage to property on or near the product. Some states do not allow the exclusion or limitation of incidental or consequential damages, so the above limitation or exclusion may not apply to you.

GARANTIE LIMITÉE DE 5 ANS

1. Nous fournissons une couverture de garantie limitée à l'acheteur initial du présent produit pendant une période de cinq ans à compter de la date d'achat contre tout défaut de matériaux ou de fabrication des composantes de mobilier. Le mot « défaut », tel qu'il est utilisé sous les termes de la présente garantie, comprend les imperfections des pièces qui empêchent substantiellement l'utilisation du produit. La présente garantie vous donne des droits légaux spécifiques et il est possible que vous ayez des droits supplémentaires variant d'État en État ou de province en province.

2. La présente garantie ne saurait couvrir les défauts ou conditions qui surviendraient à la suite du non respect des instructions, informations ou mises en garde de montage, d'une mauvaise utilisation ou d'un abus, d'un dommage intentionnel, d'un incendie, d'une inondation, d'une altération ou modification du produit, d'une utilisation du produit allant à l'encontre de son usage prévu, ni aucune condition résultant d'une maintenance, d'un nettoyage ou d'un entretien inappropriés ou inadéquats. De plus, il n'existe aucune garantie pour les produits loués ou tous les produits achetés « d'occasion » ou « en l'état », dans le cadre d'une vente aux enchères ou de solde pour cessation de commerce, ou auprès d'un liquidateur.

3. En tant que recours exclusif en vertu de la présente garantie, Sauder réparera, remplacera ou remboursera (sur sa seule décision) la valeur de toute composante de mobilier défectueuse. Sauder peut exiger une confirmation indépendante du défaut revendiqué ainsi qu'une preuve d'achat. Les pièces de rechange seront garanties uniquement pendant la période restante de la garantie originale. Nous NE SERA EN AUCUN CAS RESPONSABLE de TOUT DOMMAGE ACCESSOIRE OU CONSÉCUTIF DE TOUTE SORTE et lesdits dommages sont EXCLUS DE LA PRÉSENTE GARANTIE, à savoir perte d'utilisation, démontage, transport, main d'œuvre ou dommages matériels sur ou à proximité du produit. Certains États ou provinces ne permettant pas l'exclusion ou la limite aux responsabilités pour dommages accidentels ou consécutifs, la limite ou l'exclusion ci-dessus peut ne pas être applicable.

GARANTÍA LIMITADA DE 5 AÑOS

1. Nosotros provee cobertura de garantía limitada al comprador original de este producto por un período de cinco años, a partir de la fecha de compra, contra defectos en los materiales o de mano de obra en los componentes de muebles. Como es utilizado en esta Garantía, "defecto" significa imperfecciones en los componentes que de manera fundamental afecta la utilidad del producto. Esta Garantía le permite a usted ciertos derechos legales, y usted también podría poseer otros derechos adicionales, los cuales varían de estado a estado.

2. No hay cobertura de garantía para defectos o estados que resulten del incumplimiento en seguir las instrucciones, la información o las advertencias sobre el ensamblaje del producto; del uso incorrecto o maltrato, del daño intencional, incendio, inundación, cambio o modificación del producto; o de la utilización del producto de manera contradictoria con el uso para el cual fue fabricado, ni por ningún estado que resulte del mantenimiento, limpieza o cuidado incorrecto o inadecuado. Tampoco no hay cobertura de garantía para los productos rentados o para cualesquiera productos comprados "de uso" o "como está", en una venta de bienes embargados o en una venta por salirse del negocio, o comprados a un liquidador.

3. Como un recurso exclusivo bajo esta Garantía, Nosotros (sólo a su opción) reparará, reemplazará o reembolsará el valor de cualquier componente defectuoso de mueble. Sauder puede requerir una confirmación independiente de un defecto reclamado y una prueba de compra. Las piezas de repuesto serán garantizadas solamente por el período de tiempo que queda de la Garantía original. NO TENDRÁ RESPONSABILIDAD por NINGÚN DAÑO INCIDENTAL O CONSECUENTE DE NINGÚN TIPO y todos dichos daños SE EXCLUYEN DE ESTA GARANTÍA, tales como pérdida de uso, desensamblaje, transportación, trabajo o daño a la propiedad en o cerca del producto. Algunos estados no permiten la exclusión o limitación de daños incidentales o consecuentes, en tales instancias la limitación o exclusión antes mencionada podría no ser aplicable a usted.

4. This Warranty applies only to warranted defects that first arise and are reported to within the warranty coverage period. The Warranty cannot be transferred to subsequent owners or users of the product, and it shall be immediately void in the event the product is resold, transferred, leased or rented to any third party or person other than the original purchaser.

5. THERE ARE NO OTHER WARRANTIES APPLICABLE TO THIS PRODUCT. Under the laws of certain states, there may be no implied warranties and all implied warranties, INCLUDING ANY IMPLIED WARRANTY OF MERCHANTABILITY OR FITNESS FOR A PARTICULAR PURPOSE are disclaimed where allowed by law. TO THE EXTENT ANY IMPLIED WARRANTIES ARE APPLICABLE, ANY IMPLIED WARRANTIES, INCLUDING ANY IMPLIED WARRANTY OF MERCHANTABILITY OR FITNESS FOR A PARTICULAR PURPOSE, ARE LIMITED IN DURATION TO THE DURATION OF THIS EXPRESS WARRANTY or the minimum period allowed by law, whichever is shorter. Some states do not allow limitations on how long an implied Warranty lasts, so the above limitation may not apply to you.

4. La présente garantie ne s'applique qu'aux défauts garantis qui se produisent pour la première fois et qui sont signalés à dans les limites de couverture de la garantie. La garantie ne peut pas être transférée à des propriétaires ou utilisateurs subséquents du produit, et sera immédiatement invalidée dans le cas où le produit est revendu, transféré, loué sous bail ou loué à une tierce partie ou personne autre que l'acheteur original.

5. IL N'EXISTE AUCUNE AUTRE GARANTIE EN VIGUEUR POUR LE PRÉSENT PRODUIT. En vertu des lois de certains États ou provinces, il ne peut y avoir de garanties implicites de la part de et toutes les garanties implicites, Y COMPRIS TOUTE GARANTIE IMPLICITE DE COMMERCIALITÉ OU D'ADAPTATION À UN USAGE PARTICULIER sont déclinées partout où la loi l'autorise. DANS LA MESURE OÙ TOUTE GARANTIE IMPLICITE EST APPLICABLE, TOUTE GARANTIE IMPLICITE, Y COMPRIS TOUTE GARANTIE DE COMMERCIALITÉ OU D'ADAPTATION À UN USAGE PARTICULIER, EST LIMITÉE À LA DURÉE DE LA PRÉSENTE GARANTIE EXPRESSE ou à la période minimum autorisée par la loi, la période la plus courte étant retenue. Certains États ne permettant pas que des limites soient imposées quant à la durée d'une garantie implicite, la limite ci-dessus peut donc ne pas être applicable.

4. Esta Garantía sólo es aplicable a defectos garantizados que primeramente surjan y se informen a dentro del período de cobertura de garantía. La Garantía no puede ser transferida a propietarios o usuarios subsiguientes del producto, y ésta será inmediatamente invalidada en el caso que el producto sea revendido, transferido, arrendado o rentado a cualquier tercero u otra persona que no sea el comprador original.

5. NO HAY OTRA GARANTÍA APLICABLE A ESTE PRODUCTO. Bajo las leyes de ciertos estados, pueden no haber garantías implícitas de y se hace renuncia de responsabilidad de todas las garantías implícitas donde lo permita la ley, INCLUYENDO CUALQUIER GARANTÍA IMPLICITA DE MERCANTIBILIDAD O DE APTITUD PARA UN PROPÓSITO EN PARTICULAR. EN LA MEDIDA CUALQUIER GARANTÍA IMPLICITA ES APLICABLE, CUALESQUIERA GARANTÍAS IMPLÍCITAS, INCLUYENDO AQUELLA DE MERCANTIBILIDAD O DE APTITUD PARA UN PROPÓSITO EN PARTICULAR, SE LIMITAN EN DURACIÓN HASTA LA DURACIÓN DE ESTA GARANTÍA IMPLICITA o hasta el periodo mínimo permitido por la ley, la que sea más corta. Algunos estados no permiten limitaciones en cuanto a la duración de una garantía implícita, por eso la limitación arriba citada pueda no ser aplicable a usted.