

**ASSEMBLY INSTRUCTIONS
INSTRUCCIONES DE ENSAMBLAJE
INSTRUCTIONS D'ASSEMBLAGE
MONTAGEANLEITUNGEN**

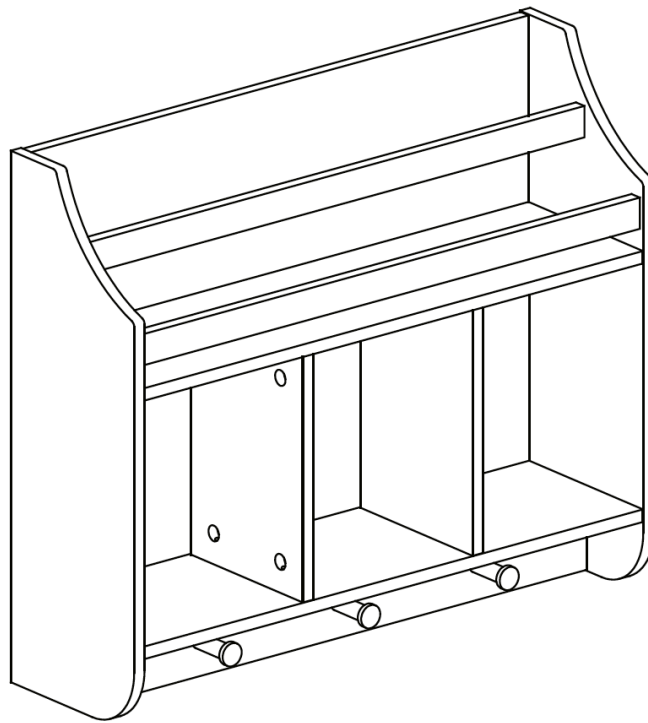



WARNING

ADULT ASSEMBLY REQUIRED:

This product requires assembly by an adult because of small parts. Care should be taken in unpacking and assembling this item to keep small parts away from children. During assembly children should be kept away from the product due to possible risk of injury.

This product is suitable for children 3 years and older.

SERIOUS OR FATAL INJURIES CAN OCCUR FROM FURNITURE TIP-OVER. IN ORDER TO PREVENT OVERTURNING, THIS PRODUCT MUST BE USED WITH THE TIP-OVER RESTRAINTS OR WALL MOUNTING HARDWARE PROVIDED.

PLEASE READ WARNINGS BELOW.

- Product must be assembled exactly per these instructions. Failure to follow assembly instructions may result in possible risk of injury.
- Young children can be seriously injured or killed if furniture tips over. Install tip-over restraint provided. Use of tip-over restraints may only reduce, but not eliminate, the risk of tip-over.
- To help prevent furniture from tip-over or fall, this product must be secured to the wall using enclosed tip-over restraints or wall mounting hardware.
- Tip-over restraints and wall mounting hardware are provided with this product, however, you may need to source suitable hardware for your wall type. If in doubt, please consult a qualified tradesperson.
- Always check the suitability of the wall to ensure the tip-over restraints or wall mounting hardware will resist the forces applied to it.
- Always ensure any wall used for tip-over restraints or wall mounting hardware is free from hidden electrical wires, water, or gas pipes.
- Do not use this item for a TV stand or place heavy objects on top of item.
- Place heaviest items in the lowest drawers or shelves.
- Never allow children to climb or hang on to the drawers, doors, or shelves.
- Never open more than one drawer at a time or defeat/remove any drawer interlock system.

Weight Capacity: This product will hold up to 5 pounds (2.3kgs) per cubby and 5 pounds (2.3kgs) in the bookrack for a total weight of 20 pounds (9.1kgs). Please do not overload product for risk of damage and/or serious injury or death.



ADVERTENCIA

REQUIERE QUE UN ADULTO REALICE EL ENSAMBLAJE:

Este producto requiere que un adulto lleve a cabo el ensamblaje debido a las piezas pequeñas. Debe tener cuidado al desempacar y ensamblar este artículo para mantener las piezas pequeñas alejadas de los niños. Los niños deben mantenerse alejados del producto durante el ensamblaje debido al posible riesgo de lesiones.

Este producto es adecuado para niños de 3 años en adelante.

LA CAÍDA DE LOS MUEBLES PUEDE OCASIONAR LESIONES GRAVES O FATALES. A FIN DE EVITAR ESTA SITUACIÓN, ESTE PRODUCTO DEBE SER UTILIZADO CON LAS SUJECIONES ANTIVUELCO O LOS HERRAJES DE PARED SUMINISTRADOS.
LEA LAS SIGUIENTES ADVERTENCIAS.

- Ensamble el producto exactamente como se indica en estas instrucciones. Si no se siguen estas instrucciones, existen riesgos de lesiones.
- Si los muebles se caen, los niños pequeños pueden sufrir lesiones graves o la muerte. Instale el sistema antivuelco provisto. El uso del sistema antivuelco solo puede reducir, pero no eliminar, el riesgo de caída.
- Para evitar que los muebles se caigan o se volteen, fije este producto a la pared con el sistema antivuelco incluido o con los herrajes de ensamblaje a la pared.
- Este producto cuenta con sistemas antivuelco y herrajes de ensamblaje a la pared; sin embargo, es posible que tenga que buscar los accesorios adecuados para su tipo de pared. Si tiene alguna inquietud al respecto, consulte a un comerciante calificado.
- Compruebe siempre la capacidad de la pared para asegurarse de que el sistema antivuelco o los herrajes de ensamblaje a la pared resistan las fuerzas aplicadas a ella.
- Asegúrese siempre de que cualquier pared utilizada para los sistemas antivuelco o los herrajes de ensamblaje a la pared esté libre de cables eléctricos ocultos, tuberías de agua o gas.
- No utilice este objeto como soporte para el televisor ni coloque objetos pesados sobre él.
- Coloque los artículos más pesados en los cajones o repisas más bajas.
- No permita que los niños se suban o se aferren a los cajones, puertas o repisas.
- No abra nunca más de un cajón a la vez o anule/elimine cualquier sistema de interbloqueo de cajones.

Capacidad de peso: Este producto soporta un total de 20 libras (9,1 kg); 5 libras (2,3 kg) por compartimiento y 5 libras (2,3 kg) en la estantería para libros. No sobrecargue el producto para evitar el riesgo de daños o lesiones graves o la muerte.



AVERTISSEMENT

L'ASSEMBLAGE DOIT ÊTRE EFFECTUÉ PAR UN ADULTE :

Ce produit doit être assemblé par un adulte à cause de la présence de petites pièces. Lorsque vous déballez et assemblez cet article, veillez à tenir les petites pièces hors de portée des enfants. Les enfants doivent être tenus à l'écart du produit en raison du risque de blessure pendant l'assemblage.

Ce produit peut convenir aux enfants de 3 ans et plus.

LE BASCULEMENT D'UN MEUBLE PEUT CAUSER DES BLESSURES GRAVES VOIRE MORTELLES. CE PRODUIT DOIT ÊTRE UTILISÉ AVEC LES DISPOSITIFS DE RETENUE ANTI-BASCULEMENT OU LE MATÉRIEL DE FIXATION MURALE FOURNI AFIN D'ÉVITER TOUT BASCULEMENT.

VEUILLEZ LIRE LES AVERTISSEMENTS CI-DESSOUS.

- Le produit doit être assemblé exactement selon ces instructions. Le non-respect des instructions de montage peut entraîner un risque de blessure.
- Les enfants en bas âge peuvent être gravement blessés ou tués par le basculement d'un meuble. Installez les dispositifs de retenue anti-basculement fournis. L'utilisation de dispositifs de retenue anti-basculement peut uniquement réduire le risque de basculement; il n'élimine pas ce risque.
- Ce produit doit être fixé au mur à l'aide de dispositifs de retenue anti-basculement ou de matériel de fixation murale pour éviter que le meuble ne bascule et ne tombe.
- Les dispositifs de retenue anti-basculement et le matériel de fixation murale sont fournis avec ce produit. Toutefois, vous devrez peut-être vous procurer du matériel convenant à votre type de mur. Veuillez consulter un professionnel qualifié en cas de doute.
- Vérifiez toujours la résistance du mur pour s'assurer que les dispositifs de retenue anti-basculement ou les accessoires de fixation murale résistent aux forces qui lui sont appliquées.
- Assurez-vous toujours que les murs utilisés pour les dispositifs de retenue anti-basculement ou le matériel de montage mural soient exempts de fils électriques, de conduites d'eau ou de gaz cachés.
- N'utilisez pas cet objet comme support de téléviseur et évitez de placer des objets lourds au-dessus de celui-ci.
- Placez les objets les plus lourds dans les tiroirs ou sur les étagères inférieures.
- Ne laissez jamais les enfants monter ou s'accrocher aux tiroirs, portes ou étagères.
- N'ouvrez jamais plusieurs tiroirs en même temps, et ne démontez et ne retirez jamais le système de verrouillage du tiroir.

Capacité de poids : Ce produit peut supporter jusqu'à 5 livres (2,3 kg) par casier et 5 livres (2,3 kg) dans la bibliothèque, pour un poids total de 20 livres (9,1 kg). Veuillez ne pas surcharger le produit pour éviter tout risque de dommage et de blessure grave ou mortelle.



WARNUNG

MONTAGE DURCH ERWACHSENE ERFORDERLICH:

Dieses Produkt muss wegen der kleinen Teile von einem Erwachsenen zusammengebaut werden. Beim Auspacken und Zusammenbau dieses Artikels ist darauf zu achten, dass Kleinteile von Kindern ferngehalten werden. Während der Montage sollten Kinder wegen möglicher Verletzungsgefahr vom Produkt ferngehalten werden.

Dieses Produkt ist für Kinder ab 3 Jahren geeignet.

BEIM UMKIPPEN VON MÖBELN KANN ES ZU SCHWEREN ODER TÖDLICHEN VERLETZUNGEN KOMMEN. UM EIN UMKIPPEN ZU VERHINDERN, MUSS DIESES PRODUKT MIT DEN MITGELIEFERTEN KIPPSICHERUNGEN ODER WANDBEFESTIGUNGSTEILEN VERWENDET WERDEN.

BITTE LESEN SIE DIE FOLGENDEN WARNHINWEISE.

- Das Produkt muss genau nach diesen Anweisungen zusammengebaut werden. Die Nichtbeachtung der Montageanweisungen kann zu einer möglichen Verletzungsgefahr führen.
- Kleine Kinder können schwer verletzt oder getötet werden, wenn Möbel umkippen. Installieren Sie die mitgelieferte Kippsicherung. Die Verwendung von Kippsicherungen kann das Risiko des Umkippens nur verringern, aber nicht ausschließen.
- Um zu verhindern, dass Möbelstücke umkippen oder herunterfallen, muss dieses Produkt mit beiliegenden Kippsicherungen oder einer Wandhalterung an der Wand befestigt werden.
- Kippsicherungen und Wandhalterungen werden mit diesem Produkt mitgeliefert, Sie müssen jedoch möglicherweise geeignetes Zubehör für Ihren Wandtyp beschaffen. Im Zweifelsfall wenden Sie sich bitte an einen qualifizierten Händler.
- Prüfen Sie immer die Eignung der Wand, um sicherzustellen, dass die Kippsicherungen oder Wandhalterung den auf sie einwirkenden Kräften standhalten.
- Stellen Sie immer sicher, dass alle Wände, die für Kippsicherungen oder Wandhalterungen verwendet werden, frei von versteckten elektrischen Leitungen, Wasser- oder Gasrohren sind.
- Verwenden Sie diesen Gegenstand nicht als TV-Ständer und stellen Sie keine schweren Gegenstände darauf.
- Legen Sie die schwersten Gegenstände in die untersten Schubladen oder Regalfächer.
- Lassen Sie Kinder niemals auf Schubladen, Türen oder Regalböden klettern oder sich daran hängen.
- Niemals mehr als eine Schublade gleichzeitig öffnen oder ein Schubladenverriegelungssystem außer Kraft setzen/entfernen.





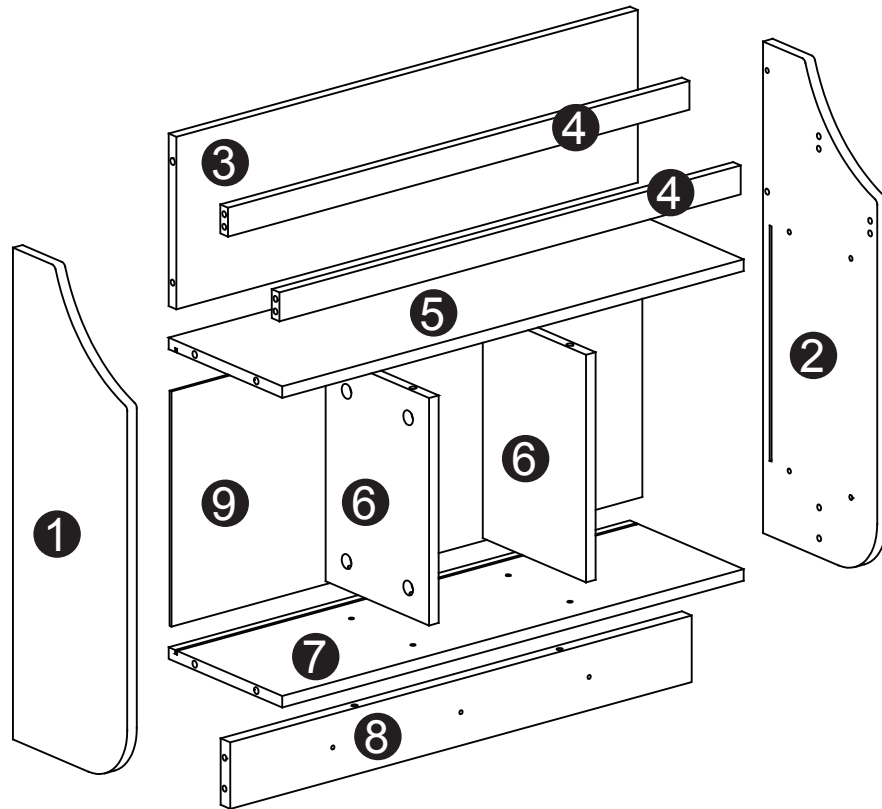

Gewichtskapazität: Dieses Produkt fasst bis zu 2,3 kg (5 Pfund) pro Fach und 2,3 kg (5 Pfund) auf der Bücherablage bis zu einem Gesamtgewicht von 9,1 kg (20 Pfund). Bitte überlasten Sie das Produkt nicht, da die Gefahr von Schäden und/oder schweren Verletzungen oder Tod besteht.

PARTS LIST

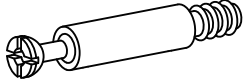

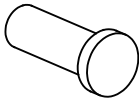
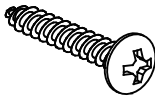
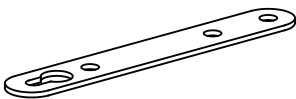
NO	QTY	DESCRIPTION
1	1PC	Left Side Panel
2	1PC	Right Side Panel
3	1PC	Upper Back Board
4	2PCS	Cross Bar
5	1PC	Top Shelf
6	2PCS	Divider Board
7	1PC	Bottom Shelf
8	1PC	Lower Back Board
9	1PC	Middle Back Board

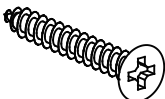
PARTS LIST

NO	PARTS	QTY	DESCRIPTION
A		18PCS	Cam Bolt
B		18PCS	Cam Lock
C		18PCS	Wood Dowel
D		3PCS	Wood Peg
E		3PCS	Screw (4x30mm)
F		2PCS	Keyhole Hanging Plate
G		6PCS	Screw (3x12mm)
H		2PCS	Plastic Anchor
I		2PCS	Screw (4x35mm)
		1PC	Wall Mounting Paper Template

**TOOLS NEEDED FOR ASSEMBLY: FLAT & PHILLIPS SCREWDRIVER (NOT INCLUDED)
 THE USE OF A POWER SCREWDRIVER IS NOT RECOMMENDED FOR ASSEMBLY
 DO NOT USE ITEM IF ANY PARTS ARE MISSING OR DAMAGED**

STEP 1

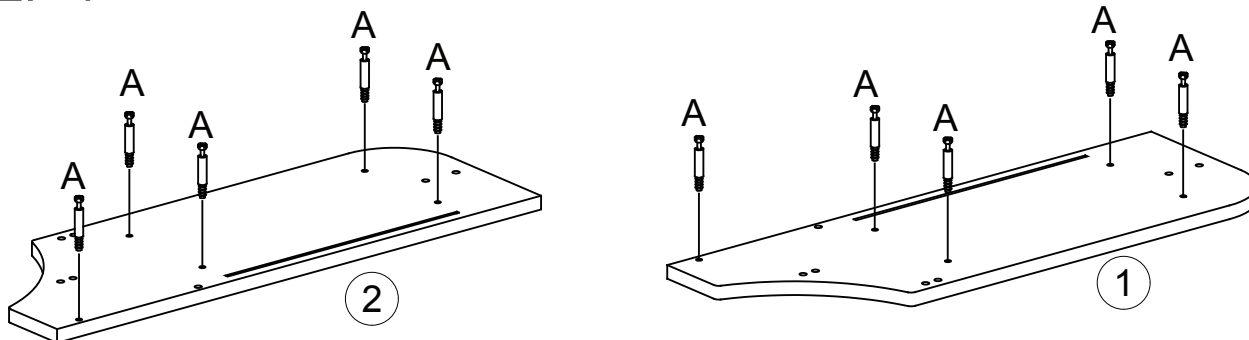

1. Screw 5 cam bolts (A) into cam bolt holes on right side panel (2).
2. Screw 5 cam bolts (A) into cam bolt holes on left side panel (1).

STEP 2

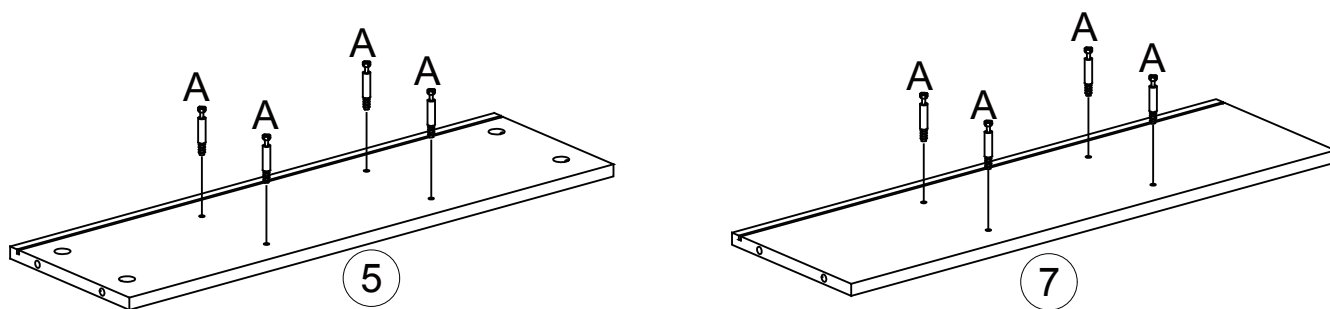

1. Screw 4 cam bolts (A) into cam bolt holes on top shelf (5).
2. Screw 4 cam bolts (A) into cam bolt holes on bottom shelf (7).

STEP 3

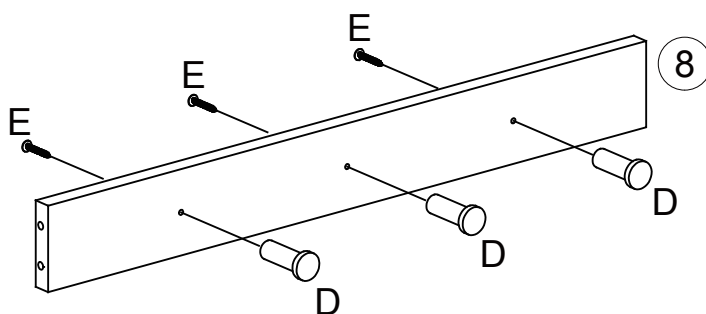

1. Attach 3 wood pegs (D) to lower back board (8) by inserting 3 screws (E) through holes on lower back board (8), then tighten to wood pegs (D).

STEP 4

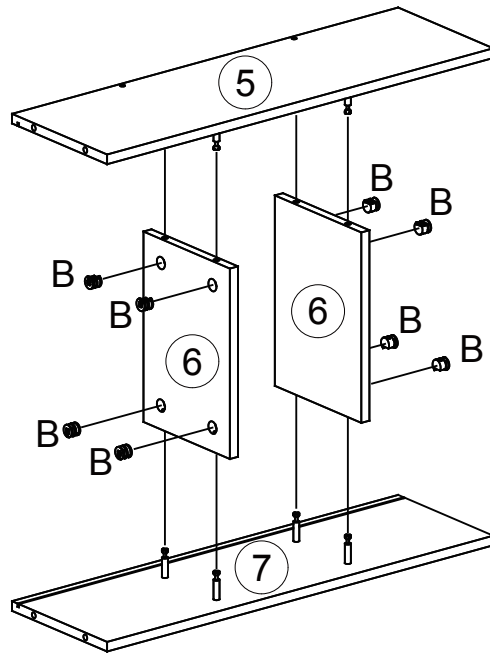

1. Attach 2 divider boards (6) to bottom shelf (7) by inserting cam bolts (A) into cam lock holes on divider boards (6).
2. Insert 4 cam locks (B) into cam lock holes on divider boards (6), then rotate clockwise to secure cam bolts (A) in place.
3. Attach top shelf (5) to divider boards (6) by inserting cam bolts (A) into cam lock holes on divider boards (6).
4. Insert 4 cam locks (B) into cam lock holes on divider boards (6), then rotate clockwise to secure cam bolts (A) in place.

STEP 5

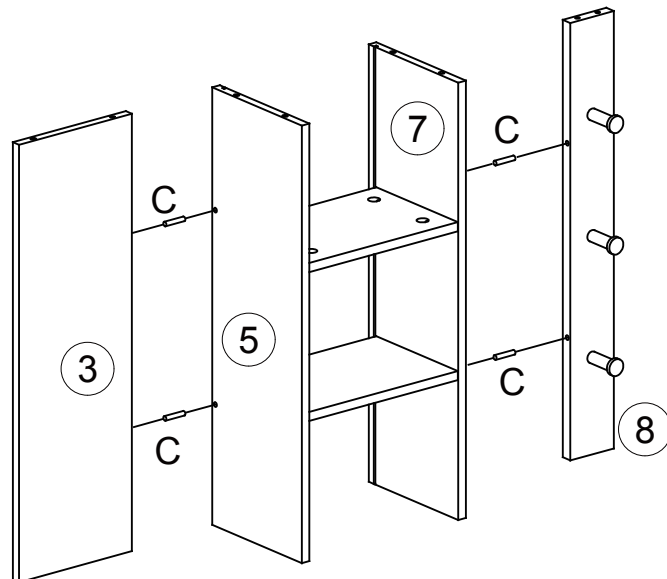

1. Insert 2 wood dowels (C) into wood dowel holes on upper back board (3).
2. Attach upper back board (3) to top shelf (5) by inserting wood dowels (C) into wood dowel holes on top shelf (5).
3. Insert 2 wood dowels (C) into wood dowel holes on lower back board (8).
4. Attach lower back board (8) to bottom shelf (7) by inserting wood dowels (C) into wood dowel holes on bottom shelf (7).

STEP 6

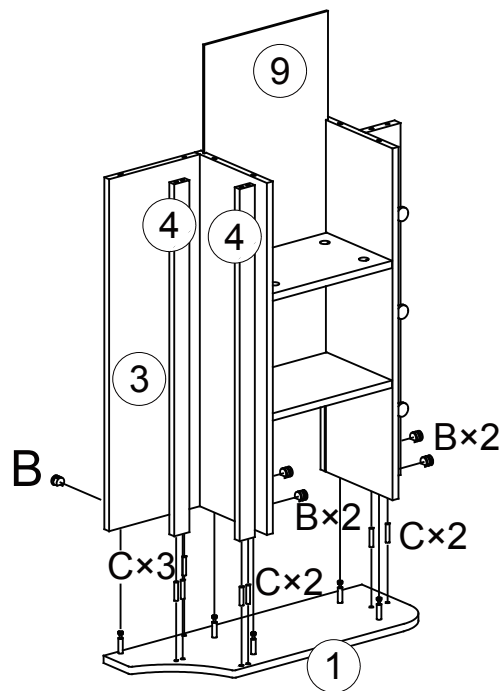

1. Insert 7 wood dowels (C) into wood dowel holes on left side panel (1).
2. Attach upper back board (3), cross bars (4), top shelf (5), bottom shelf (7) and lower back board (8) to left side panel by inserting wood dowels (C) into wood dowel holes and inserting cam bolts (A) into cam lock holes on upper back board (3), cross bars (4), top shelf (5), bottom shelf (7) and lower back board (8).
3. Insert 5 cam locks (B) into cam lock holes on upper back board (3), top shelf (5) and bottom shelf (7), then rotate clockwise to secure cam bolts (A) in place.
4. Slide middle back board (9) into grooves on top shelf (5) and bottom shelf (7).

STEP 7

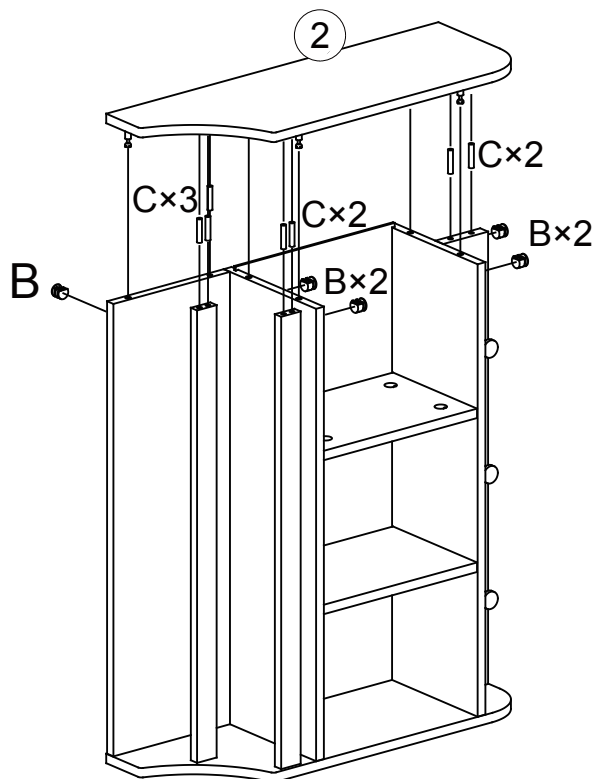

1. Insert 7 wood dowels (C) into wood dowel holes on right side panel (2).
2. Attach right side panel (2) to upper back board (3), cross bars (4), top shelf (5), bottom shelf (7) and lower back board (8) by inserting wood dowels (C) into wood dowel holes and inserting cam bolts (A) into cam lock holes on upper back board (3), cross bars (4), top shelf (5), bottom shelf (7) and lower back board (8).
3. Insert 5 cam locks (B) into cam lock holes on upper back board (3), top shelf (5) and bottom shelf (7), then rotate clockwise to secure cam bolts (A) in place.

STEP 8

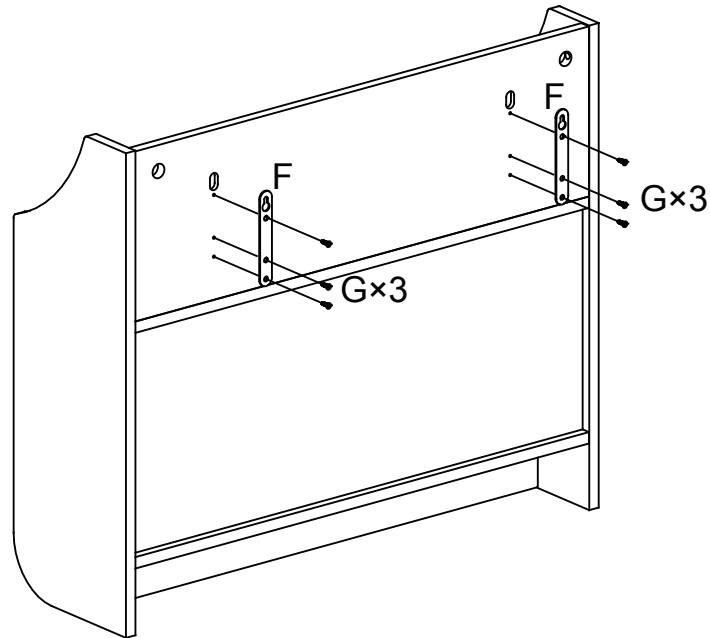

1. Attach 2 keyhole hanging plates (F) to back of cabinet by inserting 6 screws (G) through holes on plates, then tighten to back of cabinet.

STEP 9

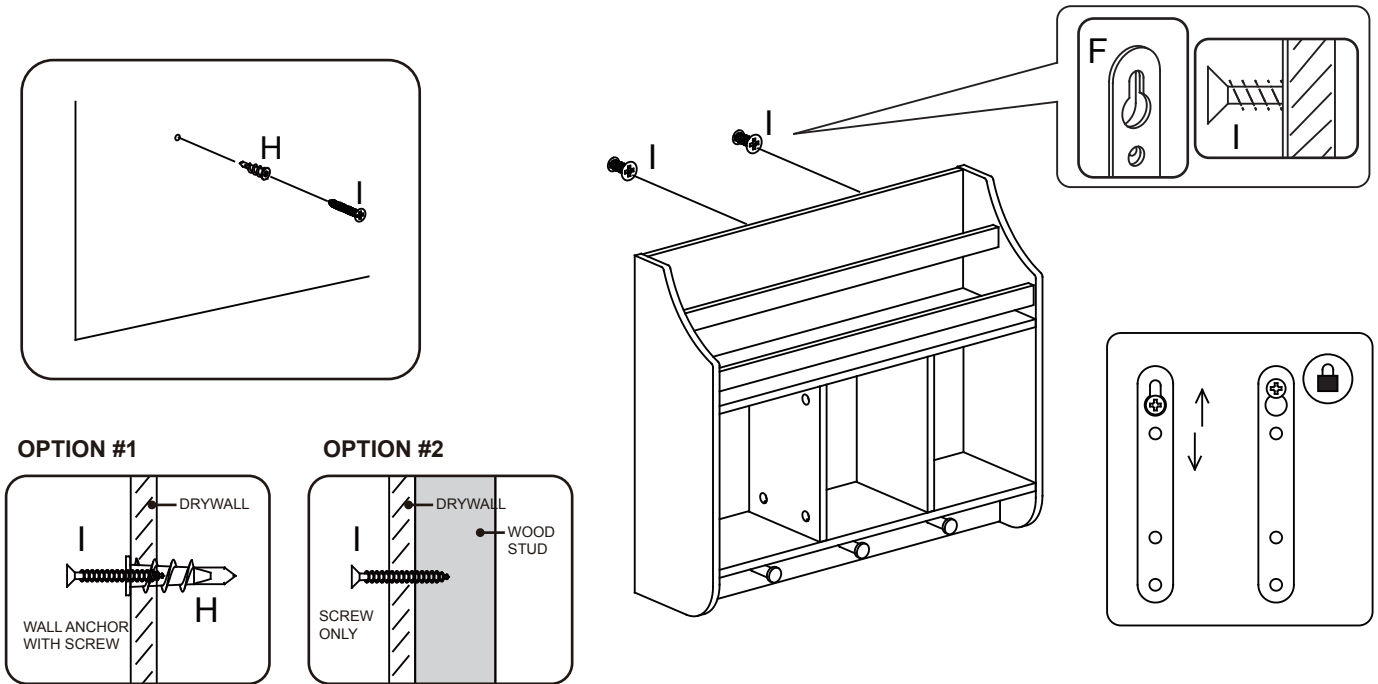

Option #1: Securing to Drywall

1. Using paper wall mounting template to determine position, insert 2 plastic anchors (H) into drywall.
2. Insert 2 screws (I) into holes on plastic anchors (H) and tighten.
3. Hang wall shelf on wall by inserting 2 screw heads (I) into holes on keyhole hanging plates (F), then press and slide wall shelf down to make sure shelf is firmly fixed to wall.

Option #2: Securing to Drywall and Wood Stud

1. Using paper wall mounting template to determine position, insert 2 screws (I) through drywall, into wood stud and tighten.
2. Hang wall shelf on wall by inserting 2 screw heads (I) into holes on keyhole hanging plates (F), then press and slide wall shelf down to make sure shelf is firmly fixed to wall.

ATTENTION ADULTS: Cabinet should be checked periodically for damage or loose screws/parts. Take appropriate action necessary to correct hazards such as tightening of screws and taking any damaged parts away from children.

WARNING  Please make sure your item is secured to the wall, per assembly instructions.

CARE INSTRUCTIONS:

Wipe clean with a water dampened cloth. Wipe dry with clean cloth.

IMPORTANT:

Keep assembly instructions for future reference.

LISTA DE PIEZAS

N.º	DESCRIPCIÓN	CANT.
1	Panel izquierdo	1
2	Panel derecho	1
3	Tablero trasero superior	1
4	Barra transversal	2
5	Repisa superior	1
6	Tablero divisor	2
7	Repisa inferior	1
8	Tablero trasero inferior	1
9	Tablero central trasero	1
A	Perno de anclaje	18
B	Pestillo de leva	18
C	Pasador de madera	18
D	Colgador de madera	3
E	Tornillo (4x30mm)	3
F	Placa colgante para ojo de cerradura	2
G	Tornillo (3x12mm)	6
H	Anclaje plástico	2
I	Tornillo (4x35mm)	2
	Plantilla de papel para ensamblaje en pared	1

HERRAMIENTAS NECESARIAS PARA EL ENSAMBLAJE: DESTORNILLADOR PLANO Y PHILLIPS (NO INCLUYEN). NO SE RECOMIENDA EL USO DE UN DESTORNILLADOR ELÉCTRICO PARA EL ENSAMBLAJE. NO UTILICE EL ARTÍCULO SI TIENE PIEZAS DAÑADAS O PIEZAS QUE FALTAN.

PASO 1

1. Atornille 5 pernos de anclaje (A) en los agujeros correspondientes del panel derecho (2).
 2. Atornille 5 pernos de anclaje (A) en los agujeros correspondientes del panel izquierdo (1).
-

PASO 2

1. Atornille 4 pernos de anclaje (A) en los agujeros correspondientes de la repisa superior (5).
 2. Atornille 4 pernos de anclaje (A) en los agujeros correspondientes de la repisa inferior (7).
-

PASO 3

1. Para fijar los 3 colgadores de madera (D) al tablero trasero inferior (8), inserte 3 tornillos (E) a través de los agujeros del tablero trasero inferior (8) y, luego, ajústelos a los colgadores de madera (D).
-

PASO 4

1. Fije los 2 tableros divisores (6) a la repisa inferior (7) insertando pernos de anclaje (A) en los agujeros de los pestillos de leva de los tableros divisores (6).
 2. Inserte 4 pestillos de leva (B) en los agujeros correspondientes de los tableros divisores (6) y, luego, gírelos hacia la derecha para ajustar los pernos de anclaje (A).
 3. Fije la repisa superior (5) a los tableros divisores (6) insertando pernos de anclaje (A) en los agujeros de los pestillos de leva de los tableros divisores (6).
 4. Inserte 4 pestillos de leva (B) en los agujeros correspondientes de los tableros divisores (6) y, luego, gírelos hacia la derecha para ajustar los pernos de anclaje (A).
-

PASO 5

1. Inserte 2 pasadores de madera (C) en los agujeros correspondientes del tablero trasero superior (3).
 2. Fije el tablero trasero inferior (3) a la repisa superior (5) insertando pasadores de madera (C) en los agujeros correspondientes de la repisa superior (5).
 3. Inserte 2 pasadores de madera (C) en los agujeros del tablero trasero inferior (8).
 4. Fije el tablero trasero inferior (8) a la repisa inferior (7) insertando pasadores de madera (C) en los agujeros correspondientes de la repisa inferior (7).
-

PASO 6

1. Inserte 7 pasadores de madera (C) en los agujeros correspondientes del panel izquierdo (1).
 2. Inserte pernos de anclaje (A) en los agujeros de los pestillos de leva del tablero trasero superior (3), las barras transversales (4), la repisa superior (5), la repisa inferior (7) y el tablero trasero inferior (8) para fijar estos elementos (3, 4, 5, 7, 8) al panel izquierdo.
 3. Inserte 5 pestillos de leva (B) en los agujeros correspondientes del tablero trasero superior (3), de la repisa superior (5) y de la repisa inferior (7) y, luego, gírelos para asegurar los pernos de anclaje (A).
 4. Deslice el tablero central trasero (9) en las ranuras de la repisa superior (5) y de la repisa inferior (7).
-

PASO 7

1. Inserte 7 pasadores de madera (C) en los agujeros correspondientes del panel derecho (2).
 2. Inserte pernos de anclaje (A) en los agujeros de los pestillos de leva del tablero trasero superior (3), las barras transversales (4), la repisa superior (5), la repisa inferior (7) y el tablero trasero inferior (8) para fijar estos elementos (3, 4, 5, 7, 8) al panel derecho (2).
 3. Inserte 5 pestillos de leva (B) en los agujeros correspondientes del tablero trasero superior (3), de la repisa superior (5) y de la repisa inferior (7) y, luego, gírelos para asegurar los pernos de anclaje (A).
-

PASO 8

1. Fije las 2 placas colgantes para ojo de cerradura (F) a la parte posterior del gabinete insertando 6 tornillos (G) a través de los agujeros las placas y, luego, ajústelos a la parte posterior del gabinete.

PASO 9

Opción n.º 1: Fijar a una pared de yeso

1. Utilice la plantilla de papel para ensamblaje en pared para determinar la ubicación e inserte 2 anclajes plásticos (H) en la pared de yeso.
2. Inserte 2 tornillos (I) en los agujeros de los anclajes plásticos (H) y ajústelos.
3. Para colgar la repisa en la pared, inserte 2 cabezas de tornillos (I) en los agujeros de las placas colgantes para ojo de cerradura (F) y, luego, presione y tire de la repisa hacia abajo para asegurarse de que esté bien sujeta a la pared.

Opción n.º 2: Fijar a una pared de yeso y a un montante de madera

1. Utilice la plantilla de papel para ensamblaje en pared para determinar la ubicación e inserte 2 tornillos (I) a través de la pared de yeso al montante de madera y ajústelos.
2. Para colgar la repisa en la pared, inserte 2 cabezas de tornillos (I) en los agujeros de las placas colgantes para ojo de cerradura (F) y, luego, presione y tire de la repisa hacia abajo para asegurarse de que esté bien sujeta a la pared.

Atención adultos: Deben revisar el gabinete periódicamente para ver si hay tornillos/piezas dañadas o sueltas. Tomen una acción adecuada y necesaria para corregir los peligros, tal como apretar los tornillos y alejar cualquier pieza dañada de los niños.

ADVERTENCIA  **Asegúrese de que su artículo esté fijo a la pared, según las instrucciones de ensamblaje.**

INSTRUCCIONES DE CUIDADO:

Limpiar con un paño humedecido en agua. Secar con un paño limpio.

IMPORTANTE:

Guarde las instrucciones de ensamblaje para futuras referencias.

LISTE DES PIÈCES

N°	DESCRIPTION	QTÉ
1	Panneau latéral gauche	1
2	Panneau latéral droit	1
3	Plaque arrière supérieure	1
4	Barre transversale	2
5	Étagère supérieure	1
6	Plaque de division	2
7	Étagère inférieure	1
8	Plaque arrière inférieure	1
9	Plaque arrière intermédiaire	1
A	Boulon à came	18
B	Verrou de came	18
C	Goujon en bois	18
D	Cheville en bois	3
E	Vis (4x30mm)	3
F	Plaque du trou de serrure	2
G	Vis (3x12mm)	6
H	Ancrage en plastique	2
I	Vis (4x35mm)	2
	Modèle en papier de montage mural	1

OUTILS NÉCESSAIRES POUR L'ASSEMBLAGE : TOURNEVIS À TÊTE PLATE ET À POINTE CRUCIFORME (NON FOURNIS). NOUS DÉCONSEILLONS D'UTILISER UN TOURNEVIS ÉLECTRIQUE POUR L'ASSEMBLAGE. N'UTILISEZ PAS CET ARTICLE SI UNE PIÈCE EST MANQUANTE OU ENDOMMAGÉE.

ÉTAPE 1

1. Vissez 5 boulons à came (A) dans les trous prévus à cet effet du panneau latéral droit (2).
 2. Vissez 5 boulons à came (A) dans les trous prévus à cet effet du panneau latéral gauche (1).
-

ÉTAPE 2

1. Vissez 4 boulons à came (A) dans les trous prévus à cet effet de l'étagère supérieure (5).
 2. Vissez 4 boulons à came (A) dans les trous prévus à cet effet de l'étagère inférieure (7).
-

ÉTAPE 3

1. Fixez 3 cheville en bois (D) à la plaque arrière inférieure (8) en insérant 3 vis (E) dans les trous de la plaque arrière inférieure (8), puis en les serrant dans les cheville en bois (D).
-

ÉTAPE 4

1. Fixez 2 plaques de division (6) à l'étagère inférieure (7) en insérant des boulons à came (A) dans les trous prévus à cet effet des plaques de division (6).
 2. Insérez 4 verrouillages à came (B) dans les trous prévus à cet effet des plaques de division (6), puis tournez dans le sens des aiguilles d'une montre pour maintenir les boulons à came (A) en place.
 3. Fixez l'étagère supérieure (5) aux plaques de division (6) en insérant des boulons à came (A) dans les trous prévus à cet effet des plaques de division (6).
 4. Insérez 4 verrouillages à came (B) dans les trous prévus à cet effet des plaques de division (6), puis tournez dans le sens des aiguilles d'une montre pour maintenir les boulons à came (A) en place.
-

ÉTAPE 5

1. Insérez 2 goujons en bois (C) dans les trous prévus à cet effet de la plaque arrière supérieure (3).
 2. Fixez la plaque arrière supérieure (3) à l'étagère supérieure (5) en insérant des goujons en bois (C) dans les trous prévus à cet effet de l'étagère supérieure (5).
 3. Insérez 2 goujons en bois (C) dans les trous prévus à cet effet de la plaque arrière inférieure (8).
 4. Fixez la plaque arrière inférieure (8) à l'étagère inférieure (7) en insérant des goujons en bois (C) dans les trous prévus à cet effet de l'étagère inférieure (7).
-

ÉTAPE 6

1. Insérez 7 goujons en bois (C) dans les trous prévus à cet effet du panneau latéral gauche (1).
 2. Fixez la plaque arrière supérieure (3), les barres transversales (4), l'étagère supérieure (5), l'étagère inférieure (7) et la plaque arrière inférieure (8) au panneau latéral gauche en insérant des goujons en bois (C) dans les trous prévus à cet effet et en insérant des boulons à came (A) dans les trous prévus à cet effet de la plaque arrière supérieure (3), des barres transversales (4), de l'étagère supérieure (5), de l'étagère inférieure (7) et de la plaque arrière inférieure (8).
 3. Insérez 5 verrouillages à came (B) dans les trous prévus à cet effet de la plaque arrière supérieure (3), de l'étagère supérieure (5) et de l'étagère inférieure (7), puis tournez dans le sens des aiguilles d'une montre pour maintenir les boulons à came (A) en place.
 4. Faites glisser la plaque arrière intermédiaire (9) dans les rainures de l'étagère supérieure (5) et de l'étagère inférieure (7).
-

ÉTAPE 7

1. Insérez 7 goujons en bois (C) dans les trous prévus à cet effet du panneau latéral droit (2).
2. Fixez le panneau latéral droit (2) à la plaque arrière supérieure (3), aux barres transversales (4), à l'étagère supérieure (5), à l'étagère inférieure (7) et à la plaque arrière inférieure (8) en insérant des goujons en bois (C) dans les trous prévus à cet effet et en insérant des boulons à came (A) dans les trous prévus à cet effet de la plaque arrière supérieure (3), des barres transversales (4), de l'étagère supérieure (5), de l'étagère inférieure (7) et de la plaque arrière inférieure (8).

3. Insérez 5 verrouillages à came (B) dans les trous prévus à cet effet de la plaque arrière supérieure (3), de l'étagère supérieure (5) et de l'étagère inférieure (7), puis tournez dans le sens des aiguilles d'une montre pour maintenir les boulons à came (A) en place.

ÉTAPE 8

1. Fixez 2 plaques de trou de serrure (F) à l'arrière de l'armoire en insérant 6 vis (G) à travers les trous des plaques, puis en les serrant à l'arrière de l'armoire.

ÉTAPE 9

Option 1 : Fixation sur des cloisons sèches

1. En utilisant un gabarit de montage mural en papier pour déterminer la position, insérez 2 ancrages en plastique (H) dans la cloison sèche.
2. Insérez 2 vis (I) dans les trous des ancrages en plastique (H), puis serrez-les.
3. Accrochez l'étagère murale au mur en insérant 2 têtes de vis (I) dans les trous des plaques de trou de serrure (F), puis appuyez et faites glisser l'étagère murale vers le bas pour vous assurer qu'elle est bien fixée au mur.

Option 2 : Fixation sur des cloisons sèches et des montants en bois

1. En utilisant un gabarit de montage mural en papier pour déterminer la position, insérez 2 vis (I) dans la cloison sèche et le montant en bois, puis serrez-les.
2. Accrochez l'étagère murale au mur en insérant 2 têtes de vis (I) dans les trous des plaques de trou de serrure (F), puis appuyez et faites glisser l'étagère murale vers le bas pour vous assurer qu'elle est bien fixée au mur.

NÉCESSITE L'ATTENTION DES ADULTES : Vérifiez régulièrement si l'armoire est endommagée, si des vis sont desserrées ou si des pièces sont détachées. Pour éliminer les dangers, prenez les mesures nécessaires, comme serrer les vis et éloigner les pièces endommagées des enfants.

AVERTISSEMENT  **Vérifiez que votre article est bien fixé sur le mur, conformément aux instructions d'assemblage.**

INSTRUCTIONS D'ENTRETIEN :

Nettoyez avec un chiffon humide. Séchez avec un chiffon propre.

IMPORTANT :

Conservez les instructions d'assemblage pour toute référence ultérieure

TEILELISTE

Nr.	BESCHREIBUNG	ANZ.
1	Linkes Seitenteil	1
2	Rechtes Seitenteil	1
3	Obere Rückwand	1
4	Querleiste	2
5	Oberster Regalboden	1
6	Unterteilungsbrett	2
7	Unterster Regalboden	1
8	Untere Rückwand	1
9	Mittlere Rückwand	1
A	Korpusverbinder-Bolzen	18
B	Korpusverbinder-Exzentergehäuse	18
C	Holzdübel	18
D	Holzstift	3
E	Schraube (4x30mm)	3
F	Schlüsseloch-Aufhängeplatte	2
G	Schraube (3x12mm)	6
H	Kunststoffdübel	2
I	Schraube (4x35mm)	2
	Papiervorlage für Wandmontage	1

FÜR DIE MONTAGE BENÖTIGTE WERKZEUGE: FLACH- UND KREUZSCHLITZSCHRAUBENDREHER (NICHT ENTHALTEN). DIE VERWENDUNG EINES ELEKTRISCHEN SCHRAUBENDREHERS WIRD FÜR DIE MONTAGE NICHT EMPFOHLEN. VERWENDEN SIE DEN ARTIKEL NICHT, WENN TEILE FEHLEN ODER BESCHÄDIGT SIND.

SCHRITT 1

1. Schrauben Sie 5 Korpusverbinder-Bolzen (A) in die Korpusverbinder-Bolzenbohrungen des rechten Seitenteils (2).
 2. Schrauben Sie 5 Korpusverbinder-Bolzen (A) in die Korpusverbinder-Bolzenbohrungen des linken Seitenteils (1).
-

SCHRITT 2

1. Schrauben Sie 4 Korpusverbinder-Bolzen (A) in die Korpusverbinder-Bolzenbohrungen des obersten Regalbodens (5).
 2. Schrauben Sie 4 Korpusverbinder-Bolzen (A) in die Korpusverbinder-Bolzenbohrungen des untersten Regalbodens (7).
-

SCHRITT 3

1. Befestigen Sie die 3 Holzstifte (D) an der unteren Rückwand (8), indem Sie 3 Schrauben (E) durch die Löcher der unteren Rückwand (8) stecken und an den Holzstiften (D) festziehen.
-

SCHRITT 4

1. Befestigen Sie die 2 Unterteilungsbretter (6) am untersten Regalboden (7), indem Sie die Korpusverbinder-Bolzen (A) in die Korpusverbinder-Exzentergehäusebohrungen der Unterteilungsbretter (6) einsetzen.
 2. Setzen Sie 4 Korpusverbinder-Exzentergehäuse (B) in die Korpusverbinder-Exzentergehäusebohrungen der Unterteilungsbretter (6) ein und drehen Sie sie dann im Uhrzeigersinn, um die Korpusverbinder-Bolzen (A) zu fixieren.
 3. Befestigen Sie den obersten Regalboden (5) an den Unterteilungsbrettern (6), indem Sie die Korpusverbinder-Bolzen (A) in die Korpusverbinder-Exzentergehäusebohrungen der Unterteilungsbretter (6) einsetzen.
 4. Setzen Sie 4 Korpusverbinder-Exzentergehäuse (B) in die Korpusverbinder-Exzentergehäusebohrungen der Unterteilungsbretter (6) ein und drehen Sie sie dann im Uhrzeigersinn, um die Korpusverbinder-Bolzen (A) zu fixieren.
-

SCHRITT 5

1. Setzen Sie 2 Holzdübel (C) in die Holzdübelbohrungen der oberen Rückwand (3) ein.
 2. Befestigen Sie die obere Rückwand (3) am obersten Regalboden (5), indem Sie die Holzdübel (C) in die Holzdübelbohrungen des obersten Regalbodens (5) stecken.
 3. Setzen Sie 2 Holzdübel (C) in die Holzdübelbohrungen der unteren Rückwand (8) ein.
 4. Befestigen Sie die untere Rückwand (8) am untersten Regalboden (7), indem Sie die Holzdübel (C) in die Dübelbohrungen des untersten Regalbodens (7) einsetzen.
-

SCHRITT 6

1. Setzen Sie 7 Holzdübel (C) in die Holzdübelbohrungen des linken Seitenteils (1) ein.
 2. Befestigen Sie die obere Rückwand (3), die Querleisten (4), den obersten Regalboden (5), den untersten Regalboden (7) und die untere Rückwand (8) am linken Seitenteil, indem Sie die Holzdübel (C) in die Holzdübelbohrungen und die Korpusverbinder-Bolzen (A) in die Korpusverbinder-Exzentergehäusebohrungen der oberen Rückwand (3), der Querleisten (4), des obersten Regalbodens (5), des untersten Regalbodens (7) und der unteren Rückwand (8) einsetzen.
 3. Setzen Sie 5 Korpusverbinder-Exzentergehäuse (B) in die Korpusverbinder-Exzentergehäusebohrungen der oberen Rückwand (3), des obersten Regalbodens (5) und des untersten Regalbodens (7) ein und drehen Sie sie dann im Uhrzeigersinn, um die Korpusverbinder-Bolzen (A) zu fixieren.
 4. Schieben Sie die mittlere Rückwand (9) in die Nuten des obersten Regalbodens (5) und des untersten Regalbodens (7).
-

SCHRITT 7

1. Setzen Sie 7 Holzdübel (C) in die Holzdübelbohrungen des rechten Seitenteils (2) ein.
2. Befestigen Sie das rechte Seitenteil (2) an der oberen Rückwand (3), den Querleisten (4), dem obersten Regalboden (5), dem untersten Regalboden (7) und der unteren Rückwand (8), indem Sie die Holzdübel (C) in die Holzdübelbohrungen und die Korpusverbinder-Bolzen (A) in die Korpusverbinder-Exzentergehäusebohrungen der oberen Rückwand (3), der Querleisten (4), des obersten Regalbodens (5), des untersten Regalbodens (7) und der unteren Rückwand (8) einsetzen.
3. Setzen Sie 5 Korpusverbinder-Exzentergehäuse (B) in die Korpusverbinder-Exzentergehäusebohrungen der oberen Rückwand (3), des obersten Regalbodens (5) und des untersten Regalbodens (7) ein und drehen Sie sie dann im Uhrzeigersinn, um die Korpusverbinder-Bolzen (A) zu fixieren.

SCHRITT 8

1. Befestigen Sie die 2 Schlüsseloch-Aufhängeplatten (F) an der Rückseite des Schrankes, indem Sie 6 Schrauben (G) durch die Bohrungen der Platten stecken und an der Rückseite des Schrankes festziehen.

SCHRITT 9

Option 1: Befestigung an Trockenbauwand

1. Setzen Sie mit Hilfe der Papiervorlage für die Wandmontage 2 Kunststoffdübel (H) in die Trockenbauwand ein.
2. Führen Sie 2 Schrauben (I) in die Öffnungen der Kunststoffdübel (H) ein und ziehen Sie sie fest.
3. Hängen Sie das Wandregal an der Wand auf, indem Sie die 2 Schraubenköpfe (I) in die Öffnungen der Schlüsseloch-Aufhängeplatten (F) einführen, das Wandregal Richtung Wand drücken und nach unten schieben, um sicherzustellen, dass es sicher an der Wand befestigt ist.

Option 2: Befestigung an Trockenbauwand und Holzständer

1. Schrauben Sie anhand der Papiervorlage für die Wandmontage 2 Schrauben (I) durch die Trockenbauwand hindurch in den Holzbalken und ziehen Sie sie fest.
2. Hängen Sie das Wandregal an der Wand auf, indem Sie die 2 Schraubenköpfe (I) in die Öffnungen der Schlüsseloch-Aufhängeplatten (F) einführen, das Wandregal Richtung Wand drücken und nach unten schieben, um sicherzustellen, dass es sicher an der Wand befestigt ist.

VORSICHTSHINWEIS FÜR ERWACHSENE: Der Schrank sollte regelmäßig auf Schäden oder lose Schrauben/Teile überprüft werden. Ergreifen Sie erforderliche Maßnahmen, um Gefahren zu beheben, wie das Anziehen von Schrauben und das Fernhalten beschädigter Teile von Kindern.

WARNUNG  **Bitte stellen Sie sicher, dass Ihr Artikel gemäß der Montageanleitung an der Wand befestigt ist.**

PFLEGEHINWEISE:

Mit einem mit Wasser angefeuchteten Tuch abwischen. Mit einem sauberen Tuch trockenwischen.

WICHTIG:

Bewahren Sie die Montageanleitung zum späteren Nachschlagen auf.