

Read all instructions BEFORE
assembly and USE of product.

tutti
bambini

NOVA Maison

Evolutionary Highchair

User Guide

611020



FR Mode d'emploi DE Bedienungsanleitung IT Manuale dell'utente ES Guía de usuario

PT Guia do utilizador NL Handleiding RU Руководство по эксплуатации AR مَدْخَتْ سَمَلَا لِيَلْد CN 用户指南

This product complies with Safety Standards EN14988:2017+A2:2024

Tutti Bambini
Fulfilment Centre
Unit 2, Arnold Place
Bletcham Way
Fenny Lock Roundabout
MK1 1FD

Tutti Bambini
1068 High Road, London, N20 0QP
E: support@tuttibambini.com
T: +44(0)208 3685800
www.tuttibambini.com

EU Representative
Heroes Iberia
S.L.U. Calle Limonero 22
28020, Madrid, Spain
compliance@makeheroes.co

NOVA Maison

Evolutionary Highchair

User Guide

611020



Hello,

We are delighted that you have chosen the Nova Maison Evolutionary Highchair to enhance your home.

Before you start assembling the product, please take a moment to read through these instructions carefully. This will ensure a smooth assembly process and help you enjoy your highchair safely and as intended.

Please verify that you have all the necessary parts and fittings before you begin assembly. If there are any missing or damaged components, contact us right away for assistance.

WARNING: installation shall be carried out exactly according to the manufacturer's instructions otherwise a safety risk can occur if incorrectly installed. Please be aware that incorrect assembly may lead to issues not covered by our warranty.

In the unlikely event of a fault with your furniture, please email us at support@tuttibambini.com, including the following details found on the white label located on the outside of the parcel.

- Name
- Postcode
- Contact telephone number
 - Sales order number
 - Product name & colour
 - Damaged part number
- Photo or video of the damaged part

Tutti Bambini guarantees your product against manufacturing defects for 12 months from the date of receipt of purchase, or up to 3 years with extended warranty registration.

This guarantee does not affect your statutory rights.

Thank you for choosing Tutti Bambini.

Team Tutti

⚠ IMPORTANT SAFETY INFORMATION ⚠

KEEP FOR FUTURE REFERENCE. READ CAREFULLY BEFORE ASSEMBLING AND USING THE PRODUCT



High Chair

Suitable for: 6 to 36 months / Maximum weight: 15 kg

Our high chairs are carefully designed and rigorously tested to ensure your baby's safety and comfort.

This product complies with European Safety Standard EN14988:2017+A2:2024, tested in an approved laboratory.

⚠ WARNING

- FOLLOW THE MANUFACTURER'S INSTRUCTIONS.
- DO NOT LEAVE CHILDREN UNATTENDED.
- THE HARNESS MUST ALWAYS BE USED AND CORRECTLY FITTED - MOST INJURIES FROM HIGH CHAIRS ARE CAUSED BY FALLS.
- POSITION THE HIGH CHAIR AWAY FROM SOLID STRUCTURES AND BENCHES TO AVOID INJURIES CAUSED BY FALLS AND BY ACCESS TO DANGEROUS ITEMS.
- **FALL HAZARD:** Children have suffered **severe** head injuries including skull fractures when falling from high chairs. Falls can happen suddenly if child is not restrained properly.
 - Always use restraints, and adjust to fit snugly.
 - Tray is not designed to hold child in chair.
 - Stay near and watch child during use.
- Never leave your child unattended.
- Always use the restraint system provided.
- Falling hazard: Prevent your child from climbing on the product.
- Do not use the product unless all components are properly fitted and securely adjusted.
- Keep the high chair away from open flames or other sources of intense heat.
- Be aware of the risk of tipping if your child pushes their feet against a table or other nearby structure.

Additional Safety Information

- This high chair is intended for children who can sit up unaided (minimum 6 months), and up to 36 months or a maximum weight of 15 kg.
- Always use the high chair on a flat, even and horizontal floor and do not elevate the highchair on any structure or table.
- Position the high chair away from furniture, walls, hot surfaces and liquids, window covering cords, and electrical cords and position the high chair away from furniture when the chair is not being used at a table with a tray removed.
- The high chair should only be used in an upright position once the child is capable of reliably and consistently sitting upright.
- Do not use the high chair if it is not working correctly. Please seek repair or advice from the manufacturer.
- Do not use the product until your child can sit up unaided.
- Do not use the product if any part is broken, torn, or missing.
- Keep children clear when unfolding or folding the product to prevent injury.



Booster Seat Mode

Suitable for: 6 to 36 months / Maximum weight: 15 kg

Our products are carefully designed and tested to ensure your baby's safety and comfort.

This product complies with European Safety Standard EN16120:2012+A2:2016, tested in an approved laboratory.

⚠ WARNING

- FOLLOW THE MANUFACTURER'S INSTRUCTIONS.
- DO NOT LEAVE CHILDREN UNATTENDED.
- THE HARNESS MUST ALWAYS BE USED AND CORRECTLY FITTED - MOST INJURIES FROM HIGH CHAIRS ARE CAUSED BY FALLS.
- POSITION THE HIGH CHAIR AWAY FROM SOLID STRUCTURES AND BENCHES TO AVOID INJURIES CAUSED BY FALLS AND BY ACCESS TO DANGEROUS ITEMS.
- **FALL HAZARD:** Children have suffered **severe** head injuries including skull fractures when falling from high chairs. Falls can happen suddenly if child is not restrained properly.
 - Always use restraints, and adjust to fit snugly.
 - Tray is not designed to hold child in chair.
 - Stay near and watch child during use
- Never leave the child unattended.
- Always use the restraint system and ensure it is correctly fitted.
- Always use the chair attachment system and make sure it is securely installed before use.
- Check the safety and stability of the product on the adult chair before every use.
- Do not use this product on stools or benches.

Additional Safety Information

- This product is intended for children who can sit up unaided (minimum 6 months), and up to 36 months or a maximum weight of 15 kg.
- Always ensure that the adult chair used with the booster seat is placed in a position where the child cannot use their feet to push against a table or other surface, as this may cause the adult chair to tip over.
- Always use the booster seat on an adult chair that is on a flat, even and horizontal floor and do not elevate the booster seat on any other structure or table.
- Position the booster seat away from furniture, walls, hot surfaces and liquids, window covering cords, and electrical cords and position the booster seat away from furniture when the booster is not being used at a table with a tray removed.
- The high chair should only be used in an upright position once the child is capable of reliably and consistently sitting upright.
- Do not use the high chair if it is not working correctly. Please seek repair or advice from the manufacturer.
- Do not use the booster seat if any part is broken, torn, or missing.
- Only use accessories or replacement parts approved by the manufacturer.



Chair & Table Mode

Suitable for: Children aged 3 to 12 years / Maximum weight: 60 kg.
Our products are carefully designed and tested to ensure your child's safety and comfort.

This product complies with the following safety standards:
EN14988:2017+A2:2024, tested in an approved laboratory.

WARNING

- FOLLOW THE MANUFACTURER'S INSTRUCTIONS.
- DO NOT LEAVE CHILDREN UNATTENDED.
- POSITION THE CHAIR/TABLE AWAY FROM SOLID STRUCTURES AND BENCHES TO AVOID INJURIES CAUSED BY FALLS AND BY ACCESS TO DANGEROUS ITEMS.
- Assembly must be carried out by a competent adult only.
- Keep children away during assembly to avoid risk of injury.
- Do not use this product on stools or benches.
- Folding or unfolding the product must only be done by an adult.
- Keep hands, fingers, and legs clear of all adjustments while using or assembling the product.
- Regularly check all fastenings and fittings to ensure they are secure and properly tightened.
- Do not stand or step on the product.

Additional Safety Information

- This product is intended for children aged 3 to 12 years, up to a maximum weight of 60 kg.
- Always use the chair/table on a flat, even and horizontal floor and do not elevate on any structure or table.
- Position the chair/table away from furniture, walls, hot surfaces and liquids, window covering cords, and electrical cords.
- Do not use the chair/table if they are not working correctly. Please seek repair or advice from the manufacturer.
- Do not use the chair/table if any part is broken, torn, or missing.
- Only use accessories or replacement parts approved by the manufacturer.

Product Care Advice

Maintain the product regularly to ensure full satisfaction. Check and clean mechanical parts as needed, ideally every two weeks.

Do not force any part if folding or unfolding becomes difficult. Clean the product. If problems persist, contact your supplier.

Cleaning: Use a sponge and mild soap. Do not use harsh detergents.

For fabric washing, refer to the instructions on the garment label.

Environmental care: When you no longer need the product, please dispose of it at appropriate waste facilities in accordance with local regulations.

Product development dictates that components may occasionally differ from the ones shown in the diagrams of these instructions. The right to change the specifications and design of the furniture without prior notice remains with the manufacturer.

Guarantee

All our products are produced from the finest quality materials and are manufactured under the strictest quality controls. We guarantee all our products or parts thereof against faulty manufacture for a period of one year from date of purchase. This guarantee is not effective against accidental damage or damage caused by incorrect use or neglect. This does not affect your statutory rights.

Parts List



1. Seat base (upper & lower shells)
2. Chair frame
3. Seat backrest & harness
4. Foot rest
5. Feeding tray
6. Removable tray cover
7. Table top
8. Legs x 4
9. Rocker legs x 2
10. Storage tray
11. Booster seat straps x 2
12. Carrying bag

Assembling

Assemblage • Zusammenstellung • Assemblaggio
• Montaje • Montagem • عي مجت • МОНТАЖ • 組裝 • In elkaar zetten

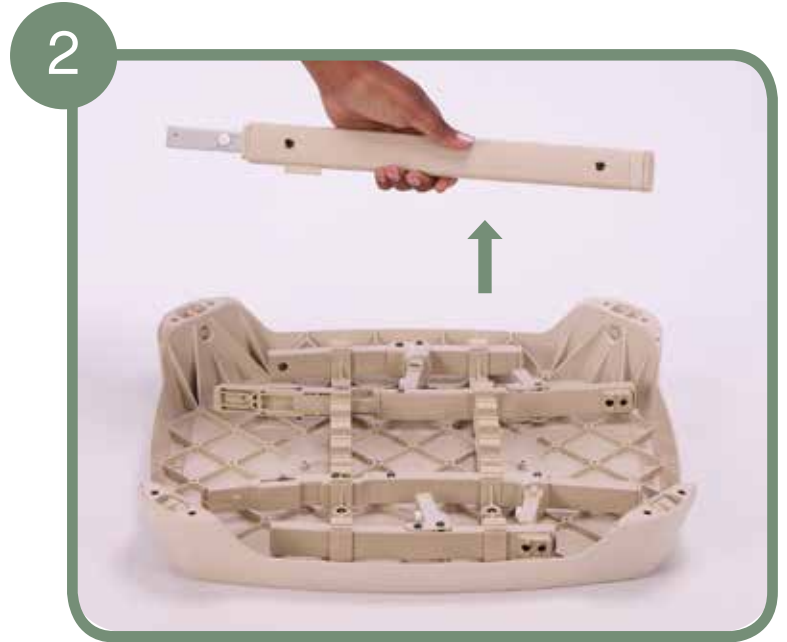

Assembling

Assemblage • Zusammenstellung • Assemblaggio
• Montaje • Montagem • عي مجت • МОНТАЖ • 組裝 • In elkaar zetten



Assembling

Assemblage • Zusammenstellung • Assemblaggio
• Montaje • Montagem • تجميع • МОНТАЖ • 組裝 • In elkaar zetten

7



Folding

Pliage • Faltung • Piegatura • Plegado • Dobragem
• Vouwen • складывание • طي • 折叠

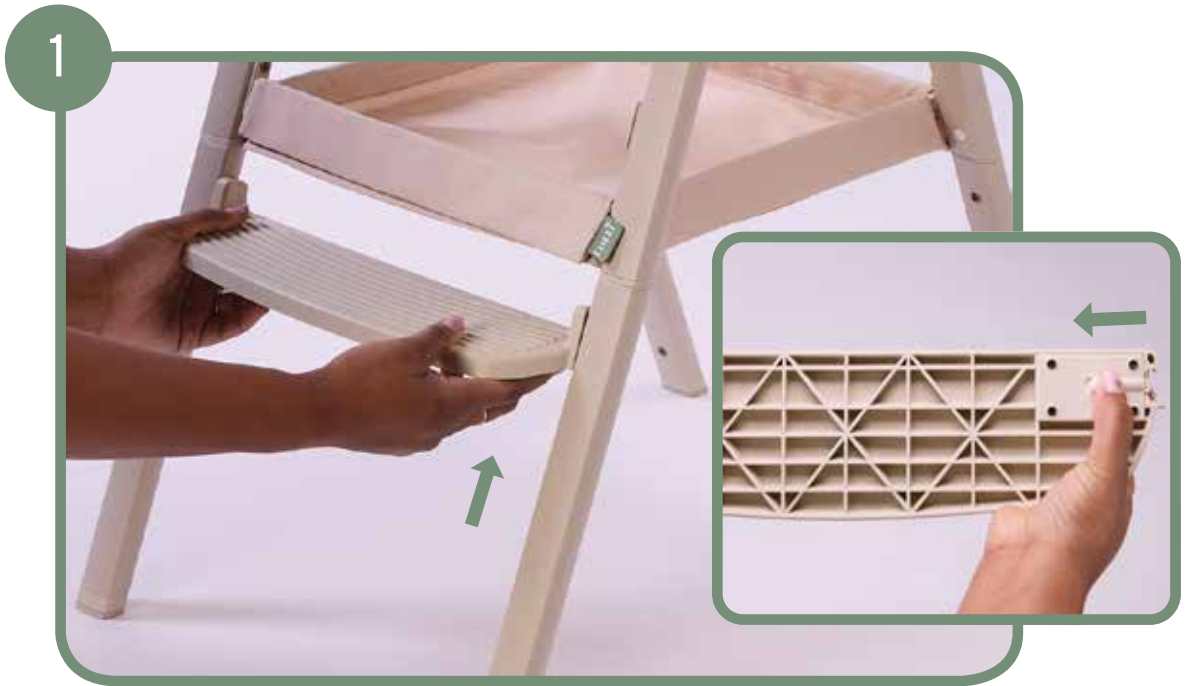

Folding

Pliage • Faltung • Piegatura • Plegado • Dobragem
• Vouwen • складывание • طي • 折叠

3



4



Folding

Pliage • Faltung • Piegatura • Plegado • Dobragem
• Vouwen • складывание • طي • 折叠

5



6



Storing

Stockage • Speicherung • Stoccaggio • Almacenaje • Armazenamento
• Opslag • хранение • نڀڙخت • 保管



7 MODES

From 6 months to 12 years

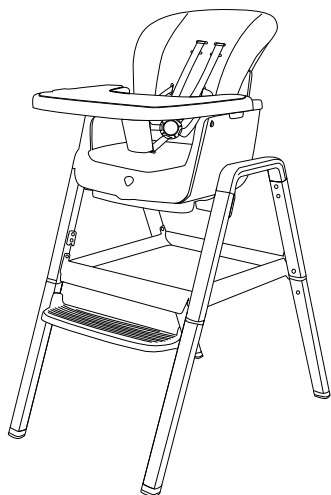

Highchair

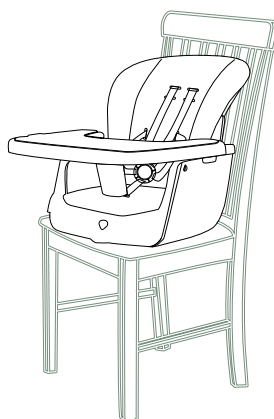

Booster Seat

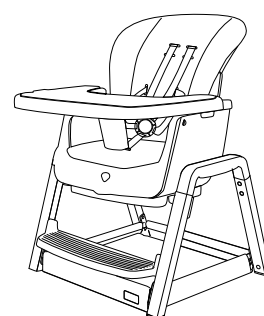

Low Chair

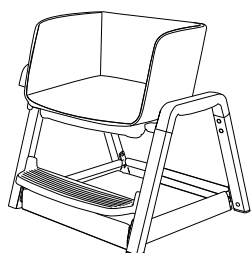

Toddler Chair

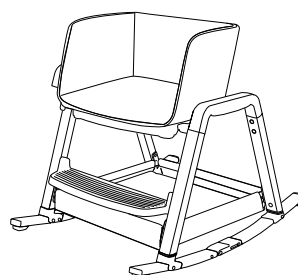

Toddler Rocking Chair

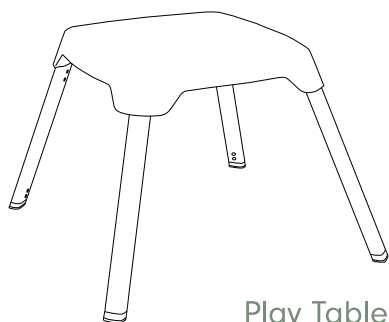

Play Table & Chair

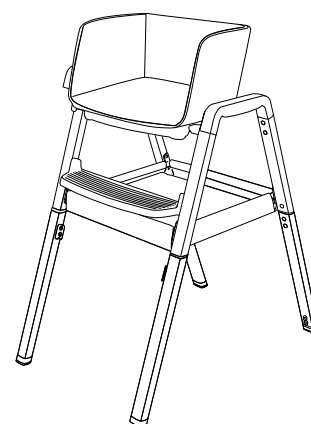
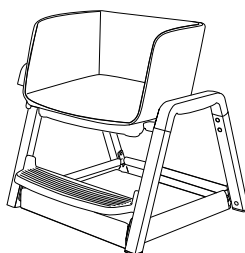

Kids Chair

6m - 36m Modes

- Modes 6m-36m • Modi 6m-36m • Modalità 6m-36m • Modos 6m-36m
• Modos 6m-36m • Modi 6m-36m • режимы 6m-36m • عاضوأ 6m-36m • 模式 6m-36m



Highchair



Low Chair



Booster Seat



6m - 36m Modes

Modes 6m-36m • Modi 6m-36m • Modalità 6m-36m • Modos 6m-36m
• Modos 6m-36m • Modi 6m-36m • режимы 6m-36m • أوضاع 6m-36m • 模式 6m-36m

5



6



6m - 36m Modes

- Modes 6m-36m • Modi 6m-36m • Modalità 6m-36m • Modos 6m-36m
• Modos 6m-36m • Modi 6m-36m • режимы 6m-36m • أوضاع 6m-36m • 模式 6m-36m



6m - 36m Modes

- Modes 6m-36m • Modi 6m-36m • Modalità 6m-36m • Modos 6m-36m
• Modos 6m-36m • Modi 6m-36m • режимы 6m-36m • عاضوأ 6m-36m • 模式 6m-36m



6m - 36m Modes

Modes 6m-36m • Modi 6m-36m • Modalità 6m-36m • Modos 6m-36m
• Modos 6m-36m • Modi 6m-36m • режимы 6m-36m • عاضوأ 6m-36m • 模式 6m-36m



6m - 36m Modes

- Modes 6m-36m • Modi 6m-36m • Modalità 6m-36m • Modos 6m-36m
• Modos 6m-36m • Modi 6m-36m • режимы 6m-36m • عاضوآ 6m-36m • 模式 6m-36m



Only use the Booster Seat with an adult chair of compatible size. The seat of the adult chair must be at least 20mm deeper and wider than the booster seat (a minimum of 295mm wide and 222mm deep). The adult chair backrest must be at least 100mm taller than the anchor point of the booster seat (a minimum of 225mm). Please see the diagram below:

Booster Seat Dimensions

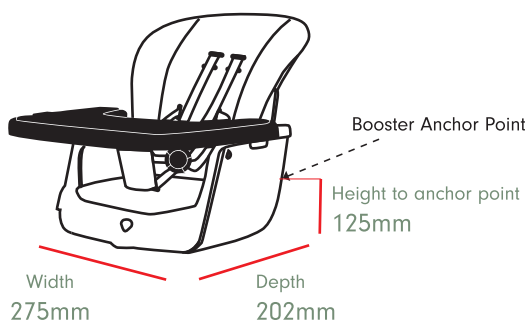

Adult Chair Minimum Dimensions

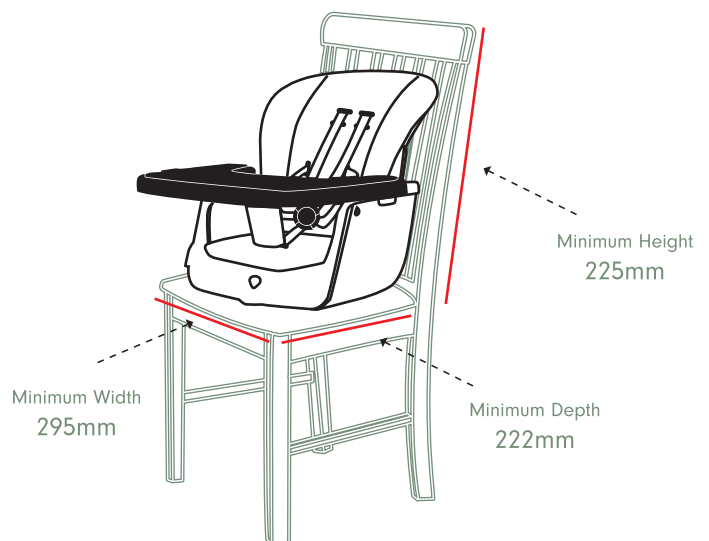

6m - 36m Modes

Modes 6m-36m • Modi 6m-36m • Modalità 6m-36m • Modos 6m-36m
• Modos 6m-36m • Modi 6m-36m • режимы 6m-36m • أوضاع 6m-36m • 模式 6m-36m

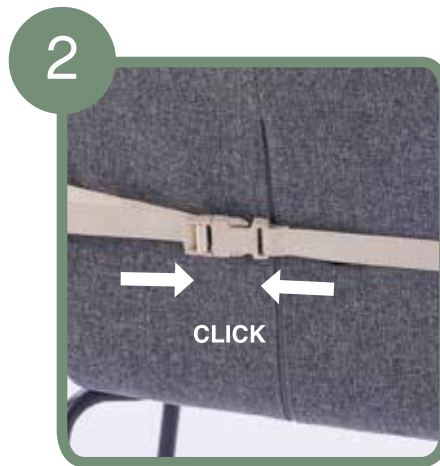

36m - 12y Modes

Modes 36m-12y • Modi 36m-12y • Modalità 36m-12y • Modos 36m-12y
• Modos 36m-12y • Modi 36m-12y • режимы 36m-12y • اوضاع 36m-12y • 模式 36m-12y



Kids Chair



Toddler Rocking Chair



Toddler Chair



Play Table & Chair

36m - 12y Modes

Modes 36m-12y • Modi 36m-12y • Modalità 36m-12y • Modos 36m-12y
• Modos 36m-12y • Modi 36m-12y • режимы 36m-12y • أوضاع 36m-12y • 模式 36m-12y



Remove the backrest and the upper seat shell from the lower seat shell.

36m - 12y Modes

Modes 36m-12y • Modi 36m-12y • Modalità 36m-12y • Modos 36m-12y
• Modos 36m-12y • Modi 36m-12y • режимы 36m-12y • أوضاع 36m-12y • 模式 36m-12y



to move footrest to lower position



push buttons in on both sides and lift up



push down into the new position until you hear it click

36m - 12y Modes

Modes 36m-12y • Modi 36m-12y • Modalità 36m-12y • Modos 36m-12y
• Modos 36m-12y • Modi 36m-12y • режимы 36m-12y • أوضاع 36m-12y • 模式 36m-12y



Remove the legs from the high chair. Remove the 4 inserts from the table top and plug into the chair. Insert the legs into the table top.



WARNING: When using toddler chair and table mode, please plug the 4 provided inserts into the holes in the base of the legs on the low chair to cover the holes as protection.

36m - 12y Modes

Modes 36m-12y • Modi 36m-12y • Modalità 36m-12y • Modos 36m-12y
• Modos 36m-12y • Modi 36m-12y • режимы 36m-12y • أوضاع 36m-12y • 模式 36m-12y

When converting to high chair mode, please
plug the 4 inserts back into the table.

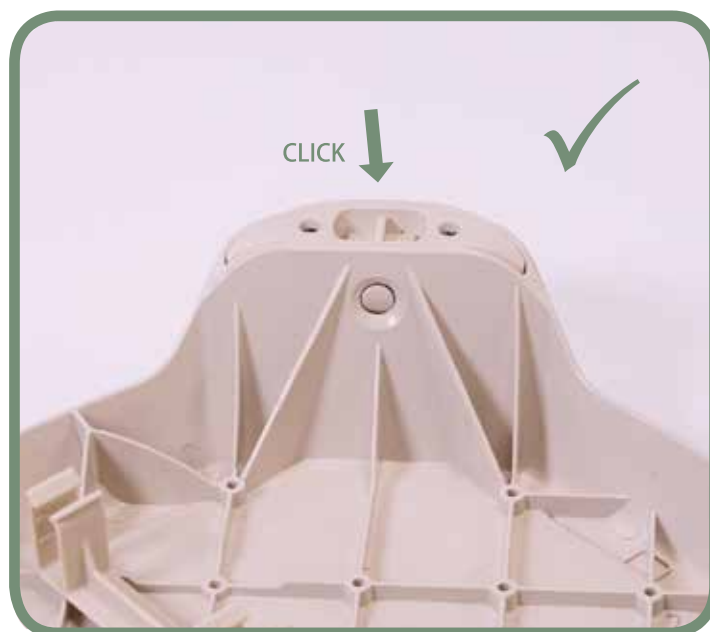

36m - 12y Modes

Modes 36m-12y • Modi 36m-12y • Modalità 36m-12y • Modos 36m-12y
• Modos 36m-12y • Modi 36m-12y • режимы 36m-12y • اوضاع 36m-12y • 模式 36m-12y





Informations Importantes de Sécurité



CONSERVEZ POUR RÉFÉRENCE FUTURE.

LISEZ ATTENTIVEMENT AVANT D'ASSEMBLER ET D'UTILISER LE PRODUIT.



Chaise haute

Convient pour : 6 à 36 mois / Poids maximum : 15 kg
Nos chaises hautes sont soigneusement conçues et rigoureusement testées afin de garantir la sécurité et le confort de votre bébé. Ce produit est conforme à la norme européenne de sécurité EN14988:2017+A2:2024 et a été testé dans un laboratoire agréé.

WARNING

- SUIVEZ LES INSTRUCTIONS DU FABRICANT.
- NE LAISSEZ PAS LES ENFANTS SANS SURVEILLANCE.
- LE HARNAIS DOIT TOUJOURS ÊTRE UTILISÉ ET CORRECTEMENT AJUSTÉ - LA PLUPART DES BLESSURES LIÉES AUX CHAISES HAUTES SONT CAUSÉES PAR DES CHUTES.
- PLACEZ LA CHAISE HAUTE À DISTANCE DES STRUCTURES SOLIDES ET DES BANCS AFIN D'ÉVITER LES BLESSURES CAUSÉES PAR DES CHUTES ET PAR L'ACCÈS À DES OBJETS DANGEREUX.
- **RISQUE DE CHUTE** : Des enfants ont subi de **graves** blessures à la tête, y compris des fractures du crâne, en tombant de chaises hautes. Les chutes peuvent survenir soudainement si l'enfant n'est pas correctement attaché.
 - Utilisez toujours les dispositifs de retenue et ajustez-les pour qu'ils soient bien serrés.
 - Le plateau n'est pas conçu pour maintenir l'enfant dans la chaise.
 - Restez à proximité et surveillez l'enfant pendant l'utilisation.
- Ne laissez jamais votre enfant sans surveillance.
- Utilisez toujours le système de retenue fourni.
- Risque de chute : empêchez votre enfant de grimper sur le produit.
- N'utilisez pas le produit tant que tous les composants ne sont pas correctement installés et solidement ajustés.
- Tenez la chaise haute à l'écart des flammes nues ou de toute autre source de chaleur intense.
- Soyez conscient du risque de basculement si votre enfant pousse avec ses pieds contre une table ou toute autre structure à proximité.

Informations de sécurité supplémentaires

- Cette chaise haute est destinée aux enfants capables de s'asseoir sans aide (minimum 6 mois) et jusqu'à 36 mois ou un poids maximal de 15 kg.
- Utilisez toujours la chaise haute sur un sol plat, régulier et horizontal et ne la placez jamais sur une structure ou une table.
- Placez la chaise haute à l'écart des meubles, des murs, des surfaces et liquides chauds, des cordons de stores et des câbles électriques, et éloignez-la des meubles lorsqu'elle n'est pas utilisée à une table avec le plateau retiré.
- La chaise haute ne doit être utilisée en position verticale que lorsque l'enfant est capable de s'asseoir droit de manière fiable et constante.
- N'utilisez pas la chaise haute si elle ne fonctionne pas correctement. Veuillez demander réparation ou conseil au fabricant.
- N'utilisez pas le produit tant que votre enfant ne peut pas s'asseoir sans aide.
- N'utilisez pas le produit si une pièce est cassée, déchirée ou manquante.
- Tenez les enfants à l'écart lors du dépliage ou du pliage du produit afin d'éviter toute blessure.



Mode rehausseur

Convient pour : 6 à 36 mois / Poids maximum : 15 kg
Nos chaises hautes sont soigneusement conçues et rigoureusement testées afin de garantir la sécurité et le confort de votre bébé. Ce produit est conforme à la norme européenne de sécurité EN14988:2017+A2:2024 et a été testé dans un laboratoire agréé.

WARNING

- SUIVEZ LES INSTRUCTIONS DU FABRICANT.
- NE LAISSEZ PAS LES ENFANTS SANS SURVEILLANCE.
- LE HARNAIS DOIT TOUJOURS ÊTRE UTILISÉ ET CORRECTEMENT AJUSTÉ - LA PLUPART DES BLESSURES LIÉES AUX CHAISES HAUTES SONT CAUSÉES PAR DES CHUTES.
- PLACEZ LA CHAISE HAUTE À DISTANCE DES STRUCTURES SOLIDES ET DES BANCS AFIN D'ÉVITER LES BLESSURES CAUSÉES PAR DES CHUTES ET PAR L'ACCÈS À DES OBJETS DANGEREUX.
- **RISQUE DE CHUTE** : Des enfants ont subi de **graves** blessures à la tête, y compris des fractures du crâne, en tombant de chaises hautes. Les chutes peuvent survenir soudainement si l'enfant n'est pas correctement attaché.
 - Utilisez toujours les dispositifs de retenue et ajustez-les pour qu'ils soient bien serrés.
 - Le plateau n'est pas conçu pour maintenir l'enfant dans la chaise.
 - Restez à proximité et surveillez l'enfant pendant l'utilisation.
- Ne laissez jamais l'enfant sans surveillance.
- Utilisez toujours le système de retenue et assurez-vous qu'il est correctement installé.
- Utilisez toujours le système de fixation à la chaise et assurez-vous qu'il est solidement installé avant utilisation.
- Vérifiez la sécurité et la stabilité du produit sur la chaise adulte avant chaque utilisation.
- N'utilisez pas ce produit sur des tabourets ou des bancs.

Informations de sécurité supplémentaires

- Ce produit est destiné aux enfants capables de s'asseoir sans aide (minimum 6 mois) et jusqu'à 36 mois ou un poids maximal de 15 kg.
- Assurez-vous toujours que la chaise adulte utilisée avec le rehausseur est placée de manière à ce que l'enfant ne puisse pas utiliser ses pieds pour pousser contre une table ou une autre surface, car cela pourrait provoquer le basculement de la chaise adulte.
- Utilisez toujours le rehausseur sur une chaise adulte placée sur un sol plat, régulier et horizontal et ne placez pas le rehausseur sur une autre structure ou table.
- Placez le rehausseur à l'écart des meubles, des murs, des surfaces et liquides chauds, des cordons de stores et des câbles électriques, et éloignez-le des meubles lorsqu'il n'est pas utilisé à une table avec le plateau retiré.
- La chaise haute ne doit être utilisée en position verticale que lorsque l'enfant est capable de s'asseoir droit de manière fiable et constante.
- N'utilisez pas la chaise haute si elle ne fonctionne pas correctement. Veuillez demander réparation ou conseil au fabricant.
- N'utilisez pas le rehausseur si une pièce est cassée, déchirée ou manquante.
- Utilisez uniquement des accessoires ou des pièces de rechange approuvés par le fabricant.





Mode Chaise & Table

Convient pour : Enfants âgés de 3 à 12 ans / Poids maximal : 60 kg

Nos produits sont soigneusement conçus et testés afin d'assurer la sécurité et le confort de votre enfant.

Ce produit est conforme aux normes de sécurité suivantes : EN14988:2017+A2:2024, testé dans un laboratoire agréé.

WARNING

- SUIVEZ LES INSTRUCTIONS DU FABRICANT.
- NE LAISSEZ PAS LES ENFANTS SANS SURVEILLANCE.
- PLACEZ LA CHAISE/TABLE À L'ÉCART DES STRUCTURES SOLIDES ET DES BANCS AFIN D'ÉVITER LES BLESSURES CAUSÉES PAR DES CHUTES OU PAR L'ACCÈS À DES OBJETS DANGEREUX.
- Le montage doit être effectué uniquement par un adulte compétent.
- Tenez les enfants à l'écart pendant le montage afin d'éviter tout risque de blessure.
- N'utilisez pas ce produit sur des tabourets ou des bancs.
- Le pliage ou le dépliage du produit doit être effectué uniquement par un adulte.
- Gardez les mains, les doigts et les jambes éloignés des mécanismes de réglage pendant l'utilisation ou le montage du produit.
- Vérifiez régulièrement toutes les fixations et tous les raccords afin de vous assurer qu'ils sont bien sécurisés et correctement serrés.
- Ne pas se tenir debout ni monter sur le produit.

Informations de sécurité supplémentaires

- Ce produit est destiné aux enfants âgés de 3 à 12 ans, jusqu'à un poids maximal de 60 kg.
- Utilisez toujours la chaise/table sur un sol plat, stable et horizontal et ne la surélevez sur aucune structure ou table.
- Placez la chaise/table à l'écart des meubles, des murs, des surfaces chaudes et des liquides, des cordons de stores et des câbles électriques.
- N'utilisez pas la chaise/table si elle ne fonctionne pas correctement. Veuillez contacter le fabricant pour une réparation ou des conseils.
- N'utilisez pas la chaise/table si une pièce est cassée, déchirée ou manquante.
- Utilisez uniquement des accessoires ou des pièces de rechange approuvés par le fabricant.

Conseils d'entretien du produit

Entretenez régulièrement le produit pour garantir une satisfaction optimale. Vérifiez et nettoyez les pièces mécaniques si nécessaire, idéalement toutes les deux semaines.

Ne forcez aucune pièce si le pliage ou le dépliage devient difficile. Nettoyez le produit. Si le problème persiste, contactez votre fournisseur.

Nettoyage : Utilisez une éponge et du savon doux. N'utilisez pas de détergents agressifs.

Pour le lavage des tissus, reportez-vous aux instructions sur l'étiquette du vêtement.

Respect de l'environnement : Lorsque vous n'avez plus besoin du produit, veuillez le déposer dans des installations de traitement des déchets appropriées conformément aux réglementations locales.

Le développement du produit implique que certains composants peuvent parfois différer de ceux illustrés dans les schémas de ces instructions. Le fabricant se réserve le droit de modifier les spécifications et le design du mobilier sans préavis.

Garantie

Tous nos produits sont fabriqués à partir de matériaux de la plus haute qualité et sous les contrôles de qualité les plus stricts. Nous garantissons tous nos produits ou leurs pièces contre tout défaut de fabrication pendant une période d'un an à compter de la date d'achat. Cette garantie ne couvre pas les dommages accidentels ni ceux causés par une utilisation incorrecte ou un manque d'entretien. Cela n'affecte pas vos droits légaux.

⚠ Información Importante de Seguridad ⚠

GUARDE ESTAS INSTRUCCIONES PARA FUTURAS CONSULTAS. LEA DETENIDAMENTE ANTES DE MONTAR Y UTILIZAR EL PRODUCTO.

Trona



Apta para: 6 a 36 meses / Peso máximo: 15 kg
Nuestras tronas están cuidadosamente diseñadas y rigurosamente probadas para garantizar la seguridad y comodidad de su bebé. Este producto cumple con la normativa europea de seguridad EN14988:2017+A2:2024 y ha sido probado en un laboratorio homologado.

Modo asiento elevador



Apta para: 6 a 36 meses / Peso máximo: 15 kg
Nuestras tronas están cuidadosamente diseñadas y rigurosamente probadas para garantizar la seguridad y comodidad de su bebé. Este producto cumple con la normativa europea de seguridad EN14988:2017+A2:2024 y ha sido probado en un laboratorio homologado.

⚠ WARNING

- SIGA LAS INSTRUCCIONES DEL FABRICANTE.
- NO DEJE A LOS NIÑOS SIN SUPERVISIÓN.
- EL ARNÉS DEBE UTILIZARSE SIEMPRE Y ESTAR CORRECTAMENTE AJUSTADO - LA MAYORÍA DE LAS LESIONES EN TRONAS SON CAUSADAS POR CAÍDAS.
- COLOQUE LA TRONA LEJOS DE ESTRUCTURAS SÓLIDAS Y BANCOS PARA EVITAR LESIONES CAUSADAS POR CAÍDAS Y POR EL ACCESO A OBJETOS PELIGROSOS.
- **PELIGRO DE CAÍDA:** Los niños han sufrido lesiones **graves** en la cabeza, incluidas fracturas de cráneo, al caer de tronas. Las caídas pueden ocurrir repentinamente si el niño no está correctamente sujeto.
 - Utilice siempre los sistemas de sujeción y ajústelos para que queden bien ajustados.
 - La bandeja no está diseñada para mantener al niño en la silla.
 - Permanezca cerca y vigile al niño durante su uso.
- Nunca deje a su hijo sin supervisión.
- Utilice siempre el sistema de sujeción proporcionado.
- Peligro de caída: evite que su hijo se suba al producto.
- No utilice el producto a menos que todos los componentes estén correctamente instalados y ajustados de forma segura.
- Mantenga la trona alejada de llamas abiertas u otras fuentes de calor intenso.
- Tenga en cuenta el riesgo de vuelco si su hijo empuja con los pies contra una mesa u otra estructura cercana.

Información adicional de seguridad

- Esta trona está destinada a niños que pueden sentarse sin ayuda (mínimo 6 meses) y hasta los 36 meses o un peso máximo de 15 kg.
- Utilice siempre la trona sobre un suelo plano, uniforme y horizontal y no la eleve sobre ninguna estructura o mesa.
- Coloque la trona lejos de muebles, paredes, superficies y líquidos calientes, cordones de persianas y cables eléctricos, y manténgala alejada de los muebles cuando no se utilice en una mesa con la bandeja retirada.
- La trona solo debe utilizarse en posición vertical una vez que el niño sea capaz de sentarse erguido de manera fiable y constante.
- No utilice la trona si no funciona correctamente. Solicite reparación o asesoramiento al fabricante.
- No utilice el producto hasta que su hijo pueda sentarse sin ayuda.
- No utilice el producto si alguna pieza está rota, rasgada o falta.
- Mantenga a los niños alejados al desplegar o plegar el producto para evitar lesiones.

⚠ WARNING

- SIGA LAS INSTRUCCIONES DEL FABRICANTE.
- NO DEJE A LOS NIÑOS SIN SUPERVISIÓN.
- EL ARNÉS DEBE UTILIZARSE SIEMPRE Y ESTAR CORRECTAMENTE AJUSTADO - LA MAYORÍA DE LAS LESIONES EN TRONAS SON CAUSADAS POR CAÍDAS.
- COLOQUE LA TRONA LEJOS DE ESTRUCTURAS SÓLIDAS Y BANCOS PARA EVITAR LESIONES CAUSADAS POR CAÍDAS Y POR EL ACCESO A OBJETOS PELIGROSOS.
- **PELIGRO DE CAÍDA:** Los niños han sufrido lesiones **graves** en la cabeza, incluidas fracturas de cráneo, al caer de tronas. Las caídas pueden ocurrir repentinamente si el niño no está correctamente sujeto.
 - Utilice siempre los sistemas de sujeción y ajústelos para que queden bien ajustados.
 - La bandeja no está diseñada para mantener al niño en la silla.
 - Permanezca cerca y vigile al niño durante su uso.
- Nunca deje al niño sin supervisión.
- Utilice siempre el sistema de retención y asegúrese de que esté correctamente ajustado.
- Utilice siempre el sistema de fijación a la silla y asegúrese de que esté correctamente instalado antes de su uso.
- Compruebe la seguridad y estabilidad del producto en la silla de adulto antes de cada uso.
- No utilice este producto sobre taburetes o bancos.

Información adicional de seguridad

- Este producto está destinado a niños que pueden sentarse sin ayuda (mínimo 6 meses) y hasta los 36 meses o un peso máximo de 15 kg.
- Asegúrese siempre de que la silla de adulto utilizada con el asiento elevador esté colocada en una posición en la que el niño no pueda utilizar los pies para empujarse contra una mesa u otra superficie, ya que esto podría provocar que la silla de adulto vuelque.
- Utilice siempre el asiento elevador sobre una silla de adulto situada en un suelo plano, uniforme y horizontal y no lo eleve sobre ninguna otra estructura o mesa.
- Coloque el asiento elevador lejos de muebles, paredes, superficies y líquidos calientes, cordones de persianas y cables eléctricos, y manténgalo alejado de los muebles cuando no se utilice en una mesa con la bandeja retirada.
- La trona solo debe utilizarse en posición vertical cuando el niño sea capaz de sentarse erguido de manera fiable y constante.
- No utilice la trona si no funciona correctamente. Solicite reparación o asesoramiento al fabricante.
- No utilice el asiento elevador si alguna pieza está rota, rasgada o falta.
- Utilice únicamente accesorios o piezas de repuesto aprobados por el fabricante.



Modo Silla y Mesa

Adecuado para: Niños de 3 a 12 años / Peso máximo: 60 kg
Nuestros productos están cuidadosamente diseñados y probados para garantizar la seguridad y la comodidad de su hijo.
Este producto cumple con las siguientes normas de seguridad: EN14988:2017+A2:2024, probado en un laboratorio aprobado.

WARNING

- SIGA LAS INSTRUCCIONES DEL FABRICANTE.
- NO DEJE A LOS NIÑOS SIN SUPERVISIÓN.
- COLOQUE LA SILLA/MESA ALEJADA DE ESTRUCTURAS SÓLIDAS Y BANCOS PARA EVITAR LESIONES CAUSADAS POR CAÍDAS Y POR EL ACCESO A OBJETOS PELIGROSOS.
- El montaje debe ser realizado únicamente por un adulto competente.
- Mantenga a los niños alejados durante el montaje para evitar el riesgo de lesiones.
- No utilice este producto sobre taburetes ni bancos.
- El plegado o desplegado del producto debe ser realizado únicamente por un adulto.
- Mantenga las manos, los dedos y las piernas alejados de todos los mecanismos de ajuste durante el uso o el montaje del producto.
- Revise periódicamente todas las fijaciones y uniones para asegurarse de que estén seguras y correctamente apretadas.
- No se ponga de pie ni se suba al producto.

Información adicional de seguridad

- Este producto está destinado a niños de 3 a 12 años, con un peso máximo de 60 kg.
- Utilice siempre la silla/mesa sobre un suelo plano, estable y horizontal, y no la eleve sobre ninguna estructura o mesa.
- Coloque la silla/mesa alejada de muebles, paredes, superficies calientes y líquidos, cordones de persianas y cables eléctricos.
- No utilice la silla/mesa si no funciona correctamente. Solicite reparación o asesoramiento al fabricante.
- No utilice la silla/mesa si alguna pieza está rota, desgarrada o falta.
- Utilice únicamente accesorios o piezas de repuesto aprobados por el fabricante.

Consejos de cuidado del producto

Mantenga el producto regularmente para asegurar la máxima satisfacción. Revise y limpie las piezas mecánicas según sea necesario, idealmente cada dos semanas.

No fuerce ninguna pieza si doblar o desplegar se vuelve difícil. Limpie el producto. Si el problema persiste, contacte con su proveedor.

Limpieza: Use una esponja y jabón suave. No utilice detergentes agresivos.

Para el lavado de tejidos, consulte las instrucciones de la etiqueta de la prenda.

Cuidado del medio ambiente: Cuando ya no necesite el producto, dispóngalo en instalaciones de residuos adecuadas de acuerdo con las regulaciones locales.

El desarrollo del producto implica que los componentes pueden diferir ocasionalmente de los mostrados en los diagramas de estas instrucciones. El fabricante se reserva el derecho de cambiar las especificaciones y el diseño del mobiliario sin previo aviso.

Garantía

Todos nuestros productos están fabricados con materiales de la mejor calidad y bajo estrictos controles de calidad. Garantizamos todos nuestros productos o sus piezas frente a defectos de fabricación durante un año desde la fecha de compra. Esta garantía no cubre daños accidentales ni daños causados por uso incorrecto o negligencia. Esto no afecta a sus derechos legales.

! Informazioni importanti sulla sicurezza !

CONSERVARE PER FUTURI RIFERIMENTI. LEGGERE ATTENTAMENTE PRIMA DI ASSEMBLARE E UTILIZZARE IL PRODOTTO.



Seggiolone

Adatto per: da 6 a 36 mesi / Peso massimo: 15 kg

I nostri seggioloni sono progettati con cura e sottoposti a rigorosi test per garantire la sicurezza e il comfort del tuo bambino. Questo prodotto è conforme alla norma europea di sicurezza EN14988:2017+A2:2024 ed è stato testato in un laboratorio approvato.

! WARNING

- SEGUIRE LE ISTRUZIONI DEL PRODUTTORE.
- NON LASCIARE I BAMBINI INCUSTODITI.
- L'IMBRACATURA DEVE ESSERE SEMPRE UTILIZZATA E CORRETTAMENTE REGOLATA - LA MAGGIOR PARTE DELLE LESIONI DA SEGGIOLONI È CAUSATA DA CADUTE.
- POSIZIONARE IL SEGGIOLONE LONTANO DA STRUTTURE SOLIDE E PANCHINE PER EVITARE LESIONI CAUSATE DA CADUTE E DALL'ACCESSO A OGGETTI PERICOLOSI.
- **PERICOLO DI CADUTA:** I bambini hanno riportato lesioni **gravi** alla testa, comprese fratture del cranio, cadendo dai seggioloni. Le cadute possono avvenire improvvisamente se il bambino non è correttamente assicurato.
 - Utilizzare sempre i sistemi di ritenuta e regolarli in modo che siano ben aderenti.
 - Il vassoio non è progettato per trattenere il bambino sulla sedia.
 - Restare vicino e sorvegliare il bambino durante l'uso.
- Non lasciare mai il bambino incustodito.
- Utilizzare sempre il sistema di ritenuta fornito.
- Pericolo di caduta: impedire al bambino di arrampicarsi sul prodotto.
- Non utilizzare il prodotto a meno che tutti i componenti siano correttamente montati e regolati in modo sicuro.
- Tenere il seggiolone lontano da fiamme libere o altre fonti di calore intenso.
- Prestare attenzione al rischio di ribaltamento se il bambino spinge con i piedi contro un tavolo o un'altra struttura vicina.

Informazioni aggiuntive sulla sicurezza

- Questo seggiolone è destinato a bambini che sono in grado di stare seduti senza aiuto (minimo 6 mesi) e fino a 36 mesi o a un peso massimo di 15 kg.
- Utilizzare sempre il seggiolone su un pavimento piano, uniforme e orizzontale e non sollevarlo su alcuna struttura o tavolo.
- Posizionare il seggiolone lontano da mobili, pareti, superfici e liquidi caldi, corde delle tende e cavi elettrici, e tenerlo lontano dai mobili quando non viene utilizzato a un tavolo con il vassoio rimosso.
- Il seggiolone deve essere utilizzato in posizione verticale solo quando il bambino è in grado di stare seduto in modo affidabile e costante.
- Non utilizzare il seggiolone se non funziona correttamente. Rivolgersi al produttore per riparazioni o consigli.
- Non utilizzare il prodotto finché il bambino non è in grado di stare seduto senza aiuto.
- Non utilizzare il prodotto se una qualsiasi parte è rotta, strappata o mancante.
- Tenere i bambini lontani durante l'apertura o la chiusura del prodotto per evitare lesioni.



Modalità rialzo

Adatto per: da 6 a 36 mesi / Peso massimo: 15 kg

I nostri seggioloni sono progettati con cura e sottoposti a rigorosi test per garantire la sicurezza e il comfort del tuo bambino. Questo prodotto è conforme alla norma europea di sicurezza EN14988:2017+A2:2024 ed è stato testato in un laboratorio approvato.

! WARNING

- SEGUIRE LE ISTRUZIONI DEL PRODUTTORE.
- NON LASCIARE I BAMBINI INCUSTODITI.
- L'IMBRACATURA DEVE ESSERE SEMPRE UTILIZZATA E CORRETTAMENTE REGOLATA - LA MAGGIOR PARTE DELLE LESIONI DA SEGGIOLONI È CAUSATA DA CADUTE.
- POSIZIONARE IL SEGGIOLONE LONTANO DA STRUTTURE SOLIDE E PANCHINE PER EVITARE LESIONI CAUSATE DA CADUTE E DALL'ACCESSO A OGGETTI PERICOLOSI.
- **PERICOLO DI CADUTA:** I bambini hanno riportato lesioni **gravi** alla testa, comprese fratture del cranio, cadendo dai seggioloni. Le cadute possono avvenire improvvisamente se il bambino non è correttamente assicurato.
 - Utilizzare sempre i sistemi di ritenuta e regolarli in modo che siano ben aderenti.
 - Il vassoio non è progettato per trattenere il bambino sulla sedia.
 - Restare vicino e sorvegliare il bambino durante l'uso.
- Non lasciare mai il bambino incustodito.
- Utilizzare sempre il sistema di ritenuta e assicurarsi che sia correttamente fissato.
- Utilizzare sempre il sistema di fissaggio alla sedia e assicurarsi che sia correttamente installato prima dell'uso.
- Verificare la sicurezza e la stabilità del prodotto sulla sedia per adulti prima di ogni utilizzo.
- Non utilizzare questo prodotto su sgabelli o panche.

Informazioni aggiuntive sulla sicurezza

- Questo prodotto è destinato a bambini che sono in grado di stare seduti senza aiuto (minimo 6 mesi) e fino a 36 mesi o a un peso massimo di 15 kg.
- Assicurarsi sempre che la sedia per adulti utilizzata con il rialzo sia posizionata in modo tale che il bambino non possa usare i piedi per spingersi contro un tavolo o un'altra superficie, poiché ciò potrebbe causare il ribaltamento della sedia.
- Utilizzare sempre il rialzo su una sedia per adulti posizionata su un pavimento piano, uniforme e orizzontale e non collocarlo su altre strutture o tavoli.
- Posizionare il rialzo lontano da mobili, pareti, superfici e liquidi caldi, corde delle tende e cavi elettrici, e tenerlo lontano dai mobili quando non viene utilizzato a un tavolo con il vassoio rimosso.
- Il seggiolone deve essere utilizzato in posizione verticale solo quando il bambino è in grado di stare seduto in modo affidabile e costante.
- Non utilizzare il seggiolone se non funziona correttamente. Rivolgersi al produttore per riparazioni o consigli.
- Non utilizzare il rialzo se una qualsiasi parte è rotta, strappata o mancante.
- Utilizzare esclusivamente accessori o parti di ricambio approvati dal produttore.



Modalità Sedia e Tavolo

Adatto per: Bambini dai 3 ai 12 anni / Peso massimo: 60 kg
I nostri prodotti sono progettati e testati con cura per garantire la sicurezza e il comfort del vostro bambino.

Questo prodotto è conforme ai seguenti standard di sicurezza:
EN14988:2017+A2:2024, testato in un laboratorio approvato.

WARNING

- SEGUIRE LE ISTRUZIONI DEL PRODUTTORE.
- NON LASCIARE I BAMBINI INCUSTODITI.
- POSIZIONARE LA SEDIA/IL TAVOLO LONTANO DA STRUTTURE SOLIDE E PANCHE PER EVITARE LESIONI CAUSATE DA CADUTE O DALL'ACCESSO A OGGETTI PERICOLOSI.
- Il montaggio deve essere effettuato esclusivamente da un adulto competente.
- Tenere i bambini lontani durante il montaggio per evitare il rischio di lesioni.
- Non utilizzare questo prodotto su sgabelli o panche.
- La chiusura o l'apertura del prodotto deve essere effettuata esclusivamente da un adulto.
- Tenere mani, dita e gambe lontane da tutti i meccanismi di regolazione durante l'uso o il montaggio del prodotto.
- Controllare regolarmente tutti i fissaggi e gli elementi di collegamento per assicurarsi che siano sicuri e correttamente serrati.
- Non salire né stare in piedi sul prodotto.

Informazioni aggiuntive sulla sicurezza

- Questo prodotto è destinato a bambini dai 3 ai 12 anni, fino a un peso massimo di 60 kg.
- Utilizzare sempre la sedia/il tavolo su un pavimento piano, stabile e orizzontale e non sollevarlo su alcuna struttura o tavolo.
- Posizionare la sedia/il tavolo lontano da mobili, pareti, superfici calde e liquidi, corde delle tende e cavi elettrici.
- Non utilizzare la sedia/il tavolo se non funziona correttamente. Contattare il produttore per assistenza o consigli.
- Non utilizzare la sedia/il tavolo se una qualsiasi parte è rotta, strappata o mancante.
- Utilizzare esclusivamente accessori o parti di ricambio approvati dal produttore.

Consigli per la cura del prodotto

Manutenere regolarmente il prodotto per garantire la massima soddisfazione. Controllare e pulire le parti meccaniche secondo necessità, idealmente ogni due settimane.

Non forzare nessuna parte se piegare o aprire diventa difficile. Pulire il prodotto. Se i problemi persistono, contattare il fornitore.

Pulizia: Utilizzare una spugna e sapone delicato. Non usare detersivi aggressivi.

Per il lavaggio dei tessuti, fare riferimento alle istruzioni sull'etichetta del capo.

Cura dell'ambiente: Quando non si ha più bisogno del prodotto, smaltirlo presso strutture appropriate in conformità con le normative locali.

Lo sviluppo del prodotto può comportare che i componenti differiscano occasionalmente da quelli mostrati nei diagrammi di queste istruzioni. Il produttore si riserva il diritto di modificare le specifiche e il design del mobile senza preavviso.

Garanzia

Tutti i nostri prodotti sono realizzati con materiali di altissima qualità e sotto i più severi controlli di qualità. Garantiamo tutti i nostri prodotti o le loro parti contro difetti di fabbricazione per un periodo di un anno dalla data di acquisto. Questa garanzia non copre danni accidentali o danni causati da uso scorretto o negligenza. Ciò non influisce sui diritti legali.

⚠️ Wichtige Sicherheitshinweise ⚠️ FÜR SPÄTERES NACHSCHLAGEN AUFBEWAHREN. VOR DEM AUFBAU UND DER VERWENDUNG DES PRODUKTS SORGFÄLTIG LESEN.



Hochstuhl

Geeignet für: 6 bis 36 Monate / Maximales Gewicht: 15 kg
Unsere Hochstühle werden sorgfältig entwickelt und streng getestet, um die Sicherheit und den Komfort Ihres Babys zu gewährleisten. Dieses Produkt entspricht der europäischen Sicherheitsnorm EN14988:2017+A2:2024 und wurde in einem zugelassenen Labor geprüft.

⚠️ WARNING

- BEFOLGEN SIE DIE ANWEISUNGEN DES HERSTELLERS.
- LASSEN SIE KINDER NICHT UNBEAUF SICHTIGT.
- DER GURT MUSS STETS VERWENDET UND KORREKT EINGESTELLT WERDEN - DIE MEISTEN VERLETZUNGEN DURCH HOCHSTÜHLE WERDEN DURCH STÜRZE VERURSACHT.
- STELLEN SIE DEN HOCHSTUHL FERN VON FESTEN STRUKTUREN UND BÄNKEN AUF, UM VERLETZUNGEN DURCH STÜRZE UND DURCH DEN ZUGANG ZU GEFÄHRLICHEN GEGENSTÄNDEN ZU VERMEIDEN.
- **STURZGEFAHR:** Kinder haben **schwere** Kopfverletzungen, einschließlich Schädelbrüchen, erlitten, wenn sie aus Hochstühlen gefallen sind. Stürze können plötzlich passieren, wenn das Kind nicht richtig gesichert ist.
 - Verwenden Sie immer die Rückhaltevorrückungen und stellen Sie sie so ein, dass sie fest anliegen.
 - Das Tablett ist nicht dafür ausgelegt, das Kind im Stuhl zu halten.
 - Bleiben Sie in der Nähe und beaufsichtigen Sie das Kind während der Benutzung.
- Lassen Sie Ihr Kind niemals unbeaufsichtigt.
- Verwenden Sie stets das mitgelieferte Rückhaltesystem.
- Sturzgefahr: Verhindern Sie, dass Ihr Kind auf das Produkt klettert.
- Verwenden Sie das Produkt nur, wenn alle Komponenten ordnungsgemäß montiert und sicher eingestellt sind.
- Halten Sie den Hochstuhl von offenen Flammen oder anderen starken Hitzequellen fern.
- Beachten Sie die Kippgefahr, wenn Ihr Kind seine Füße gegen einen Tisch oder eine andere nahegelegene Struktur drückt.

Zusätzliche Sicherheitsinformationen

- Dieser Hochstuhl ist für Kinder bestimmt, die selbstständig sitzen können (mindestens 6 Monate), und bis zu 36 Monaten oder einem maximalen Gewicht von 15 kg.
- Verwenden Sie den Hochstuhl stets auf einem flachen, ebenen und waagerechten Boden und stellen Sie ihn nicht auf eine erhöhte Struktur oder einen Tisch.
- Stellen Sie den Hochstuhl fern von Möbeln, Wänden, heißen Oberflächen und Flüssigkeiten, Fensterabdeckungsschnüren und Stromkabeln auf und halten Sie ihn von Möbeln fern, wenn er nicht an einem Tisch mit abgenommenem Tablett verwendet wird.
- Der Hochstuhl darf nur in aufrechter Position verwendet werden, wenn das Kind zuverlässig und selbstständig aufrecht sitzen kann.
- Verwenden Sie den Hochstuhl nicht, wenn er nicht ordnungsgemäß funktioniert. Wenden Sie sich für Reparaturen oder Beratung an den Hersteller.
- Verwenden Sie das Produkt erst, wenn Ihr Kind selbstständig sitzen kann.
- Verwenden Sie das Produkt nicht, wenn ein Teil beschädigt, gerissen oder fehlt.
- Halten Sie Kinder beim Auf- oder Zusammenklappen des Produkts fern, um Verletzungen zu vermeiden.



Sitzerhöhungsmodus

Geeignet für: 6 bis 36 Monate / Maximales Gewicht: 15 kg
Unsere Hochstühle werden sorgfältig entwickelt und streng getestet, um die Sicherheit und den Komfort Ihres Babys zu gewährleisten. Dieses Produkt entspricht der europäischen Sicherheitsnorm EN14988:2017+A2:2024 und wurde in einem zugelassenen Labor geprüft.

⚠️ WARNING

- BEFOLGEN SIE DIE ANWEISUNGEN DES HERSTELLERS.
- LASSEN SIE KINDER NICHT UNBEAUF SICHTIGT.
- DER GURT MUSS STETS VERWENDET UND KORREKT EINGESTELLT WERDEN - DIE MEISTEN VERLETZUNGEN DURCH HOCHSTÜHLE WERDEN DURCH STÜRZE VERURSACHT.
- STELLEN SIE DEN HOCHSTUHL FERN VON FESTEN STRUKTUREN UND BÄNKEN AUF, UM VERLETZUNGEN DURCH STÜRZE UND DURCH DEN ZUGANG ZU GEFÄHRLICHEN GEGENSTÄNDEN ZU VERMEIDEN.
- **STURZGEFAHR:** Kinder haben **schwere** Kopfverletzungen, einschließlich Schädelbrüchen, erlitten, wenn sie aus Hochstühlen gefallen sind. Stürze können plötzlich passieren, wenn das Kind nicht richtig gesichert ist.
 - Verwenden Sie immer die Rückhaltevorrückungen und stellen Sie sie so ein, dass sie fest anliegen.
 - Das Tablett ist nicht dafür ausgelegt, das Kind im Stuhl zu halten.
 - Bleiben Sie in der Nähe und beaufsichtigen Sie das Kind während der Benutzung.
- Lassen Sie das Kind niemals unbeaufsichtigt.
- Verwenden Sie stets das Rückhaltesystem und stellen Sie sicher, dass es korrekt angelegt ist.
- Verwenden Sie stets das Befestigungssystem für den Stuhl und vergewissern Sie sich vor der Nutzung, dass es sicher angebracht ist.
- Überprüfen Sie vor jeder Verwendung die Sicherheit und Stabilität des Produkts auf dem Erwachsenenstuhl.
- Verwenden Sie dieses Produkt nicht auf Hockern oder Bänken.

Zusätzliche Sicherheitsinformationen

- Dieses Produkt ist für Kinder bestimmt, die selbstständig sitzen können (mindestens 6 Monate), und bis zu 36 Monaten oder einem maximalen Gewicht von 15 kg.
- Stellen Sie stets sicher, dass der mit der Sitzerhöhung verwendete Erwachsenenstuhl so positioniert ist, dass das Kind sich nicht mit den Füßen gegen einen Tisch oder eine andere Oberfläche abstoßen kann, da dies dazu führen kann, dass der Stuhl umkippt.
- Verwenden Sie die Sitzerhöhung nur auf einem Erwachsenenstuhl, der auf einem flachen, ebenen und waagerechten Boden steht, und stellen Sie sie nicht auf eine andere Konstruktion oder einen Tisch.
- Platzieren Sie die Sitzerhöhung fern von Möbeln, Wänden, heißen Oberflächen und Flüssigkeiten, Fensterabdeckungsschnüren und Stromkabeln und halten Sie sie von Möbeln fern, wenn sie nicht an einem Tisch mit entferntem Tablett verwendet wird.
- Der Hochstuhl darf nur in aufrechter Position verwendet werden, wenn das Kind zuverlässig und selbstständig aufrecht sitzen kann.
- Verwenden Sie den Hochstuhl nicht, wenn er nicht ordnungsgemäß funktioniert. Wenden Sie sich für Reparaturen oder Beratung an den Hersteller.
- Verwenden Sie die Sitzerhöhung nicht, wenn ein Teil beschädigt, gerissen oder fehlt.
- Verwenden Sie ausschließlich vom Hersteller zugelassenes Zubehör oder Ersatzteile.



Stuhl- & Tischmodus

Geeignet für: Kinder im Alter von 3 bis 12 Jahren / Maximales Gewicht: 60 kg
Unsere Produkte werden sorgfältig entwickelt und getestet, um die Sicherheit und den Komfort Ihres Kindes zu gewährleisten.

Dieses Produkt entspricht den folgenden Sicherheitsstandards:
EN14988:2017+A2:2024, getestet in einem zugelassenen Labor.

WARNING

- BEFOLGEN SIE DIE ANWEISUNGEN DES HERSTELLERS.
- LASSEN SIE KINDER NICHT UNBEAUFICHTIGT.
- STELLEN SIE DEN STUHL/TISCH VON FESTEN STRUKTUREN UND BÄNKEN FERN AUF, UM VERLETZUNGEN DURCH STÜRZE ODER DEN ZUGANG ZU GEFÄHRLICHEN GEGENSTÄNDEN ZU VERMEIDEN.
- Die Montage darf nur von einer sachkundigen erwachsenen Person durchgeführt werden.
- Halten Sie Kinder während der Montage fern, um Verletzungsgefahren zu vermeiden.
- Verwenden Sie dieses Produkt nicht auf Hockern oder Bänken.
- Das Zusammenklappen oder Aufklappen des Produkts darf nur von einem Erwachsenen durchgeführt werden.
- Halten Sie Hände, Finger und Beine während der Nutzung oder Montage von allen Verstellmechanismen fern.
- Überprüfen Sie regelmäßig alle Befestigungen und Verbindungen, um sicherzustellen, dass sie sicher und fest angezogen sind.
- Nicht auf das Produkt stellen oder darauf steigen.

Zusätzliche Sicherheitsinformationen

- Dieses Produkt ist für Kinder im Alter von 3 bis 12 Jahren mit einem maximalen Gewicht von 60 kg bestimmt.
- Verwenden Sie den Stuhl/Tisch nur auf einem ebenen, stabilen und waagerechten Boden und erhöhen Sie ihn nicht durch das Aufstellen auf andere Konstruktionen oder Tische.
- Positionieren Sie den Stuhl/Tisch fern von Möbeln, Wänden, heißen Oberflächen und Flüssigkeiten, Fensterzugschnüren sowie elektrischen Kabeln.
- Verwenden Sie den Stuhl/Tisch nicht, wenn er nicht ordnungsgemäß funktioniert. Wenden Sie sich für Reparaturen oder Beratung an den Hersteller.
- Verwenden Sie den Stuhl/Tisch nicht, wenn Teile beschädigt, gerissen oder fehlend sind.
- Verwenden Sie ausschließlich vom Hersteller zugelassene Zubehör- oder Ersatzteile.

Produktpflegehinweise

Warten Sie das Produkt regelmäßig, um volle Zufriedenheit zu gewährleisten. Prüfen und reinigen Sie mechanische Teile nach Bedarf, idealerweise alle zwei Wochen.

Erzwingen Sie keinen Teil, wenn das Falten oder Entfalten schwierig wird. Reinigen Sie das Produkt. Wenn Probleme weiterhin bestehen, wenden Sie sich an Ihren Lieferanten.

Reinigung: Verwenden Sie einen Schwamm und mildes Seifenwasser. Keine aggressiven Reinigungsmittel verwenden.

Für die Reinigung von Stoffen beachten Sie bitte die Anweisungen auf dem Pflegeetikett.

Umweltschutz: Wenn Sie das Produkt nicht mehr benötigen, entsorgen Sie es bitte in geeigneten Entsorgungseinrichtungen gemäß den örtlichen Vorschriften.

Die Produktentwicklung kann dazu führen, dass Komponenten gelegentlich von den in den Diagrammen dieser Anweisungen gezeigten abweichen. Der Hersteller behält sich das Recht vor, Spezifikationen und Design ohne vorherige Ankündigung zu ändern.

Garantie: Alle unsere Produkte werden aus hochwertigen Materialien hergestellt und unter strengsten Qualitätskontrollen gefertigt. Wir garantieren alle unsere Produkte oder deren Teile gegen Herstellungsfehler für einen Zeitraum von einem Jahr ab Kaufdatum. Diese Garantie gilt nicht für Unfallschäden oder Schäden durch unsachgemäße Nutzung oder Vernachlässigung. Dies berührt nicht Ihre gesetzlichen Rechte.



! Informações de Segurança Importantes !

GUARDAR PARA REFERÊNCIA FUTURA. LEIA ATENTAMENTE ANTES DE MONTAR E UTILIZAR O PRODUTO.



Cadeira alta

Adequada para: 6 a 36 meses / Peso máximo: 15 kg
As nossas cadeiras altas são cuidadosamente concebidas e rigorosamente testadas para garantir a segurança e o conforto do seu bebé. Este produto está em conformidade com a norma europeia de segurança EN14988:2017+A2:2024 e foi testado num laboratório acreditado.

! WARNING

- SIGA AS INSTRUÇÕES DO FABRICANTE.
- NÃO DEIXE CRIANÇAS SEM SUPERVISÃO.
- O ARNÊS DEVE SER SEMPRE UTILIZADO E CORRETAMENTE AJUSTADO
 - A MAIORIA DAS LESÕES CAUSADAS POR CADEIRAS ALTAS RESULTA DE QUEDAS.
- COLOQUE A CADEIRA ALTA AFASTADA DE ESTRUTURAS SÓLIDAS E BANCOS PARA EVITAR LESÕES CAUSADAS POR QUEDAS E PELO ACESSO A OBJETOS PERIGOSOS.
- **PERIGO DE QUEDA:** Crianças sofreram ferimentos **graves** na cabeça, incluindo fraturas no crânio, ao cair de cadeiras altas. As quedas podem acontecer repentinamente se a criança não estiver devidamente presa.
 - Utilize sempre os sistemas de retenção e ajuste-os para que fiquem bem justos.
 - A bandeja não foi concebida para manter a criança na cadeira.
 - Permaneça por perto e vigie a criança durante a utilização.
- Nunca deixe a criança sem supervisão.
- Utilize sempre o sistema de retenção fornecido.
- Perigo de queda: impeça a criança de subir no produto.
- Não utilize o produto a menos que todos os componentes estejam corretamente montados e ajustados com segurança.
- Mantenha a cadeira alta afastada de chamas abertas ou outras fontes de calor intenso.
- Esteja ciente do risco de tombamento se a criança empurrar os pés contra uma mesa ou outra estrutura próxima.

Informações adicionais de segurança

- Esta cadeira alta destina-se a crianças que conseguem sentar-se sem ajuda (mínimo 6 meses) e até aos 36 meses ou a um peso máximo de 15 kg.
- Utilize sempre a cadeira alta sobre um piso plano, uniforme e horizontal e não a coloque sobre qualquer estrutura ou mesa.
- Posicione a cadeira alta longe de móveis, paredes, superfícies e líquidos quentes, cordões de estores e cabos elétricos, e mantenha-a afastada dos móveis quando não estiver a ser utilizada numa mesa com o tabuleiro removido.
- A cadeira alta só deve ser utilizada na posição vertical quando a criança for capaz de se sentar direita de forma fiável e consistente.
- Não utilize a cadeira alta se não estiver a funcionar corretamente. Solicite reparação ou aconselhamento ao fabricante.
- Não utilize o produto até que a criança consiga sentar-se sem ajuda.
- Não utilize o produto se alguma peça estiver partida, rasgada ou em falta.
- Mantenha as crianças afastadas ao abrir ou fechar o produto para evitar ferimentos.



Modo assento elevatório

Adequada para: 6 a 36 meses / Peso máximo: 15 kg
As nossas cadeiras altas são cuidadosamente concebidas e rigorosamente testadas para garantir a segurança e o conforto do seu bebé. Este produto está em conformidade com a norma europeia de segurança EN14988:2017+A2:2024 e foi testado num laboratório acreditado.

! WARNING

- SIGA AS INSTRUÇÕES DO FABRICANTE.
- NÃO DEIXE CRIANÇAS SEM SUPERVISÃO.
- O ARNÊS DEVE SER SEMPRE UTILIZADO E CORRETAMENTE AJUSTADO
 - A MAIORIA DAS LESÕES CAUSADAS POR CADEIRAS ALTAS RESULTA DE QUEDAS.
- COLOQUE A CADEIRA ALTA AFASTADA DE ESTRUTURAS SÓLIDAS E BANCOS PARA EVITAR LESÕES CAUSADAS POR QUEDAS E PELO ACESSO A OBJETOS PERIGOSOS.
- **PERIGO DE QUEDA:** Crianças sofreram ferimentos **graves** na cabeça, incluindo fraturas no crânio, ao cair de cadeiras altas. As quedas podem acontecer repentinamente se a criança não estiver devidamente presa.
 - Utilize sempre os sistemas de retenção e ajuste-os para que fiquem bem justos.
 - A bandeja não foi concebida para manter a criança na cadeira.
 - Permaneça por perto e vigie a criança durante a utilização.
- Nunca deixe a criança sem supervisão.
- Utilize sempre o sistema de retenção e certifique-se de que está corretamente ajustado.
- Utilize sempre o sistema de fixação à cadeira e assegure-se de que está corretamente instalado antes da utilização.
- Verifique a segurança e a estabilidade do produto na cadeira de adulto antes de cada utilização.
- Não utilize este produto em bancos ou bancos corridos.

Informações adicionais de segurança

- Este produto destina-se a crianças que conseguem sentar-se sem ajuda (mínimo 6 meses) e até aos 36 meses ou a um peso máximo de 15 kg.
- Certifique-se sempre de que a cadeira de adulto utilizada com o assento elevatório está posicionada de forma que a criança não possa usar os pés para se empurrar contra uma mesa ou outra superfície, pois isso pode fazer com que a cadeira tombe.
- Utilize sempre o assento elevatório numa cadeira de adulto colocada sobre um piso plano, uniforme e horizontal e não o coloque sobre qualquer outra estrutura ou mesa.
- Posicione o assento elevatório longe de móveis, paredes, superfícies e líquidos quentes, cordões de estores e cabos elétricos, e mantenha-o afastado de móveis quando não estiver a ser utilizado numa mesa com o tabuleiro removido.
- A cadeira alta só deve ser utilizada na posição vertical quando a criança for capaz de se sentar direita de forma fiável e consistente.
- Não utilize a cadeira alta se não estiver a funcionar corretamente. Solicite reparação ou aconselhamento ao fabricante.
- Não utilize o assento elevatório se alguma peça estiver partida, rasgada ou em falta.
- Utilize apenas acessórios ou peças de substituição aprovados pelo fabricante.



Modo Cadeira e Mesa

Adequado para: Crianças dos 3 aos 12 anos / Peso máximo: 60 kg
Os nossos produtos são cuidadosamente concebidos e testados para garantir a segurança e o conforto da sua criança.

Este produto está em conformidade com as seguintes normas de segurança: EN14988:2017+A2:2024, testado em um laboratório aprovado.

WARNING

- SIGA AS INSTRUÇÕES DO FABRICANTE.
- NÃO DEIXE AS CRIANÇAS SEM SUPERVISÃO.
- POSICIONE A CADEIRA/MESA AFASTADA DE ESTRUTURAS SÓLIDAS E BANCOS PARA EVITAR LESÕES CAUSADAS POR QUEDAS E PELO ACESSO A OBJETOS PERIGOSOS.
- A montagem deve ser realizada apenas por um adulto competente.
- Mantenha as crianças afastadas durante a montagem para evitar o risco de lesões.
- Não utilize este produto sobre bancos ou banquetas.
- A dobragem ou a abertura do produto deve ser realizada apenas por um adulto.
- Mantenha as mãos, os dedos e as pernas afastados de todos os mecanismos de ajuste durante a utilização ou montagem do produto.
- Verifique regularmente todas as fixações e encaixes para garantir que estão seguros e devidamente apertados.
- Não fique de pé nem suba para cima do produto.

Informações Adicionais de Segurança

- Este produto destina-se a crianças dos 3 aos 12 anos, até um peso máximo de 60 kg.
- Utilize sempre a cadeira/mesa sobre um piso plano, estável e horizontal e não a eleve sobre qualquer estrutura ou mesa.
- Posicione a cadeira/mesa afastada de móveis, paredes, superfícies quentes e líquidos, cordões de estores e cabos elétricos.
- Não utilize a cadeira/mesa se não estiver a funcionar corretamente. Solicite reparação ou aconselhamento ao fabricante.
- Não utilize a cadeira/mesa se alguma peça estiver partida, rasgada ou em falta.
- Utilize apenas acessórios ou peças de substituição aprovados pelo fabricante.

Conselhos de Cuidados com o Produto

Mantenha o produto regularmente para garantir total satisfação. Verifique e limpe as peças mecânicas conforme necessário, idealmente a cada duas semanas.

Não force nenhuma peça se dobrar ou abrir se tornar difícil. Limpe o produto. Se os problemas persistirem, contacte o fornecedor.

Limpeza: Use uma esponja e sabão suave. Não utilize detergentes agressivos.

Para lavagem de tecidos, consulte as instruções na etiqueta da peça.

Cuidado ambiental: Quando não precisar mais do produto, descarte-o em instalações apropriadas de acordo com os regulamentos locais.

O desenvolvimento do produto pode fazer com que os componentes ocasionalmente diferam dos mostrados nos diagramas destas instruções. O fabricante reserva-se o direito de alterar as especificações e o design do móvel sem aviso prévio.

Garantia

Todos os nossos produtos são fabricados com materiais da mais alta qualidade e sob os mais rigorosos controles de qualidade. Garantimos todos os nossos produtos ou suas peças contra defeitos de fabricação por um período de um ano a partir da data de compra. Esta garantia não cobre danos acidentais nem danos causados por uso incorreto ou negligência. Isto não afeta os seus direitos legais.



⚠️ Belangrijke Veiligheidsinformatie ⚠️

BEWAAR VOOR TOEKOMSTIG GEBRUIK. LEES ZORGVULDIG VOOR HET MONTEREN EN GEBRUIKEN VAN HET PRODUCT.



Kinderstoel

Geschikt voor: 6 tot 36 maanden / Maximaal gewicht: 15 kg
Onze kinderstoelen zijn zorgvuldig ontworpen en grondig getest om de veiligheid en het comfort van uw baby te garanderen. Dit product voldoet aan de Europese veiligheidsnorm EN14988:2017+A2:2024 en is getest in een erkend laboratorium.

⚠️ WARNING

- VOLG DE INSTRUCTIES VAN DE FABRIKANT.
- LAAT KINDEREN NIET ONBEHEERD ACHTER.
- HET HARNAS MOET ALTIJD WORDEN GEBRUIKT EN CORRECT WORDEN AANGEBRACHT – DE MEESTE LETSELS DOOR KINDERSTOELN WORDEN VEROORZAAKT DOOR VALLEN.
- PLAATS DE KINDERSTOEL UIT DE BUURT VAN VASTE STRUCTUREN EN BANKEN OM LETSEL DOOR VALLEN EN DOOR TOEGANG TOT GEVAARLIJKE VOORWERPEN TE VOORKOMEN.
- **VALGEVAAR:** Kinderen hebben **ernstig** hoofdletsel, waaronder schedelbreuken, opgelopen door uit kinderstoelen te vallen. Valpartijen kunnen plotseling gebeuren als het kind niet goed is vastgezet.
 - Gebruik altijd de gordels en stel deze zo af dat ze goed aansluiten.
 - Het blad is niet ontworpen om het kind in de stoel te houden.
 - Blijf in de buurt en houd toezicht op het kind tijdens het gebruik.
- Laat uw kind nooit zonder toezicht achter.
- Gebruik altijd het meegeleverde veiligheidssysteem.
- Valgevaar: voorkom dat uw kind op het product klimt.
- Gebruik het product niet tenzij alle onderdelen correct zijn gemonteerd en stevig zijn afgesteld.
- Houd de kinderstoel uit de buurt van open vuur of andere sterke warmtebronnen.
- Wees u bewust van het risico op omkantelen als uw kind met de voeten tegen een tafel of andere nabijgelegen constructie duwt.

Aanvullende veiligheidsinformatie

- Deze kinderstoel is bedoeld voor kinderen die zelfstandig kunnen zitten (minimaal 6 maanden) en tot 36 maanden of een maximaal gewicht van 15 kg.
- Gebruik de kinderstoel altijd op een vlakke, egale en horizontale vloer en plaats deze niet op een verhoging of tafel.
- Plaats de kinderstoel uit de buurt van meubels, muren, hete oppervlakken en vloestoffen, koorden van raamdecoratie en elektrische snoeren, en houd de stoel uit de buurt van meubels wanneer deze niet aan een tafel wordt gebruikt met het dienblad verwijderd.
- De kinderstoel mag alleen in rechtopstaande positie worden gebruikt wanneer het kind betrouwbaar en zelfstandig rechtop kan zitten.
- Gebruik de kinderstoel niet als deze niet correct functioneert. Neem contact op met de fabrikant voor reparatie of advies.
- Gebruik het product niet totdat uw kind zelfstandig kan zitten.
- Gebruik het product niet als een onderdeel gebroken, gescheurd of ontbreekt.
- Houd kinderen uit de buurt bij het uit- of inklappen van het product om letsel te voorkomen.



Zitverhogermodus

Geschikt voor: 6 tot 36 maanden / Maximaal gewicht: 15 kg
Onze kinderstoelen zijn zorgvuldig ontworpen en grondig getest om de veiligheid en het comfort van uw baby te garanderen. Dit product voldoet aan de Europese veiligheidsnorm EN14988:2017+A2:2024 en is getest in een erkend laboratorium.

⚠️ WARNING

- VOLG DE INSTRUCTIES VAN DE FABRIKANT.
- LAAT KINDEREN NIET ONBEHEERD ACHTER.
- HET HARNAS MOET ALTIJD WORDEN GEBRUIKT EN CORRECT WORDEN AANGEBRACHT – DE MEESTE LETSELS DOOR KINDERSTOELN WORDEN VEROORZAAKT DOOR VALLEN.
- PLAATS DE KINDERSTOEL UIT DE BUURT VAN VASTE STRUCTUREN EN BANKEN OM LETSEL DOOR VALLEN EN DOOR TOEGANG TOT GEVAARLIJKE VOORWERPEN TE VOORKOMEN.
- **VALGEVAAR:** Kinderen hebben **ernstig** hoofdletsel, waaronder schedelbreuken, opgelopen door uit kinderstoelen te vallen. Valpartijen kunnen plotseling gebeuren als het kind niet goed is vastgezet.
 - Gebruik altijd de gordels en stel deze zo af dat ze goed aansluiten.
 - Het blad is niet ontworpen om het kind in de stoel te houden.
 - Blijf in de buurt en houd toezicht op het kind tijdens het gebruik.
- Laat het kind nooit zonder toezicht achter.
- Gebruik altijd het veiligheidsharnas en zorg ervoor dat dit correct is bevestigd.
- Gebruik altijd het bevestigingssysteem voor de stoel en controleer vóór gebruik of het stevig is geïnstalleerd.
- Controleer vóór elk gebruik de veiligheid en stabiliteit van het product op de volwassen stoel.
- Gebruik dit product niet op krukken of banken.

Aanvullende veiligheidsinformatie

- Dit product is bedoeld voor kinderen die zelfstandig kunnen zitten (minimaal 6 maanden) en tot 36 maanden of een maximaal gewicht van 15 kg.
- Zorg er altijd voor dat de volwassen stoel waarop de zitverhoger wordt gebruikt zo is geplaatst dat het kind zich niet met de voeten tegen een tafel of ander oppervlak kan afzetten, omdat de stoel hierdoor kan kantelen.
- Gebruik de zitverhoger altijd op een volwassen stoel die op een vlakke, egale en horizontale vloer staat en plaats de zitverhoger niet op een andere constructie of tafel.
- Plaats de zitverhoger uit de buurt van meubels, muren, hete oppervlakken en vloestoffen, koorden van raamdecoratie en elektrische snoeren, en houd deze uit de buurt van meubels wanneer hij niet aan een tafel wordt gebruikt met het dienblad verwijderd.
- De kinderstoel mag alleen in rechtopstaande positie worden gebruikt wanneer het kind betrouwbaar en zelfstandig rechtop kan zitten.
- Gebruik de kinderstoel niet als deze niet correct functioneert. Neem contact op met de fabrikant voor reparatie of advies.
- Gebruik de zitverhoger niet als een onderdeel gebroken, gescheurd of ontbreekt.
- Gebruik uitsluitend accessoires of vervangingsonderdelen die door de fabrikant zijn goedgekeurd.



Stoel- & Tafelmodus

Geschikt voor: Kinderen van 3 tot 12 jaar / Maximaal gewicht: 60 kg
Onze producten zijn zorgvuldig ontworpen en getest om de veiligheid en het comfort van uw kind te waarborgen.

Dit product voldoet aan de volgende veiligheidsnormen:
EN14988:2017+A2:2024, getest in een goedgekeurd laboratorium.

WARNING

- VOLG DE INSTRUCTIES VAN DE FABRIKANT.
- LAAT KINDEREN NIET ZONDER TOEZICHT ACHTER.
- PLAATS DE STOEL/TAFEL UIT DE BUURT VAN STEVIGE STRUCTUREN EN BANKEN OM LETSEL DOOR VALLEN OF TOEGANG TOT GEVAARLIJKE VOORWERPEN TE VOORKOMEN.
- De montage mag uitsluitend worden uitgevoerd door een bekwame volwassene.
- Houd kinderen uit de buurt tijdens de montage om het risico op letsel te voorkomen.
- Gebruik dit product niet op krukken of banken.
- Het in- of uitklappen van het product mag alleen door een volwassene worden uitgevoerd.
- Houd handen, vingers en benen uit de buurt van alle verstelmechanismen tijdens het gebruik of de montage van het product.
- Controleer regelmatig alle bevestigingen en verbindingen om ervoor te zorgen dat deze stevig vastzitten en correct zijn aangedraaid.
- Ga niet op het product staan en klim er niet op.

Aanvullende veiligheidsinformatie

- Dit product is bedoeld voor kinderen van 3 tot 12 jaar, met een maximaal gewicht van 60 kg.
- Gebruik de stoel/tafel altijd op een vlakke, stabiele en horizontale vloer en plaats deze niet verhoogd op een andere constructie of tafel.
- Plaats de stoel/tafel uit de buurt van meubels, muren, hete oppervlakken en vloeistoffen, koorden van raambekleding en elektrische snoeren.
- Gebruik de stoel/tafel niet als deze niet correct functioneert. Neem contact op met de fabrikant voor reparatie of advies.
- Gebruik de stoel/tafel niet als een onderdeel gebroken, gescheurd of ontbrekend is.
- Gebruik uitsluitend accessoires of vervangingsonderdelen die door de fabrikant zijn goedgekeurd.

Productonderhoudsadvies

Onderhoud het product regelmatig om volledige tevredenheid te garanderen. Controleer en reinig mechanische onderdelen indien nodig, bij voorkeur om de twee weken.

Forceer geen enkel onderdeel als het vouwen of uitklappen moeilijk wordt. Reinig het product. Als problemen aanhouden, neem contact op met uw leverancier.

Reiniging: Gebruik een spons en milde zeep. Gebruik geen agressieve schoonmaakmiddelen.

Voor het wassen van stoffen, volg de instructies op het waslabel.

Milieuwzorg: Wanneer u het product niet meer nodig hebt, gooi het dan weg bij geschikte afvalverwerkingsvoorzieningen volgens de lokale regelgeving.

Door productontwikkeling kunnen onderdelen soms afwijken van de in de diagrammen van deze instructies getoonde onderdelen. De fabrikant behoudt zich het recht voor om specificaties en ontwerp van het meubel zonder voorafgaande kennisgeving te wijzigen.

Garantie: Al onze producten worden vervaardigd uit materialen van de hoogste kwaliteit en onder de strengste kwaliteitscontroles. Wij garanderen al onze producten of onderdelen daarvan tegen fabricagefouten gedurende één jaar vanaf de aankoopdatum. Deze garantie geldt niet voor accidentele schade of schade veroorzaakt door verkeerd gebruik of nalatigheid. Dit beïnvloedt uw wettelijke rechten niet.





Важная информация по безопасности

СОХРАНИТЕ ДЛЯ ИСПОЛЬЗОВАНИЯ В БУДУЩЕМ. ВНИМАТЕЛЬНО ПРОЧИТАЙТЕ ПЕРЕД СБОРКОЙ И ИСПОЛЬЗОВАНИЕМ ИЗДЕЛИЯ.



Детский стульчик для кормления



Подходит для: от 6 до 36 месяцев / Максимальный вес: 15 кг
Наши детские стульчики для кормления тщательно разработаны и строго протестированы для обеспечения безопасности и комфорта вашего малыша. Данный продукт соответствует европейскому стандарту безопасности EN14988:2017+A2:2024 и был протестирован в аккредитованной лаборатории.

⚠ WARNING

- СЛЕДУЙТЕ ИНСТРУКЦИЯМ ПРОИЗВОДИТЕЛЯ.
- НЕ ОСТАВЛЯЙТЕ ДЕТЕЙ БЕЗ ПРИСМОТРА.
- РЕМЕНЬ БЕЗОПАСНОСТИ ДОЛЖЕН ВСЕГДА ИСПОЛЬЗОВАТЬСЯ И БЫТЬ ПРАВИЛЬНО ОТРЕГУЛИРОВАН – БОЛЬШИНСТВО ТРАВМ ОТ ДЕТСКИХ СТУЛЬЧИКОВ ПРОИСХОДИТ ИЗ-ЗА ПАДЕНИЙ.
- РАЗМЕЩАЙТЕ ДЕТСКИЙ СТУЛЬЧИК ВДАЛИ ОТ ТВЕРДЫХ КОНСТРУКЦИЙ И СКАМЕЕК, ЧТОБЫ ИЗБЕЖАТЬ ТРАВМ, ВЫЗВАННЫХ ПАДЕНИЯМИ И ДОСТУПОМ К ОПАСНЫМ ПРЕДМЕТАМ.
- **ОПАСНОСТЬ ПАДЕНИЯ:** Дети получали **тяжёлые** травмы головы, включая переломы черепа, при падении со стульчиков для кормления. Падение может произойти внезапно, если ребёнок не закреплён должным образом.
 - Всегда используйте ремни безопасности и регулируйте их так, чтобы они плотно прилегали.
 - Столик не предназначен для удержания ребенка в стульчике.
 - Находитесь рядом и наблюдайте за ребенком во время использования.
- Никогда не оставляйте ребёнка без присмотра.
- Всегда используйте предусмотренную систему фиксации.
- Опасность падения: не позволяйте ребёнку забираться на изделие.
- Не используйте изделие, если все компоненты не установлены правильно и надёжно не отрегулированы.
- Держите стульчик для кормления вдали от открытого огня и других источников сильного тепла.
- Помните о риске опрокидывания, если ребёнок упирается ногами в стол или другую находящуюся рядом конструкцию.

Дополнительная информация по безопасности

- Этот детский стульчик предназначен для детей, которые могут сидеть без посторонней помощи (минимум 6 месяцев), и до 36 месяцев или максимального веса 15 кг.
- Всегда используйте стульчик на ровной, устойчивой и горизонтальной поверхности и не устанавливайте его на какую-либо конструкцию или стол.
- Размещайте стульчик вдали от мебели, стен, горячих поверхностей и жидкостей, шнуров от штор и электрических проводов, а также держите его вдали от мебели, когда он не используется за столом со снятым подносом.
- Стульчик следует использовать в вертикальном положении только тогда, когда ребёнок способен надёжно и устойчиво сидеть прямо.
- Не используйте стульчик, если он работает неправильно. Обратитесь к производителю за ремонтом или консультацией.
- Не используйте изделие, пока ваш ребёнок не сможет сидеть без посторонней помощи.
- Не используйте изделие, если какая-либо деталь сломана, порвана или отсутствует.
- Держите детей подальше при раскладывании или складывании изделия, чтобы предотвратить травмы.

Режим бустера



Подходит для: от 6 до 36 месяцев / Максимальный вес: 15 кг
Наши детские стульчики для кормления тщательно разработаны и строго протестированы для обеспечения безопасности и комфорта вашего малыша. Данный продукт соответствует европейскому стандарту безопасности EN14988:2017+A2:2024 и был протестирован в аккредитованной лаборатории.

⚠ WARNING

- СЛЕДУЙТЕ ИНСТРУКЦИЯМ ПРОИЗВОДИТЕЛЯ.
- НЕ ОСТАВЛЯЙТЕ ДЕТЕЙ БЕЗ ПРИСМОТРА.
- РЕМЕНЬ БЕЗОПАСНОСТИ ДОЛЖЕН ВСЕГДА ИСПОЛЬЗОВАТЬСЯ И БЫТЬ ПРАВИЛЬНО ОТРЕГУЛИРОВАН – БОЛЬШИНСТВО ТРАВМ ОТ ДЕТСКИХ СТУЛЬЧИКОВ ПРОИСХОДИТ ИЗ-ЗА ПАДЕНИЙ.
- РАЗМЕЩАЙТЕ ДЕТСКИЙ СТУЛЬЧИК ВДАЛИ ОТ ТВЕРДЫХ КОНСТРУКЦИЙ И СКАМЕЕК, ЧТОБЫ ИЗБЕЖАТЬ ТРАВМ, ВЫЗВАННЫХ ПАДЕНИЯМИ И ДОСТУПОМ К ОПАСНЫМ ПРЕДМЕТАМ.
- **ОПАСНОСТЬ ПАДЕНИЯ:** Дети получали **тяжёлые** травмы головы, включая переломы черепа, при падении со стульчиков для кормления. Падение может произойти внезапно, если ребёнок не закреплён должным образом.
 - Всегда используйте ремни безопасности и регулируйте их так, чтобы они плотно прилегали.
 - Столик не предназначен для удержания ребенка в стульчике.
 - Находитесь рядом и наблюдайте за ребенком во время использования.
- Никогда не оставляйте ребёнка без присмотра.
- Всегда используйте систему удержания и убедитесь, что она правильно закреплена.
- Всегда используйте систему крепления к стулу и перед использованием убедитесь, что она надёжно установлена.
- Перед каждым использованием проверьте безопасность и устойчивость изделия на взрослом стуле.
- Не используйте это изделие на табуретах или скамьях.

Дополнительная информация по безопасности

- Это изделие предназначено для детей, которые могут сидеть без посторонней помощи (минимум 6 месяцев), и до 36 месяцев или максимального веса 15 кг.
- Всегда следите за тем, чтобы взрослый стул, используемый с бустером, был установлен так, чтобы ребёнок не мог упираться ногами в стол или другую поверхность, так как это может привести к опрокидыванию стула.
- Всегда используйте бустер только на взрослом стуле, установленном на ровной, устойчивой и горизонтальной поверхности, и не размещайте бустер на какой-либо другой конструкции или столе.
- Размещайте бустер вдали от мебели, стен, горячих поверхностей и жидкостей, шнуров от штор и электрических проводов, а также держите его вдали от мебели, когда он не используется за столом со снятым подносом.
- Стульчик для кормления следует использовать в вертикальном положении только тогда, когда ребёнок способен надёжно и устойчиво сидеть прямо.
- Не используйте стульчик для кормления, если он работает неправильно. Обратитесь к производителю за ремонтом или консультацией.
- Не используйте бустер, если какая-либо деталь сломана, порвана или отсутствует.
- Используйте только аксессуары или запасные части, одобренные производителем.





Режим стула и стола

Подходит для: детей от 3 до 12 лет / Максимальный вес: 60 кг
Наша продукция тщательно разработана и протестирована для обеспечения безопасности и комфорта вашего ребёнка.
Этот продукт соответствует следующим стандартам безопасности: EN14988:2017+A2:2024, протестирован в аккредитованной лаборатории.

WARNING

- СЛЕДУЙТЕ ИНСТРУКЦИЯМ ПРОИЗВОДИТЕЛЯ.
- НЕ ОСТАВЛЯЙТЕ ДЕТЕЙ БЕЗ ПРИСМОТРА.
- РАЗМЕЩАЙТЕ СТУЛ/СТОЛ ВДАЛИ ОТ ЖЁСТКИХ КОНСТРУКЦИЙ И СКАМЕЕК, ЧТОБЫ ИЗБЕЖАТЬ ТРАВМ, ВЫЗВАННЫХ ПАДЕНИЕМ ИЛИ ДОСТУПОМ К ОПАСНЫМ ПРЕДМЕТАМ.
- Сборка должна выполняться только компетентным взрослым.
- Во время сборки держите детей на расстоянии во избежание риска получения травм.
- Не используйте данное изделие на табуретах или скамейках.
- Складывание или раскладывание изделия должно выполняться только взрослым.
- Держите руки, пальцы и ноги вдали от всех регулируемых механизмов во время использования или сборки изделия.
- Регулярно проверяйте все крепления и соединения, чтобы убедиться, что они надёжно закреплены и правильно затянуты.
- Не вставайте и не становитесь на изделие.

Дополнительная информация по безопасности

- Данное изделие предназначено для детей от 3 до 12 лет с максимальным весом до 60 кг.
- Используйте стул/стол только на ровной, устойчивой и горизонтальной поверхности и не устанавливайте его на другие конструкции или столы.
- Размещайте стул/стол вдали от мебели, стен, горячих поверхностей и жидкостей, шнуров от жалюзи и электрических проводов.
- Не используйте стул/стол, если он не работает должным образом. Обратитесь к производителю для ремонта или консультации.
- Не используйте стул/стол, если какая-либо деталь сломана, порвана или отсутствует.
- Используйте только аксессуары или запасные части, одобренные производителем.

Рекомендации по уходу за продуктом

Регулярно обслуживайте продукт для обеспечения полной удовлетворенности. Проверяйте и при необходимости очищайте механические части, желательно каждые две недели.

Не прилагайте силу, если складывание или раскладывание затруднено. Очистите продукт. Если проблемы сохраняются, обратитесь к поставщику.

Очистка: Используйте губку и мягкое мыло. Не используйте агрессивные моющие средства.

Для стирки тканей следуйте инструкциям на ярлыке изделия.

Экологическая забота: Когда продукт больше не нужен, утилизируйте его в соответствующих пунктах приёма отходов в соответствии с местными правилами.

Разработка продукта может приводить к тому, что компоненты иногда отличаются от изображённых в схемах этих инструкций. Производитель оставляет за собой право изменять спецификации и дизайн мебели без предварительного уведомления.

Гарантия: Все наши продукты изготовлены из материалов высочайшего качества и проходят строгий контроль качества. Мы гарантируем все наши продукты или их детали от производственного брака в течение одного года с даты покупки. Эта гарантия не распространяется на случайные повреждения или повреждения, вызванные неправильным использованием или пренебрежением. Это не влияет на ваши законные права.

⚠️ ةم اهل ةم ال سل ةا مول عم ⚠️

ال بقت سم اهل ل عو جر ل ةا مل لعت ل ةه ذب ظا فت ح ال ة جر ة

ه م ادخت ساو جت نمل ةي م جت لبق ةي ان عب ارقا



لا فط ا ل م اع ط ي سرك

م جك 15: نزولل ة صق ا ل دحل / ارهش 36 ة ل 6 م: رم عل بس ان م
 ة حارو ةم ال س نامضل ة ق دب اهر اب تخاو ة قئاف ةي ان عب انب ة صا ل م اع ط ل ا سارك م ةي مصت م
 و راب تخا م ت و EN14988:2017+A2:2024 ة ب ورو ا ل ةم ال سل راي عم عم ق فاو ت م جت نمل ا اذ ه. كل ل فط
 دم عم رب ت م ي ف



ززع م ل م اع ط ل م اع ط

م جك 15: نزولل ة صق ا ل دحل / ارهش 36 ة ل 6 م: رم عل بس ان م
 ة حارو ةم ال س نامضل ة ق دب اهر اب تخاو ة قئاف ةي ان عب انب ة صا ل م اع ط ل ا سارك م ةي مصت م
 و راب تخا م ت و EN14988:2017+A2:2024 ة ب ورو ا ل ةم ال سل راي عم عم ق فاو ت م جت نمل ا اذ ه. كل ل فط
 دم عم رب ت م ي ف

⚠️ WARNING

- ة ع ن ص م ل ة ك ر ش ل ة ا م ي ل ع ت ع ب ت ا
- ة ب ق ا ر م ن و د ل ا ف ط ا ل ك ر ت ت ال
- ن ع ة ج ت ان ل ا ت ا ب ا ص ا ل ا م ط ع م - ح ي ح ص ل ك ش ب ة ت ي ب ت و ا م ا ل ا م ا ر ح م ا ذ خ ت س ا ب ج ي
 ط و ق س ل ل ب ب س ب ن و ك ت ة ع ف ت ز م ل ا م اع ط ل ا ي س ا ر ك
- ت ا ب ا ص ا ل ا ب ن ج ت ل د ع ا ق م ل ا و ة ب ل ص ل ل ل ك ا ي ة ل ا ن ع ا د ي ع ب ع ف ت ز م ل ا م اع ط ل ا ي س ا ر ك ع ض
 ص و ل و ا و ا ط و ق س ل ل ن ع ة ج ت ان ل ا
- ة م ج م ل ا ي ف ر و س ك ك ل ذ ي ف ا م ب، س ا ر ل ا ي ف ة ر ي ط خ ت ا ب ا ص ا ل ل ا ف ط ا ض ر ع ت: ط و ق س ل ر ط خ
 ل ف ط ل ن ك ي م ل ا ذ ا ة ا ج ف ط و ق س ل ا ث د ح ي د ق. ة ع ف ت ر م ل م اع ط ل ا ي س ا ر ك ن م ط و ق س ل ا د ن ع
 ج. ح ي ح ص ل ك ش ب ا ت ب م
- قال غ ل ا ة م ك ح م ن و ك ت ل ا ه ط ب ض ا و، ت ي ب ت ل ا ة م ز ح ا م ا د م د خ ت س ا
- ي س ر ك ل ا ي ف ل ف ط ل ا ت ي ب ت ل ة م م ص م ر ي غ ة ي ن ي ص ل ا
- م ا د خ ت س ا ل ا ء ا ن ا ل ف ط ل ا ب ق ا ر و ا ب ي ر ق ق ب ا
- ا د ب ا ة ب ق ا ر م ن و د ك ل ف ط ل ك ر ت ت ال
- ق. ف ل ر م ل ا ت ي ب ت ل ا م ا ظ ن ا م ا د م د خ ت س ا
- ج ت ن م ل ا ي ل ع ق ل س ت ل ا ن م ك ل ف ط ع ن م: ط و ق س ل ر ط خ
- م ا ك ح ا ب ا ه ط ب ض و ح ي ح ص ل ك ش ب ت ا ن و ك م ل ا ع ي م ج ب ي ك ر ت م ت ي م ل ا م ج ت ن م ل ا م د خ ت س ت ال
- ر ي خ ا ة د ي د ش ة ر ا ر ح ر د ا ص م ي ا و ا ف و ش ك م ل ا ه ل ل ن ع م ا ع ط ل ا ي س ر ك د ع ب ا
- ر خ ا ب ي ر ق ل ك ي ه ي ا و ا ة ل و ا ط د ض ه ي م د ق ب ك ل ف ط ع ف ا ذ ا ب ل ق ن ا ل ر ط خ ة ي ا ر د ي ل ع ن ك

ةي فاضل نام ا تامول عم

- 6 ن ع ل ق ي ال ر م ع ب) ة د ع ا س م ن و د س و ل ج ل ا ن و ع ي ط ت س ي ن ي ذ ل ا ل ا ف ط ا ل ل ص ص خ م ع ف ت ر م ل ا ي س ر ك ل ا ا ذ ه
 م جك 15: نزولل ة صق ا ل دحل / ارهش 36 رم ع ي ت ح و (رهش ا
- ال ن ا ك م ي ف ع و ض و م ز ي ز ع ت ل ا د ع ق م عم م د خ ت س م ل غ ل ا ب ا ل ص خ ش ل ا ي س ر ك ن ا ن م ا م ا د ا د ك ا ن ت
 ب ا ل ق ن ا ي ل ا ي د و ي ك ل ذ ن ا ل، ر خ ا ح ط س ي ا و ا ة ل و ا ط د ض ه ي م د ق ع ف د ل ف ط ل ا ه ي ف ع ي ط ت س ي
 ي س ر ك ل ا
- ال و، ة ي ق ف ا و ة ح ط س م و ة ي و ت س م ة ي و ت س م ة ي و ت س م ة ي و ت س م ة ي و ت س م ة ي و ت س م ة ي و ت س م
 ر ي خ ا ة ل و ا ط و ا ل ك ي ه ي ا ق و ف ز ي ز ع ت ل ا د ع ق م ع ض ت
- ل ك ا س ا و ل ا و س ل ا و ة ن خ ا س ل ا ح ط س ل ا و ا ر د ج ل ا و ا ن ا ث ا ل ن ع ا د ي ع ب ز ي ز ع ت ل ا د ع ق م ع ض
 ة ل ا ز ا ع و ة ل و ا ط ي ل ع ه م ا د خ ت س ا م د ع د ن ع ا ن ا ث ا ل ن ع ه د ع ب ا و، ة ي ا ب ر ه ل ل ك ا ل س ا ل ا و ر ئ ا ت س ل ا
 ة ي ن ي ص ل ا
- ل ع ا ر د ا ق ل ف ط ل ا ن و ك ي ا م د ن ع ط ق ف م ة ي ق ت س م ع ض و ي ف ع ف ت ر م ل ا ي س ر ك ل ا م ا د خ ت س ا ب ج ي
 ر ا ر م ت س ا و ت ا ب ث ب م ة ي ق ت س م ل ك ش ب س و ل ج ل ا
- و ا ح ا ل ص ا ل ا ب ل ط ي ج ر ي. ج ي ح ص ل ك ش ب ل م ل ع ي ن ك ي م ل ا ذ ا ع ف ت ر م ل ا ي س ر ك ل ا م د خ ت س ت ال
 ع ن ص م ل ا ة ك ر ش ل ا ن م ة ر و ش م ل ا
- ة د ع ا س م ن و د س و ل ج ل ا ن م ك ل ف ط ن م ك م ت ي ي ت ح ج ت ن م ل ا م د خ ت س ت ال
- ا د و ق ف م و ا ق ز م م و ا ر و س ك م ه ن م ء ج ي ا ن ا ك ا ذ ا ج ت ن م ل ا م د خ ت س ت ال
- ة ب ا ص ا ل ا ع ن م ل ه ي ط و ا ج ت ن م ل ا ح ت ف د ن ع ا د ي ع ب ل ا ف ط ا ل ا ق ب ا

⚠️ WARNING

- ة ع ن ص م ل ا ة ك ر ش ل ا ت ا م ي ل ع ت ع ب ت ا
- ة ب ق ا ر م ن و د ل ا ف ط ا ل ك ر ت ت ال
- ن ع ة ج ت ان ل ا ت ا ب ا ص ا ل ا م ط ع م - ح ي ح ص ل ك ش ب ة ت ي ب ت و ا م ا ل ا م ا ر ح م ا ذ خ ت س ا ب ج ي
 ط و ق س ل ل ب ب س ب ن و ك ت ة ع ف ت ز م ل ا م اع ط ل ا ي س ا ر ك
- ت ا ب ا ص ا ل ا ب ن ج ت ل د ع ا ق م ل ا و ة ب ل ص ل ل ل ك ا ي ة ل ا ن ع ا د ي ع ب ع ف ت ز م ل ا م اع ط ل ا ي س ا ر ك ع ض
 ص و ل و ا و ا ط و ق س ل ل ن ع ة ج ت ان ل ا
- ة م ج م ل ا ي ف ر و س ك ك ل ذ ي ف ا م ب، س ا ر ل ا ي ف ة ر ي ط خ ت ا ب ا ص ا ل ل ا ف ط ا ض ر ع ت: ط و ق س ل ر ط خ
 ل ف ط ل ن ك ي م ل ا ذ ا ة ا ج ف ط و ق س ل ا ث د ح ي د ق. ة ع ف ت ر م ل م اع ط ل ا ي س ا ر ك ن م ط و ق س ل ا د ن ع
 ج. ح ي ح ص ل ك ش ب ا ت ب م
- قال غ ل ا ة م ك ح م ن و ك ت ل ا ه ط ب ض ا و، ت ي ب ت ل ا ة م ز ح ا م ا د م د خ ت س ا
- ي س ر ك ل ا ي ف ل ف ط ل ا ت ي ب ت ل ة م م ص م ر ي غ ة ي ن ي ص ل ا
- م ا د خ ت س ا ل ا ء ا ن ا ل ف ط ل ا ب ق ا ر و ا ب ي ر ق ق ب ا
- ا د ب ا ة ب ق ا ر م ن و د ل ف ط ل ل ك ر ت ت ال
- ج ي ح ص ل ك ش ب ت ب م ه ن ا ن م د ك ا ن ت و ت ي ب ت ل ا م ا ظ ن ا م ا د م د خ ت س ا
- م ا د خ ت س ا ل ل ب ق م ا ك ح ا ب ه ب ي ك ر ت ن م د ك ا ن ت و ي س ر ك ل ا ت ي ب ت ل ا م ا ظ ن ا م ا د م د خ ت س ا
- م ا د خ ت س ا ل ك ل ب ق غ ل ا ب ا ل ص خ ش ل ا ي س ر ك ي ل ع ج ت ن م ل ا ت ا ب ث و ة م ال س ن م ق ق ح ت
- ن س م ن و د ب ة ل ي و ط ل ا د ع ا ق م ل ا و ا (ل و ت س ل ا) ة ع ف ت ر م ل ا د ع ا ق م ل ا ي ل ع ج ت ن م ل ا ا ذ ه م د خ ت س ت ال
 (ش ن ب ل ا)

ةي فاضل ةم ال س تامول عم

- 6 ن ع ل ق ي ال ر م ع ب) ة د ع ا س م ن و د س و ل ج ل ا ن و ع ي ط ت س ي ن ي ذ ل ا ل ا ف ط ا ل ل ص ص خ م ج ت ن م ل ا ا ذ ه
 م جك 15: نزولل ة صق ا ل دحل / ارهش 36 رم ع ي ت ح و (رهش ا
- ال ن ا ك م ي ف ع و ض و م ز ي ز ع ت ل ا د ع ق م عم م د خ ت س م ل غ ل ا ب ا ل ص خ ش ل ا ي س ر ك ن ا ن م ا م ا د ا د ك ا ن ت
 ب ا ل ق ن ا ي ل ا ي د و ي ك ل ذ ن ا ل، ر خ ا ح ط س ي ا و ا ة ل و ا ط د ض ه ي م د ق ع ف د ل ف ط ل ا ه ي ف ع ي ط ت س ي
 ي س ر ك ل ا
- ال و، ة ي ق ف ا و ة ح ط س م و ة ي و ت س م ة ي و ت س م ة ي و ت س م ة ي و ت س م ة ي و ت س م ة ي و ت س م
 ر ي خ ا ة ل و ا ط و ا ل ك ي ه ي ا ق و ف ز ي ز ع ت ل ا د ع ق م ع ض ت
- ل ك ا س ا و ل ا و س ل ا و ة ن خ ا س ل ا ح ط س ل ا و ا ر د ج ل ا و ا ن ا ث ا ل ن ع ا د ي ع ب ز ي ز ع ت ل ا د ع ق م ع ض
 ة ل ا ز ا ع و ة ل و ا ط ي ل ع ه م ا د خ ت س ا م د ع د ن ع ا ن ا ث ا ل ن ع ه د ع ب ا و، ة ي ا ب ر ه ل ل ك ا ل س ا ل ا و ر ئ ا ت س ل ا
 ة ي ن ي ص ل ا
- ل و ك ي ا م د ن ع ة م ة ي ق ت س م ل س و ل ج ل ا ة ي ع ض و ي ف ط ق ف ع ف ت ر م ل ا م اع ط ل ا ي س ر ك م ا د خ ت س ا ب ج ي
 م ا ظ ن ا و ت ا ب ث ب م ة ي ق ت س م ل ك ش ب س و ل ج ل ا ي ل ع ا ر د ا ق ل ف ط ل ا
- ح ا ل ص ا ل ا ب ل ط ي ج ر ي. ج ي ح ص ل ك ش ب ل م ل ع ي ن ك ي م ل ا ذ ا ع ف ت ر م ل ا م اع ط ل ا ي س ر ك م د خ ت س ت ال
 ع ن ص م ل ا ة ك ر ش ل ا ن م ة ر ا ش ت س ا ل ا و ا
- ا د و ق ف م و ا ق ز م م و ا ر و س ك م ه ن م ء ج ي ا ن ا ك ا ذ ا ز ي ز ع ت ل ا د ع ق م م د خ ت س ت ال
- ع ن ص م ل ا ة ك ر ش ل ا ل ب ق ن م ة د م ت م ل ر ا ي غ ل ا ع ط ق و ا ت ا ق ح ل م ل ط ق ف م د خ ت س ا



ةلواطلل او يسركللا عضو

مچك 60: نزولل ىصقألدحل / ءنسن 12 | لى 3 رمع نم لافطألل: بل بسانم
لكلفط ءحارو ءمالس نامضل ءيانعب اهرابتخاو انتاجت نم ميمصت مت
يف هرابتخا مت، EN14988:2017+A2:2024، ءىلالتل ءمالسل رىباعم عم قفاوتى جت نم ل اذه
ءمتم عم ربتخم

⚠ WARNING

- ءعنصملا ءكشرلل تاميلعت عبتا.
- ءبقارم نود لافطألل كرتت ال
- تاباصلال بئجتل ءلويوطل ءعاقملاو ءبلصلل لكايهلا نع آءىعب ءلواطلل/يسركللا عضو
ءرطخ ءايشأ لىل لوصولا وأ طوقسل نع ءجتانل
طقف لهؤم غلاب صخش ءسواب عيمجتل متي نأ بچي
- ءباصلال رطخ بئجتل عيمجتل ءانثأ لافطألل ءعب
- ءلويوطل ءعاقملا وأ ءعفرملا ءعاقملا لىل عجت نم ل اذه مءختست ال
- طقف غلاب صخش ءسواب هتف وأ جت نم ل اذى مطي نأ بچي
- وأ جت نم ل اذى مءختست ءانثأ طبضل تايلى عيمچ نع آءىعب نيقاسلاو ءباصلال نيءىللاب
ءعيمجت
- ماكحإب ءتبتم ءهنأ نم ءكأتلل تالصولاو تيبتتلل تاوءا عيمچ نم ماظت ناب ققحت
ححص لكشب ءوءشم و
- جت نم ل اذى ءعصت وأ فققت ال

ءىفاضل ءمالس تامولعم

- مچك 60 نزولل ىصقألدح، ءنسن 12 | لى 3 رمع نم لافطألل صصخم جت نم ل اذه
- يأ قوف هءعضت الو، ءىقفأو ءتباو ءىوئسم ءىضرا لىل ءمءاء ءلواطلل/يسركللا مءختستا
ىرخأ ءلواطل وأ لكىه
- لباحو لئوسلاو ءنخاسلا حطسألاو نارءجالو ثائلا نع آءىعب ءلواطلل/يسركللا عضو
ءىءابرهلكل لكاسألاو رىئاسلا
- وأ لاصلال بلط لىل جىحص لكشب لمع نيكي اذى ءلواطلل/يسركللا مءختست ال
ءعنصملا ءكشرلل نم ءروشمل
- آءوقم وأ آقزمم وأ أروسكم ءزج يأ ناك اذى ءلواطلل/يسركللا مءختست ال
- ءعنصملا ءكشرلل لبق نم ءمتم عم ل رايغلا عطق وأ تاقحل طقف مءختستا

جت نم ل اذى ءىانعلل حئاصن

نىءووبسأ لك لضفىو، ءءاجل بسح اهفظنو ءىكىءاكيملا ءازجال نم ققحت. مءتلا اضرلا نامضل ماظت ناب جت نم ل اذى ءىانعلل حئاصن مق

ءروملاب لصلتا، لكاشملا ترمستا اذى. جت نم ل اذى فظن. آبءصحتفلا وأ لطلاب حبصأ اذى ءزج يأ ربجت ال

ءىساقلا تافظنملا مءختست ال. فىطل نوباصو ءءنفسل مءختستا: فىظنل

لىل سغلا قصلم لىل عتاميلعتللا عجار، ءشمقالا لسغل

ءىلحلال حئاولل آقفو ءبسانملا تايافنللا قفارم فىهنم صلختلا لىجرى، نألا ءعب جت نم ل اذى جتحت ال امءن: ءىءىبلاب ءىانعلل

نود ثائلا ميمصتو تافصولا رىيغى فى قحلاب عنصملا ظفحتى. جت نم ل اذى رىوطت ببسب تاميلعتللا هءل ءىطىطختللا موسرلا فى ءحوضملا كلت نع أنايحأ تانوكملا ضعب فلئتخت دق
ق. بسم راعش ل

نامضل

رارضألا نامضل اذه لمشى ال. ارشلل خىرات نم ءءحو ءنس ءملم عىنصلتلا بوىع ءض ءهئازجأ وأ انتاجت نم عيمچ نمضن. ءءوجل ءبقارم تاءارجل ءشأل ءرضتو ءواملا ءءجأ نم ءعونصم انتاجت نم عيمچ
ءىنوناقلا كقوقح لىل ءرؤى ال اذه. لامءلا وأ لىحصلا رىغ مءختستالا نع ءجتانل رارضألا وأ ءىضرعلا



重要安全信息

请妥善保存以备将来参考。
在组装和使用产品之前，请仔细阅读说明书。



高脚餐椅

适用年龄：6至36个月 / 最大承重：15公斤

我们的高脚餐椅经过精心设计和严格测试，以确保宝宝的安全与舒适。本产品符合欧洲安全标准 EN14988:2017+A2:2024，并已在认可的实验室中通过测试。

WARNING

- 请遵循制造商的说明。
- 请勿让儿童无人看管。
- 必须始终使用并正确固定安全带——高脚椅造成的大多数伤害是由于跌落。
- 请将高脚椅放置在远离坚固结构和长凳的位置，以避免因跌落或接触危险物品而造成的伤害。
- 跌落危险：儿童从高脚椅上跌落时可能会遭受严重的头部伤害，包括颅骨骨折。如果儿童没有被正确固定，跌落可能会突然发生。
 - 请始终使用安全带，并调节至贴合牢固。
 - 餐盘并非用于将儿童固定在椅子上。
 - 使用过程中请保持在旁看护儿童。
- 切勿让儿童无人看管。
- 始终使用随附的约束系统。
- 跌落危险：防止儿童攀爬本产品。
- 除非所有部件均已正确安装并牢固调节，否则请勿使用本产品。
- 请将高脚椅远离明火或其他强热源。
- 如果儿童用脚蹬压桌子或附近其他结构，可能存在倾倒风险，请注意。

其他安全信息

- 本高脚椅适用于能够独立坐立的儿童（至少6个月），适用至36个月或最大体重15公斤。
- 始终在平坦、稳定且水平的地面上使用高脚椅，不要将其放在任何结构或桌子上。
- 将高脚椅放置在远离家具、墙壁、热表面和液体、窗帘拉绳及电线的位置；当不在餐桌旁使用且托盘已移除时，也应远离家具。
- 仅当儿童能够可靠且持续地直立坐稳时，方可在直立位置使用高脚椅。
- 如果高脚椅无法正常工作，请勿使用。请联系制造商进行维修或咨询。
- 在您的孩子能够独立坐立之前，请勿使用本产品。
- 如果任何部件损坏、撕裂或缺失，请勿使用本产品。
- 在展开或折叠产品时，请让儿童远离，以防受伤。



增高座椅模式

适用年龄：6至36个月 / 最大承重：15公斤

我们的高脚餐椅经过精心设计和严格测试，以确保宝宝的安全与舒适。本产品符合欧洲安全标准 EN14988:2017+A2:2024，并已在认可的实验室中通过测试。

WARNING

- 请遵循制造商的说明。
- 请勿让儿童无人看管。
- 必须始终使用并正确固定安全带——高脚椅造成的大多数伤害是由于跌落。
- 请将高脚椅放置在远离坚固结构和长凳的位置，以避免因跌落或接触危险物品而造成的伤害。
- 跌落危险：儿童从高脚椅上跌落时可能会遭受严重的头部伤害，包括颅骨骨折。如果儿童没有被正确固定，跌落可能会突然发生。
 - 请始终使用安全带，并调节至贴合牢固。
 - 餐盘并非用于将儿童固定在椅子上。
 - 使用过程中请保持在旁看护儿童。
- 始终使用约束系统，并确保其正确安装和固定。
- 始终使用椅子固定系统，并在使用前确保其已牢固安装。
- 每次使用前，请检查产品在成人椅子上的安全性和稳定性。
- 请勿在凳子或长凳上使用本产品。

附加安全信息

- 本产品适用于能够独立坐起的儿童（至少6个月大），适用至36个月或最大体重15公斤。
- 请确保与加高座椅配合使用的成人椅子放置在儿童无法用脚蹬到桌子或其他表面的地方，否则可能导致成人椅子倾倒。
- 务必将加高座椅放置在平坦、稳定且水平的地面上的成人椅子上使用，切勿将加高座椅放置在其他结构或桌子上。
- 请将加高座椅远离家具、墙壁、热源和液体、窗帘拉绳及电线；当未在带托盘的桌边使用时，也应将其远离家具。
- 仅当儿童能够稳定且持续保持直立坐姿时，方可使用高脚餐椅的直立位置。
- 如果高脚餐椅无法正常使用，请勿使用。请联系制造商进行维修或咨询。
- 如果加高座椅的任何部件损坏、撕裂或缺失，请勿使用。
- 仅使用制造商认可的配件或替换部件。



椅子和桌子模式

适用对象：3 至 12 岁儿童 / 最大承重：60 公斤

我们的产品经过精心设计和测试，以确保您孩子的安全与舒适。

本产品符合以下安全标准：

本产品符合以下安全标准：EN14988:2017+A2:2024，并已在认可的实验室进行测试。

WARNING

- 请遵循制造商的说明。
- 请勿让儿童无人看管。
- 将椅子/桌子放置在远离坚固结构和长凳的地方，以避免跌落或接触危险物品造成的伤害。
- 组装必须由有能力的成年人进行。
- 组装期间请让儿童远离，以避免受伤风险。
- 请勿在凳子或长凳上使用本产品。
- 产品的折叠或展开必须由成年人操作。
- 在使用或组装产品时，请保持手、手指和腿远离所有调节机构。
- 定期检查所有固定件和连接件，确保它们安全可靠并拧紧到位。
- 请勿站在产品上或踩踏产品。

额外安全信息

- 本产品适用于 3 至 12 岁儿童，最大承重 60 公斤。
- 请始终在平整、稳固、水平的地面上使用椅子/桌子，不要将其放置在其他结构或桌子上。
- 将椅子/桌子远离家具、墙壁、热表面和液体、窗帘拉绳及电线。
- 如果椅子/桌子无法正常使用，请勿使用。请联系制造商进行维修或咨询。
- 如果椅子/桌子的任何部件损坏、撕裂或缺失，请勿使用。
- 仅使用制造商批准的配件或替换部件。

产品护理建议

请定期维护产品，以确保使用满意度。根据需要检查并清洁机械部件，最好每两周一次。

如果折叠或展开困难，请勿强行操作。清洁产品。如问题仍然存在，请联系供应商。

清洁方法：使用海绵和温和肥皂。请勿使用强力清洁剂。

织物清洗请参照衣物标签上的说明。

环保提示：当不再需要该产品时，请按照当地法规在合适的废弃物处理设施处处理。

产品开发可能导致组件偶尔与本说明书图示略有不同。制造商保留在不另行通知的情况下更改家具规格和设计的权利。

保修

我们的所有产品均采用优质材料制造，并经过严格的质量控制。自购买之日起一年内，我们保证所有产品及其部件在制造上无缺陷。本保修不适用于意外损坏或因不当使用或疏忽造成的损坏。这不影响您的法定权利。



Whether it's peaceful naps
or wild playtime energy—
we're here for it.

Tag @tuttibambiniuk to share the love.



Tutti Bambini
1068 High Road, London, N20 0QP
E: support@tuttibambini.com
T: +44(0)208 3685800
www.tuttibambini.com





tutti bambini

www.tuttibambini.com

