

ELLAI 30 Inch White Ceramic High Back Wall Mount Utility Sink with 8 inch Sink Faucet Soap Tray

MODEL/MODELO #MC-20405FA

Thank you for purchasing this product. We've created these easy-to-follow instructions to ensure you spend your time enjoying the product instead of putting it together. If the item is no longer for sale, or if you have any questions or problems, please call our customer service department 8:30 a.m. - 5p.m., EST, Monday - Friday at

1-844-396-9711

Gracias por comprar este producto. Hemos creado estas instrucciones fáciles de seguir para garantizar que pase su tiempo disfrutando del producto en lugar de armándolo. Si el artículo ya no está a la venta o si tiene alguna pregunta o problema, llame a nuestro Departamento de Servicio al Cliente al 1-844-396-9711, de lunes a viernes de 8:30 a.m. a 5 p.m., hora estándar del Este.

CARE AND MAINTENANCE / CUIDADO Y MANTENIMIENTO

- Clean with mild soap, warm water and a soft cloth. On tough stains, use a powdered detergent and damp sponge or nylon scouring pad. Never use abrasive scouring powders, cleansers or pads because they will scratch, damage and dull surface./ Límpielo con jabón neutro, agua tibia y un paño suave. Para quitar manchas difíciles, utilice un detergente en polvo y una esponja húmeda o una almohadilla de nailon. Nunca use polvos, limpiadores ni almohadillas abrasivas, ya que estos rayan, dañan y opacan la superficie.

FIVE-YEAR LIMITED WARRANTY / GARANTÍA LIMITADA DE CINCO AÑOS

- The manufacturer warrants this product to be free from defects in material and workmanship for five years from date of purchase. Proof of purchase (original sales receipt) from the original purchaser must be made available to the manufacturer for all warranty claims. This warranty is non-transferable. It does not apply in the event of installation error, abuse, misuse or improper care and maintenance (whether by a contractor, service company or member of the purchaser's household). This warranty excludes incidental/inconsequential damages and failures due to misuse, abuse or normal wear and tear. This warranty excludes all industrial, commercial and business usage, whose purchasers are hereby, extended a five year limited warranty from the date of purchase, with all other terms of this warranty applying except the duration of warranty./El fabricante garantiza que este producto no presentará defectos en los materiales ni la mano de obra por un período de cinco años desde la fecha de compra. Debe presentarse el comprobante de compra (recibo de venta original) del comprador original al fabricante en cualquier caso de reclamo de garantía. Esta garantía no es transferible. No es válida en caso de errores de instalación, abuso, uso indebido o cuidado y mantenimiento inapropiados (ya sea por parte de un contratista, empresa de servicios o habitante del domicilio del comprador). Esta garantía excluye daños accidentales o irrelevantes y fallas debido a mal uso, abuso o desgaste debido al uso normal. Esta garantía excluye todo uso industria, comercial y empresarial del producto, cuyos compradores quedan, por medio de la presente, habilitados para una garantía limitada de cinco años desde la fecha de compra, y se aplicarán los otros términos de esta garantía con excepción de la duración.

PREPARATION / PREPARACIÓN

- Before beginning assembly of product, make sure all parts are present. Compare parts with package contents list and hardware contents list. If any part is missing or damaged, do not attempt to assemble the product./ Antes de comenzar a ensamblar el producto, asegúrese de tener todas las piezas. Compare las piezas con la lista del contenido del paquete y la lista de accesorios. No intente ensamblar el producto si falta alguna pieza ó si estas están dañadas.

Estimated Assembly Time: 45 minutes
Tiempo estimado de ensamblaje: 45 minutos

TOOLS REQUIRED (NOT INCLUDED) / HERRAMIENTAS NECESARIAS (NO INCLUIDAS):

- Putty knife, pipe wrench, channel locks, drill, phillips and regular screwdriver, adjustable wrench, basin wrench, saber saw, plumbers putty and/or putty, various carpentry tools, tubing cutter, tape measure and a hacksaw./ Espátula, llave inglesa, cerradura de canal, taladro, desatornillador regular y tipo phillips, llave ajustable, llave para lavabo, sierra, masilla para plomero, varias herramientas para carpintería, cortador de tubo, cinta medidora y sierra para metales.

NOTES / NOTAS:

- The cabinet designs illustrated below are intended as suggestions only. Your specific installation requirements may vary from those shown./ Los diseños de gabinete ilustrados abajo son sólo para fines ilustrativos. Su requerimiento de instalación específico puede variar de aquellos que se muestran.

CABINET DESIGN / DISEÑO DE GABINETE:

- All illustrations in this manual assume installation with a standard, 24" counter-top. Other counter-top sizes may also be used./ Todas las ilustraciones en este manual asumen una instalación estándar con una cubierta de 24". Se pueden utilizar otras medidas de cubiertas.

Printed in China
Impreso en China

SAFETY INFORMATION / INFORMACIÓN DE SEGURIDAD

- Please read and understand this entire manual before attempting to assemble, operate or install the product. / Lea y comprenda completamente este manual antes de intentar ensamblar, usar o instalar el producto.

- Due to the special nature of this installation, we recommend that an experienced cabinet maker build the new cabinet or modify an existing cabinet to achieve a satisfactory installation. To ensure proper fit of the sink in the cabinet, we suggest you provide the cabinet maker with the actual sink that will be installed. A wood support frame (not included) must be constructed to support 300 lbs. Follow all framing instructions exactly./ Debido a la naturaleza específica de esta instalación, le recomendamos que un fabricante de gabinetes con amplia experiencia construya el nuevo gabinete ó modifique el gabinete para lograr una instalación satisfactoria. Para asegurarse de un ajuste correcto del fregadero en el gabinete, le sugerimos que provea al fabricante de gabinete, el fregadero que será utilizado para la instalación. Un marco de soporte de madera (no incluido) debe de ser construido para soportar 300 lbs. Siga al pie de la letra todas las instrucciones de enmarcación.

CAUTION / PRECAUCIÓN

- Risk of personal injury or property damage. Large vitreous china sinks are very heavy. Get help lifting the sink./ Riesgo de lesiones personales y daños a la propiedad. Los fregaderos de porcelana vítrea grandes son muy pesados. Busque ayuda para levantar el fregadero.

- Observe local plumbing and building codes./Siga los códigos de plomería y construcción locales.

PACKAGE CONTENTS / CONTENIDO DEL PAQUETE

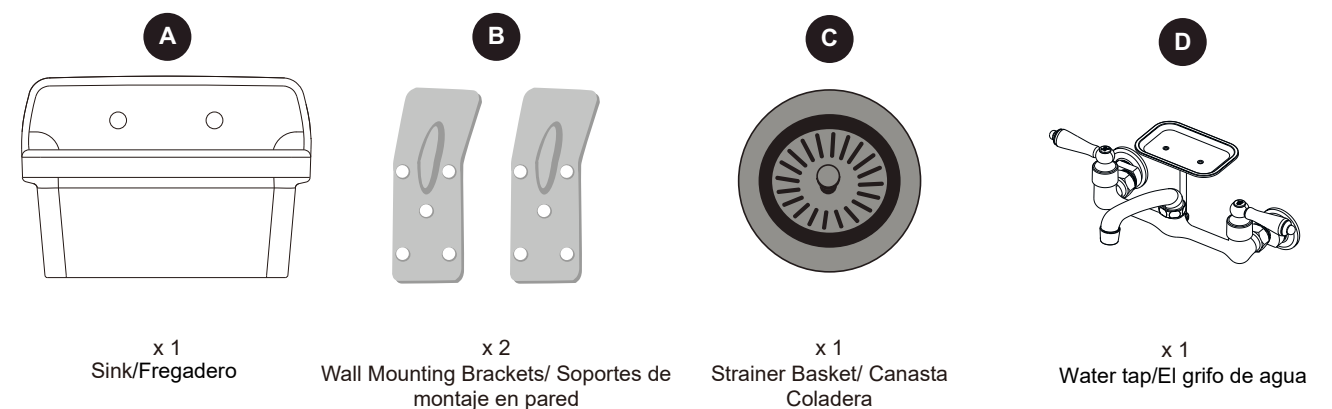

SINK DIMENSIONS & INSTALLATION POSITION / DIMENSIONES DEL FREGADERO Y POSICIONES DE INSTALACION

Before proceeding, determine whether or not the sink will be installed with the front apron exposed. Other basic cabinet design options are shown below for your convenience. The sink may either be set back against the finished wall, positioned so the sink front rim flange extends from the front of the cabinet, or positioned so the sink front apron is enclosed. Be certain to plan for faucet supply lines and sink drain line. / Antes de empezar, determine si el fregadero será instalado con el delantal delantero expuesto. Otras opciones básicas de gabinete se muestran abajo para su conveniencia. Los fregaderos pueden ser instalados atrás contra la pared, posicionado para que el borde delantero del fregadero se extienda hacia el frente del gabinete ó posicionado para que el delantal delantero del fregadero sea cercado/cerrado. Asegúrese de planear las líneas de suministro de agua y del drenaje.

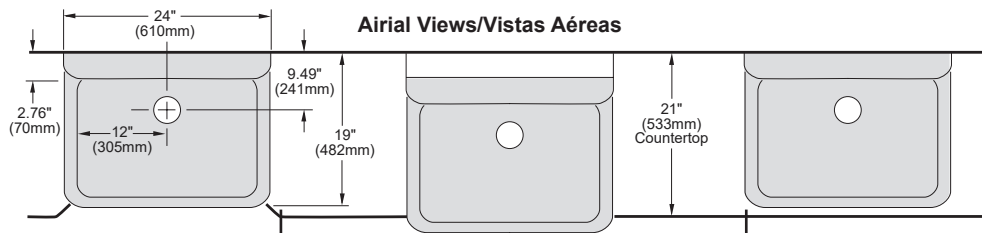

SINK BACK, EXPOSED FRONT APRON
FREGADERO HACIA ATRAS,
DELANTAL EXPUESTO

SINK FORWARD, EXPOSED FRONT APRON
FREGADERO HACIA EL FRENTE,
DELANTAL EXPUESTO

SINK BACK, ENCLOSED FRONT APRON
FREGADERO HACIA ATRAS,
DELANTAL CERCADO

INSTALLATION OVERVIEW / DESCRIPCIÓN GENERAL DE LA INSTALACIÓN

1 MEASURE ACTUAL SINK / MIDA EL FREGADERO EXISTENTE

Measure the actual size of the sink below the rim flange. The cabinet opening should equal the sink dimensions to ensure a minimum gap between the sink apron and the cabinet. If the sink is not available at the time of cabinet and support frame construction, make allowances to add wood filler strips or spacers to the cabinet opening after you install the cabinet, and before you install the sink. / Mida el fregadero existente por debajo del reborde. La apertura del gabinete debe de ser igual a las dimensiones del fregadero para asegurar un espacio mínimo entre el delantal del fregadero y el gabinete. Si el fregadero no esta disponible al momento de la construcción del gabinete y del marco de soporte, deje suficiente espacio para agregar tiras de relleno de madera ó espaciadores en la apertura del gabinete después de que instale el gabinete, y antes de que instale el fregadero.

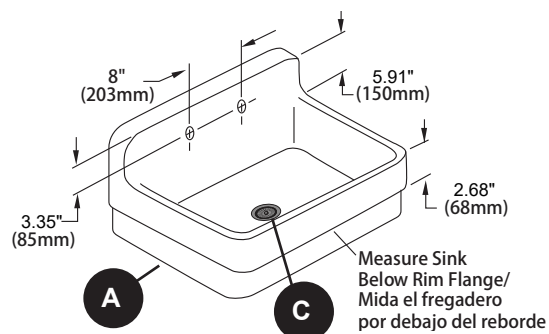

SINK INSTALLATION OPTIONS / OPCIONES DE INSTALACION DEL FREGADERO

- 2A - HANGER BRACKETS / SOPORTES DE PERCHA
- 2B - CABINET / GABINETE

2A OPTIONAL HANGER BRACKETS / GANCHO DE SOPORTE OPCIONAL

Determine the desired height. Sink should be installed between 31 in. and 34 in. from the top of the sink's lip to the floor. The center of the slots on the steel hangers should be 11.4-in to 11.8-in apart, and should sit on the back of the sink's base. Mark these measurements with a pencil, using a level to draw a plumb line for the screws. Hold the steel hangers level and mark the locations of the holes on the walls. Check to be sure the marks are level. Mount the steel hangers to the wall with two short screws (not included). Check to see that it is level before fully tightening into position. / Determine la altura deseada. El fregadero debe de ser instalado entre 787.4mm y 863.6 mm por encima del suelo. El centro de los orificios en los ganchos de acero deben de estar entre 289.6mm y 299.7mm. aparte, y deben de descansar por detrás de la base del fregadero. Marque estas medidas con un lápiz usando un nivelador para dibujar una línea de plomería para los tornillos. Detenga el gancho de acero, nivele y marque las ubicaciones de los hoyos en la pared. Revise que las marcas estén a nivel. Monte el gancho de acero a la pared con dos tornillo cortos (no incluidos). Revise que este nivelado antes de apretarlo en posición fuertemente.

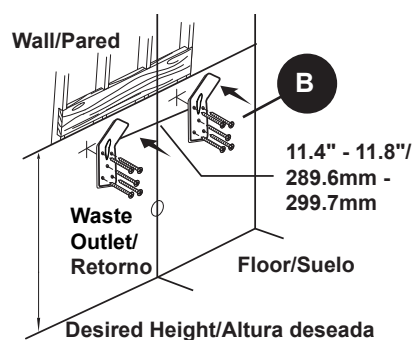

With help from another person, place sink onto the steel hanger. Place a level across sink and check that it is plumb. Adjust as necessary. / Con ayuda de otra persona, ponga el fregadero en el gancho de acero. Ponga un nivelador a través del fregadero y revise que este plomado. Ajuste como sea necesario.

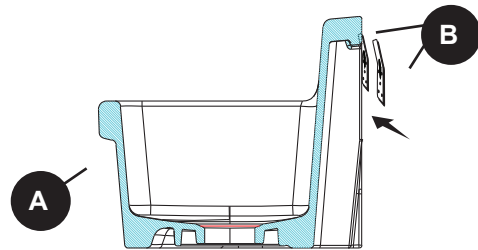

2B OPTIONAL CABINET AND SUPPORT FRAME / GABINETE OPCIONAL Y MARCO DE SOPORTE

Carefully measure and sketch the cut-out area according to the measurements taken from the actual sink. Cut out the counter-top. Construct a wood support frame (not included) inside the cabinet opening. Use 2 x 4 lumber and 1/2" plywood. Provide adequate clearance for water supplies between the support and the finished wall. Locate and cut a hole for the drain. Route the water supply lines and drain piping (not included). Clean the counter-top around the cutout. / Cuidadosamente mida y bosqueje el area recortada de acuerdo a las medidas tomadas del fregadero existente. Corte la cubierta. Construya un marco de soporte de madera dentro de la apertura del gabinete. Use una tabla de 2 x 4 y un triplay de 1/2". Deje espacio suficiente para las líneas de suministro de agua entre el soporte y la pared. Ubique y corte un orificio para el drenaje. Direcione las líneas de suministro y la tubería del drenaje (no incluido). Limpie la cubierta alrededor de los recortes.

INSTALLATION OVERVIEW / DESCRIPCIÓN GENERAL DE LA INSTALACIÓN

2B

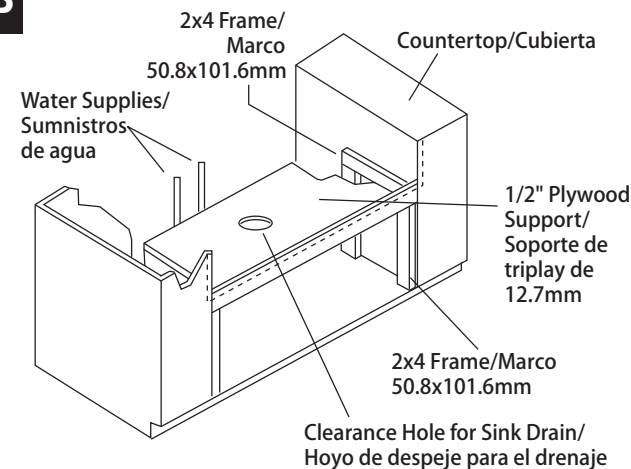

4

MASK COUNTER-TOP / ENMASCARE LA CUBIERTA
Apply a masking tape outline 1/8" outside traced sink outline as a guide for application of silicone. / Aplique un contorno con cinta adhesiva de 1/8" por afuera del trazo delineado como guía de aplicación de la silicona.

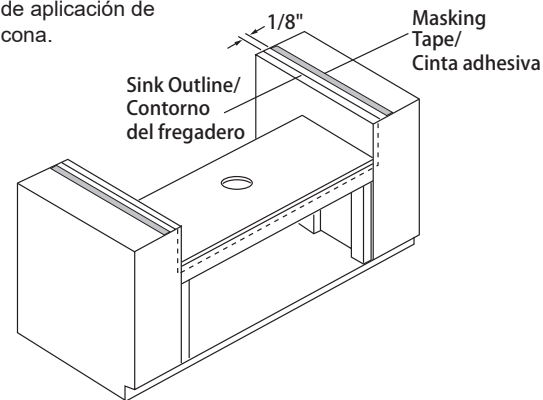

6

MOUNT FITTINGS / ACCESORIOS DE MONTAJE
1. Insert top strainer bowl and gasket into sink drain. / Inserte el recipiente del filtro superior y la junta blanca en el desagüe del fregadero.
2. Keep bottom seal inside ring of waste bowl and align under drain hole of the sink. / Mantenga el sello inferior dentro del anillo del recipiente de desechos y alinee debajo del orificio de drenaje del fregadero.
3. Using screw, connect both the top bowl to the bottom waste bowl. / Con un tornillo, conecte tanto el recipiente superior al recipiente de desechos inferior.

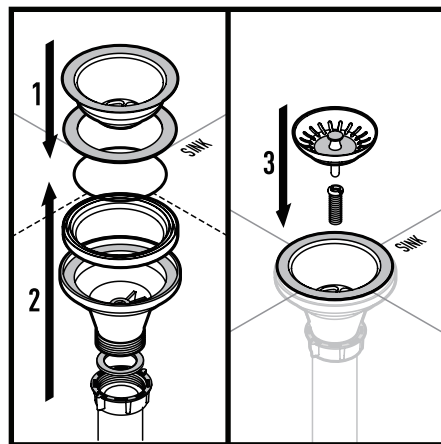

3

TEMPORARILY INSTALL SINK / INSTALACION TEMPORAL DEL FREGADERO
Check for alignment and clearance, then trace around the outside edge of the sink as a guide for installation location and application of sealant. Remove sink. / Revise el alineamiento y despeje, luego marque alrededor del borde por las afueras del fregadero como una guía de instalación y aplicación del sellador. Remueva el fregadero.

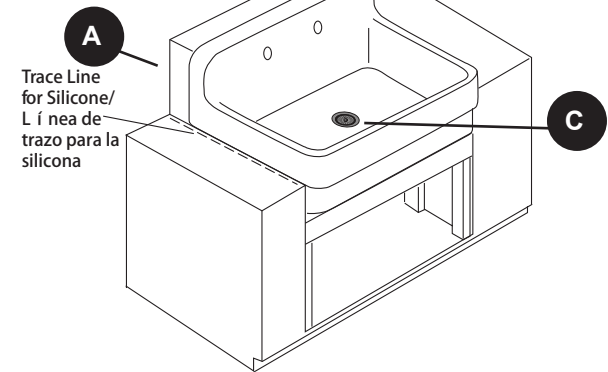

CAUTION / PRECAUCION

Risk of personal injury or property damage. Large vitreous china sinks are very heavy. Get help lifting the sink. / Riesgo de lesion personal ó daños a la propiedad. Los fregaderos de vítreo son muy pesados. Busque ayuda para levantar el fregadero.

5

INSTALL SINK / INSTALE EL FREGADERO
Apply a generous portion of silicone sealant inside line traced on counter-top. Carefully lower sink into place and press down firmly. Use guidelines for proper positioning. Using water to dampen your finger, remove excess sealant for a smooth even line. Apply additional sealant if necessary to provide a uniform bead from the rim of sink to the masking tape line as shown. Carefully remove tape. Dampen finger and run it slightly over the sealant to remove any high spots. / Aplique una porción generosa de sellador de silicona por dentro del trazo sobre la cubierta. Cuidadosamente baje el fregadero en posición y presione firmemente. Use líneas de guía para un posicionamiento adecuado. Use agua para mojar su dedo y remueva el exceso de sellador para crear una línea suave y uniforme. Aplique más sellador si es necesario para proveer una cantidad uniforme en el borde del fregadero hacia la línea de cinta adhesiva como se muestra. Remueva la cinta adhesiva cuidadosamente. Moje el dedo con agua y córralo levemente sobre el sellador, para remover cualquier exceso.

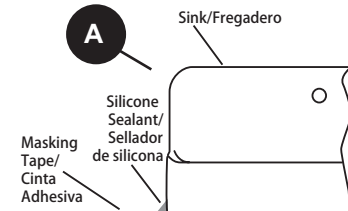

7

INSTALL DRAIN / INSTALE EL DRENAJE
Connect drain assembly (not included) hand tighten to check alignment. It may be necessary to cut off part of the tailpiece (area "A") or part of the horizontal leg of the trap (area "B"). Secure joint for water tight assembly. / Conecte el ensamble del drenaje (no incluido) y apriete a mano para revisar la alineación. Puede ser necesario cortar parte del tubo. (área "A") ó parte del pie horizontal de la trampa (área "B"). Asegure la junta para una ensamble hermético.

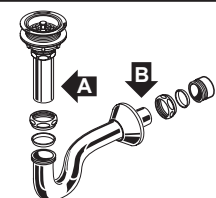

NOTE/NOTA:
Place strainer basket inside sink on top of drain hole. / Ponga la canasta coladera dentro del fregadero encima del orificio de drenaje.

8A Using thread sealant tape (wrapped clockwise), or joint compound, cover all exposed male thread areas. Insert faucet spout into faucet body making sure the O-rings snap into place. Hand tighten spout nut over faucet body threads.

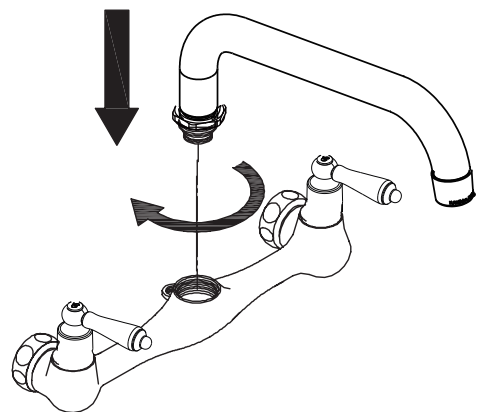

8C Insert washers into union nuts. Wrench tighten union nuts to faucet body (do not over tighten).

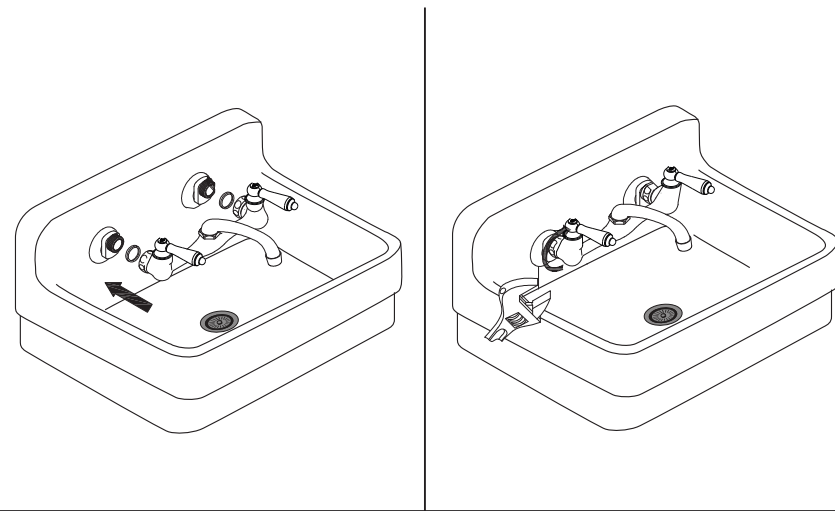

8E Remove aerator from spout. Turn on faucet and run at least 30 seconds to flush water line. Turn off faucet and replace aerator.

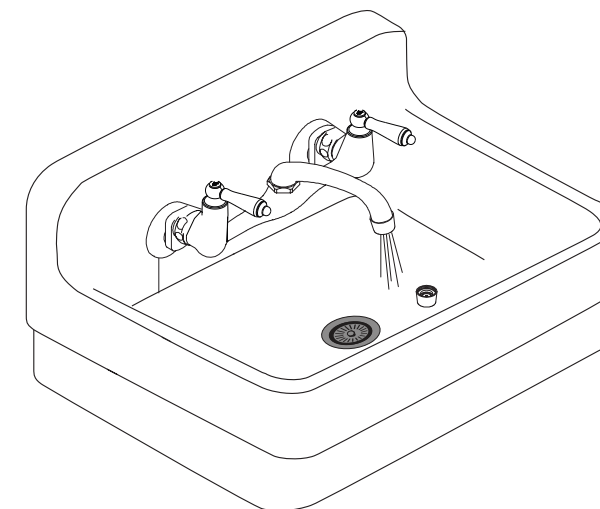

8B Hand tighten screw flanges onto tailpieces, and with flange attached to tailpieces, wrench tighten tailpieces onto projecting 1/2" pipe nipples (stub-outs).

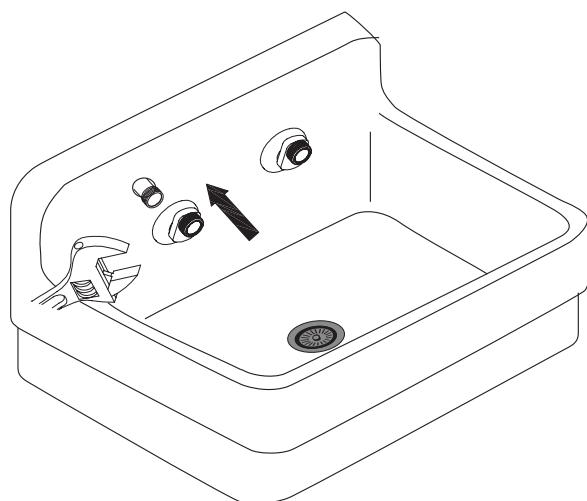

8D Install soap dish (optional)
Hand tighten the soap dish rod into the top of the nut at the back of the faucet. Place the soap dish on the threaded end of the rod with the edge of the soap dish parallel to the wall. To adjust, rotate soap dish clockwise. Turn on water supply or shut-off valve and check for leaks.

