

EN:

CAUTION:

- * Before using the chair, check to ensure that all bolts are fully tightened.
- * Lubricate all parts and tighten all bolts every 6 months or whenever needed.

To deodorize the leather leave the chair in a shady outside for 1-2 days.

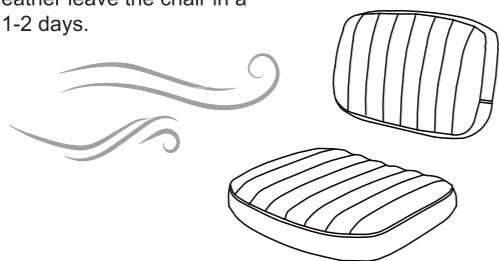

For longer use

Re-tighten bolts every 6 months by using the enclosed allen-key.
*Using an electric drill can damage the chair. Please re-tighten bolts manually.

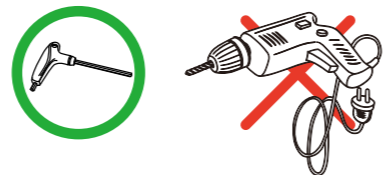

ES:

PRECAUCIÓN:

- * Antes de usar la silla, verifique que todos los tornillos estén completamente apretados.
- * Lubrique todas las piezas y apriete los tornillos cada 6 meses o siempre que sea necesario.

Para desodorizar el cuero, deje la silla en un lugar sombreado al aire libre durante 1-2 días.

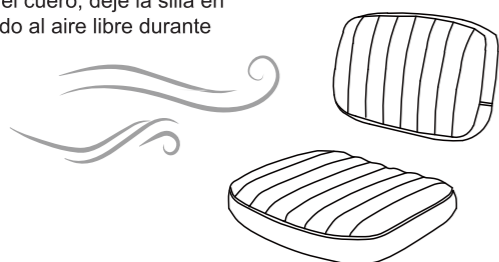

Para un uso prolongado

Vuelva a apretar los tornillos cada 6 meses utilizando la llave Allen incluida.
El uso de un taladro eléctrico puede dañar la silla. Vuelva a apretar los tornillos manualmente.

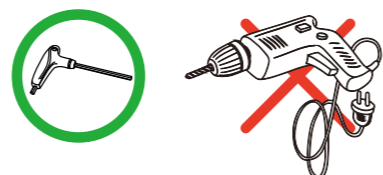

FR:

ATTENTION :

- * Avant d'utiliser la chaise, vérifiez que tous les boulons sont bien serrés.
- * Lubrifiez toutes les pièces et resserrez tous les boulons tous les 6 mois ou si nécessaire.

Pour désodoriser le cuir, laissez la chaise dans un endroit ombragé à l'extérieur pendant 1 à 2 jours.

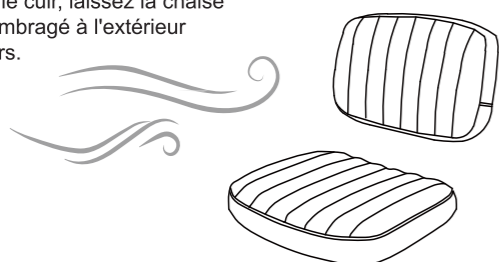

Pour une utilisation prolongée

Resserrez les boulons tous les 6 mois à l'aide de la clé Allen fournie.
*L'utilisation d'une perceuse électrique peut endommager la chaise. Veuillez resserrez les boulons manuellement.

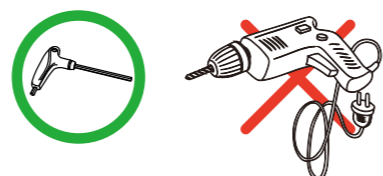

Safety Information / Información de seguridad / Informations Relatives à la Sécurité



**INSTRUCTION MANUAL
MANUAL DE INSTRUCCIONES
MANUEL D'INSTRUCTIONS**

C-2193



- ✉ HJ-Customer-Service@outlook.com
☎ (909)637-7665 | (909)637-7593
- ✉ HJ-Customer-Service@outlook.com
☎ (909)637-7665 | (909)637-7593
- ✉ HJ-Customer-Service@outlook.com
☎ (909)637-7665 | (909)637-7593

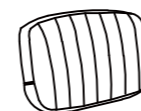

(A)*1

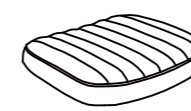

(B)*1

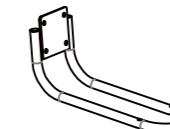

(C)*1

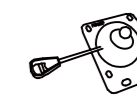

(D)*1



(E)*1

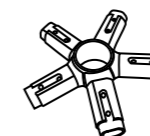

(F)*1



(G)*5



(H)*5



M6x20mm
(I)*4



M6x25mm
(J)*4



M6x14mm
(K)*10



M6x35mm
(L)*2

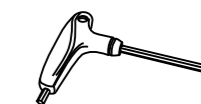

(M)*1

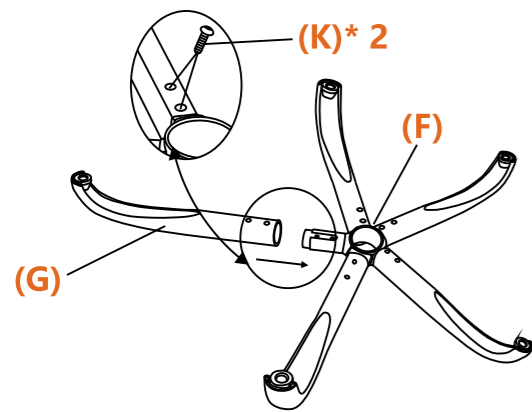

- 1** EN: Turn the Base (F) upside down, insert the Legs (G)*5 into the Base one by one. Use Wrench (M), secure both with Bolts (K)*10.
 ES: Dé la vuelta a la Base (F), inserte las Patas (G)*5 en la Base una por una. Con la llave Allen (M), fije ambas piezas con los tornillos (K)*10.
 FR: Retournez la Base (F), insérez les Pieds (G)*5 dans la Base un par un. Utilisez la Clé (M) et fixez le tout avec les Boulons (K)*10.

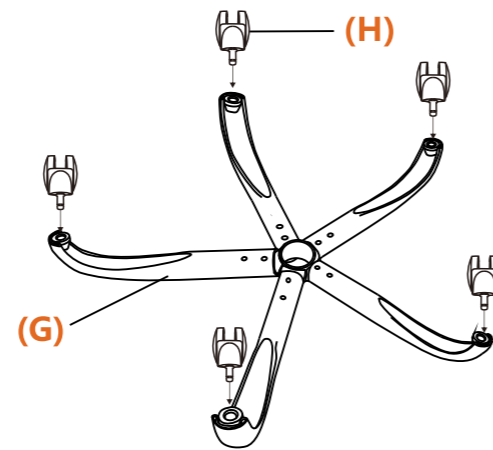

- 2** EN: Press Casters (H)*5 into the holes at the end of Legs (G)*5.
 ES: Presione las ruedas (H)*5 en los orificios situados en el extremo de las patas (G)*5.
 FR: Pressez les Roulettes (H)*5 dans les trous situés à l'extrémité des Pieds (G)*5.

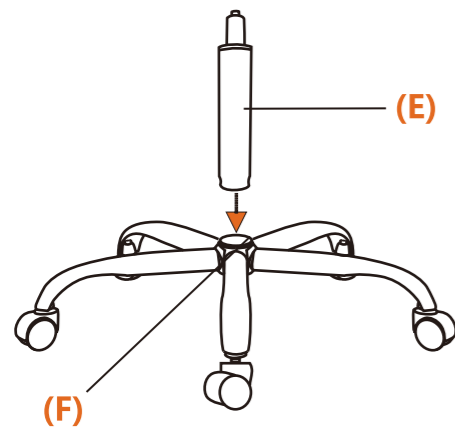

- 3** EN: Insert the Gas Lift (E) into the Base (F).
 ES: Inserte cilindro de gas (E) en la base (F).
 FR: Insérez le Vérin à Gaz (E) dans la Base (F).

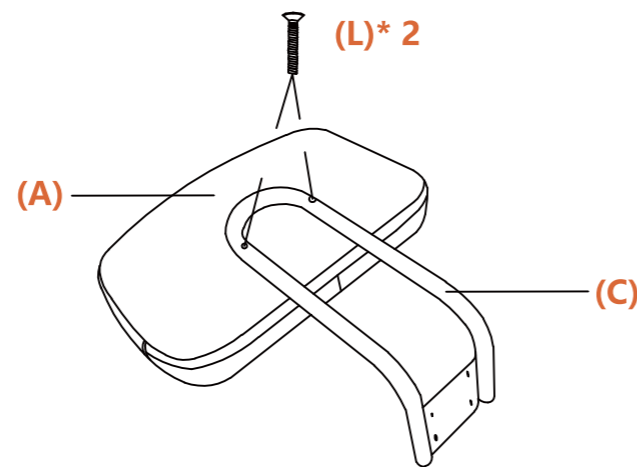

- 4** EN: Using Wrench (M), install Back bar (C) to the Backrest (A) with Bolts (L) *2.
 ES: Usando la Llave (M), instale la Barra trasera (C) en el Respaldo (A) con Pernos (L) *2.
 FR: Utilisez la Clé (M) pour installer la Barre arrière (C) sur le Dossier (A) avec les Boulons (L) *2.

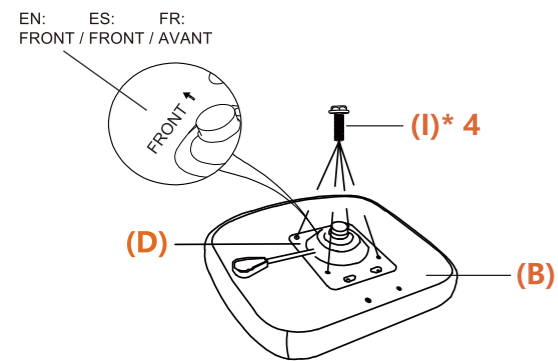

- EN: **NOTE:** The Mechanism (D) is marked with "FRONT", please make sure the installation direction is correct.
 ES: **NOTA:** El Mecanismo (D) está marcado con "FRONT", por favor asegúrese de que la dirección de instalación sea la correcta.
 FR: **REMARQUE :** Le Mécanisme (D) est marqué avec « AVANT », veuillez vous assurer que la direction d'installation est correcte.

- 5** EN: Turn the Seat (B) upside down. Using Wrench (M), install Mechanism (D) to the Seat with Bolts (I) *4.
 ES: Dé la vuelta al Asiento (B). Con la Llave (M), instale el Mecanismo (D) en el Asiento con los Pernos (I) *4.
 FR: Retournez l'Assise (B). Utilisez la Clé (M) pour installer le Mécanisme (D) sur l'Assise avec les Boulons (I) *4.

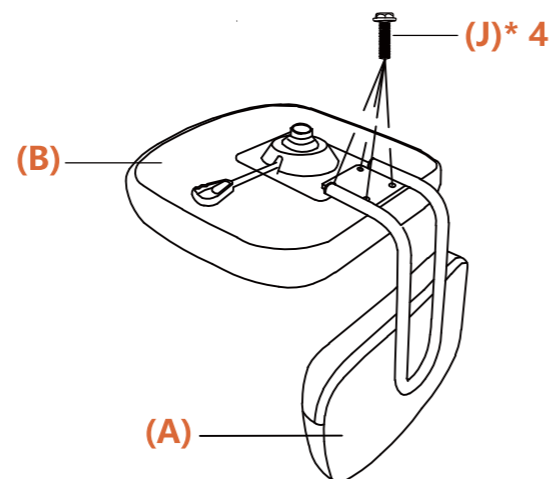

- 6** EN: Using Wrench (M), attach Backrest with back bar to the Seat (B) with Bolts (J) *4.
 ES: Usando la Llave (M), fije el Respaldo con la barra trasera al Asiento (B) con los Pernos (J) *4.
 FR: Utilisez la Clé (M) pour fixer le Dossier avec la Barre arrière à l'Assise (B) avec les Boulons (J) *4.

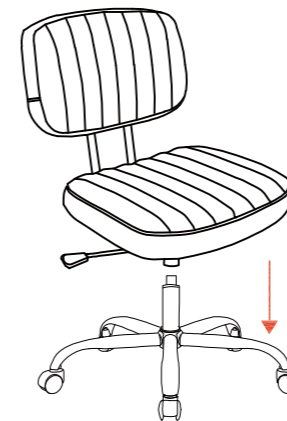

- 7** EN: Align the hole on Mechanism (D) with Gas Lift (E), and press the Chair down until it is fully secured.
 ES: Alinee el orificio del mecanismo (D) con el cilindro de gas (E) y presione la silla hacia abajo hasta que quede fijada por completo.
 FR: Alignez le trou du Mécanisme (D) avec la Colonne de gaz (E), puis appuyez sur la Chaise jusqu'à ce qu'elle soit complètement fixée.



- 8** EN: Finish the installation.
 ES: Finalice la instalación.
 FR: Terminez l'installation.

