

Cupboard
Armoire
Armario

IMPORTANT!-IMPORTANT!-IMPORTANTE!

Please provide Control No. to ensure replacement parts properly fit unit on hand.
 Fournir N° de contrôle pour assurer que les pièces de rechange s'adaptent correctement à l'unité en question.
 Favor de proporcionar el numero de control para garantizar que las piezas de reemplazo ajuste correctame su producto.

Control No.
N° de contrôle
de control

 Name - Nom - Nombre

 Address - Adresse - Dirección

 City/State/Zip - Ville/Province/Code postal - Ciudad/Estado/Zona Postal

 Phone - Téléphone - Teléfono

 Email

"Check-list/Part Replacement request" - « Liste de contrôle/Demande de remplacement de pièce »

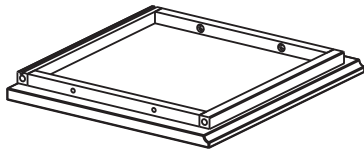

A	<i>Top Panel</i> <i>Panneau supérieur</i> <i>Tapa</i>		
Quantity Quantité Cantidad	1	Missing Manquant Ausente	

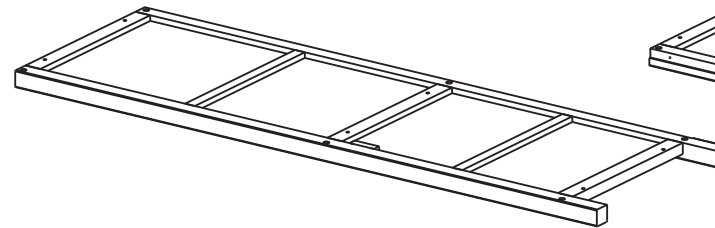

B	<i>Left Panel</i> <i>Panneau gauche</i> <i>Panel izquierdo</i>		
Quantity Quantité Cantidad	1	Missing Manquant Ausente	

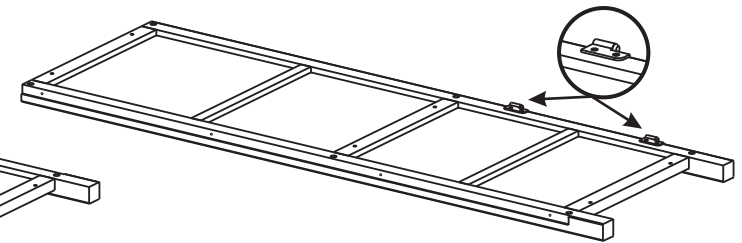

C	<i>Right Panel</i> <i>Panneau droit</i> <i>Panel derecho</i>		
Quantity Quantité Cantidad	1	Missing Manquant Ausente	

IMPORTANT!-IMPORTANT!-IMPORTANTE!

Please provide Control No. to ensure replacement parts properly fit unit on hand.
 Fournir N° de contrôle pour assurer que les pièces de rechange s'adaptent correctement à l'unité en question.
 Favor de proporcionar el numero de control para garantizar que las piezas de reemplazo ajuste correctame su producto

Control No.
N° de contrôle
de control

Reason of replacement - Raison de remplacement
Razón del reemplazo:

 Name - Nom - Nombre

 Address - Adresse - Dirección

 Phone - Téléphone - Teléfono

 City/State/Zip - Ville/Province/Code postal - Ciudad/Estado/Zona Postal

 Email

"Check-list/Part Replacement request" - « Liste de contrôle/Demande de remplacement de pièce »

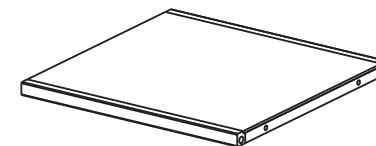
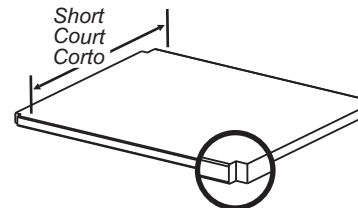
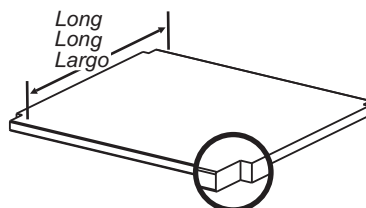
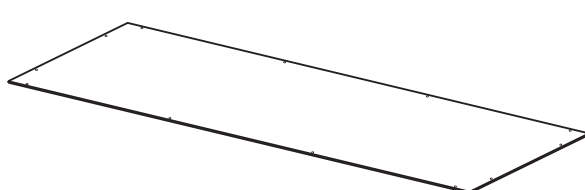

D	Back Panel Panneau arrière Panel trasero			
Quantity Quantité Cantidad	1	Missing Manquant Ausente		

E	Upper Shelf Étagère supérieur Entrepaino superior			
Quantity Quantité Cantidad	1	Missing Manquant Ausente		

F	Inner Shelf Étagère intérieure Entrepaino interior			
Quantity Quantité Cantidad	1	Missing Manquant Ausente		

G	Middle Panel Panneau Moyenne Panel de en medio			
Quantity Quantité Cantidad	1	Missing Manquant Ausente		

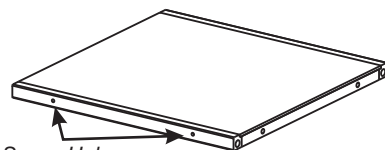

Screw Holes
 Trous pour les vis
 Agujeros para tornillos

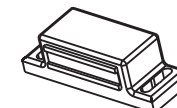
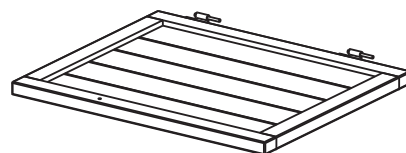

H	Bottom Panel Panneau Inférieure Panel de abajo			
Quantity Quantité Cantidad	1	Missing Manquant Ausente		

I	Door Porte Puerta			
Quantity Quantité Cantidad	1	Missing Manquant Ausente		

J	Knob Bouton Perilla			
Quantity Quantité Cantidad	1	Missing Manquant Ausente		

K	Magnet Latch Loquet à aimant Pasador Magnético			
Quantity Quantité Cantidad	1	Missing Manquant Ausente		

IMPORTANT!-IMPORTANT!-IMPORTANTE!

Please provide Control No. to ensure replacement parts properly fit unit on hand.
Fournir N° de contrôle pour assurer que les pièces de rechange s'adaptent correctement à l'unité en question.
Favor de proporcionar el numero de control para garantizar que las piezas de reemplazo ajuste correctame su producto

Control No.
N° de contrôle
de control

Reason of replacement - Raison de remplacement
Razón del reemplazo:

Name - Nom - Nombre

Address - Adresse - Dirección

Phone - Téléphone - Teléfono

City/State/Zip - Ville/Province/Code postal - Ciudad/Estado/Zona Postal

Email

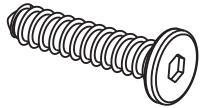
"Check-list/Part Replacement request" - « Liste de contrôle/Demande de remplacement de pièce »

L	Wood Screw Vis à bois Tornillo para madera		
Quantity Quantité Cantidad	12	Missing Manquant Ausente	

M	Bolt* Cheville* Tornillo de metal*		
Quantity Quantité Cantidad	1	Missing Manquant Ausente	

N	Small Screw* (Phillips) Petite vis* (Phillips) Tornillo Pequeño* (Phillips)		
Quantity Quantité Cantidad	14	Missing Manquant Ausente	

O	Wood Dowel Goujon en bois Clavija de madera		
Quantity Quantité Cantidad	12	Missing Manquant Ausente	

	Hex Wrench Clé Hexagonable Llave Hexagonal		
Quantity Quantité Cantidad	1	Missing Manquant Ausente	

Care instructions: To clean, wipe with wet cloth and dry thoroughly. Use mild soap if necessary. Avoid use of commercial waxes or polishes or abrasive cleaning materials.

Instructions d'entretien: Pour nettoyer, essuyez avec un linge humide et séchez à fond. Utilisez un savon doux au besoin. Évitez d'utiliser des cires ou produits à polir de type commercial ou des matériaux de nettoyage abrasifs.

Instrucciones para el cuidado: Para limpiar, frótelo con algo húmedo y séquelo bien. Use un jabón suave si es necesario. Evite el uso de ceras o pulidores comerciales o materiales abrasivos.

* Screw Driver is required and not included in the package. * Un tournevis est nécessaire mais n'est pas inclus avec cet ensemble. * Se requiere desarmador de cruz y no viene incluido.

Assembly Instructions - Instructions d'assemblage - Instrucciones de ensamblaje

1

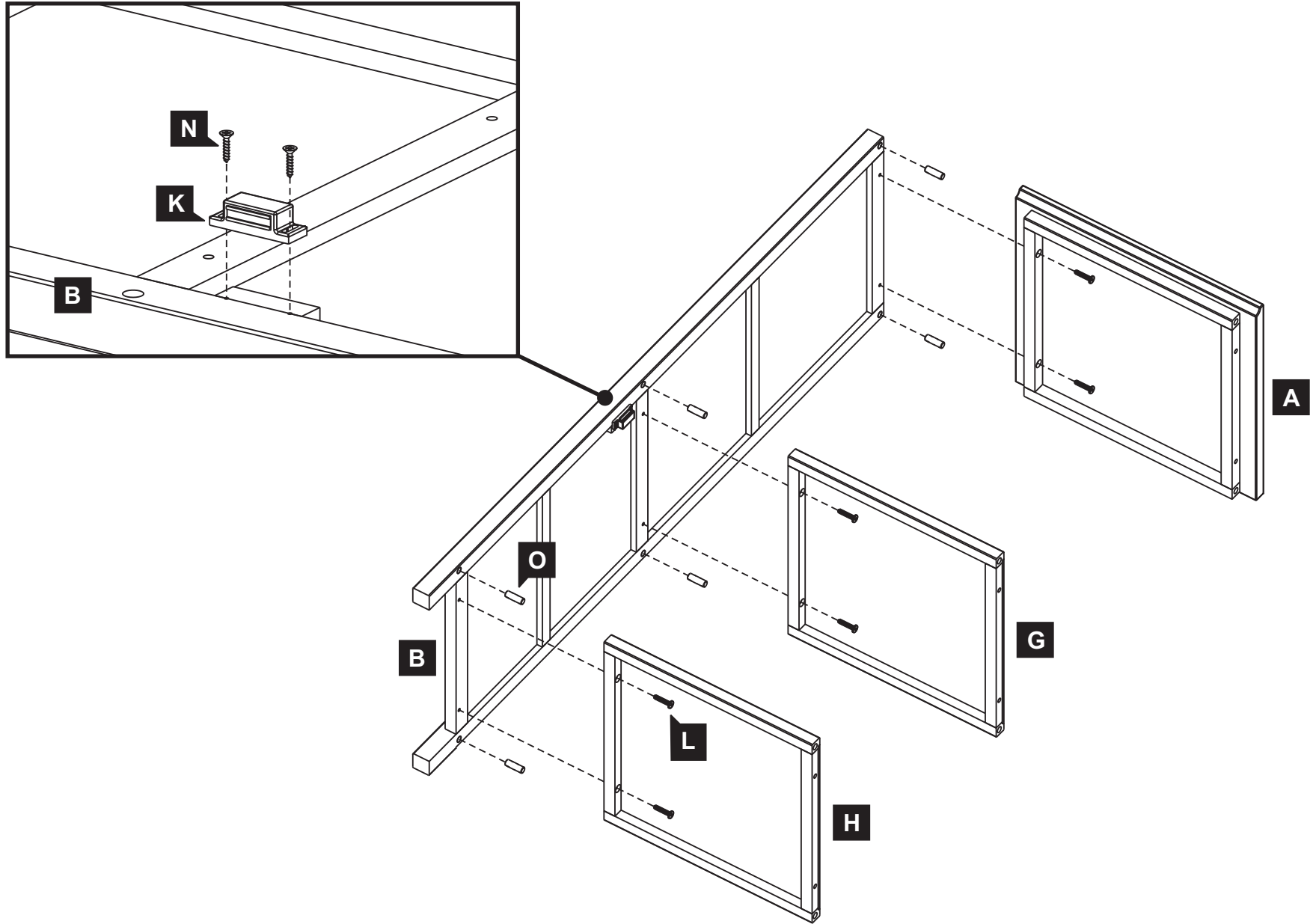

2

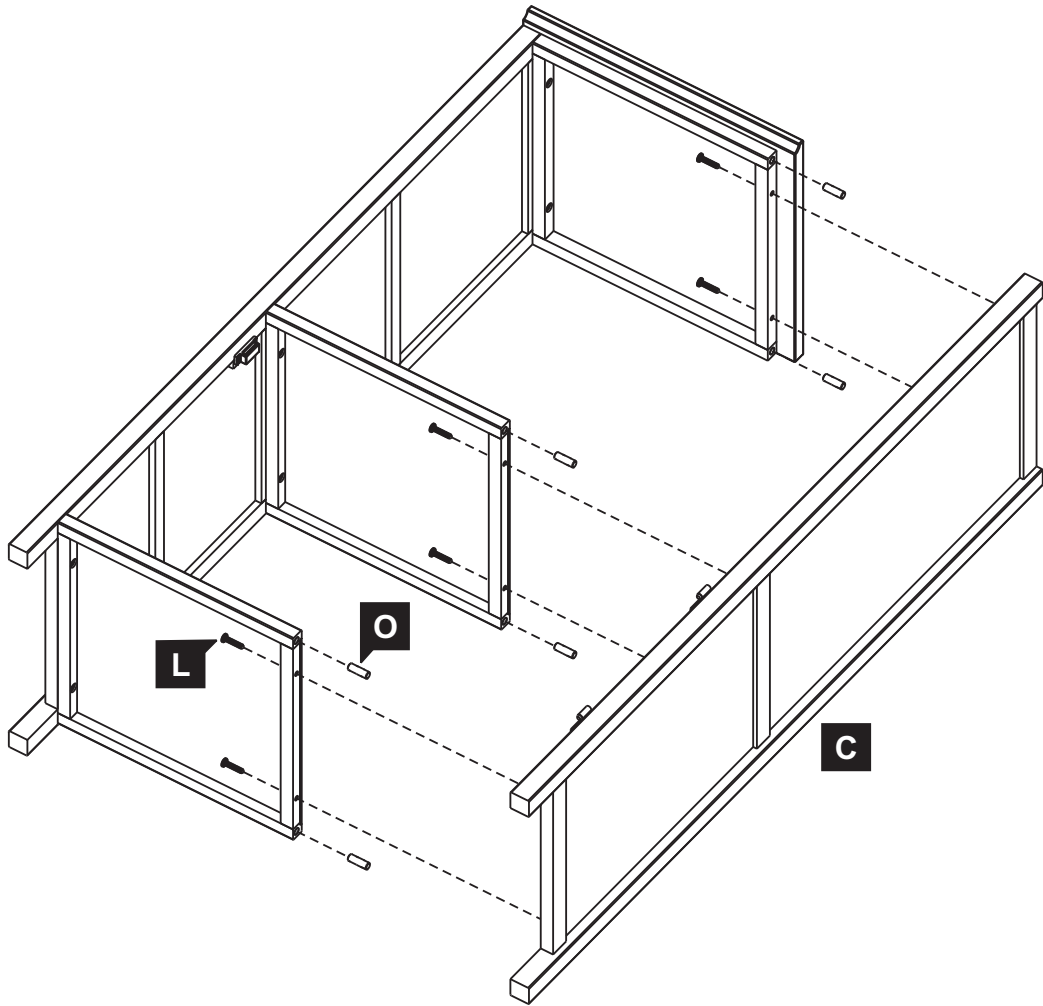

3

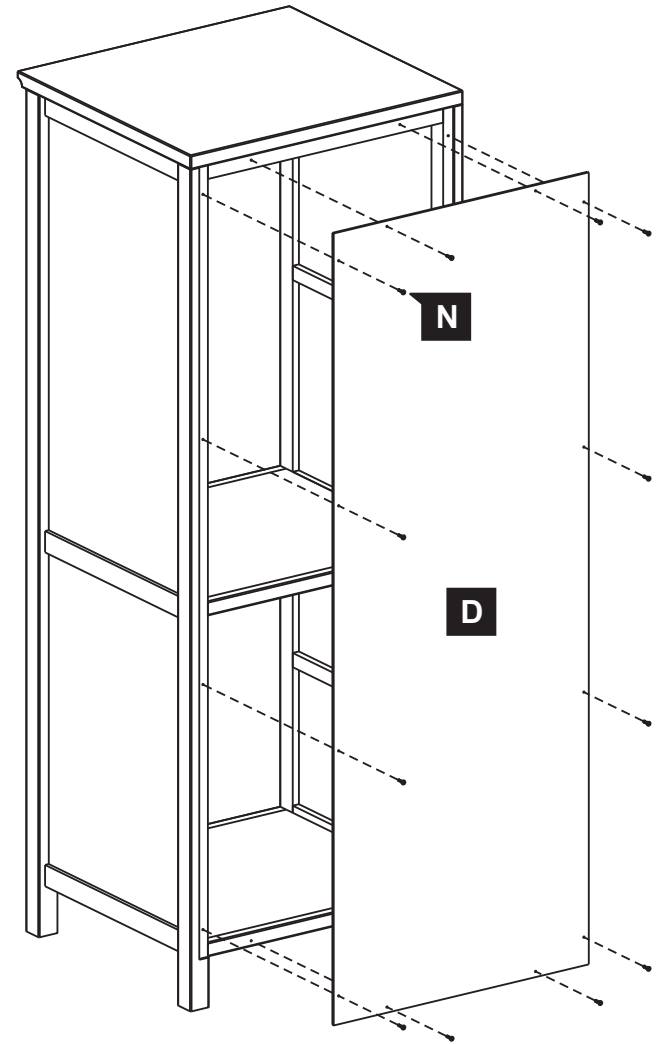

4

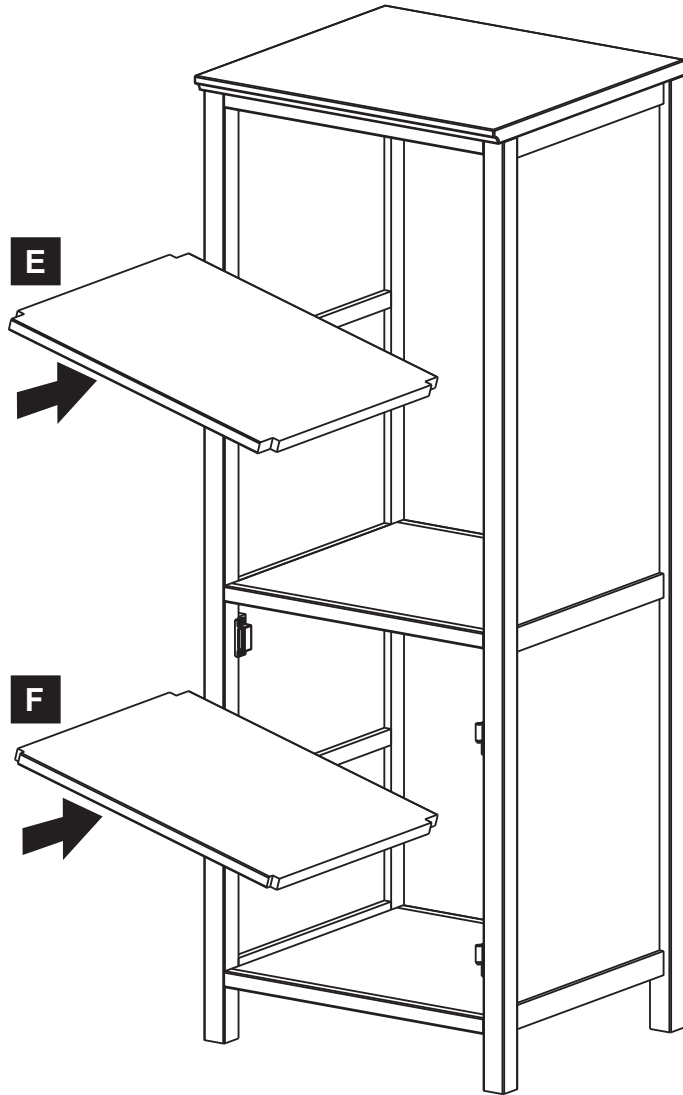

5

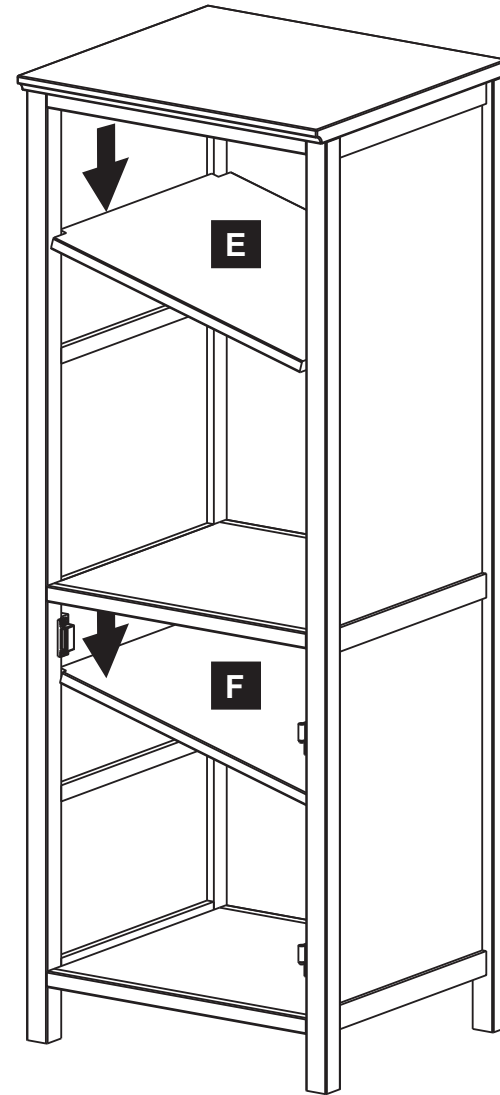

Assembly Instructions - Instructions d'assemblage - Instrucciones de ensamblaje

6

Tip!
Adjust position of magnet forward or backward as necessary to achieve proper contact with metal plates on the door.

Conseil!
Ajuster la position de l'aimant vers l'avant ou vers l'arrière selon les besoins afin d'obtenir un contact approprié avec les plaques métalliques situées sur les porte.

Consejo!
Ajuste la posición del imán para adelante o atrás como sea necesario para alcanzar el mejor contacto con las placas de metal en las puerta.

