

# *SUNVIVI*

ZEM003

## INSTRUCTION BOOKLET

Stand Mixer

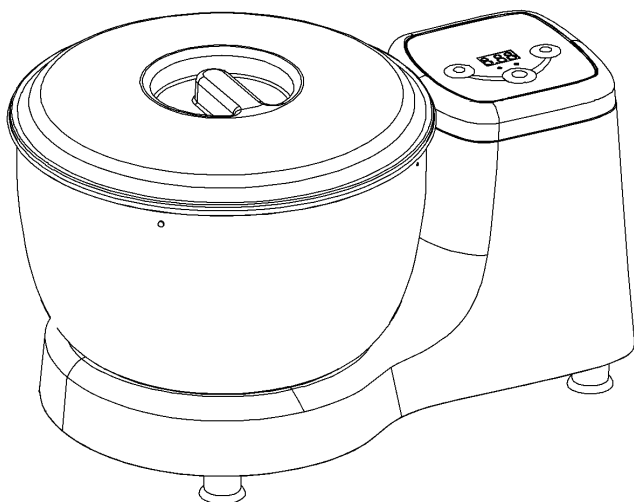

**Model No.: SM-1590**

For your safety and correct use of the product,  
please read the instructions carefully before use.

 707-392-8405

 [www.sunvivi.com](http://www.sunvivi.com)

 [support@sunvivi.com](mailto:support@sunvivi.com)



# GENERAL SAFETY INSTRUCTIONS

Read the operating instructions carefully before putting the appliance into operation and keep the instructions including the warranty, the receipt and, if possible, the box with the internal packing. If you give this device to other people, please also pass on the operating instructions.

- Read all instructions.
- To protect against risk of electrical shock do not put base in water or other liquid.
- This appliance is not intended for use by persons (including children) with reduced physical, sensory, or mental capabilities, or lack of experience and knowledge, unless they are closely supervised and instructed concerning use of the appliance by a person responsible for their safety. Close supervision is necessary when any appliance is used by or near children. Children should be supervised to ensure that they do not play with the appliance.
- Turn the appliance OFF, then unplug from the outlet when not in use, before assembling or disassembling parts and before cleaning. To unplug, grasp the plug and pull from the outlet. Never pull from the power cord.
- Avoid contacting moving parts. Avoid contacting moving parts. Do not attempt to defeat any safety interlock mechanisms
- Do not operate any appliance with a damaged cord or plug or after the appliance malfunctions, or is dropped or damaged in any manner. Contact the manufacturer at their customer service telephone number for information on examination, repair, or adjustment.
- The use of attachments not recommended or sold by the manufacturer may cause fire, electric shock or injury.
- Do not use outdoors.
- Do not let cord hang over edge of table or counter.
- Keep hands, hair, clothing, as well as spatulas and other utensils away from beaters during operation to reduce the risk of injury to persons, or damage to the mixer.
- Remove beaters from mixer before washing.
- Household use only.





# SPECIAL SAFETY INSTRUCTIONS FOR THIS MACHINE

- Only operate this machine under supervision.
- Do not interfere with any safety switches.
- Do not insert anything into the rotating hooks while the machine is working.
- Place the machine on a smooth, flat and stable working surface.
- Do not insert the mains plug of the machine into the power socket without having installed all the necessary accessories.

This appliance has a polarized plug (one blade is wider than the other). To reduce the risk of electric shock, this plug will fit in a polarized outlet only one way. If the plug is not fully plugged into the socket, reverse the plug. If it still does not fit, contact a qualified electrician. Do not modify the plug in any way.

## Overview of the Components :

Main Components and Standard Accessories:	
1	Bowl cover
2	Kneading blade
3	Mixing bowl
4	Control Panel
5	Main housing
6	Power Cord





# CONTROL PANEL OPERATION INSTRUCTION

1. Once the device is powered on, the display will light up and shows "OFF", and enter the standby status.
2. Press the **Dough time** button, the left indicator flashes, and the display shows the default kneading time of 5 minutes.
3. Press the **Dough time** button again to adjust the kneading time. The adjustment time is in the cycle of: 5min, 7min, 9min, 13min, and 15min.
4. Press the **Start/Stop** button to Start mixing the dough, and the red light on the left side is always on.

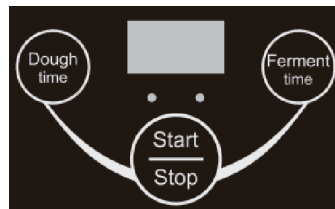

A If you press the **Ferment time** button, the indicator on the right side flashes and the display shows the default Fermentation time of 45 minutes. Press the **Ferment time** button again to adjust the fermentation time. The adjustment time is in the cycle of: 1h, 1h15min, 1h30min, 1h45min, 10min, 20min and 30min, 45min; press the **Start/Stop** button and the machine starts to ferment, the red light on the right side is always on.

B If both the **Dough time** and **ferment time** button are pressed, the fermentation and kneading time can be set respectively. The left indicator flashes to set the kneading time, and the right indicator flashes to set the fermentation time. Press the **Start/Stop** button, the machine will automatically start the ferment after the dough is completed.

C Double-click the **Start/Stop** button, the machine will directly enter the continuous kneading mode, and the maximum working time is 15min. This is the maximum power status. (No fermentation function)

**Note:** Press the **Start/Stop** button at any time, the machine will stop working; long press the **Start/Stop** button, the machine will return to the standby status.





# USING OF APPLIANCES

1. Clean and dry all parts outside before using the device.
2. Place the device on a flat, clean and dry surface; FIG1.
3. Place the mixing bowl down and turn it in clockwise direction and install it on the main unit until the buckle is rotated into and locked; FIG2. FIG3.
4. Place the kneading blade into the mixing bowl. FIG4
5. Put the the food and water into the container.
6. Place the bowl cover into the Mixing bowl and tighten it in clockwise direction; FIG5. FIG6.
7. Insert the mains plug into a properly installed AC120V 60Hz safety power socket. And enter into standby mode.
8. Set up the kneading or fermentation time, press Start/Stop button to start work.
9. Press Start/Stop button or wait the working time finished to stop machine.
10. Unplug the power cord, turn the mixing bowl in counterclockwise direction and take out the ingredients.



FIG1

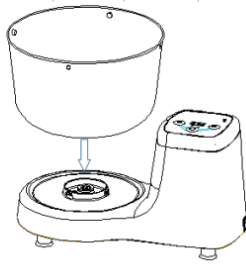

FIG2

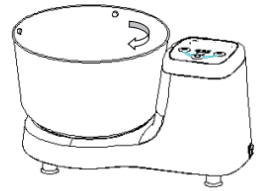

FIG3

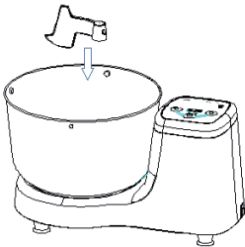

FIG4

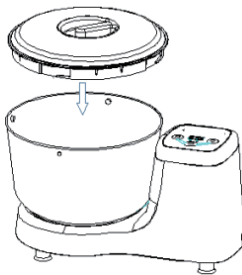

FIG5

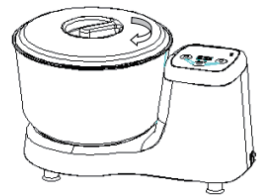



FIG6





# CLEANING AND DISPOSAL

## Suggested recipe:

Attachment	Picture	Working Time	Maximum	Type of Mixture
Kneading blade		5-9min	1:0.55 ≤2.2lbs flour +1.2lbs water	Dough
		9-15min	1:0.5 ≤2.2lbs flour +1.1lbs water	Pasta

## Cleaning

- Before cleaning remove the mains lead from the socket.
- Never immerse the housing with motor in water!
- Do not use any sharp or abrasive detergents.
- Only a damp rinsing cloth should be used to clean the outside of the housing.

## Mixing Bowl, Mixing Equipment

### CAUTION:

- The components are not suitable for cleaning in a dishwasher. If exposed to heat or caustic cleaners they might become misshapen or discolored.
- Components that have come into contact with food can be cleaned in soapy water.
- Allow the parts to dry thoroughly before reassembling the device.

## Disposal



**Do not dispose of the device in normal domestic waste.**

Dispose of the device over a registered waste disposal firm or through your communal waste disposal facility.

Observe the currently valid regulations. In case of doubt, consult your waste disposal facility.



***SUNVIVI***<sup>®</sup>



**Any Problem? Let Us Know.**



707-392-8405



[www.sunvivi.com](http://www.sunvivi.com)



[support@sunvivi.com](mailto:support@sunvivi.com)



ZEM003

# MANUAL DE INSTRUCCIONES

Batidora de pie

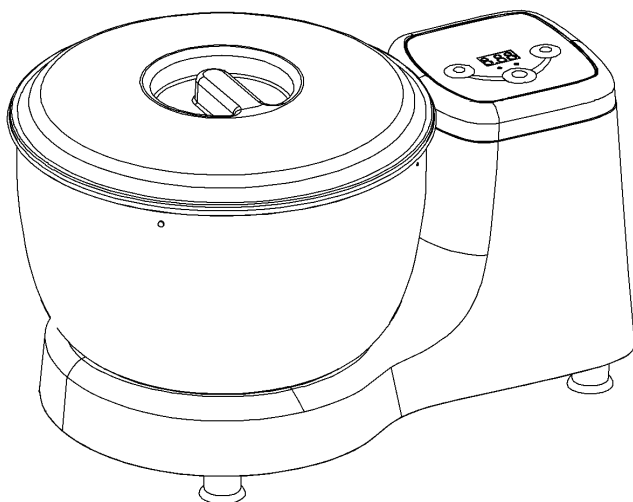

**Número de modelo:**  
**SM-1590**

Para su seguridad y un uso correcto del producto, lea las instrucciones cuidadosamente antes de usarlo.

 707-392-8405

 [www.sunvivi.com](http://www.sunvivi.com)

 [support@sunvivi.com](mailto:support@sunvivi.com)



# INSTRUCCIONES GENERALES DE SEGURIDAD

Lea atentamente las instrucciones de funcionamiento antes de poner en marcha el aparato y conserve las instrucciones, incluida la garantía, el recibo y, si es posible, la caja con el embalaje interno. Si entrega este dispositivo a otras personas, por favor incluya también las instrucciones de uso.

- Lea todas las instrucciones.
- Para protegerse contra el riesgo de descarga eléctrica, no sumerja la base en agua ni en ningún otro líquido.
- Este aparato no está destinado a ser utilizado por personas (incluidos niños) con capacidades físicas, sensoriales o mentales reducidas, o con falta de experiencia y conocimiento, a menos que estén bajo estrecha supervisión e instrucción sobre el uso del aparato por parte de una persona responsable de su seguridad. Es necesaria una supervisión cercana cuando cualquier aparato sea utilizado por o cerca de niños. Se debe vigilar a los niños para asegurar que no jueguen con el aparato.
- Apague el aparato y desenchúfelo de la toma de corriente cuando no esté en uso, antes de montar o desmontar piezas y antes de limpiarlo. Para desenchufar, sujete el enchufe y tire de él, nunca del cable.
- Evite el contacto con las piezas móviles. No intente desactivar ningún mecanismo de seguridad
- No utilice ningún aparato con el cable o el enchufe dañados, después de que el aparato presente fallos de funcionamiento, se haya caído o dañado de alguna manera. Contacte al fabricante en su número de atención al cliente para obtener información sobre inspección, reparación o ajustet.
- El uso de accesorios no recomendados o vendidos por el fabricante puede causar incendios, descargas eléctricas o lesiones.
- No utilice en exteriores.
- No deje que el cable cuelgue por el borde de la mesa o encimera.
- Mantenga las manos, el cabello, la ropa, así como espátulas y otros utensilios alejados de los batidores durante el funcionamiento para reducir el riesgo de lesiones a las personas o daños a la batidora.
- Retire los batidores de la batidora antes de lavarlos.
- Solo para uso doméstico.





# INSTRUCCIONES DE SEGURIDAD ESPECIALES PARA ESTA MÁQUINA

- Solo opere esta máquina bajo supervisión.
- No manipule ningún interruptor de seguridad.
- No inserte nada en los ganchos giratorios mientras la máquina esté en funcionamiento.
- Coloque la máquina sobre una superficie de trabajo lisa, plana y estable.
- No inserte el enchufe de la máquina en la toma de corriente sin haber instalado todos los accesorios necesarios.

Este aparato tiene un enchufe polarizado (una clavija es más ancha que la otra). Para reducir el riesgo de descarga eléctrica, este enchufe solo encaja en una toma polarizada en una dirección. Si el enchufe no entra completamente en la toma, inviértalo. Si aún no encaja, contacte a un electricista calificado. No modifique el enchufe de ninguna manera.

## Descripción general de los componentes:

Componentes principales y accesorios estándar:	
1	Tapa del recipiente
2	Cuchilla amasadora
3	Recipiente para
4	Panel de control
5	Carcasa principal
6	Cable de alimentación





# INSTRUCCIONES DE FUNCIONAMIENTO DEL PANEL DE CONTROL

1. Una vez que el dispositivo esté conectado, la pantalla se iluminará y mostrará "OFF", entrando en estado de espera.

2. Presione el botón de Tiempo de Amasado, el indicador izquierdo parpadeará y la pantalla mostrará el tiempo predeterminado de amasado de 5 minutos.

3. Presione nuevamente el botón de Tiempo de Amasado para ajustar el tiempo de amasado. El tiempo se ajusta en el ciclo de: 5min, 7min, 9min, 13min y 15min.

4. Presione el botón Start/Stop para comenzar a amasar la masa, y la luz roja en el lado izquierdo permanecerá encendida.

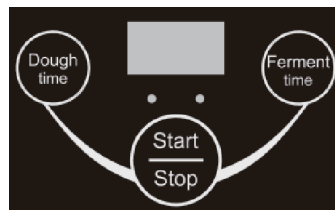

A. Si presiona el botón de Tiempo de Fermentación, el indicador del lado derecho parpadeará y la pantalla mostrará el tiempo predeterminado de fermentación de 45 minutos. Presione nuevamente el botón de Tiempo de Fermentación para ajustar el tiempo de fermentación. El tiempo se ajusta en el ciclo de: 1h, 1h15min, 1h30min, 1h45min, 10min, 20min, 30min y 45min. Luego presione el botón Start/Stop y la máquina comenzará a fermentar; la luz roja del lado derecho permanecerá encendida.

B. Si se presionan ambos botones (Tiempo de Amasado y Tiempo de Fermentación), los tiempos de fermentación y amasado se pueden configurar respectivamente. El indicador izquierdo parpadeará para ajustar el tiempo de amasado, y el indicador derecho parpadeará para ajustar el tiempo de fermentación. Presione el botón Start/Stop y la máquina comenzará automáticamente el proceso de fermentación una vez finalizado el amasado.

C. Si presiona dos veces el botón Start/Stop, la máquina entrará directamente en el modo de amasado continuo, con un tiempo máximo de trabajo de 15 minutos. Este es el estado de máxima potencia. (No incluye función de fermentación)

Nota: Presione el botón Start/Stop en cualquier momento para detener el funcionamiento; manténgalo presionado para que la máquina regrese al estado de espera.





# USO DEL APARATO

1. Limpie y seque todas las partes exteriores antes de usar el dispositivo.
2. Coloque el dispositivo sobre una superficie plana, limpia y seca; FIG1.
3. Coloque el recipiente de mezcla y gírelo en dirección horaria para instalarlo en la unidad principal hasta que la hebilla encaje y quede bloqueada; FIG2, FIG3.
4. Coloque la pala de amasado dentro del recipiente de mezcla; FIG4
5. Ponga los alimentos y el agua en el recipiente.
6. Coloque la tapa del recipiente sobre el bol de mezcla y ajústela girándola en dirección horaria; FIG5, FIG6.
7. Conecte el enchufe de alimentación a una toma de corriente de seguridad AC120V 60Hz debidamente instalada. El aparato entrará en modo de espera.
8. Configure el tiempo de amasado o de fermentación y presione el botón Start/Stop para iniciar el trabajo.
9. Presione el botón Start/Stop o espere a que finalice el tiempo programado para detener la máquina.
10. Desenchufe el cable de alimentación, gire el recipiente de mezcla en sentido antihorario y retire los ingredientes.

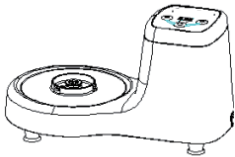

FIG1

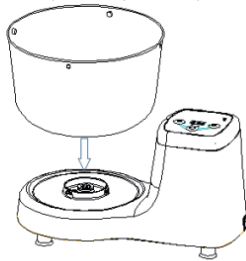

FIG2

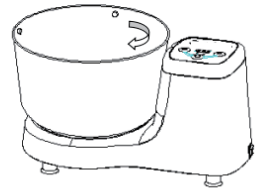

FIG3

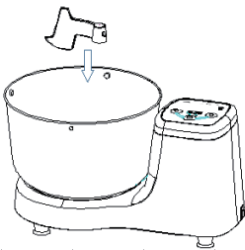

FIG4

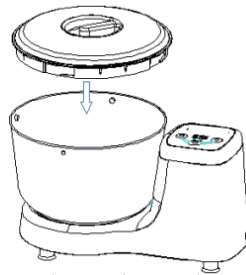

FIG5

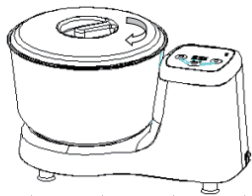

FIG6





# LIMPIEZA Y ELIMINACIÓN

## Suggested recipe:

Adjunto	Imagen	Tiempo de trabajo	Máxima	Tipo de mezcla
Cuchilla amasadora		5-9 minutos	1:0.55 ±2.2lbs de harina +1.2lbs de agua	Masa
		9-15 minutos	1:0.5 ±2.2lbs de harina +1.1lbs de agua	Pasta

## Limpieza

- Antes de limpiar, desconecte el cable de alimentación de la toma de corriente.
- ¡Nunca sumerja la carcasa con el motor en agua!
- No utilice detergentes abrasivos ni objetos punzantes.
- Para limpiar el exterior de la carcasa, utilice únicamente un paño húmedo.

## Recipiente de mezcla y accesorios de mezcla

### ATENCIÓN:

- Los componentes no son aptos para la limpieza en lavavajillas. Si se exponen al calor o a productos de limpieza cáusticos, pueden deformarse o decolorarse.
- Los componentes que han estado en contacto con alimentos pueden limpiarse con agua jabonosa.
- Deje que las piezas se sequen completamente antes de volver a montar el dispositivo.

## Eliminación



**No deseche el aparato con la basura doméstica normal.**

Elimine el aparato a través de una empresa autorizada de gestión de residuos o en el punto de recogida municipal correspondiente.

Respete las normativas vigentes. En caso de duda, consulte a su centro local de eliminación de residuos.



# *SUNVIVI*<sup>®</sup>



**Estamos aquí para ayudar.**



707-392-8405



[www.sunvivi.com](http://www.sunvivi.com)



[support@sunvivi.com](mailto:support@sunvivi.com)